



ESTADO DA PARAÍBA
FUNDO MUNICIPAL DE SAÚDE DE CAJAZEIRAS
COMISSÃO PERMANENTE DE LICITAÇÃO



PROCESSO LICITATÓRIO - TOMADA DE PREÇOS

TOMADA DE PREÇOS N° 60004/2016
PROCESSO ADMINISTRATIVO N° 160329TP60004

ÓRGÃO REALIZADOR DO CERTAME:

Fundo Municipal de Saúde de Cajazeiras
Rua Coronel Juvencio Carneiro, 253 - Centro - Cajazeiras - PB
CEP: 58900-000 - Tel: (083) 3531-4383.

OBJETO:

Construção de uma academia de saúde no bairro Parque Dom Bosco, município de Cajazeiras-PB.

ELEMENTOS BÁSICOS DO PROCESSO:

SOLICITAÇÃO E JUSTIFICATIVA DA CONTRATAÇÃO
ATO DE DESIGNAÇÃO DA COMISSÃO JULGADORA
DECLARAÇÃO DE DISPONIBILIDADE ORÇAMENTÁRIA
AUTORIZAÇÃO PARA REALIZAÇÃO DO CERTAME
PROTOCOLO E AUTUAÇÃO DO PROCESSO
INSTRUMENTO CONVOCATÓRIO E SEUS ELEMENTOS CONSTITUTIVOS
PARECER JURÍDICO - APROVAÇÃO DO INSTRUMENTO CONVOCATÓRIO
PUBLICIDADE DO CERTAME - DIVULGAÇÃO
COMPROVANTES DE ENTREGA - INTERESSADOS
DOCUMENTOS DE HABILITAÇÃO DOS LICITANTES
PROPOSTAS DE PREÇOS APRESENTADAS
ATA E DELIBERAÇÃO DA COMISSÃO JULGADORA
QUADRO COMPARATIVO DOS PREÇOS - MAPA DE APURAÇÃO
RELATÓRIO FINAL DOS TRABALHOS
PARECER JURÍDICO - ANÁLISE DO PROCESSO LICITATÓRIO
ATOS DE HOMOLOGAÇÃO E ADJUDICAÇÃO
CONTRATO CORRESPONDENTE
PUBLICAÇÕES



ESTADO DA PARAÍBA
PREFEITURA MUNICIPAL DE CAJAZEIRAS
GABINETE DA PREFEITA

PORTARIA N° 038/2016

A PREFEITA MUNICIPAL DE CAJAZEIRAS,
no uso das atribuições que lhe são conferidas
pelo artigo 69, incisos VII e XI, da Lei Orgânica
do Município,

R E S O L V E :

Art. 1º- Nomear os servidores,
PATRICK NOBRE DA SILVA, ALINE CAMPOS DE QUEIROZ e
NEIRROBISSON DE SOUZA PEDROZA JÚNIOR, para, sob a
presidência do primeiro, constituírem a Comissão
Permanente de Licitação (CPL) dos órgãos do
município: Prefeitura Municipal de Cajazeiras,
Fundo Municipal de Saúde e Fundo Municipal de
Ação Social, a partir da presente data, até
ulterior deliberação, servindo-lhe de título a
presente portaria.

Art. 2º- Fica Revogada a partir desta
data a Portaria n° 195/2015.

GABINETE DA PREFEITA MUNICIPAL DE
CAJAZEIRAS, ESTADO DA PARAIBA, em 18 de fevereiro
de 2016.

Francisca Denise A. de Oliveira
FRANCISCA DENISE ALBUQUERQUE DE OLIVEIRA
Prefeita Municipal





ESTADO DA PARAIBA
PREFEITURA MUNICIPAL DE CAJAZEIRAS
SECRETARIA DE ADMINISTRAÇÃO

REQUERIMENTO

Nº (s) Ser.(a) Secretar(a) de Administração:

Nome: ALINE A ME FALCÃO DE ALMEIDA

cargo: MEMBRO DE COMISSÃO Matrícula: 150 23

Endereço: Rua MARCELO NASCIMENTO CRENCIN. S. DA PRAIA

Fone: (351) 4 9927-3171 CPF: 066.273.724-52

Vem em respeito ao REQUERER:

A EXONERACÃO DE CARGO de MEMBRO DE COMISSÃO
OCUPADO no EMPREGO PÚBLICO CIDADÃO ATRIBUÍDO
em 1998 PASSADO em OUTRO EMPREGO PÚBLICO
SEM EMPREGO NA ORÇAMA ANUAL

Nossos Termos,

Precisa Espera Definitivo:

Cajazeiras, 18 de Fevereiro de 2016

Francisca Denise Albuquerque de Oliveira

Autorização do Requerente



ESTADO DA PARAIBA
PREFEITURA MUNICIPAL DE CAJAZEIRAS
GABINETE DA PREFEITA

PORTARIA Nº. 037 /2016

A PREFEITA MUNICIPAL DE CAJAZEIRAS,
Estado da Paraíba, no uso das atribuições que lhe são conferidas,

Considerando que, por não constar no Edital do
Concurso Público nº 01/2013, na Vaga de Deficiente, o local de
trabalho,

RESOLVE

Retificar a partir desta data, a
Portaria nº. 055/2015 de nomeação da Sra. MARIA
DO SOCORRO DIAS ANTONIO, Professora Básica I
BI - Vaga de Deficiente - Sítio Poços, para
Professora Básica I (BI) - Vaga de Deficiente, com
lotação na Secretaria Municipal de Educação desta
Município, servindo-lhe de título a presente
Portaria.

GABINETE DA PREFEITA MUNICIPAL DE
CAJAZEIRAS-PB, em 18 de fevereiro de 2016.

Francisca Denise Albuquerque de Oliveira
Prefeita Municipal



ESTADO DA PARAIBA
PREFEITURA MUNICIPAL DE CAJAZEIRAS
GABINETE DA PREFEITA

PORTARIA Nº 038/2016

A PREFEITA MUNICIPAL DE CAJAZEIRAS,
no uso das atribuições que lhe são conferidas,
pelo artigo 69, incisos VII e XI, da Lei Orgânica
do Município,

RESOLVE

Art. 1º- Nomear os servidores,
PATRICK NOBRE DA SILVA, ALINE CAMPOS DE QUEIROZ e
NEIROBISSON DE SOUZA PEDROZA JÚNIOR, para, sob a
presidência do primeiro, constituírem a Comissão
Permanente de Licitação (CPL) dos órgãos do
município: Prefeitura Municipal de Cajazeiras,
Fundo Municipal de Saúde e Fundo Municipal de
Ação Social, a partir da presente data, até
ulterior deliberação, servindo-lhe de título a
presente portaria.

Art. 2º- Fica Revogada a partir desta
data a Portaria nº 195/2015.

GABINETE DA PREFEITA MUNICIPAL DE
CAJAZEIRAS, ESTADO DA PARAIBA, em 18 de fevereiro
de 2016.

Francisca Denise Albuquerque de Oliveira
FRANCISCA DENISE ALBUQUERQUE DE OLIVEIRA
Prefeita Municipal



ESTADO DA PARAIBA
PREFEITURA MUNICIPAL DE CAJAZEIRAS
GABINETE DA PREFEITA

PORTARIA Nº 039/2016

A PREFEITA MUNICIPAL DE CAJAZEIRAS,
no uso das atribuições legais, e considerando as
exigências da Lei nº 10.520, de 18/07/2002,

RESOLVE

I - Designar o servidor, EMÍDIO DENIZ
BASTA, como pregoeiro da Prefeitura Municipal
de Cajazeiras, Fundo Municipal de Saúde e Fundo
Municipal de Ação Social, responsável pelos
trabalhos advindos da modalidade de Licitação de
Pregão, a partir da presente data.

II - Designar os servidores, Rita de
Cácia da Silva Borges de Oliveira e Neirobiisson
de Souza Pedroza Júnior, para compor a equipe de
Apoio dos Pregões, realizados por este município.

III - Ficam revogadas a partir desta
data, as Portarias nºs 158/2015, 208/2015
247/2015.

GABINETE DA PREFEITA MUNICIPAL DE
CAJAZEIRAS, ESTADO DA PARAIBA, em 18 de fevereiro
de 2016.

Francisca Denise Albuquerque de Oliveira
FRANCISCA DENISE ALBUQUERQUE DE OLIVEIRA
Prefeita Municipal



ESTADO DA PARAÍBA
PREFEITURA MUNICIPAL DE CAJAZEIRAS
FUNDO MUNICIPAL DE SAÚDE

Ofício nº 059/2016.

Em, 29 de março de 2016.

Ao
Presidente da Comissão Permanente de Licitação
Nesta

Senhor Presidente,

Solicitamos reabertura do procedimento licitatório modalidade Tomada de Preços, tendo em vista que as 02 (duas) licitações ocorridas, sendo uma em 2015 (TP 60003/2015) e a outra em 2016 (TP 60003/2016), referente à construção de uma Academia de Saúde no Parque Dom Bosco foram **FRACASSADAS**, em virtude da inabilitação dos licitantes.

Na oportunidade, enviamos, em anexo, o projeto básico, conforme relacionamos abaixo:

1. Orçamento estimado para construção da academia: R\$ 66.770,18 (sessenta e seis mil, setecentos e setenta reais e dezoito centavos)
2. Especificações técnicas dos serviços de construção
3. Projeto básico arquitetônico
4. Cronograma físico-financeiro da obra.

Atenciosamente,

HENRY WITZHAEL DANTAS MOREIRA
Secretário de Saúde



Anotação de Responsabilidade Técnica - ART
Lei nº 6.496, de 7 de dezembro de 1977

CREA-PB

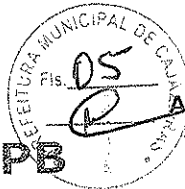

ART-OBRA / SERVIÇO
Nº PB20150038248

Página 1/2

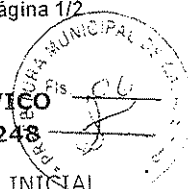

INICIAL
INDIVIDUAL

Conselho Regional de Engenharia e Agronomia da Paraíba

1. Responsável Técnico

ADRIANO DE SOUTO GOMES

Título profissional: ENGENHEIRO CIVIL

RNP: 160085085-5

2. Contratante

Contratante: PREFEITURA MUNICIPAL DE CAJAZEIRAS

RUA CORONEL JUVÊNCIO CARNEIRO

Complemento:

Cidade: CAJAZEIRAS

Telefone:

Contrato: Não especificado

Valor: R\$ 500,00

Ação Institucional: Órgão Público

Bairro: CENTRO

UF: PB

CPF/CNPJ: 08.923.971/0001-15

Nº: 253

CEP: 58900000

Email:

Celebrado em: 26/08/2015

Tipo de contratante: Pessoa jurídica de direito público

3. Dados da Obra/Serviço

Proprietário: PREFEITURA MUNICIPAL DE CAJAZEIRAS

RUA LUÍS PAULO DA SILVA

Complemento:

Cidade: CAJAZEIRAS

Telefone:

Coordenadas Geográficas: Latitude: 0 Longitude: 0

Data de Início: 26/08/2015

Finalidade: Saúde

Bairro: CENTRO

UF: PB

CPF/CNPJ: 08.923.971/0001-15

Nº: S/N

CEP: 58900000

Email:

Previsão de término: 26/08/2015

4. Atividade Técnica

	Quantidade	Unidade
1 - DIRETA		
38 - ORÇAMENTO > RESOLUÇÃO 1025 -> OBRAS E SERVIÇOS - CONSTRUÇÃO CIVIL -> EDIFICAÇÕES -> #1002 - INSTALAÇÃO ELÉTRICA DE BAIXA TENSÃO	347,20	m²
5 - PROJETO > RESOLUÇÃO 1025 -> OBRAS E SERVIÇOS - CONSTRUÇÃO CIVIL -> EDIFICAÇÕES -> #1002 - INSTALAÇÃO ELÉTRICA DE BAIXA TENSÃO	347,20	m²
9 - ESPECIFICAÇÃO > RESOLUÇÃO 1025 -> OBRAS E SERVIÇOS - CONSTRUÇÃO CIVIL -> EDIFICAÇÕES -> #1002 - INSTALAÇÃO ELÉTRICA DE BAIXA TENSÃO	347,20	m²
38 - ORÇAMENTO > RESOLUÇÃO 1025 -> OBRAS E SERVIÇOS - CONSTRUÇÃO CIVIL -> SISTEMAS CONSTRUTIVOS -> SISTEMA CONSTRUTIVO -> #1242 - EM ALVENARIA	347,20	m²
5 - PROJETO > RESOLUÇÃO 1025 -> OBRAS E SERVIÇOS - CONSTRUÇÃO CIVIL -> SISTEMAS CONSTRUTIVOS -> SISTEMA CONSTRUTIVO -> #1242 - EM ALVENARIA	347,20	m²
9 - ESPECIFICAÇÃO > RESOLUÇÃO 1025 -> OBRAS E SERVIÇOS - CONSTRUÇÃO CIVIL -> SISTEMAS CONSTRUTIVOS -> SISTEMA CONSTRUTIVO -> #1242 - EM ALVENARIA	347,20	m²
38 - ORÇAMENTO > RESOLUÇÃO 1025 -> OBRAS E SERVIÇOS - CONSTRUÇÃO CIVIL -> SISTEMAS ESTRUTURAIS -> ESTRUTURA -> #1258 - CONCRETO ARMADO	347,20	m²
5 - PROJETO > RESOLUÇÃO 1025 -> OBRAS E SERVIÇOS - CONSTRUÇÃO CIVIL -> SISTEMAS ESTRUTURAIS -> ESTRUTURA -> #1258 - CONCRETO ARMADO	347,20	m²
9 - ESPECIFICAÇÃO > RESOLUÇÃO 1025 -> OBRAS E SERVIÇOS - CONSTRUÇÃO CIVIL -> SISTEMAS ESTRUTURAIS -> ESTRUTURA -> #1258 - CONCRETO ARMADO	347,20	m²

Após a conclusão das atividades técnicas o profissional deverá proceder a baixa desta ART

5. Observações

ELABORAÇÃO DE PROJETOS (ARQUITETÔNICO, ELÉTRICO, ESTRUTURAL), ORÇAMENTO E ESPECIFICAÇÕES TÉCNICAS PARA OBRA DE CONSTRUÇÃO DE UMA ACADEMIA DE SAÚDE, COM ÁREA CONSTRUÍDA DE 347,20 M², LOCALIZADA NA RUA LUÍS PAULO DA SILVA, S/N, CENTRO, NO MUNICÍPIO DE CAJAZEIRAS-PB.

6. Declarações

Declaro que estou cumprindo as regras de acessibilidade previstas nas normas técnicas da ABNT, na legislação específica e no decreto n. 5296/2004.

7. Entidade de Classe

SENGE-PB

Handwritten signatures and initials at the bottom right of the page.



Anotação de Responsabilidade Técnica - ART
Lei nº 6.496, de 7 de dezembro de 1977

CREA-PB

ART OBRA / SERVIÇO
Nº PB20150038248



Conselho Regional de Engenharia e Agronomia da Paraíba

Eng. de Souto Gomes
Eng. de Segurança do Trabalho
Engenheiro Civil

INDIVIDUAL

CREA 160085085-5
ADRIANO DE SOUTO GOMES - CPF: 022.524.174-98

Alvares

PREFEITURA MUNICIPAL DE CAJAZEIRAS - CNPJ: 08.923.971/0001-15

8. Assinaturas

Declaro serem verdadeiras as informações acima

Local _____ de _____ de _____
date

9. Informações

10. Valor

Valor da ART: R\$ 67,68

Pago em: 28/08/2015

Nosso Número: 1281428



[Handwritten signatures and initials]



ESTADO DA PARAÍBA
PREFEITURA MUNICIPAL DE CAJAZEIRAS

ESPECIFICAÇÕES TÉCNICAS

ACADEMIA DA SAÚDE

AGOSTO/2015

Aariano de Souza Gomes
Eng. de Segurança do Trabalho
Engenheiro Civil
CREA 160085085-5

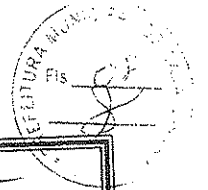
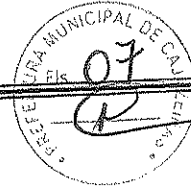

[Handwritten mark]

[Handwritten mark]

[Handwritten mark]

[Handwritten mark]

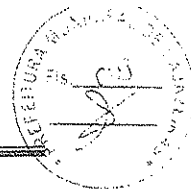

ÍNDICE

- 1 - SERVIÇOS PRELIMINARES
- 2 - FUNDAÇÕES
- 3- ESTRUTURAS DE CONCRETO
- 4 - ELEVAÇÃO
- 5 - COBERTURA
- 6 - REVESTIMENTO
- 7 - PISO
- 8 - INSTALAÇÕES ELÉTRICAS
- 9 - FERRAMENTAS E EQUIPAMENTOS
- 10 - PINTURA
- 11 - URBANIZAÇÃO
- 12 - EQUIPAMENTOS
- 13 - TOTEM AQUI TEM ACADEMIA - TAT
- 14 - DIVERSOS



07
\$

Adriano de Sousa Gomes
Eng.º de Segurança do Trabalho
Engenheiro Civil
CREA 160085085-5

#167
\$
\$
\$
\$
\$



[Handwritten signature]

CONSIDERAÇÕES GERAIS

FINALIDADE

A presente especificação tem por finalidade descrever de forma clara os serviços a serem executados e materiais a empregar, definindo Normas e Condutas Técnicas a serem observadas na construção da Academia da Saúde, de propriedade da Prefeitura Municipal de Cajazeiras - Paraíba.

OBJETO DA OBRA

Construção de uma Academia da Saúde, destinado a contribuir para a promoção da saúde da população a partir da implantação de espaços públicos construídos com infraestrutura, equipamentos e profissionais qualificados para o desenvolvimento de práticas corporais.

PROJETO

O projeto possui as seguintes características:

Área de Vivência coberta.

Área livre de equipamentos composta por barras de flexão horizontal, espaldar, pranchas para abdominais, barras marinho, e barra paralela.

Área livre com jardineiras, bancos.

FISCALIZAÇÃO

A FISCALIZAÇÃO é o preposto direto da PREFEITURA junto às obras, que dá as instruções para execução dos serviços, podendo rejeitar ou alterar processos de execução, aplicação de mão-de-obra, de material e equipamentos considerados inadequados à execução do projeto.

Toda liberação será tomada tendo em vista o conteúdo destas Especificações. Os casos omissos serão resolvidos mediante consulta à FISCALIZAÇÃO. As dúvidas suscitadas na interpretação do Projeto e das Especificações serão encaminhadas, inicialmente, à FISCALIZAÇÃO que, caso julgue necessário, consultará sua instância superior.

Todos os pagamentos de taxas e licenças serão de responsabilidade da CONTRATADA, bem como a execução e fixação, em local a ser definido pela FISCALIZAÇÃO, de placas indicativas da obra, nas dimensões e modelos fornecidos pela Prefeitura.

Será mantido no escritório da construção, um livro de ocorrência onde serão anotados, pela CONTRATADA e pela FISCALIZAÇÃO, todos os fatos que interfiram no desenvolvimento dos trabalhos.

[Handwritten signature]

[Handwritten signature]

[Handwritten signature]

[Handwritten signature]

[Handwritten signature]

Adriano de Sousa Gomes
Eng.^o de Segurança do Trabalho
Engenheiro Civil
CREA 169085085-5

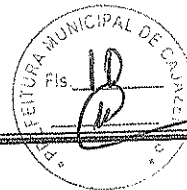

Consideram-se como partes integrantes destas especificações, as instruções registradas no livro de ocorrência, concernentes a serviços, materiais, equipamentos e mão-de-obra.

Os materiais que derem entrada no canteiro, só serão considerados recebidos e aplicáveis, depois de inspecionados e aprovados pela FISCALIZAÇÃO.

A CONTRATADA facilitará ao pessoal da FISCALIZAÇÃO, livre e seguro acesso e trânsito no canteiro de trabalho.

As obras, a serem executadas, obedecerão aos cálculos, desenhos, memórias justificativas do projeto e a estas Especificações.

No caso de eventuais divergências entre elementos do projeto, serão observados os seguintes critérios:

- A. - as cotas assinaladas prevalecerão sobre as respectivas dimensões em escala;
- B. - os desenhos de maior escala prevalecerão sobre os de menor escala;
- C. - em outras divergências, prevalecerá a interpretação da FISCALIZAÇÃO;
- D. - os casos omissos ou particulares do projeto, que não estejam detalhados e especificados, serão decididos pela FISCALIZAÇÃO ou pela instância superior, prevalecendo, em qualquer caso, o que estabelecem os quantitativos constantes da Planilha Orçamentária, objeto da Licitação.

A EMPREITEIRA deverá providenciar as seguintes instalações no canteiro de obra:

- A. Sanitários para operários;
- B. Tanques para água da construção;
- C. Equipamentos mecânicos;
- D. Canteiro para depósito de material exposto ao tempo;
- E. Instalação de água potável;
- F. Escritório para FISCALIZAÇÃO;
- G. Colocação de placas indicativas da obra com desenhos fornecidos pela PREFEITURA;
- H. Instalação elétrica para a obra;
- I. Almojarifado;
- J. Alojamento para operários, se necessário.

Adriano de Souza Gomes
Eng.º de Segurança do Trabalho
Engenheiro Civil
CREA 159085085-5

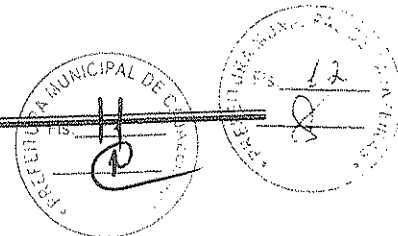

ADMINISTRAÇÃO DA OBRA

Será exercida por ENGENHEIROS responsáveis, mestres gerais e demais elementos necessários para a boa execução dos serviços.

Será procedida periodicamente a remoção de todo o entulho, ou detritos, que venham a se acumular no decorrer da obra.

Deverão ser apresentados à FISCALIZAÇÃO "croquis" indicativos das instalações antes de sua efetiva execução.

ABASTECIMENTO E SERVIÇOS PÚBLICOS

A CONSTRUTORA providenciará a instalação de água, energia elétrica, ficando inclusive encarregada de pagar este consumo no decorrer da obra e a última conta após o término da mesma, ou qualquer outra atividade que se faça necessária para perfeita execução da Obra.

DISPOSITIVOS PRELIMINARES

- 0.1. A execução de todos os serviços contratados obedecerá, rigorosamente, os projetos fornecidos e as especificações, que complementam, no que couber, deverá ser combinado previamente entre as partes.
- 0.2. Compete ao Construtor fazer prévia visita ao local da obra para proceder a minucioso exame das condições locais, averiguarem os serviços e material a empregar. Qualquer dúvida ou irregularidade observada nos projetos ou especificações deverá ser previamente esclarecida com o proprietário e autor do projeto.
- 0.3. No intuito de tomar todas as precauções necessárias a evitar a ocorrência de acidentes na obra, informamos que durante a execução dos trabalhos deverá ser rigorosamente observada as Norma Regulamentadora do Ministério do Trabalho (NR -18 Obras de Construção, Demolição e Reparos).

Auriano de Souto Gomes
Eng.º de Segurança do Trabalho
Engenheiro Civil
CREA 160065085-5

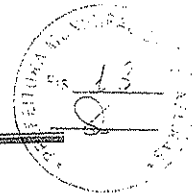
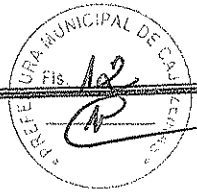

ESPECIFICAÇÕES TÉCNICAS

As presentes especificações técnicas têm como objetivo definir os serviços, materiais e processos construtivos a serem utilizadas na Construção da Academia da Saúde, no Município de Cajazeiras, Paraíba.

1.0 - SERVÍCIOS PRELIMINARES

1.1 - Placa da obra

Será em chapa de aço galvanizado, tamanho 2,50m x 4,00m. Deverá constar o nome dos seguintes Agentes Participantes na placa em anexo: Ministério da Saúde e Prefeitura Municipal de Cajazeiras/PB.

1.2 - Locação da obra

A locação deverá ser executada com instrumentos topográficos de precisão, devidamente aferidos antes do início dos trabalhos.

A locação será feita sempre usando as medidas calculadas sobre as cotas do projeto. A marcação da obra deverá ser executada em terreno limpo e livre de qualquer objeto estranho à obra, nas medidas e esquadros especificados no projeto arquitetônico.

Após a limpeza do terreno será realizada uma locação convencional, através de gabarito de tábuas corridas pontaleadas, com reaproveitamento de 10 vezes, obedecendo às cotas indicadas no Projeto de Arquitetura.

As peças horizontais e verticais, respectivamente, deverão ser niveladas e fixadas de modo a resistir à tensão dos fios, sem oscilar da posição correta inicial.

Em caso de dúvidas, deverá ser consultada a FISCALIZAÇÃO.

A ocorrência de erro na locação da obra projetada implicará para a CONTRATADA, na obrigação de fazer, por sua conta e risco e, nos prazos estipulados, as modificações, demolições e reposições necessárias. O RN e alinhamento serão conseguidos junto à Prefeitura Municipal.

1.2 - Escavação de Valas para fundações.

As cavas para fundações serão em função do terreno natural, e terão seção de (0,30 x 0,30) m, devendo aprofundar-se até encontrar o solo firme. Além destas serão escavados os blocos dos pilares que terão dimensões médias de 0,30 x 0,30 de área da seção e 0,30m de profundidade, ou até encontrar solo firme.

2.0 - FUNDAÇÕES

Ariano de Souto Gomes
Eng.º de Segurança do Trabalho
Engenheiro Civil
CREA 160085085-5

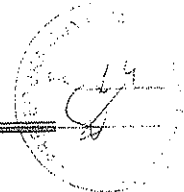
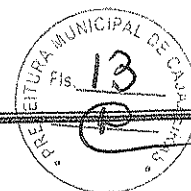

A profundidade de uma fundação não poderá ser menor que 0,30 m salvo quando seu assentamento for em rocha. O fundo da cava destinada a receber uma fundação direta deverá ser de preferência horizontal, podendo ser ainda em degraus ou denteadas, se as condições requererem.

2.1 - Alvenaria de pedra argamassada

As cavas das valas serão preenchidas com pedra rachão ou pedra de mão argamassada e devidamente sobreposta de tal maneira que não fiquem vazios ou planos de escorregamento. A argamassa a ser usada será no traço 1:6 (cimento e areia), não sendo permitido o uso de água para facilitar a penetração da massa.

2.2 – Concreto armado para blocos de fundação

A fundação dos pilares será executada em blocos de concreto armado no traço 1:2,5:4 (cimento, areia e brita), fck = 21,0 MPa, com 40cm x 40cm de seção e 40cm de espessura, com uma grelha com 3 ferros CA-50 ϕ 6,3mm em cada sentido (largura e comprimento).

3.0 – ESTRUTURAS DE CONCRETO:

Pilares - Os pilares serão executadas em concreto armado no traço de 1:2,5:3,5, fck = 21,0 MPa (20 x 20) cm, altura 3,04 m, com 4 ferros CA-50 ϕ 8,0 mm, armados com estribos de ferro CA-60 ϕ 4,2 mm a cada 0,15m.

4.0 – ELEVAÇÃO:

4.1 - Alvenaria de ½ vez (CANTEIROS)

As alvenarias de tijolos serão executadas em ½ vez com tijolos cerâmicos, de 08 (oito) furos e de boa qualidade, obedecendo às dimensões (5X10X20) cm e alinhamentos determinados no projeto de arquitetura. As espessuras indicadas referem-se aos canteiros depois de revestidos. A argamassa usada para o assentamento dos tijolos será no traço 1:2:8 (cimento, cal e areia).

As fiadas serão perfeitamente niveladas, alinhadas e aprumadas. As juntas terão espessura máxima de 15 mm e serão rebaixadas à ponta da colher para que o reboco adira fortemente.

5.0 - COBERTURA

5.1 - Estruturas de madeira para telha cerâmica tipo colonial

Aquino de Sousa Gomes
Eng.º de Segurança do Trabalho
Engenheiro Civil
CREA 150085085-5



A estrutura do madeiramento do telhado será executada de acordo com o projeto e totalmente em madeira de lei. As partes essenciais das estruturas como as treliças, constarão sempre de peças escolhidas de uma mesma espécie vegetal.

As peças de madeira cujas seções transversais possuam a maior dimensão menor ou igual a 3" só poderão ser emendadas em um apoio.

Para os apoios das estruturas (pilares) será obrigatório o uso de contraventamentos sempre que o índice de esbeltez for maior ou igual a 100.

Todo o madeiramento antes de ser levado para a cobertura será imunizado com aplicação, por imersão, de mistura Carbolineum (VEDACIT), ou similar, com querosene, na dosagem 1:8.

Poderá ser utilizado outro tipo de tratamento indicado no projeto executivo.

As madeiras para coberturas deverão ter peso específico entre 700 kg/m³ e 1200 kg/m³.

Serão bem secas, seja por exposição demorada ao ar ou por processo acelerado, em estufa, isentas de carunchos e brocas, sem nós ou fendas, manchas de poridão, quinas mortas, rachaduras de qualquer natureza, fibras arrancadas ou partes de albumes de cor contrastada que comprometam sua resistência e durabilidade.

5.2 - Coberta em telha cerâmica tipo colonial

A coberta será em telha de cerâmica tipo canal, de boa qualidade, devendo possuir o mínimo grau de absorção e isentas de falhas. Devem obedecer a uma declividade de 25% a 30%, ou conforme especificações do fabricante e projeto executivo.

6.0 - REVESTIMENTO

6.1 - Chapisco

Todas as partes, peças em concreto armado, que não ficarem aparentes, levarão chapisco, interna e externamente no traço 1:4 (cimento e areia), com espessura de 0,5cm, com preparo manual.

6.2 - Reboco

Toda superfície que for chapiscada receberá camada de reboco com argamassa no traço 1:2 (cimento, e areia), com espessura de 0,5cm e preparo manual.

7.0 - PISO

Adriano de Souza Gomes
Eng. de Segurança do Trabalho
Engenheiro Civil
CREA 160085085-5

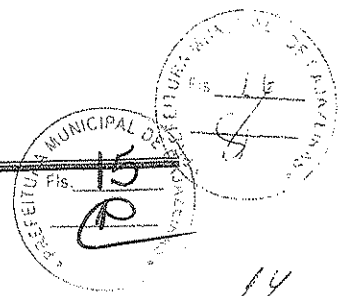

7.1 - Lastro de concreto (contra piso)

Deverá ser executada, de modo a recobrir inteiramente a superfície especificada. Será executada em concreto magro com preparo manual no traço 1:3:6 (cimento, areia, brita), espessura de 0,03 m.

7.2 - Camada Regularizadora

Deverá ser executada, uma camada de regularização em toda superfície do contra piso, base em argamassa no traço 1:3 (cimento e areia grossa sem peneirar), espessura de 3,0cm e preparo mecânico.

7.3 - Piso em granilite, marmorite ou granitina

Todo o piso interno da área de vivência será executado em cerâmica tipo granilite, marmorite ou granitina sobre laje de impermeabilização (contra piso), com espessura de 8mm, junta de dilatação plástica.

7.4 - Piso em ladrilho

Todo o piso da área interna da praça será executada com piso em ladrilho hidráulico 20X20cm assentado sobre argamassa de cimento colante rejuntado com cimento comum, sobre o respaldo da camada regularizadora, assim como se apresenta em projeto anexo.

7.5 - Piso Cimentado

Toda parte de calçada e escadas receberão inicialmente uma camada de lastro de concreto, espessura 3 cm, preparo mecânico, incluso aditivo impermeabilizante, logo após uma regularização de piso/base em argamassa traço 1:3 (cimento e areia), espessura 5,0cm, preparo manual.

Será realizado um piso cimentado rústico na calçada de contorno (conforme projeto), em argamassa de cimento e areia no traço 1:3, espessura de 2,0cm, com preparo manual.

8.0 - INSTALAÇÕES ELÉTRICAS

Adriano de Souto Gomes
Eng. de Segurança do Trabalho
Engenheiro Civil
CREA 160085085-5

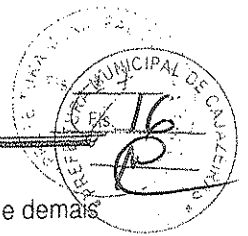

As instalações elétricas deverão satisfazer as prescrições gerais das normas técnicas e demais locais com jurisdição sobre o assunto. Os serviços se concentram em todo o prédio, onde deverá ser feita toda a rede elétrica.

O perfeito funcionamento das instalações ficará sob responsabilidade da firma licitante, estando à critério da Fiscalização, impugnar quaisquer serviços e/ou materiais que não estiverem em conformidade com esta especificação e/ou projeto.

8.1 ALIMENTAÇÃO

Deverá ser embutido em eletroduto embutido na parede, a partir do QD localizado na entrada da área de vivência disposto de acordo com projeto arquitetônico.

8.2 QUADRO DE DISTRIBUIÇÃO - QD

Será em chapa de aço, do tipo embutir, com porta, trinco e espelho. Deverão ter na porta etiquetas e espaço para abrigar os disjuntores, e, no mínimo, mais 20% de espaços para reserva, visando futuras ampliações.

8.3 ATERRAMENTO

O aterramento do QD será realizado através de hastes cobreadas tipo copperweld diâmetro 20mm x 2,40 m e conector, enterrados verticalmente no solo. A resistência de aterramento não poderá ser superior a 10 Ohms em qualquer época do ano.

Para proteção contra choques elétricos por contato indireto todos os circuitos serão dotados de condutor de proteção (PE).

O esquema utilizado será o TN-S (condutor neutro e condutor de proteção distintos, conforme NBR 5410: 2005), com condutor de proteção (PE) disponível junto ao aterramento.

8.4 CONDUTORES

Serão fios de cobre com isolamento em PVC 70°C de 0,75 kV ou 1,0 kV, respeitada a bitola mínima de 1,5mm² para iluminação e 2,50mm² para as tomadas, as seções dos condutores neutro, fase, proteção e retorno (quando houver) serão iguais ao da fase.

Os condutores deverão ser do tipo BWF e possuir gravados em toda sua extensão as especificações de nome do fabricante, bitola, isolamento, temperatura e certificado do INMETRO.

Ariano de Sousa Gomes
Eng. de Segurança do Trabalho
Engenheiro Civil
CREA 160085085-5

Handwritten signatures and initials on the right side of the page, including a large signature at the top right and several smaller ones below.

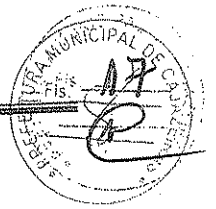

8.5 POSTES

Postes – Luminária para iluminação pública com 04 pétalas, da Lustres Projeto ref. DP-23841-01, c/lâmpada vapor de sódio 250w, c/ acessórios, incluindo poste circular de concreto de 9m.

16
f

8.6 SERVIÇOS

Para a execução deste projeto deverão sempre ser observadas as orientações contidas na NBR 5410: 2005; NBR 5419: 2001 ou da empresa concessionária local – ENERGISA e normas.

Todos os serviços deverão ser executados com esmero e responsabilidade, a fim de manter um bom nível de acabamento e garantir confiabilidade e segurança das instalações elétricas.

8.7 LUMINÁRIAS

Área coberta - Serão empregadas lâmpadas fluorescentes 40W, sendo três na área de vivência.

Área Externa – Luminária para iluminação pública uma com 04 e outra com 02 pétalas, da Lustres Projeto ref. DP-23841-01, c/lâmpada vapor de sódio 250w, c/ acessórios, incluindo poste circular de concreto de 7m.

8.8 PONTOS DE LUZ

Serão colocados pontos de luz na área de vivência a fim de garantir a iluminação necessária para as práticas noturnas.

Verificar as extremidades dos condutores junto aos condutores ou soquetes, para certificar-se que a isolamento foi completada com fita isolante, evitando-se que haja contato de fio descoberto com a parte metálica ou se exponha o electricista a choques.

8.9 SERVIÇOS

Para a execução deste projeto deverão sempre ser observadas as orientações contidas na NBR 5410: 2005; NBR 5419: 2001 ou da empresa concessionária local – ENERGISA e normas.

Todos os serviços deverão ser executados com esmero e capricho, a fim de manter um bom nível de acabamento e garantir confiabilidade e segurança das instalações elétricas.

9.0 FERRAMENTAS E EQUIPAMENTOS

Aariano de Souza Gonies
Eng. de Segurança do Trabalho
Engenheiro Civil
CREA 160085085-5

Handwritten signatures and initials on the right side of the page, including 'AF', 'R', and 'AB'.

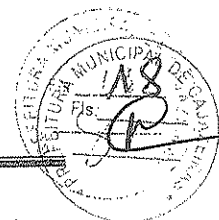

Todas as ferramentas e equipamentos necessários a completa e perfeita execução de todos os serviços deverão ser fornecidos pela CONTRATADA, os quais deverão ser relacionados no quadro de Previsão de Equipamentos e, posteriormente, registrados na obra, cabendo exclusivamente a CONTRATADA o zelo pela sua guarda e manuseio, dos mesmos da obra.

17
S

9.1 RECOMENDAÇÕES BÁSICAS

Cabe a contratada a utilização da mão de obra qualificada e capacitada a execução de todos os serviços, dentro da boa técnica e em obediência as normas e especificações técnicas.

A CONTRATADA, por si mesma deverá fazer o controle de qualidade, evitando assim a perda de materiais e de serviços com prejuízos para o cronograma das instalações sob seus cuidados e, algumas vezes, de outras obras.

As recomendações a seguir discriminadas são básicas e genéricas e visam fornecer orientações elementares sobre técnica e procedimentos a serem seguidos ou evitados, conforme cada caso.

10.0 - PINTURA

As superfícies a pintar deverão estar secas, as quais serão cuidadosamente limpas, retocadas e preparadas para o tipo de pintura a que se destinam. Toda superfície pintada deverá apresentar, depois de pronta, uniformidade quanto á textura, a tonalidade e brilho.

Paredes Externas Fachada / Canteiros (jardineiras) - Pintura de acabamento com aplicação de 02 demãos de tinta acrílica misturada em máquina, na cor padrão da Prefeitura sobre parede emassada com duas demãos de massa acrílica sobre uma demão de selador acrílico.

11.0 - URBANIZAÇÃO

Nos canteiros serão plantadas árvores com altura maior que 2,00m, conforme projeto arquitetônico com cavas de 80 x 80 x 80 cm.

Gramma

Sobre uma camada de 0,12m de terra vegetal devidamente espalhada será plantada grama do tipo batatais em placas.

Agriano de Souza Gomes
Eng.º de Segurança do Trabalho
Engenheiro Civil
CREA 160085085-5

Handwritten signatures and initials, including a large signature and several smaller ones.

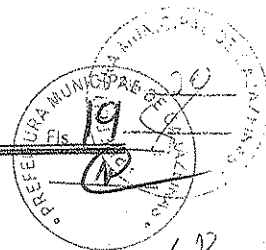

12.0 - EQUIPAMENTOS

Nos lugares indicados no projeto, serão fixados em concreto, equipamentos para as atividades físicas.

12.1 - Barra Fixa/Flexão Horizontal

As traves de sustentação serão em concreto, barra em tubo de aço galvanizado de 2" e pintura com aplicação de duas demãos de tinta esmalte sintético ref. J022 Suvinil ou similar, conforme modelo anexo ao projeto;

12.2 - Espaldar

As traves de sustentação serão em concreto, barra em tubo de aço galvanizado de 1 1/2" e pintura com aplicação de duas demãos de tinta esmalte sintético ref. J022 Suvinil ou similar, conforme modelo anexo ao projeto;

12.3 - Prancha Abdominal Modelo B e C

As pranchas serão confeccionadas em alvenaria de tijolo cerâmico de 1/2 vez e 1 vez, 10x20x20, assentada em argamassa traço 1:4(cimento e areia) e espessura de 1cm, chapiscada, rebocada e pintada nas laterais com tinta a cal e fixador a base de cola.

Para o piso lastrado de concreto simples espessura 3cm e piso cimentado despolado traço 1:5(cimento e areia) espessura 5cm, conforme modelo em anexo ao projeto.

12.4 - Barra Marinheiro

As barras serão confeccionadas em tubo de aço galvanizado com diâmetro de 2 polegadas (2,5 cm), assentadas ao chão com uma base de concreto assentada em argamassa traço 1:4(cimento e areia) e espessura de 1cm, tendo toda sua superfícies pintada com tinta de esmalte acetinado, duas demãos para superfícies metálicas.

12.5 - Barra Paralela

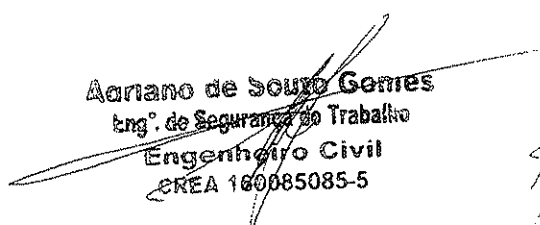
Adriano de Souza Gomes
Eng. de Segurança do Trabalho
Engenheiro Civil
CREA 160085085-5



As barras serão confeccionadas em tubo de aço galvanizado com diâmetro de 2 polegadas (2,5 cm), assentadas ao chão com uma base de concreto assentada em argamassa traço 1:4(cimento e areia) e espessura de 1cm, tendo toda sua superfíciés pintada com tinta de esmalte acetinado, duas demãos para superfíciés metálicas.



13.0 - TOTEM AQUI TEM ACADEMIA - TAP

Nos lugares indicados em projeto serão fixados TOTEN'S de indicação e sinalização, fixados em base de concreto, confeccionadas em chapa galvaniza e perfis dobrados com estrutura interna em metalon pintado, impressão em vinil nas duas faces e pintura da base em tinta anticorrosiva oxibar dal 535bt0527, marca RENNER ou similar, conforme modelo em anexo ao projeto e planilha orçamentária.

14.0 – DIVERSOS

14.1 Acessibilidade

Nos lugares indicados em projeto serão construídas rampas de acessibilidade, em concreto simples, com pintura indicativa e piso antiderrapante conforme NBR 9050/04.

14.2 Bancos com tampo de concreto e base de alvenaria, com encosto

Serão executados, nos locais e dimensões indicados em projeto arquitetônico em anexo bancos com tampo de concreto e base de alvenaria e com encosto. Os mesmos terão embasamento em pedra argamassada, com argamassa no traço 1:4 (cim:areia), base de apoio em alvenaria em tijolo cerâmico furado 10X20X20cm, de 1/2 vez, assentado em argamassa traço 1:2:8 (cimento, cal e areia), com junta de 12,00 mm e posteriormente chapiscada, rebocada e pintada e por fim, com tampo feito em concreto armado com FCK=15 MPA, dosado, preparado com betoneira (incluindo lançamento), com detalhes de ferragem e dimensionamento conforme planta em anexo.

14.3 Lixeira

Nos lugares indicados em projeto serão fixadas individualmente 04 lixeiras em fibra de vidro, com capacidade 20l cada, com tampa vai e vem.

Adriano de Souto Soares
Eng. de Segurança do Trabalho
Engenheiro Civil
C.R.E.A. 160785085-5

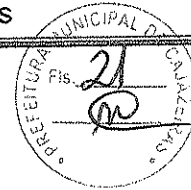

14.4 Limpeza para entrega da obra

Após a execução de todos os serviços deverá ser procedidos à limpeza geral em toda a praça da academia, com remoção de restos de argamassa, sobras de pintura e entulhos para entrega do serviço contratado. Será feita cuidadosa verificação, por parte da FISCALIZAÇÃO, das perfeitas condições de funcionamento e segurança de todas as instalações.

14.5 Considerações finais.

Em caso de divergência entre as informações existentes no projeto de arquitetura, memorial descritivo, especificações presentes e planilha orçamentária, deverão prevalecer às informações da planilha orçamentária.

Cajazeiras - PB, 7 de agosto de 2015.

Ariano de Souto Gomes
Eng.º de Segurança do Trabalho
Engenheiro Civil
CREA 160085085-5

Totem Aqui Tem Academia - TAT

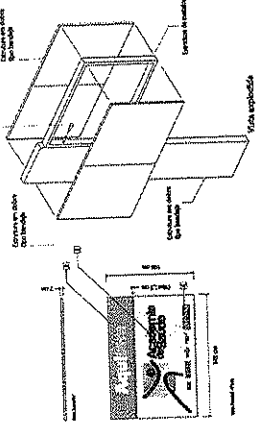

SEM ESCALA

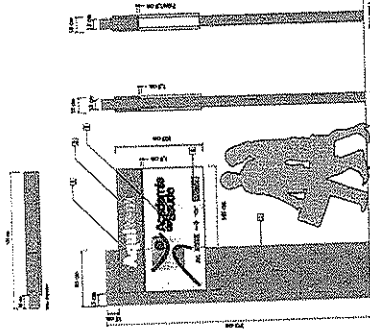

SEM ESCALA



SEM ESCALA

RUA LUIS PAULO DA SILVA

RUA LUIS PAULO DA SILVA

EQUIPAMENTOS DE GINASTICA

BARRA PARALELA - VISTA SUPERIOR

ESPALDAR - VISTA SUPERIOR

BARRA PARALELA - VISTA FRONTAL

ESPALDAR - VISTA FRONTAL

BARRA FINA / FLEXAO HORIZONTAL - VISTA SUPERIOR

BARRA FINA / FLEXAO HORIZONTAL - VISTA FRONTAL

BARRA MARINHEIRO A - VISTA SUPERIOR

BARRA MARINHEIRO A - VISTA FRONTAL

BARRA MARINHEIRO B - VISTA SUPERIOR

BARRA MARINHEIRO B - VISTA FRONTAL

BARRA MARINHEIRO C - VISTA SUPERIOR

BARRA MARINHEIRO C - VISTA FRONTAL

BARRA MARINHEIRO D - VISTA SUPERIOR

BARRA MARINHEIRO D - VISTA FRONTAL

BARRA MARINHEIRO E - VISTA SUPERIOR

BARRA MARINHEIRO E - VISTA FRONTAL

DETALHE LIXEIRA

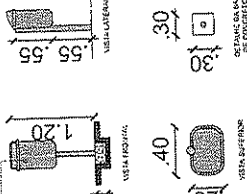

SEM ESCALA

DETALHE BANCOS

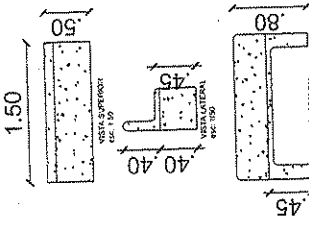

SEM ESCALA

ARQUITETÔNICO

PROPRIETÁRIO: PREFEITURA MUNICIPAL DE CAIAZEIRAS
 MUNICÍPIO: CAIAZEIRAS - PB
 LOCAL: RUA LUIS PAULO DA SILVA
 PROJETO: CONSTRUÇÃO DE UMA ACADEMIA DE SAÚDE

PROF. HONRE: _____
 DATA: _____
 TRABALHOS TÉCNICOS: _____

PRONOME: _____
 DESENVOLVIMENTO: _____
 DATA: 02/02



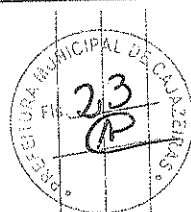

ARQUITETÔNICO/ESTRUTURAS

PROPRIETÁRIO: PREFEITURA MUNICIPAL DE CAJAZEIRAS
 MUNICÍPIO: CAJAZEIRAS - PB
 LOCAL: RUA LUIS PAULO DA SILVA
 PROJETO: CONSTRUÇÃO DE URM-ACADEMIA DE SAUDE

TRABALHOS TÉCNICOS	DATA
PROF.	2015
HOJE	
FRANQUICIA	BASETITO ESCOLA
01/01	04/11/2015 (15:00)

Qtd	Dim. (mm)	Compr. (m)	Vol. (m³)	Vol. (m³)
CA-50	203	2733	1.402	5.17
CA-50	816	2128	0.98	3.63
CA-50	822	5274	0.99	3.61

Qtd	Dim. (mm)	Compr. (m)	Vol. (m³)	Vol. (m³)
CA-50	4	803	0.32	1.19
CA-50	4	803	0.32	1.19

CORTE BB

PROPRIETÁRIO: PREFEITURA MUNICIPAL DE CAJAZEIRAS
 MUNICÍPIO: CAJAZEIRAS - PB
 LOCAL: RUA LUIS PAULO DA SILVA
 PROJETO: CONSTRUÇÃO DE URM-ACADEMIA DE SAUDE

PILARES (4x3,04 m)

6x

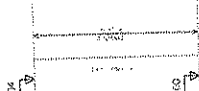

QUADRO RESUMO DE FERROS

Item	Qtd	Compr. (m)	Vol. (m³)	Vol. (m³)
CA-50	203	2733	1.402	5.17
CA-50	816	2128	0.98	3.63
CA-50	822	5274	0.99	3.61

BLOCOS FUNDAÇÃO

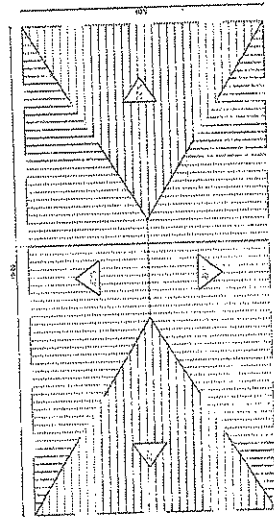
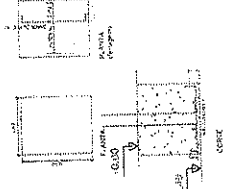

PLANTA DE COBERTA

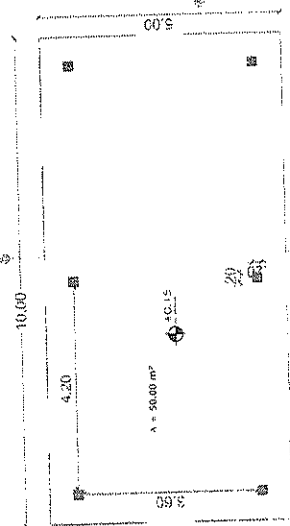

PLANTA BAIXA - AREA DE APOIO

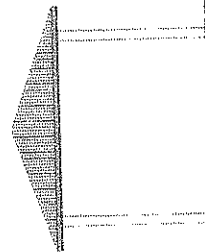

FACHADA LATERAL ESQUERDA

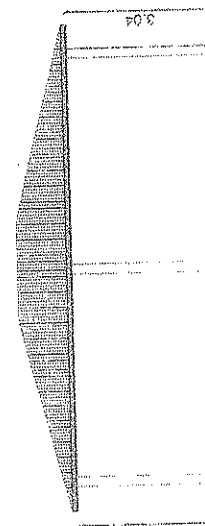

FACHADA FRONTAL

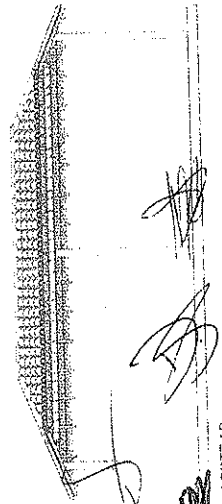

CORTE CD

CORTE AB

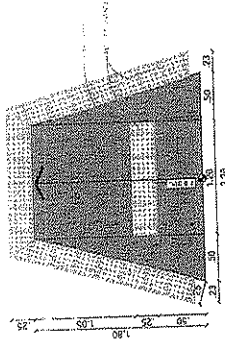

REBAIXO DA CALÇADA H=0.15m
ESCALA: 1/40
(ABNT NBR 6497:2011)

LEGENDA	
01	TOTEM AQUI TEM ACADEMIA
02	RAMPA DE ACESSO A CADEIRANTES
03	PLANTIO DE ÁRVORE
04	BANCO DE CONCRETO
05	LIXEIRO
06	POSTE - 9 METROS
07	BARRA MARINHEIRO - TIPO A
08	BARRA MARINHEIRO - TIPO B
09	ESPALDAR
10	BARRA FIXA/FLEXÃO HORIZONTAL
11	BARRA PARALELA
12	PRANCHA ABDOMINAL - MODELO B
13	PRANCHA ABDOMINAL - MODELO C

PROPRIETÁRIO
ENGENHEIRO
CONSTRUTOR

ARQUITETÔNICO

PROPRIETÁRIO: PREFEITURA MUNICIPAL DE CAJAZEIRAS
MUNICÍPIO: CAJAZEIRAS - PB
LOCAL: RUA LUIS PALZO DA SILVA
PROJETO: CONSTRUÇÃO DE UMA ACADEMIA DE GAUGE

TRABALHOS TÉCNICOS: _____ DATA: _____
PROF.: _____ FOLHA: 09/12

PROFESSOR: _____
ALUNO: _____
TURMA: _____

01/02

ENER

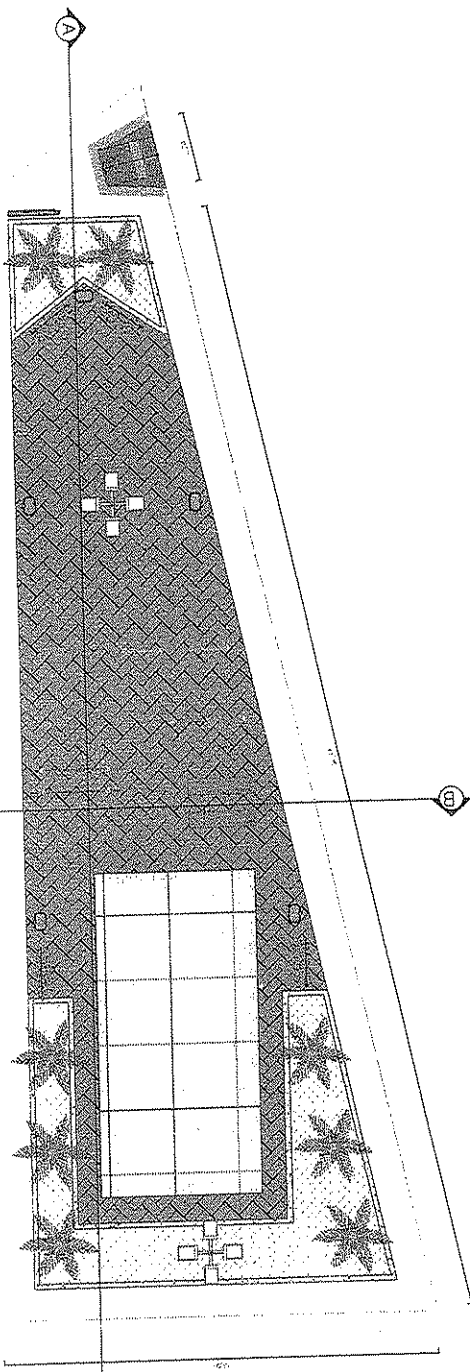

PLANTA BAIXA

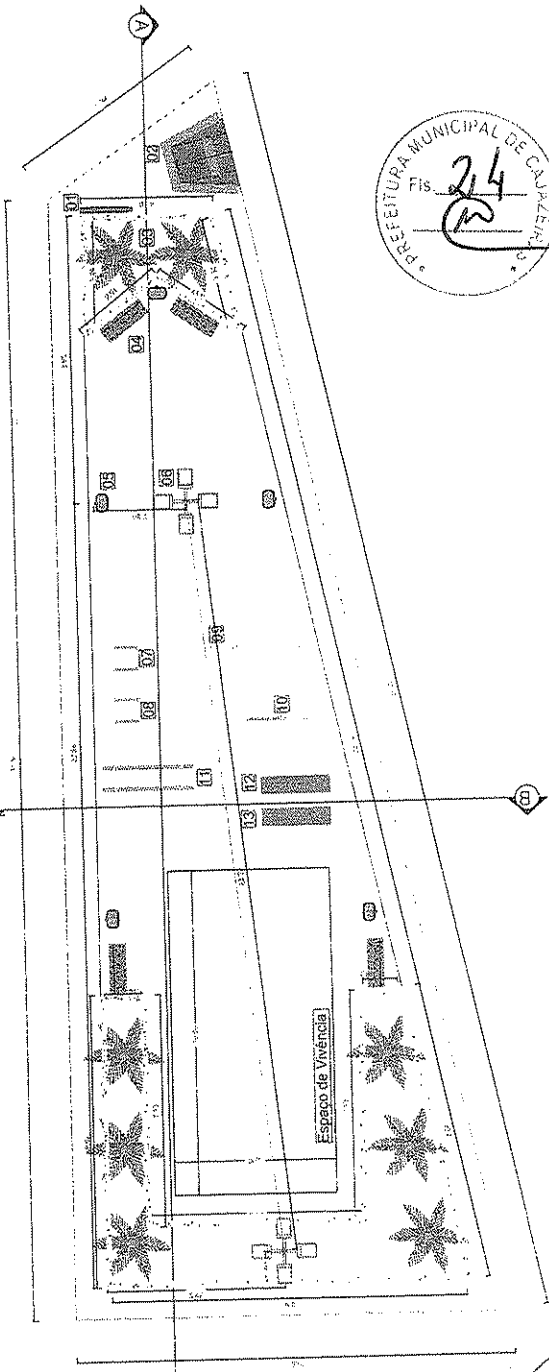

PLANTA BAIXA

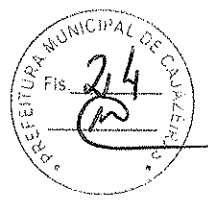

PILARES (H=3,04 m)

BLOCOS (FUNDAÇÃO)

QUADRO RESUMO DE FERROS

Aço	Diam.	Compimento (m)	Peso Nominal (Kg/m)	Peso Total (Kg)
CA-50	Ø6.3	22,32	0,245	5,47
CA-50	Ø8.0	101,76	0,395	40,20
CA-60	Ø4.2	106,56	0,109	11,62

6x

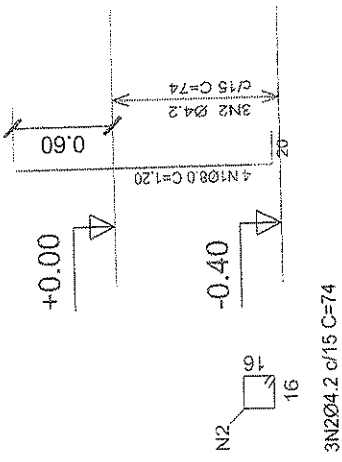

4N1Ø8.0 C=120

QUADRO DE FERROS: AMARRAÇÃO DE PILARES: BLOCOS

Aço	Pos.	Diam.	Q.	Comp. (m)	Total (m)
CA-50	1	Ø8.0	24	1,20	28,80
CA-60	2	Ø4.2	18	0,74	13,32

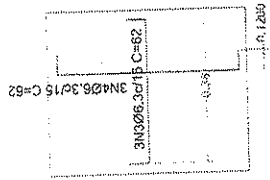

PLANTA (ferragem)

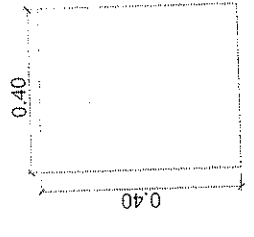

PLANTA

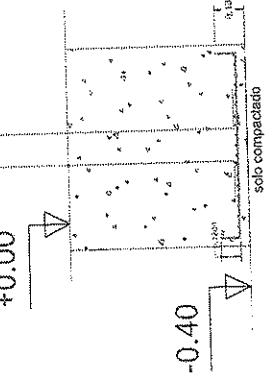

CORTE

QUADRO DE FERROS: BLOCOS DE FUNDAÇÃO

Aço	Pos.	Diam.	Q.	Comp. (m)	Total (m)
CA-50	3	Ø6.3	18	0,62	11,16
CA-50	4	Ø6.3	18	0,62	11,16

QUADRO DE FERROS: PILARES

Aço	Pos.	Diam.	Q.	Comp. (m)	Total (m)
CA-50	1	Ø8.0	24	3,04	72,96
CA-60	2	Ø4.2	126	0,74	93,24

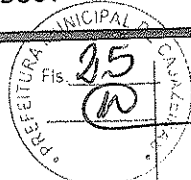

CONSTRUTOR

ENGENHEIRO

PROPRIETÁRIO

PRANCHA

PROJETO ESTRUTURAL

01/01

TRABALHOS TÉCNICOS		DATA
PROF.	NOME	2015
DESENHO / ESCALA		INDICADAS



ENGENHARIA
 Fone: (83) 3512-7293 - João Pessoa - PB
 Fone: (83) 3521-7895 - João Pessoa - PB

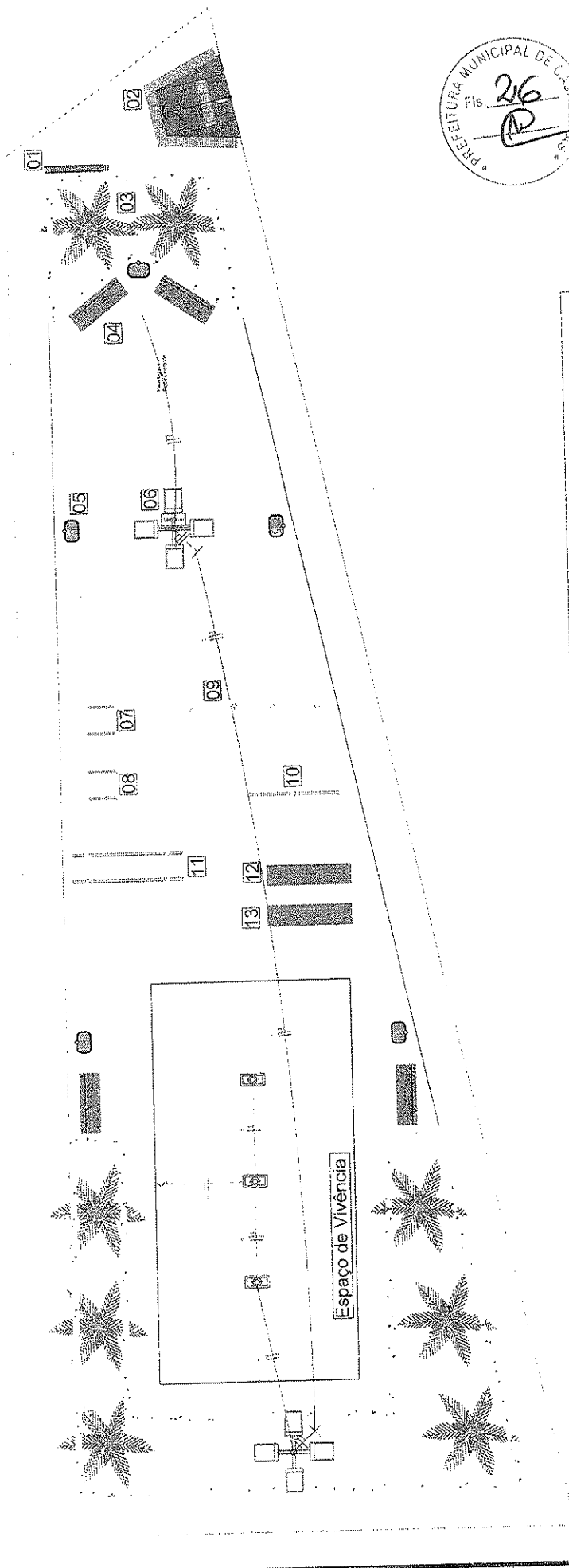

PROPRIETÁRIO
ENGENHEIRO
CONSTRUTOR

PROJETO ELÉTRICO

PREFEITURA MUNICIPAL DE CAJAZEIRAS
CAJAZEIRAS - PB
MUNICÍPIO: RUA LUIS PAULO DA SILVA
LOCAL: CONSTRUÇÃO DE UMA ACADEMIA DE SAÚDE

PROFESSOR TÉCNICO: _____
PROF. Nome: _____
INSCRIÇÃO: _____
DATA: _____
PROJETO: _____
01 / 02



LEGENDA
PONTOS ELÉTRICOS
INTERRUPTORES

- Interruptor de uma via.
- Interruptor de duas vias.
- Interruptor de três vias.
- Interruptor acionado por fotocélula.

QUADROS

- Quadro de energia geral.
- Quadro para iluminação.
- Quadro para distribuição de energia.

ILUMINAÇÃO

- Luz de teto para sala de aula.
- Luz de parede para sala de aula.
- Luz de emergência para sala de aula.
- Luz de emergência para sala de aula.

UNIFILAR Q.01

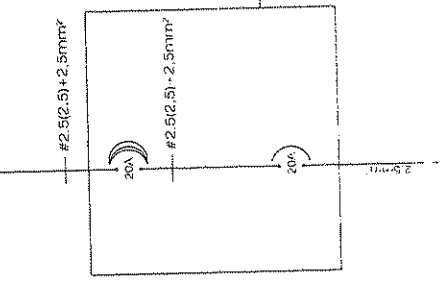

QUADRO DE CARGAS 01

CARGA	ESPECIFICAÇÃO	QUANTIDADE	CARGA (W)	CARGA POR		TENSÃO (V)	RESERVA (%)
				GRUPO	INSTALAÇÃO		
ILUMINAÇÃO	100 W	10	1000	1000	1000	220	20
RECEPTORES	100 W	10	1000	1000	1000	220	20
RESERVA							
TOTAL							

(Handwritten signatures and notes)



ESTADO DA PARAIBA
PREFEITURA MUNICIPAL DE CAJAZEIRAS

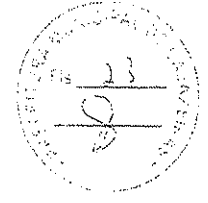

OBRA:	Construção de Academia de Saúde			
MUNICÍPIO:	Cajazeiras		DATA:	ago/15
LOCAL:	Rua Luis Paulo da Silva	BDI:	24,23%	SINAPI: mai/15

26
J

ORÇAMENTO

Item	Código	Descrições	Unidade	Quantidade	Preço Unitário	Valor (R\$)
SERVÍCIOS PRELIMINARES						R\$ 4.087,92
1.0						
1.1	74209/001	Placa de obra em chapa de aço galvanizado	M²	10,00	R\$ 253,67	R\$ 2.536,65
1.2	74077/002	Locação da Obra	M²	347,20	R\$ 3,49	R\$ 1.212,03
1.3	73965/010	Escavação manual de vala em material de 1ª categoria até 1,50 m excluindo esgotamento / escoramento	M³	8,26	R\$ 41,07	R\$ 339,24
FUNDAÇÕES						R\$ 1.240,67
2.0						
2.1	73935/002	Alvenaria em tijolo cerâmico furado 9X19X19CM, 1 vez (espessura 19 cm), assentado em argamassa 1:4 (cimento e areia)	M³	20,69	R\$ 49,00	R\$ 1.013,71
CONCRETO ARMADO PARA BLOCOS DE FUNDAÇÃO						
2.2						
2.2.1	74254/002	Armação aço CA-50, Ø 6,3mm (1/4) a Ø 12,5mm (1/2)	Kg	5,47	R\$ 9,19	R\$ 50,27
2.2.2	73972/002	Concreto FCK=20MPA, virado em betoneira, sem lançamento	M³	0,38	R\$ 387,56	R\$ 147,27
2.2.3	74157/004	Lançamento/aplicação manual de concreto em fundações	M³	0,38	R\$ 77,41	R\$ 29,41
ESTRUTURAS DE CONCRETO						R\$ 1.160,63
3.0						
CONCRETO ARMADO PARA VIGAS E PILARES						
3.1						
3.1.1	84216	Forma para estruturas de concreto (pilar, viga e laje) em chapa de madeira compensada resinada, de 1,10x2,20, espessura 12mm, 05 utilizações (fabricação, montagem e desmontagem)	M²	14,59	R\$ 31,85	R\$ 464,79
3.1.2	74254/002	Armação aço CA-50, Ø 6,3mm (1/4) a Ø 12,5mm (1/2) - vigas e pilares	Kg	28,82	R\$ 9,19	R\$ 264,94
3.1.3	73942/002	Armação aço CA-60, Ø 3,4mm (1/4) a Ø 6,0mm (1/2) - vigas e pilares	Kg	10,16	R\$ 9,02	R\$ 91,66
3.1.4	73972/002	Concreto FCK=20MPA, virado em betoneira, sem lançamento	M³	0,73	R\$ 387,56	R\$ 282,76
3.1.5	74157/004	Lançamento/aplicação manual de concreto em estruturas	M³	0,73	R\$ 77,41	R\$ 56,48
ELEVACÃO						R\$ 719,79
4.0						
4.1	73935/002	Alvenaria em tijolo cerâmico furado 5x10x20cm, 1/2 vez assentado em argamassa traço 1:2:8 (cimento, cal e areia), juntas 12mm	M²	13,79	R\$ 52,19	R\$ 719,79
COBERTURA						R\$ 8.186,14
5.0						
5.1	73931/003	Estrutura em madeira aparelhada, para telha cerâmica	M²	50,00	R\$ 105,25	R\$ 5.262,38
5.2	73938/001	Cobertura em telha cerâmica tipo colonial	M²	50,00	R\$ 58,48	R\$ 2.923,75
REVESTIMENTO						R\$ 508,19
6.0						
6.1	87890	Chapisco de aderência em paredes internas e externas, traço 1:4 (cimento e areia), espessura 0,5cm	M²	27,58	R\$ 4,77	R\$ 131,59
6.2	75481	Reboco argamassa traço 1:2 (cal e areia fina temperada), espessura 0,5 cm, preparo manual	M²	27,58	R\$ 13,65	R\$ 376,60
PAVIMENTAÇÃO						R\$ 28.509,85
7.0						
7.1	73907/006	Lastro de concreto, preparo mecânico, incluso aditivo impermeabilizante	M²	5,74	R\$ 17,26	R\$ 98,97
7.2	87625	Regularização de piso/base em argamassa traço 1:4 (cim. e areia), esp. 3,0 cm, preparo manual	M²	191,18	R\$ 31,18	R\$ 5.961,32
7.3	84191	Piso em granilite, marmorite ou granitina, espessura 8mm, incluso junta de dilatação plástica	M²	50,00	R\$ 77,20	R\$ 3.859,83
7.4	02609/ORSE	Piso em bloco de concreto, intertravado, cor natural, fck=35mpa, sobre colchão de areia, p/ tráfego médio, e=8cm	M²	141,73	R\$ 107,12	R\$ 15.182,62



Handwritten signatures and initials on the right side of the page.

Ariano de Souto Gomes
Eng.º de Segurança do Trabalho
Engenheiro Civil
CREA 160085085-5

7.5	84172	Piso cimentado traço 1:3 (cimento e areia) acabamento rústico espessura 2 cm com juntas plásticas de dilatação, preparo manual da argamassa	M²	89,98	R\$ 37,87	R\$ 3.407,12
INSTALAÇÕES ELÉTRICAS						R\$ 8.435,25
8.0						
8.1	74131/004	Quadro de distribuição de energia de embutir, em chapa metálica, para 06 disjuntores termomagnéticos monopolares, sem barramento, fornecimento e instalação	UND	1,00	R\$ 364,39	R\$ 364,39
8.2	74130/005	Disjuntor termomagnético tripolar padrão NEMA (americano) 60 a 100A 240 V, fornecimento e instalação	UND	1,00	R\$ 116,33	R\$ 116,33
8.3	83447	Caixa de Passagem 40X40X50cm fundo Brita com Tampa	UND	2,00	R\$ 136,91	R\$ 273,83
8.4	83399	Relé Fotoelétrico para comando de iluminação externa 220V/1000W - fornecimento e instalação	UND	2,00	R\$ 39,54	R\$ 79,08
8.5	83420	Cabo de cobre isolamento termoplastico anti-chama 0,6/1KV 10mm² - Fornecimento e Instalação	M	41,22	R\$ 8,50	R\$ 350,26
8.6	72308	Eletroduto de aço galvanizado eletrolítico DN 20mm (3/4"), tipo leve, inclusive conexões - fornecimento e instalação	M	41,22	R\$ 19,70	R\$ 812,15
8.7	73769/004	Poste de aço cônico contínuo reto, flangeado, H=9m - Fornecimento e Instalação	UND	2,00	R\$ 1.447,63	R\$ 2.895,25
8.8	73855/001	Chumbador de aço p/ fixação de poste de aço com flange	UND	2,00	R\$ 424,78	R\$ 849,56
8.9	74231/001	Luminária aberta p/ iluminação pública p/ lâmpada a vapor de mercúrio até 400W c/ braço em tubo de aço galvanizado	UND	8,00	R\$ 119,65	R\$ 957,17
8.10	72281	Reator p/ Lâmpada vapor de mercúrio 400 W	UND	8,00	R\$ 93,74	R\$ 749,95
8.11	73831/003	Lâmpada vapor de mercúrio 400 W/ 250 V	UND	8,00	R\$ 37,93	R\$ 303,42
8.12	00642/ORSE	Ponto de luz em teto/parede com eletroduto de PVC rígido embutido e diâmetro de 3/4"	UND	3,00	R\$ 129,62	R\$ 388,86
8.13	73953/006	Luminária tipo calha, de sobrepor, com reator de partida rápida e lâmpada fluorescente 2x40W, completa, fornecimento e instalação	UND	3,00	R\$ 98,33	R\$ 294,98
PINTURA						R\$ 413,62
9.0						
9.1	88488	Pintura latex acrílica, duas demãos	M²	27,58	R\$ 12,44	R\$ 342,97
9.2	79334/001	Pintura a base de cal e fixador a base de cola, duas demãos (Meio Fio)	M²	13,67	R\$ 5,17	R\$ 70,65
URBANIZAÇÃO						R\$ 2.892,34
10.0						
10.1	02394/ORSE	Fornecimento/colocação/espalhamento de terra vegetal adubada com 20% de esterco	M²	14,41	R\$ 94,19	R\$ 1.357,20
10.2	74236/001	Plantio de grama batatais em placas	M²	48,02	R\$ 12,60	R\$ 604,90
10.3	73967/002	Plantio de árvores regionais altura maior que 2 metros em cavas de 80x80x80 cm	UND	8,00	R\$ 116,28	R\$ 930,23
EQUIPAMENTOS						R\$ 4.913,57
11.0						
11.1	C. P. U.	Barra de flexão horizontal	UND	1,00	R\$ 74,57	R\$ 74,57
11.2	C. P. U.	Espaldar	UND	2,00	R\$ 1.099,90	R\$ 2.199,81
11.3	C. P. U.	Barra marinheiro	UND	2,00	R\$ 799,61	R\$ 1.599,22
11.4	C. P. U.	Barras paralelas	UND	1,00	R\$ 801,21	R\$ 801,21
11.5	C. P. U.	Prancha abdominal tipo b	UND	1,00	R\$ 111,77	R\$ 111,77
11.6	C. P. U.	Prancha abdominal tipo c	UND	1,00	R\$ 127,00	R\$ 127,00
TOTEM AQUÍ TEM ACADEMIA - TAT						R\$ 1.563,59
12.0						
12.1	09312/ORSE	Perfil "U" - 6" x 2" de aço estrutural - chapa dobrada de qualquer espessura	M	6,30	R\$ 91,67	R\$ 577,52
12.2	08583/ORSE	Placa em chapa galvanizada com estrutura interna em metalon pintada, impressão em vinil 02 faces, abraçadeiras	M²	1,52	R\$ 574,41	R\$ 874,55
12.3	03962/ORSE	Pintura de acabamento com aplicação de 01 demão de tinta anticorrosiva oxibar dal 535 bt 0527, marca RENNEN, sobre superfícies metálicas (Norma 2288) ou similar	M²	4,60	R\$ 24,25	R\$ 111,52
DIVERSOS						R\$ 4.138,62
13.0						
13.1	03746/ORSE	Rampa para acesso de deficientes, em concreto simples Fck=25MPa, despolada, com pintura indicativa em novacor, 02 demãos (NBR 9050/04)	UND	1,00	R\$ 225,92	R\$ 225,92
13.2	Ver Planilha anexa	Banco de concreto em alvenaria de tijolos, assento em concreto armado, com encosto, pintado com tinta acrílica; 2 demãos	UND	4,00	R\$ 211,33	R\$ 845,34
13.3	09367/ORSE	Conjunto com 03 lixeiras em fibra de vidro, com capacidade 20l cada, com tampa vai e vem	UND	5,00	R\$ 482,35	R\$ 2.411,74
13.4	9537	Limpeza final da obra	M²	347,20	R\$ 1,89	R\$ 655,62
TOTAL DA OBRA						R\$ 66.770,18
O valor total do presente orçamento importa em R\$ 66.770,18 (Sessenta e seis mil reais, setecentos e setenta reais e dezoto centavos)						

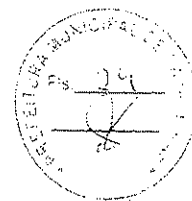

27



Auriano de Souza Gomes
Eng.º de Segurança do Trabalho
Engenheiro Civil
CREA 160085085-5

Handwritten signatures and initials.



ESTADO DA PARAIBA
PREFEITURA MUNICIPAL DE CAJAZEIRAS

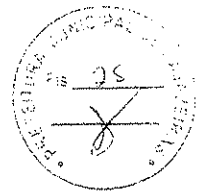

22

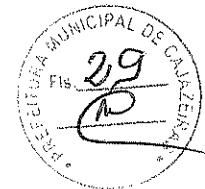

OBRA:	Construção de Academia de Saúde				
MUNICÍPIO:	Cajazeiras	DATA:	ago/15		
LOCAL:	Rua Luis Paulo da Silva	BDI:	24,23%	SINAPI:	mai/15

MEMORIAL DE CÁLCULO

Item	Descrições	Unidade	Cálculos	Quantidade
SERVÍCIOS PRELIMINARES				
1.0			(2,50*4,00)	10,00
1.1	Placa de obra em chapa de aço galvanizado	M ²	347,20 (área conseguida à partir do autocad)	347,20
1.2	Locação da Obra	M ²		
1.3	Escavação manual de vala em material de 1ª categoria até 1,50 m excluindo esgotamento / escoramento	M ³	Para colocação de alvenaria de pedra para fundação da alvenaria de 1/2 vez nos canteiros: $V = ((4,10 + 3,29 + 2,91 + 3,17 + 3,34 + 1,10 + 7,15 + 9,02 + 6,49 + 10,93 + 9,24 + 1,07 + 7,15) * 0,3 * 0,3) + (0,4 * 0,4 * 6)$	7,17
FUNDAÇÕES				
2.1	Alvenaria em tijolo cerâmico furado 9X19X19CM, 1 vez (espessura 19 cm), assentado em argamassa 1:4 (cimento e areia) (Canteiros)	M ³	$((4,10 + 3,29 + 2,91 + 3,17 + 3,34 + 1,10 + 7,15 + 9,02 + 6,49 + 10,93 + 9,24 + 1,07 + 7,15) * 0,3)$	20,69
CONCRETO ARMADO PARA BLOCOS DE FUNDAÇÃO				
2.2.1	Armação aço CA-50, Ø 6,3mm (1/4) a Ø12,5mm (1/2)	Kg	(Obs: conforme quantitativos e quadro resumo de ferros, no projeto estrutural em anexo) Aço CA-50: $(11,16 * 2) * 0,245$ (ferro Ø 6,3 mm)	5,47
2.2.2	Concreto FCK=20MPa, virado em betoneira, sem lançamento	M ³	Blocos de fundação em concreto armado: $V = (0,40 * 0,40 * 0,40) * 6$	0,38
2.2.3	Lançamento/aplicação manual de concreto em fundações	M ³	Blocos de fundação em concreto armado: $V = (0,40 * 0,40 * 0,40) * 6$	0,38
ESTRUTURAS DE CONCRETO				
CONCRETO ARMADO PARA VIGAS E PILARES				
3.1.1	Forma para estruturas de concreto (pilar, viga e laje) em chapa de madeira compensada resinada, de 1,10x2,20, espessura 12mm, 05 utilizações (fabricação, montagem e desmontagem)	M ²	$A = ((0,2 * 4) * 3,04) * 6$	14,59
3.1.2	Armação aço CA-50, Ø 6,3mm (1/4) a Ø12,5mm (1/2) - vigas e pilares	Kg	(Obs: conforme quantitativos e quadro resumo de ferros, no projeto estrutural em anexo) Aço CA-50: $((72,96) * 0,395)$ (ferro Ø 8,0 mm)	28,82
3.1.3	Armação aço CA-60, Ø 3,4mm (1/4) a Ø 6,0mm (1/2) - vigas e pilares	Kg	(Obs: conforme quantitativos e quadro resumo de ferros, no projeto estrutural em anexo) Aço CA-60: $((93,24) * 0,109)$ (ferro Ø 4,2 mm)	10,16
3.1.4	Concreto FCK=20MPa, virado em betoneira, sem lançamento	M ³	$V = (0,2 * 0,2 * 3,04) * 6$	0,73
3.1.5	Lançamento/aplicação manual de concreto em estruturas	M ³	$V = (0,2 * 0,2 * 3,04) * 6$	0,73
ELEVACAO				
4.1	Alvenaria em tijolo cerâmico furado 5x10x20cm, 1/2 vez assentado em argamassa traço 1:2:8 (cimento, cal e areia), juntas 12mm (canteiros)	M ²	$((4,10 + 3,29 + 2,91 + 3,17 + 3,34 + 1,10 + 7,15 + 9,02 + 6,49 + 10,93 + 9,24 + 1,07 + 7,15) * 0,20)$	13,79
COBERTA				
5.1	Estrutura em madeira aparelhada, para telha cerâmica	M ²	(5,00x10,00)	50,00
5.2	Cobertura em telha cerâmica tipo colonial	M ²	(5,00x10,00)	50,00
REVESTIMENTO				
6.1	Chapisco de aderência em paredes internas e externas, traço 1:4 (cimento e areia), espessura 0,5cm	M ²	$((4,10 + 3,29 + 2,91 + 3,17 + 3,34 + 1,10 + 7,15 + 9,02 + 6,49 + 10,93 + 9,24 + 1,07 + 7,15) * 0,20 * 2)$	27,58
6.2	Reboco argamassa traço 1:2 (cal e areia fina temperada), espessura 0,5 cm, preparo manual	M ²	$((4,10 + 3,29 + 2,91 + 3,17 + 3,34 + 1,10 + 7,15 + 9,02 + 6,49 + 10,93 + 9,24 + 1,07 + 7,15) * 0,20 * 2)$	27,58

Ariano de Soute Gomes
Eng. de Segurança do Trabalho
Engenheiro Civil
CREA 160085085-5

Handwritten signatures and initials at the bottom right of the page.

PAVIMENTAÇÃO				
7.0				
7.1	Lastro de concreto, preparo mecânico, incluso aditivo impermeabilizante	M³	0,03*(191,18) (Área obtida através do autocad)	5,74
7.2	Regularização de piso/base em argamassa traço 1:3 (cim. e areia), esp. 3,0 cm, preparo manual	M²	191,18 (Área obtida através do autocad)	191,18
7.3	Piso em granilite, marmorite ou granitina, espessura 8mm, incluso junta de dilatação plástica	M²	(5,00*10,00)	50,00
7.4	Piso em bloco de concreto, intertravado, cor natural, fck=35mpa, sobre colchão de areia, p/ tráfego médio, e=8cm	M²	141,73 (Área obtida através do autocad)	141,73
7.5	Piso cimentado traço 1:3 (cimento e areia) acabamento rústico espessura 2 cm com juntas plásticas de dilatação, preparo manual da argamassa	M²	89,98 (Área obtida através do autocad)	89,98
INSTALAÇÕES ELÉTRICAS				
8.0				
8.1	Quadro de distribuição de energia de embutir, em chapa metálica, para 06 disjuntores termomagnéticos monopolares, sem barramento, fornecimento e instalação	UND	Q = 1,00	1,00
8.2	Disjuntor termomagnético tripolar padrão NEMA (americano) 60 a 100A 240 V, fornecimento e instalação	UND	Q = 1,00 (no quadro de medição)	1,00
8.3	Caixa de Passagem 40X40X50cm fundo Brita com Tampa	UND	Q = 2,00 (01 para cada poste)	2,00
8.4	Relé Fotoelétrico para comando de iluminação externa 220V/1000W - fornecimento e instalação	UND	Q = 2,00 (01 para cada poste)	2,00
8.5	Cabo de cobre isolamento termoplástico anti-chama 0,6/1KV 10mm² - Fornecimento e Instalação	M	(para a rede de postes) = (9,00+9,00+23,22)	C 41,22
8.6	Eletroduto de aço galvanizado eletrolítico DN 20mm (3/4"), tipo leve, inclusive conexões - fornecimento e instalação	M	(para a rede de postes) = (9,00+9,00+23,22)	C 41,22
8.7	Poste de aço cônico contínuo reto, flanjeado, h = 9,00 m, fornecimento e instalação - com base de fixação	UND	Q = 2,00	2,00
8.8	Chumbador de aço p/ fixação de poste de aço com flange	UND	Q = 2,00	2,00
8.9	Luminária aberta p/ iluminação pública p/ lâmpada à vapor de mercúrio até 400W c/ braço em tubo de aço galvanizado	UND	Q = (quatro em um poste) e (quatro para o outro poste) = 4,00+4,00	8,00
8.10	Reator p/ Lâmpada vapor de mercúrio 400 W	UND	Q = 4,00+4,00	8,00
8.11	Lâmpada vapor de mercúrio 400 W/ 250 V	UND	Q = 4,00+4,00	8,00
8.12	Ponto de luz em teto/parede com eletroduto de PVC rígido embutido e diâmetro de 3/4"	UND	Q = 3,00	3,00
8.13	Luminária tipo calha, de sobrepor, com reator de partida rápida e lâmpada fluorescente 2x40W, completa, fornecimento e instalação	UND	Q = 3,00	3,00
PINTURA				
9.0				
9.1	Pintura latex acrílica, duas demãos	M²	A = ((4,10 + 3,29 + 2,91 + 3,17 + 3,34 + 1,10 + 7,15 + 9,02 + 6,49 + 10,93 - 9,24 + 1,07 + 7,15)*0,20*2)	27,58
9.2	Pintura a base de cal e fixador a base de cola, duas demãos (Meio Fio)	M²	A = ((13,50 + 34,50 - 36,80 + 6,34)*0,15)	13,67
URBANIZAÇÃO				
10.0				
10.1	Fornecimento/colocação/espalhamento de terra vegetal adubada com 20% de esterco	M³	V = (48,02*0,30)	14,41
10.2	Plantio de grama batatais em placas	M²	A = (10,05+37,97)	48,02
10.3	Plantio de árvores regionais altura maior que 2 metros em cvas de 80x80x80 cm	UND	Q= 8	8,00
EQUIPAMENTOS				
11.0				
11.1	Barra de flexão horizontal	UND	Q= 1,00	1,00
11.2	Espaldar	UND	Q= 2,00	2,00
11.3	Barra marinho	UND	Q= 2,00	2,00
11.4	Barras paralelas	UND	Q= 1,00	1,00
11.5	Prancha abdominal tipo b	UND	Q= 1,00	1,00
11.6	Prancha abdominal tipo c	UND	Q= 1,00	1,00



29
8



Aariano de Souza Gomes
Eng. de Segurança do Trabalho
Engenheiro Civil
CREA 160085085-5

Handwritten signatures and initials.

TOTE M AQUI TEM ACADEMIA - IAI				
12.0				
12.1	Perfil "U" - 6" x 2" de aço estrutural - chapa dobrada de qualquer espessura	M	(3,15*2,00)	6,30
12.2	Placa em chapa galvanizada com estrutura interna em metalon pintada, impressão em vinil 02 faces, abraçadeiras	M²	(1,45*1,05)	1,52
12.3	Pintura de acabamento com aplicação de 01 demão de tinta anticorrosiva oxibar da 535 bt 0527, marca RENNER, sobre superfícies metálicas (Norma 2288) ou similar	M²	(0,08+0,08+0,65+0,65)*3,15	4,60
DIVERSOS				
13.0				
13.1	Rampa para acesso de P.N.E em concreto simples, com pintura indicativa episo anti-derrapante (NBR 9050/04)	UND	Q=1,00	1,00
13.2	Banco de concreto em alvenaria de tijolos, assento em concreto armado, com encosto, pintado com tinta acrílica, 2 demãos	UND	Q=4,00	4,00
13.3	Conjunto com 05 lixeiras em fibra de vidro, com capacidade 20l cada, com tampa vai e vem	UND	Q=5,00	5,00
13.4	Limpeza final da obra	M²	347,20 (área conseguida à partir do autocad)	347,20



30



Ariano de Souza Gomes
 Eng.º de Segurança do Trabalho
 Engenheiro Civil
 CREA 160085085-5

Handwritten signatures and initials scattered in the bottom right corner of the page.



ESTADO DA PARAIBA
PREFEITURA MUNICIPAL DE CAJAZEIRAS



OBRA:	Construção de Academia de Saúde			
MUNICÍPIO:	Cajazeiras	DATA:	ago/15	
LOCAL:	Rua Luis Paulo da Silva	BDI:	24,23%	SINAPI mai/15

32

CRONOGRAMA FÍSICO-FINANCEIRO					
Item	Discriminação dos serviços	Total	1º Mes	2º Mes	3º Mes
1.0	Serviços Preliminares	R\$ 4.087,92	R\$ 4.087,92	-	-
			100%		
2.0	Fundações	R\$ 1.240,67	R\$ 1.240,67	-	-
			100%		
3.0	Estruturas de Concreto	R\$ 1.160,63	-	R\$ 1.160,63	-
				100%	
4.0	Elevação	R\$ 719,79	-	R\$ 719,79	-
				100%	
5.0	Coberta	R\$ 8.186,14	-	R\$ 8.186,14	-
				100%	
6.0	Revestimento	R\$ 508,19	-	R\$ 508,19	-
				100%	
7.0	Piso	R\$ 28.509,85	-	R\$ 17.105,91	R\$ 11.403,94
				60%	40%
8.0	Instalações Elétricas	R\$ 8.435,25	-	R\$ 2.530,57	R\$ 5.904,67
				30%	70%
9.0	Pintura	R\$ 413,62	-	-	R\$ 413,62
					100%
10.0	Urbanização	R\$ 2.892,34	-	-	R\$ 2.892,34
					100%
11.0	Equipamentos	R\$ 4.913,57	-	-	R\$ 4.913,57
					100%
12.0	Totem Aqui tem Academia - TAT	R\$ 1.563,59	-	-	R\$ 1.563,59
					100%
13.0	Diversos	R\$ 4.138,62	-	-	R\$ 4.138,62
					100%
TOTAL		R\$ 66.770,18	R\$ 5.328,59	R\$ 30.211,23	R\$ 31.230,35
	%	100%	8%	45%	47%
	% Acumulado		10%	55%	102%

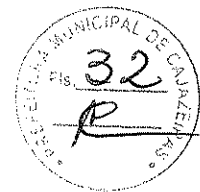

Adriano de Souto Gomes
Eng.º de Segurança do Trabalho
Engenheiro Civil
CREA 160085085-5

Handwritten signatures and initials scattered in the bottom right corner of the page.



ESTADO DA PARAIBA
PREFEITURA MUNICIPAL DE CAJAZEIRAS



OBRA:	Construção de Academia de Saúde				
MUNICÍPIO:	Cajazeiras	DATA:	ago/15		
LOCAL:	Rua Luis Paulo da Silva	BDI:	24,23%	SINAPI:	mai/15

COMPOSIÇÃO DE PREÇOS UNITÁRIO (C.P.U)

Código	Descrições	Unidade	Quantidade	Preço Unitário	Valor (R\$)
Equipamento de Ginástica: Barra de flexão horizontal					
Mão de Obra					
					20,71
4750	Pedreiro	Hora	1,00	9,39	9,39
6111	Servente	Hora	1,62	6,99	11,32
Material					
1379	Cimento Portland comum CP II - 32	Kg	45,90	0,48	22,03
7696	Tudo aço galvanizado Ø 2"	m	2,00	39,47	78,94
0370	Areia Média	M³	0,17	57,50	9,76
4721	Pedra Britada nº 01 (19mm)	M³	0,038	50,00	1,88
4718	Pedra Britada nº 02 (25mm)	M³	0,11	50,00	5,65
Custo Sem B.D.I					60,03
B.D.I					14,54
Custos Deste Serviço					74,57

Equipamento de Ginástica: Espalдар					
Mão de Obra					
					37,44
4750	Pedreiro	Hora	0,76	9,39	7,10
6111	Servente	Hora	4,34	6,99	30,34
Material					
1379	Cimento Portland comum CP II - 32	Kg	53,55	0,48	25,70
7697	Tudo aço galvanizado Ø 1 1/2"	m	8,82	28,26	249,25
73924/002	Pintura de esmalte acetinado, duas demãos sobre	m²	33,08	16,80	555,66
0370	Areia Média	M³	0,17	57,50	9,78
4721	Pedra Britada nº 01 (19mm)	M³	0,038	50,00	1,90
4718	Pedra Britada nº 02 (25mm)	M³	0,113	50,00	5,65
Custo Sem B.D.I					885,38
B.D.I					214,53
Custos Deste Serviço					1099,90

Equipamento de Ginástica: Prancha abdominal tipo B					
Mão de Obra					
					20,71
4750	Pedreiro	Hora	1,00	9,39	9,39
6111	Servente	Hora	1,62	6,99	11,32
Material					
1379	Cimento Portland comum CP II - 32	Kg	32,64	0,48	15,67
7700	Tudo aço galvanizado Ø 3/4"	m	0,62	13,06	8,10
0370	Areia Média	M³	0,17	57,50	9,76
4721	Pedra Britada nº 01 (19mm)	M³	0,038	50,00	1,88
4718	Pedra Britada nº 02 (25mm)	M³	0,11	50,00	5,65
7268	Bloco cerâmico de 8 furos - 9 x 19 x 19 cm	UND	19,75	0,56	11,06
5974	Chapisco de aderência em paredes internas e externas	m²	1,60	2,88	4,61
75481	Reboco argamassa traço 1:2 (cal e areia fina temperada), espessura 0,5 cm, preparo manual	m²	0,79	10,99	8,68
73445	Caição int/ext sobre revestimento liso c/adoção de fixador com duas demãos.	m²	0,79	4,88	3,86
Custo Sem B.D.I					89,97
B.D.I					21,80
Custos Deste Serviço					111,77

Equipamento de Ginástica: Prancha abdominal tipo C					
Mão de Obra					
					20,71
4750	Pedreiro	Hora	1,00	9,39	9,39
6111	Servente	Hora	1,62	6,99	11,32
Material					
					81,51

Agnano de Souto Gomes
Engº de Segurança do Trabalho
Engenheiro Civil
CREA 160085085-5

32

AP

AP

AP

1379	Cimento Portland comum CP II - 32	Kg	45,90	0,48	22,03
7700	Tudo aço galvanizado Ø 3/4"	m	0,62	13,06	8,10
0370	Areia Média	M³	0,17	57,50	9,78
4721	Pedra Britada nº 01 (19mm)	M³	0,038	50,00	1,90
4718	Pedra Britada nº 02 (25mm)	M³	0,113	50,00	5,65
7268	Bloco cerâmico de 8 furos - 9 x 19 x 19 cm	UND	26,00	0,56	14,56
5974	Chapisco de aderência em paredes internas e externas	m²	1,04	2,88	3,00
75481	Reboco argamassa traço 1:2 (cai e areia fina temperada), espessura 0,5 cm, preparo manual	m²	1,04	10,99	11,43
73445	Caiação int/ext sobre revestimento liso c/adoção de fixador com duas demãos.	m²	1,04	4,88	5,08
Custo Sem B.D.I					102,23
B.D.I					24,77
Custos Deste Serviço					127,00

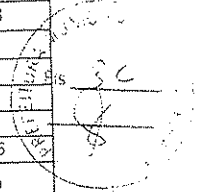

32

Equipamento de Ginástica: Barras paralelas					
Mão de Obra					20,71
4750	Pedreiro	Hora	1,00	9,39	9,39
6111	Servente	Hora	1,62	6,99	11,32
Material					624,22
1379	Cimento Portland comum CP II - 32	Kg	45,90	0,48	22,03
7696	Tudo aço galvanizado Ø 2"	m	5,52	39,47	217,87
73924/002	Pintura de esmalte acetinado, duas demãos sobre	m²	28,04	12,88	361,18
0370	Areia Média	M³	0,17	51,00	8,67
4721	Pedra Britada nº 01 (19mm)	M³	0,038	98,36	3,74
4718	Pedra Britada nº 02 (25mm)	M³	0,113	95,00	10,74
Custo Sem B.D.I					644,94
B.D.I					156,27
Custos Deste Serviço					801,21

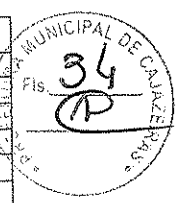

Equipamento de Ginástica: Barra marinheiro					
Mão de Obra					18,95
4750	Pedreiro	Hora	1,00	8,60	8,60
6111	Servente	Hora	1,62	6,39	10,35
Material					624,70
1379	Cimento Portland comum CP II - 32	Kg	45,90	0,48	22,03
7696	Tudo aço galvanizado Ø 2"	m	5,58	39,47	220,24
73924/002	Pintura de esmalte acetinado, duas demãos sobre superfícies metálica	m²	28,35	12,88	365,10
0370	Areia Média	M³	0,17	57,50	9,78
4721	Pedra Britada nº 01 (19mm)	M³	0,038	50,00	1,90
4718	Pedra Britada nº 02 (25mm)	M³	0,113	50,00	5,65
Custo Sem B.D.I					643,65
B.D.I					155,96
Custos Deste Serviço					799,61

Adriano de Souto Gomes
 Engº de Segurança do Trabalho
 Engenheiro Civil
 CREA 160085085-5

Handwritten signatures and initials scattered at the bottom right of the page.



ESTADO DA PARAÍBA
PREFEITURA MUNICIPAL DE CAJAZEIRAS

COMPOSIÇÃO DE B.D.I.

OBRA: CONSTRUÇÃO DE ACADEMIA DE SAÚDE
LOCAL: RUA LEONARDO ROLIM
DATA: ABRIL/2014

CÁLCULO DE BDI																			
Item/Componente do BDI	% Informado	Construção de Edifícios			Rodovias e Ferrovias - Infra Urbana, praças, calçadas, etc.			Abastecimento de Água, Coleta de Esgoto			Fornecimento de materiais e equipamentos			Construção e Manutenção de Estações e Redes de Distribuição de Energia Elétrica			Portuárias, Marítimas e Fluviais		
		1º Q	3º Q	Médo	1º Q	3º Q	Médo	1º Q	3º Q	Médo	1º Q	3º Q	Médo	1º Q	3º Q	Médo	1º Q	3º Q	Médo
Administração Central (AC)	4,00	3,00	5,50	4,00	3,80	4,01	4,67	3,43	4,93	6,71	1,50	3,45	4,49	5,29	7,93	4,00	5,82	7,85	
Seguro (S) e Garantia (G)	0,74	0,80	1,00	0,90	0,32	0,40	0,74	0,28	0,49	0,75	0,30	0,48	0,82	0,25	0,51	0,81	1,22	1,99	
Risco (R)	0,95	0,97	1,27	1,27	0,50	0,56	0,97	1,00	1,39	1,74	0,56	0,85	0,89	1,00	1,48	1,46	2,92	3,16	
Despesas Financeiras (DF)	1,21	0,59	1,39	1,23	1,02	1,11	1,21	0,94	0,99	1,17	0,85	0,85	1,11	1,01	1,07	0,94	1,02	1,33	
Lucro (L)	7,80	6,16	7,40	7,40	6,64	7,30	8,69	6,74	8,04	9,40	3,50	5,11	6,22	8,00	8,31	7,14	8,40	10,43	
Impostos (I) - PIS, COFINS, ISSQN	6,65																		

Observações:
1) Preencher apenas a coluna % Informado (Coluna B)
2) Os tributos nominalmente aplicáveis são: PIS (0,65%), COFINS (3,00%) e ISSQN (Varia) até 5,00% conforme contrato
3) O cálculo do BDI se baseia na fórmula abaixo utilizada pelo Acórdão 2622/2013 do TCU, conforme o GEAC 35/2013 de 17/10/2013

B.D.I = 24,23%

Fórmula Utilizada:

$$BDI = \left[\frac{(1 + AC + G + R) * (1 + DF) * (1 + L)}{1 - I} - 1 \right] * 100$$

Observações sobre os % informados no cálculo do BDI, neste caso:

OBRAS DE REDES DE ÁGUA E ESGOTO
OS VALORES % INFORMADO ENQUADRAM-SE NOS LIMITES DO ACORDÃO 2622/2013-TCU-PLENÁRIO
OS VALORES % INFORMADO DE AC.D.F E L ESTÃO NOS VALORES MÁXIMOS DOS LIMITES DO ACORDÃO 2622/2013-TCU-PLENÁRIO
OS VALORES % INFORMADO DE S+G E R FORAM CONSIDERADOS ZERADOS OU SEJA, ABAIXO DO MÍNIMO DOS LIMITES DO ACORDÃO 2622/2013-TCU-PLENÁRIO

VALORES DE BDI POR TIPO DE OBRA			
Tipo de Obra	1º Q	Médo	3º Q
Construção de Edifícios	20,34	22,12	25,00
Construção de Rodovias e Ferrovias - Infra Urbana, praças, etc.	19,60	20,97	24,23
Rede de Abastecimento de Água, Coleta de Esgotos	20,76	24,18	26,44
Estações e Redes de Distribuição de Energia Elétrica	24,00	25,84	27,86
Obras Portuárias, Marítimas e Fluviais	22,80	27,48	30,95
Fornecimento de Materiais e Equipamentos	11,10	14,02	16,80

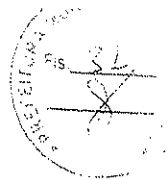
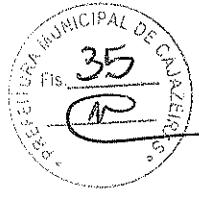

34
[Signature]

Assinado de ~~Souza Gomes~~
Engº de Segurança do Trabalho
Engenheiro Civil
CREA 160085085-5

[Signatures]



ESTADO DA PARAIBA
PREFEITURA MUNICIPAL DE CAJAZEIRAS

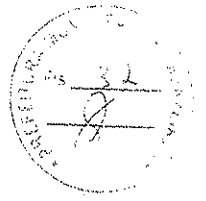
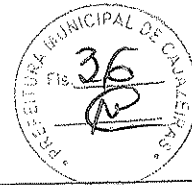

OBRA:	Construção de Academia de Saúde				
MUNICÍPIO:	Cajazeiras	DATA:	ago/15		
LOCAL:	Rua Luis Paulo da Silva	BDI:	24,23%	SINAPI:	mai/15

35

BANCO DE CONCRETO

Item	Código	Descrições	Unidade	Quantidade	Preço Unitário	Valor (R\$)
15.2	Banco de concreto em alvenaria de tijolos, assento em concreto armado, com encosto, pintado com tinta acrílica, 2 demãos					
15.2.1	MOVIMENTO DE TERRA					R\$ 1,32
15.2.1.1	73965/010	Escavação manual de vala em material de 1A categoria ate 1,5m excluindo esgotamento / ancoramento: ((0,20*0,20*0,50)*2,00)	M³	0,04	33,06	1,32
15.2.2	FUNDAÇÕES					R\$ 10,66
15.2.2.1	6122	Embasamento com pedra argamassada utilizando arg.cim/areia 1:4. ((0,20*0,20*0,50)*2,00)	M³	0,04	266,52	10,66
15.2.3	ESTRUTURA DE CONCRETO					R\$ 58,60
15.2.3.1	73346	Concreto Armado fck=15 MPA, para tampo de concreto: (1,50*0,50*0,05)	M³	0,04	1562,66	58,60
15.2.4	ELEVACAO					R\$ 41,66
15.2.4.1	73935/002	Alvenaria em tijolo cerâmico furado 9x19x19cm, 1 vez (espessura 19cm), assentado em argamassa traço 1:4 (cimento e areia média não peneirada), preparo manual, junta 1cm: ((0,50*0,40)*2)	M²	0,40	49,00	19,60
15.2.4.2	73935/002	Alvenaria em tijolo cerâmico furado 5x10x20cm, 1/2 vez assentado em argamassa traço 1:2:8 (cimento, cal e areia), juntas 12mm	M²	0,53	42,01	22,06
15.2.5	REVESTIMENTO					R\$ 34,55
15.2.5.1	87890	Chapisco de aderência em paredes internas e externas, traço 1:4 (cimento e areia), espessura 0,5cm: (0,60+0,72+0,46+0,19+0,36)	M²	2,33	3,84	8,95
15.2.5.2	75481	Reboco argamassa traço 1:2 (cal e areia fina temperada), espessura 0,5 cm, preparo manual: (0,60+0,72+0,46+0,19+0,36)	M²	2,33	10,99	25,61
15.2.6	PINTURA					R\$ 23,32
15.2.6.1	88488	Pintura latex acrílica, duas demãos: (0,60+0,72+0,46+0,19+0,36)	M²	2,33	10,01	23,32
TOTAL:						R\$ 170,12

Ariano de Souto Gomes
Eng. de Segurança do Trabalho
Engenheiro Civil
CREA 160085085-5

Handwritten signatures and initials scattered on the right side of the page.



ESTADO DA PARAÍBA
FUNDO MUNICIPAL DE SAÚDE DE CAJAZEIRAS



TERMO DE REFERÊNCIA

1.0.DO OBJETO

1.1.Constitui objeto da presente contratação: Construção de uma academia de saúde no bairro Parque Dom Bosco, município de Cajazeiras-PB.

2.0.JUSTIFICATIVA

2.1. A contratação acima descrita está sendo solicitada, nos termos das especificações técnicas e informações complementares que a acompanham, motivada pela necessidade de dar prosseguimento nas ações planejadas por esta Secretaria, no sentido de proporcionar aos moradores do bairro Parque Dom Bosco melhor qualidade de vida e uma opção de unir o lazer com a prática de atividades físicas, com o uso das instalações da academia de saúde.

Cabe ressaltar que já foram realizados dois procedimentos licitatórios para a consecução desse fim, a TP 60003/2015 e a TP 60003/2016, mas ambos foram declarados FRACASSADOS. As características e especificações do objeto da referida contratação são:

CÓDIGO	DISCRIMINAÇÃO	UNIDADE	QUANTIDADE
1	Construção de uma academia de saúde no bairro Parque Dom Bosco, município de Cajazeiras-PB.	und	1

3.0.DO TRATAMENTO DIFERENCIADO PARA ME/EPP

3.1.Salienta-se que na referida contratação, não será concedido o tratamento diferenciado e simplificado para as Microempresas e Empresas de Pequeno Porte, nos termos das disposições contidas nos Arts. 47 e 48, da Lei Complementar nº 123/2006, por estarem presentes, isolada ou simultaneamente, as situações previstas nos incisos II e III, do Art. 49, do mesmo diploma legal.

3.2.A participação no certame, portanto, deverá ser aberta a quaisquer interessados, inclusive as Microempresas, Empresas de Pequeno Porte e Equiparados, nos termos da legislação vigente.

4.0.DAS OBRIGAÇÕES DO CONTRATANTE

4.1.Efetuar o pagamento relativo ao objeto contratado efetivamente realizado, de acordo com as cláusulas do respectivo contrato ou equivalente.

4.2.Proporcionar ao Contratado todos os meios necessários para a fiel execução do objeto da presente contratação, nos termos do correspondente instrumento de ajuste.

4.3.Notificar o Contratado sobre qualquer irregularidade encontrada quanto à qualidade dos produtos ou serviços, exercendo a mais ampla e completa fiscalização, o que não exime o Contratado de suas responsabilidades pactuadas e preceitos legais.

5.0.DAS OBRIGAÇÕES DO CONTRATADO

5.1.Responsabilizar-se por todos os ônus e obrigações concernentes à legislação fiscal, civil, tributária e trabalhista, bem como por todas as despesas e compromissos assumidos, a qualquer título, perante seus fornecedores ou terceiros em razão da execução do objeto contratado.

5.2.Substituir, arcando com as despesas decorrentes, os materiais ou serviços que apresentarem alterações, deteriorações, imperfeições ou quaisquer irregularidades discrepantes às exigências do instrumento de ajuste pactuado, ainda que constatados após o recebimento e/ou pagamento.

5.3.Não transferir a outrem, no todo ou em parte, o objeto da contratação, salvo mediante prévia e expressa autorização do Contratante.

5.4.Manter, durante a vigência do contrato ou instrumentos equivalente, em compatibilidade com as obrigações assumidas, todas as condições de habilitação e qualificação exigidas no respectivo processo licitatório, se for o caso, apresentando ao Contratante os documentos necessários, sempre que solicitado.

5.5.Emitir Nota Fiscal correspondente à sede ou filial da empresa que apresentou a documentação na fase de habilitação.

5.6.Executar todas as obrigações assumidas com observância a melhor técnica vigente, enquadrando-se, rigorosamente, dentro dos preceitos legais, normas e especificações técnicas correspondentes.

6.0.DOS PRAZOS

6.1.O prazo máximo para a execução do objeto desta contratação e que admite prorrogação nos casos previstos na legislação vigente, está abaixo indicado e será considerado a partir da emissão da Ordem de Serviço:

Início: 3 (três) dias

Conclusão: 60 (sessenta) dias

7.0.DO REAJUSTAMENTO

7.1.Os preços contratados são fixos pelo período de um ano, exceto para os casos previstos no Art. 65, §§ 5º e 6º, da Lei 8.666/93.

7.2.Ocorrendo o desequilíbrio econômico-financeiro do contrato, poderá ser restabelecida a relação que as partes pactuaram inicialmente, nos termos do Art. 65, Inciso II, Alínea d, da Lei 8.666/93, mediante comprovação documental e requerimento expresso do Contratado.

8.0.DO PAGAMENTO

8.1.O pagamento será realizado mediante processo regular e em observância às normas e procedimentos adotados pelo Contratante, da seguinte maneira: Para ocorrer no prazo de trinta dias, contados do período de adimplemento.

9.0.DAS SANÇÕES ADMINISTRATIVAS

9.1.Quem, convocado dentro do prazo de validade da sua proposta, não celebrar o contrato deixar de entregar ou apresentar documentação falsa exigida para o certame, ensejar o retardamento da execução do seu objeto, não mantiver a proposta, falhar ou fraudar na execução do contrato, comportar-se de modo inidôneo ou cometer fraude fiscal, ficará impedido de licitar e contratar com a União, Estados, Distrito Federal e municípios e será descredenciado do Sistema de Cadastramento Unificado de Fornecedores - SICAF e de sistemas semelhantes mantidos pelos entes federados pelo prazo de até 5 (cinco) anos, sem prejuízo das multas previstas neste edital das demais cominações legais.

9.2.A recusa injusta em deixar de cumprir as obrigações assumidas e preceitos legais, sujeitará o Contratado, garantida a prévia defesa, às seguintes penalidades previstas nos Arts. 86 e 87 da Lei 8.666/93: a - advertência; b - multa de mora de 0,5% (zero vírgula cinco por cento) aplicada sobre o valor do contrato por dia de atraso na entrega, no início ou na execução do objeto ora contratado; c - multa de 10% (dez por cento) sobre o valor contratado pela inexecução total ou parcial do contrato; d - suspensão temporária de participar em licitação e impedimento de contratar com a Administração, por prazo de até 02 (dois) anos; e - declaração de inidoneidade para licitar ou contratar com a Administração Pública enquanto perdurarem os motivos determinantes da punição ou até que seja promovida sua reabilitação perante a própria autoridade que aplicou a penalidade; f - simultaneamente, qualquer das penalidades cabíveis fundamentadas na Lei 8.666/93.

9.3.Se o valor da multa ou indenização devida não for recolhido no prazo de 15 dias após a comunicação ao Contratado, será automaticamente descontado da primeira parcela do pagamento a que o Contratado vier a fazer jus, acrescido de juros moratórios de 1% (um por cento) ao mês, ou, quando for o caso, cobrado judicialmente.

9.4.Após a aplicação de quaisquer das penalidades previstas, realizar-se-á comunicação escrita ao Contratado, e publicado na imprensa oficial, excluídas as penalidades de advertência e multa de mora quando for o caso, constando o fundamento legal da punição, informando ainda que o fato será registrado no cadastro correspondente.

Cajazeiras - PB, 29 de Março de 2016.

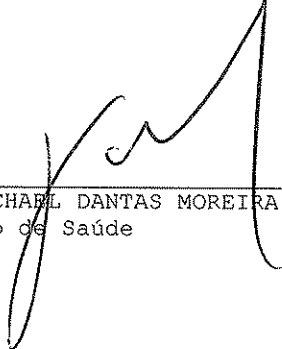
HENRY WITCHAEL DANTAS MOREIRA
Secretário de Saúde

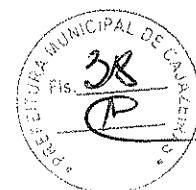

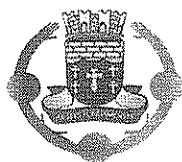

**PREFEITURA MUNICIPAL DE CAJAZEIRAS
SECRETARIA DA FAZENDA PÚBLICA
SETOR DE CONTABILIDADE**

Processo nº

OBJETO: CONSTRUÇÃO DE UMA ACADEMIA DE SAÚDE NO PARQUE DOM BOSCO NO MUNICÍPIO DE CAJAZEIRAS/PB, CONFORME SOLICITAÇÃO DA SECRETARIA ABAIXO RELACIONADA:

INFORMAÇÃO – DOTAÇÃO ORÇAMENTARIA/2016

Em atendimento a solicitação datada de 29 de março de 2016, apresentamos abaixo a dotação Orçamento/2016, para atender ao objeto em epigrafe.

02.130 – FUNDO MUNICIPAL DE SAÚDE

10.303.1019.1038 – CONST. DE POLO DE ACAD. DE SAÚDE COM AQUIS. DE EQUIPAMENTOS

44.90.51 – OBRAS E INSTALAÇÕES

003 - SUS

008 – FUS

Cajazeiras, 29 de março de 2016.

Setor de Contabilidade



ESTADO DA PARAÍBA
FUNDO MUNICIPAL DE SAÚDE DE CAJAZEIRAS



REF.: PROCESSO LICITATÓRIO

OBJETO: Construção de uma academia de saúde no bairro Parque Dom Bosco, município de Cajazeiras-PB.

DECLARAÇÃO

Conforme solicitado, declaramos haver disponibilidade orçamentária para execução do objeto relativo à contratação em tela:

02.030 - FUNDO MUNICIPAL DE SAUDE
10.303.1019.1038 - CONST. DE POLO DE ACADEMIA DE SAUDE COM AQUIS. DE EQUIP.
44.90.51 - OBRAS E INSTALAÇÕES
003 - SUS
008 - FUS

Cajazeiras - PB, 29 de Março de 2016.

JOSEFA FLAVIA DE SOUSA OLIVEIRA
Tesoureira



ESTADO DA PARAÍBA
FUNDO MUNICIPAL DE SAÚDE DE CAJAZEIRAS
SECRETARIA DE SAÚDE



Cajazeiras - PB, 29 de Março de 2016.

Exma. Sra. Prefeita,

Solicito à V.Exa. que autorize a Comissão Permanente de Licitação dessa prefeitura, a realizar procedimento licitatório, na modalidade exigida pela legislação em vigor, destinada a:

Construção de uma academia de saúde no bairro Parque Dom Bosco, município de Cajazeiras-PB.

Justificativa para a necessidade da solicitação:

A contratação acima descrita está sendo solicitada, nos termos das especificações técnicas e informações complementares que a acompanham, motivada pela necessidade de dar prosseguimento nas ações planejadas por esta Secretaria, no sentido de proporcionar aos moradores do bairro Parque Dom Bosco melhor qualidade de vida e uma opção de unir o lazer com a prática de atividades físicas, com o uso das instalações da academia de saúde.

Ressalto que já foram realizados dois procedimentos licitatórios para a consecução desse fim, mas não obtivemos êxito nos certames, sendo os mesmos declarados FRACASSADOS conforme se observa na documentação anexa a esta solicitação.

Informamos que existe disponibilidade de dotação específica no orçamento vigente para a execução do objeto a ser licitado, consoante consulta efetuada ao setor contábil. Certos de contarmos com imediata aprovação desta solicitação, indispensável à continuidade dos trabalhos desenvolvidos, ficamos a inteira disposição para maiores esclarecimentos que forem julgados necessários.

Atenciosamente,

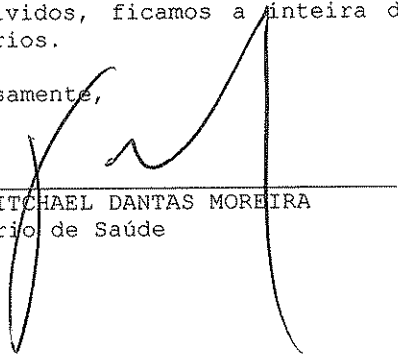
HENRY WITCHAEEL DANTAS MOREIRA
Secretário de Saúde



ESTADO DA PARAÍBA
FUNDO MUNICIPAL DE SAÚDE DE CAJAZEIRAS
GABINETE DA PREFEITA

AUTORIZAÇÃO

Autorizo a Comissão Permanente de Licitação, a realizar procedimento licitatório, na modalidade exigida pela legislação em vigor, destinada a:

Construção de uma academia de saúde no bairro Parque Dom Bosco, município de Cajazeiras-PB.

Conforme informações do setor contábil, existe disponibilidade de dotação específica no orçamento vigente para execução do objeto a ser licitado.

Cajazeiras - PB, 30 de Março de 2016.

FRANCISCA DENISE ALBUQUERQUE DE OLIVEIRA
Prefeita

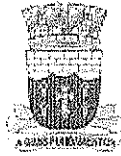

ESTADO DA PARAÍBA
FUNDO MUNICIPAL DE SAÚDE DE CAJAZEIRAS
COMISSÃO PERMANENTE DE LICITAÇÃO

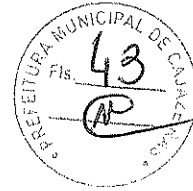

PROTOCOLO
PROCESSO LICITATÓRIO

Objeto: Construção de uma academia de saúde no bairro Parque Dom Bosco, município de Cajazeiras-PB.

Observado o disposto na legislação pertinente no que concerne à modalidade de licitação empregada em relação ao valor previsto do certame e as características e particularidades da despesa, bem como o que já foi realizado até a presente data com objeto semelhante ao que será licitado e ainda o que consta dos elementos de planejamento da administração, em especial o orçamento vigente, esta Comissão protocolou o processo em tela:

TOMADA DE PREÇOS N° 60004/2016 - 29/03/2016

PATRICK NOBRE DA SILVA
Presidente da Comissão



ESTADO DA PARAÍBA
FUNDO MUNICIPAL DE SAÚDE DE CAJAZEIRAS
COMISSÃO PERMANENTE DE LICITAÇÃO



TERMO DE AUTUAÇÃO DE PROCESSO LICITATÓRIO
PROCESSO ADMINISTRATIVO N° 160329TP60004

Objeto: Construção de uma academia de saúde no bairro Parque Dom Bosco, município de Cajazeiras-PB.

I - RECEBIMENTO

Nesta data recebemos a documentação inerente à execução do objeto acima indicado, composto pelos seguintes elementos: solicitação para realização de processo licitatório na modalidade exigida pela legislação vigente, com justificativa para a necessidade da contratação, pesquisa de preços correspondente, a autorização devida e declaração de existir a respectiva disponibilidade orçamentária.

II - PROTOCOLO

Observando o disposto na legislação pertinente no que concerne à modalidade de licitação empregada em relação ao valor previsto do certame e as características e particularidades da despesa, bem como o que já foi realizado até a presente data com objeto semelhante ao que será licitado e ainda o que consta dos elementos de planejamento da administração, em especial o orçamento vigente, esta Comissão protocolou o processo em tela:
Tomada de Preços n° 60004/2016 - 29/03/2016.

III - ELEMENTOS DO PROCESSO

Após devidamente atuado, protocolado e numerado, contendo a autorização respectiva, a indicação sucinta de seu objeto e do recurso apropriado para a despesa, nos termos do Art. 38 da Lei 8.666/93 e suas alterações, serão juntados posteriormente o instrumento convocatório e seus elementos constitutivos, inclusive a correspondente minuta do contrato, os quais serão submetidos à apreciação da Assessoria Jurídica.

IV - PROCEDIMENTO

Remeta-se a Assessoria Jurídica.

Prezados Senhores,

Submetemos à apreciação da Assessoria Jurídica, nesta data, os elementos do processo ora atuado para a devida análise e aprovação, consoante Art. 38, § único, da Lei Federal 8.666/93 e suas alterações posteriores:

- Minuta do instrumento convocatório e seus elementos constitutivos;
- Minuta do contrato correspondente.

Cajazeiras - PB, 29 de Março de 2016.

PATRICK NOBRE DA SILVA
Presidente da Comissão





ESTADO DA PARAÍBA
FUNDO MUNICIPAL DE SAÚDE DE CAJAZEIRAS
COMISSÃO PERMANENTE DE LICITAÇÃO



PROCESSO ADMINISTRATIVO Nº 160329TP60004
LICITAÇÃO Nº. 60004/2016
MODALIDADE: TOMADA DE PREÇOS
TIPO: MENOR PREÇO

Órgão Realizador do Certame:
FUNDO MUNICIPAL DE SAÚDE DE CAJAZEIRAS
RUA CORONEL JUVENCIO CARNEIRO, 253 - CENTRO - CAJAZEIRAS - PB.
CEP: 58900-000 - Tel: (083) 3531-4383.

O Órgão Realizador do Certame acima qualificado, inscrito no CNPJ 11.902.878/0001-39, doravante denominado simplesmente ORC, torna público para conhecimento de quantos possam interessar que fará realizar através da Comissão Permanente de Licitação, doravante denominada simplesmente Comissão, as 10:00 horas do dia 18 de Abril de 2016 no endereço acima indicado, licitação na modalidade Tomada de Preços nº. 60004/2016, tipo menor preço; tudo de acordo com este instrumento e em observância a Lei Federal nº. 8.666, de 21 de junho de 1993 e suas alterações posteriores e a Lei Complementar nº 123, de 14 de dezembro de 2006, conforme os critérios e procedimentos a seguir definidos, objetivando obter a melhor proposta para: Construção de uma academia de saúde no bairro Parque Dom Bosco.

1.0.DO OBJETO

- 1.1. Constitui objeto da presente licitação: Construção de uma academia de saúde no bairro Parque Dom Bosco, município de Cajazeiras-PB..
- 1.2. As especificações do objeto ora licitado, encontram-se devidamente detalhadas no correspondente Termo de Referência - Anexo I deste Instrumento.
- 1.3. A contratação acima descrita, que será processada nos termos deste instrumento convocatório, especificações técnicas e informações complementares que o acompanham, quando for o caso, justifica-se: pela necessidade de dar prosseguimento nas ações planejadas pela Secretaria de Saúde do Município, cujo objetivo é proporcionar aos moradores do bairro Parque Dom Bosco melhor qualidade de vida e uma opção de unir o lazer com a prática de atividades físicas, com o uso das instalações da academia de saúde.
- 1.4. Salienta-se que na referida contratação, não será concedido o tratamento diferenciado e simplificado para as Microempresas e Empresas de Pequeno Porte, nos termos das disposições contidas nos Arts. 47 e 48, da Lei Complementar nº 123/2006, por estarem presentes, isolada ou simultaneamente, as situações previstas nos incisos II e III, do Art. 49, do mesmo diploma legal. Fica, no entanto assegurado a ME e EPP o tratamento diferenciado e simplificado previsto nos demais Artigos do Capítulo V, Seção única, da LC nº. 123/2006.

2.0.DO LOCAL E DATA E DA IMPUGNAÇÃO DO EDITAL

- 2.1. Os envelopes contendo a documentação relativa à habilitação e a proposta de preços para execução do objeto desta licitação, deverão ser entregues à Comissão até as 10:00 horas do dia 18 de Abril de 2016, no endereço constante do preâmbulo deste instrumento. Neste mesmo local, data e horário será realizada a sessão pública para abertura dos referidos envelopes.
- 2.2. Informações ou esclarecimentos sobre esta licitação, serão prestados nos horários normais de expediente: das 07:00 as 13:00 horas.
- 2.3. Qualquer cidadão é parte legítima para impugnar o ato convocatório deste certame por irregularidade na aplicação da Lei 8.666/93 e legislação pertinente, se manifestada por escrito e dirigida a Comissão, protocolizando o original até 05 (cinco) dias úteis antes da data fixada para realização da respectiva sessão pública para abertura dos envelopes de habilitação, nos horários de expediente acima indicado, exclusivamente no seguinte endereço: Rua Coronel Juvencio Carneiro, 253 - Centro - Cajazeiras - PB.
- 2.4. Caberá à Comissão, auxiliada pelos setores responsáveis pela elaboração deste ato convocatório e seus anexos, decidir sobre a respectiva impugnação, respondendo ao cidadão interessado no prazo de até 03 (três) dias úteis, considerados da data em que foi protocolizada a petição.
- 2.5. Decairá do direito de impugnar as falhas ou irregularidades que viciariam o ato convocatório deste certame, o licitante que não o fizer por escrito e dirigida a Comissão, protocolizando o original até o 2º (segundo) dia útil que anteceder a abertura dos envelopes com as propostas, nos horários de expediente acima indicado, exclusivamente no seguinte endereço: Rua Coronel Juvêncio Carneiro, 253 - Centro - Cajazeiras - PB.

3.0.DOS ELEMENTOS PARA LICITAÇÃO

- 3.1. Aos participantes, serão fornecidos os seguintes elementos:

3.1.1. ANEXO I - TERMO DE REFERÊNCIA - ESPECIFICAÇÕES;

3.1.2. ANEXO II - MODELOS DE DECLARAÇÕES;

3.1.3. ANEXO III - MODELO DO TERMO DE RENÚNCIA;

3.1.4. ANEXO IV - MINUTA DO CONTRATO;

3.2. A obtenção do instrumento convocatório será feita junto a Comissão, e quando for o caso, mediante o recolhimento da quantia abaixo indicada, correspondente ao custo de reprodução gráfica dos elementos: fornecido gratuitamente.

3.3. O Projeto Básico referente ao objeto ora licitado está disponibilizado junto ao Setor de Licitações e Contratos da Prefeitura Municipal de Cajazeiras-PB, nos horários normais de expediente, das 7:30h à 13h, até o último dia útil anterior à data estabelecida para recebimento dos envelopes habilitação e proposta, onde poderá ser examinado e obtido pelos interessados, inclusive em meio magnético, observados os procedimentos definidos pelo ORC. Até a presente data não há projeto executivo.

4.0. DO SUPORTE LEGAL

4.1. Esta licitação reger-se-á pela Lei Federal nº. 8.666 de 21 de junho de 1993, suas alterações posteriores e a Lei Complementar nº 123, de 14 de dezembro de 2006 e legislação pertinente, que ficam fazendo partes integrantes deste instrumento, independente de transcrição.

5.0. DO PRAZO E DOTAÇÃO

5.1. O prazo máximo para a execução do objeto ora licitado, conforme suas características e as necessidades do ORC, e que admite prorrogação nos casos previstos pela Lei 8.666/93, está abaixo indicado e será considerado a partir da emissão da Ordem de Serviço:

Início: 3 (três) dias

Conclusão: 60 (sessenta) dias

5.2. O prazo de vigência do correspondente contrato será determinado: até o final do exercício financeiro de 2016, considerado da data de sua assinatura;

5.3. As despesas decorrentes do objeto da presente licitação, correrão por conta da seguinte dotação:

02.030 - FUNDO MUNICIPAL DE SAUDE

10.303.1019.1038 - CONST. DE POLO DE ACADEMIA DE SAUDE COM AQUIS. DE EQUIP.

44.90.51 - OBRAS E INSTALAÇÕES

003 - SUS

008 - FUS

6.0. DAS CONDIÇÕES DE PARTICIPAÇÃO

6.1. Poderão participar deste certame, os licitantes devidamente cadastrados no ORC ou que atenderem a todas as condições para cadastramento até o terceiro dia anterior à data prevista para o recebimento das propostas, cuja regularidade será observada mediante apresentação do Certificado de Inscrição de Fornecedores e Prestadores de Serviços, ou equivalente na forma da lei, fornecido pelo ORC. Os proponentes deverão entregar a Comissão dois envelopes fechados indicando, respectivamente, DOCUMENTAÇÃO e PROPOSTA DE PREÇOS, devidamente identificados nos termos definidos neste instrumento convocatório.

6.2. A participação neste certame é aberta a quaisquer interessados, inclusive as Microempresas, Empresas de Pequeno Porte e Equiparados, nos termos da legislação vigente.

6.3. Não poderão participar os interessados que se encontrem sob o regime falimentar, empresas estrangeiras que não funcionem no país, nem aqueles que tenham sido declarados inidôneos para licitar ou contratar com a Administração Pública ou que estejam cumprindo a sanção de suspensão do direito de licitar e contratar com o ORC.

6.4. Os licitantes que desejarem enviar seus envelopes Documentação e Proposta de Preços via postal - com Aviso de Recebimento AR -, deverão remetê-los em tempo hábil ao endereço constante do preâmbulo deste instrumento, aos cuidados do Presidente da Comissão - Patrick Nobre da Silva. Não sendo rigorosamente observadas as exigências deste item, os respectivos envelopes não serão aceitos e o licitante, portanto, desconsiderado para efeito de participação no certame.

6.5. Quando observada a ocorrência da entrega apenas dos envelopes junto a Comissão, sem a permanência de representante credenciado na respectiva sessão pública, é facultado ao licitante, não sendo condição para sua habilitação, a inclusão no envelope Documentação, da declaração expressa de renunciar ao direito de interpor recurso e ao prazo correspondente relativo à Fase de Habilitação, concordando com o prosseguimento do certame, previsto no Art. 43, III, da Lei 8.666/93, conforme modelo - Anexo III.

6.6. É vedada à participação em consórcio.

6.7. CONDIÇÕES ESPECÍFICAS: O licitante deverá atender aos requisitos abaixo e os correspondentes comprovantes, integrarão, **OBRIGATORIAMENTE**, os elementos do ENVELOPE DE DOCUMENTAÇÃO.

6.7.1. Comprovação de que o responsável técnico designado pelo licitante, feita por meio de atestado fornecido por pessoa jurídica de direito público ou privado, devidamente registrado na entidade profissional competente, executou serviços de características semelhantes à parcela mais relevante da obra ou serviço, abaixo discriminada. O referido atestado só será aceito se acompanhado da correspondente Certidão de Acervo Técnico - CAT, emitido pelo CREA e de comprovação de que o profissional designado pertence ao quadro técnico da empresa. Tal comprovação poderá ser feita por meio da apresentação de qualquer um dos seguintes documentos a critério do licitante: a) cópia autêntica da Carteira Profissional CTPS ou da Ficha de



Handwritten initials and signatures at the bottom right of the page.

Registro do Empregado, juntamente com a última guia de recolhimento do FGTS relativo ao respectivo funcionário; b) instrumento de contrato de prestação de serviços específicos, devidamente registrado no órgão competente na forma prevista na legislação vigente; c) Contrato Social, alteração contratual ou equivalente na forma da lei, no caso de responsável técnico ser sócio da empresa. Serão admitidos os atestados referentes à execução de obras ou serviços similares de complexidade tecnológica e operacional equivalente ou superior a: PISO EM BLOCO DE CONCRETO, INTERTRAVADO, COR NATURAL, FCK=35MPA, SOBRE COLCHAO DE AREIA, PARA TRÁFEGO MÉDIO E=8CM; ESTRUTURA EM MADEIRA APARELHADA, PARA TELHA CERÂMICA; COBERTURA EM TELHA CERÂMICA TIPO COLONIAL; REGULARIZAÇÃO DE PISO/BASE ARGAMASSA TRAÇO 1:4 (CIM. E AREIA), ESP. 3,0 CM, PREPARO MANUAL; PISO EM GRANILITE, MARMORITE OU GRANITINA, ESPESURA 8MM, INCLUSO JUNTA DE DILATAÇÃO PLÁSTICA.

7.0.DA REPRESENTAÇÃO E DO CREDENCIAMENTO

7.1.0 licitante deverá se apresentar, para credenciamento junto a Comissão, quando for o caso, através de um representante, com os documentos que o credenciam a participar deste procedimento licitatório. Cada licitante credenciará apenas um representante que será o único admitido a intervir nas fases do certame na forma prevista neste instrumento, podendo ser substituído posteriormente por outro devidamente credenciado.

7.2. Para o credenciamento deverão ser apresentados os seguintes documentos:

7.2.1. Tratando-se do representante legal: o instrumento constitutivo da empresa na forma da lei, quando for o caso, devidamente registrado no órgão competente, no qual estejam expressos seus poderes para exercer direitos e assumir obrigações em decorrência de tal investidura;

7.2.2. Tratando-se de procurador: a procuração por instrumento público ou particular da qual constem os necessários poderes para, firmar declarações, desistir ou apresentar as razões de recurso e praticar todos os demais atos pertinentes ao certame; acompanhada do correspondente instrumento de constituição da empresa, quando for o caso, que comprove os poderes do mandante para a outorga. Caso a procuração seja particular, deverá ter firma reconhecida por cartório competente.

7.2.3.0 representante legal e o procurador deverão identificar-se exibindo documento oficial que contenha foto.

7.3. Estes documentos deverão ser apresentados - antes do início da sessão pública - em original, por qualquer processo de cópia autenticada por cartório competente.

7.4. A não apresentação ou ainda a incorreção insanável de qualquer dos documentos de credenciamento impedirá a participação ativa do representante do licitante no presente certame. Esta ocorrência não inabilitará o concorrente, apenas perderá o direito a manifestar-se nas correspondentes fases do processo licitatório. Para tanto, a CPL receberá regularmente do referido concorrente seus envelopes, declarações e outros elementos necessários à participação no certame, desde que apresentados na forma definida neste instrumento.

7.5. No momento de abertura da sessão pública, cada licitante, por intermédio do seu representante devidamente credenciado apresentará, em separado de qualquer dos envelopes, a seguinte documentação:

7.5.1. Declaração de Elaboração Independente de Proposta - Anexo II.

7.6. Quando os envelopes Documentação e Proposta de Preços forem enviados via postal, a declaração indicada no item 7.5.1 deverá ser apresentada dentro do envelope Documentação.

8.0.DA HABILITAÇÃO

8.1. Os documentos necessários à habilitação dos licitantes, deverão ser apresentados em 01 (uma) via, dentro de envelope lacrado, contendo as seguintes indicações no anverso:

FUNDO MUNICIPAL DE SAÚDE DE CAJAZEIRAS
DOCUMENTAÇÃO - TOMADA DE PREÇOS N°. 60004/2016
NOME PROPONENTE
ENDEREÇO E CNPJ DO PROPONENTE

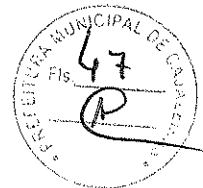

O ENVELOPE DOCUMENTAÇÃO deverá conter os seguintes elementos:

8.2. PESSOA JURÍDICA:

8.2.1. Comprovação de cadastramento nos termos do item 6.1 deste instrumento.

8.2.2. Prova de inscrição no Cadastro nacional de Pessoas Jurídicas - CNPJ.

8.2.3. Ato constitutivo, estatuto ou contrato social em vigor, devidamente registrado, em se tratando de sociedades comerciais, e, no caso de sociedades por ações, acompanhado de documentos de eleição de seus administradores.

8.2.4. Balanço Patrimonial e demonstrações contábeis do último exercício social apresentados na forma da Lei, com indicação das páginas correspondentes do livro diário em que o mesmo se encontra, bem como apresentação dos competentes termos de abertura e encerramento, assinados por profissional habilitado e devidamente registrados na junta comercial competente, vedada a sua substituição por balancetes ou balanços provisórios.

8.2.5. Regularidade para com a Fazenda Federal - certidão conjunta negativa de débitos relativos a Tributos Federais e à Dívida Ativa da União.

8.2.6. Certidões negativas das Fazendas Estadual e Municipal da sede do licitante ou outro equivalente na forma da Lei.

8.2.7. Comprovação de regularidade relativa à Seguridade Social INSS-CND e do Fundo de Garantia por Tempo de Serviço FGTS-CRF, apresentando as correspondentes certidões fornecidas pelo Instituto Nacional do Seguro Social e Caixa Econômica Federal, respectivamente.

Handwritten signatures and initials at the bottom right of the page.

8.2.8. Prova de inexistência de débitos inadimplidos perante a Justiça do Trabalho, mediante a apresentação de Certidão Negativa de Débitos Trabalhistas CNDT, nos termos do Título VII-A da Consolidação das Leis do Trabalho, aprovada pelo Decreto-Lei nº 5.452, de 1º de maio de 1943.

8.2.9. Declaração do licitante: de cumprimento do disposto no Art. 7º, Inciso XXXIII, da Constituição Federal - Art. 27, Inciso V, da Lei 8.666/93; de superveniência de fato impeditivo no que diz respeito à participação na licitação; e de submeter-se a todas as cláusulas e condições do presente instrumento convocatório, conforme modelo - Anexo II.

8.2.10. Termo de Renúncia, caso o participante envie apenas seus envelopes, sem representante credenciado e desejar renunciar ao direito de interpor recurso e ao prazo respectivo relativo à Fase de Habilitação, concordando com o prosseguimento do certame licitatório, conforme modelo - Anexo III.

8.2.11. Certidão negativa de Falência ou Concordata, expedida pelo distribuidor da sede do licitante.

8.2.12. Prova de inscrição no cadastro de contribuintes estadual ou municipal, se houver, relativo ao domicílio ou sede do licitante, pertinente ao seu ramo de atividade e compatível com o objeto contratual; se não houver, apresentar documento hábil (declaração, certidão) da sede da licitante afirmando a inexistência do cadastro de contribuintes.

8.2.13. Comprovação de registro do licitante e seus responsáveis técnicos, quando for o caso, frente ao Conselho Regional de Engenharia, Arquitetura e Agronomia CREA-CRQ, da região da sede do licitante.

8.3. Documentação específica:

8.3.1. Comprovação de capacidade técnica - item 6.7.1

8.3.2. Comprovação de que o licitante se enquadra nos termos do Art. 3º da Lei Complementar nº. 123, de 14 de dezembro de 2006, se for o caso, sendo considerada microempresa ou empresa de pequeno porte e recebendo, portanto, tratamento diferenciado e simplificando na forma definida pela legislação vigente. Tal comprovação poderá ser feita através da apresentação de qualquer um dos seguintes documentos, a critério do licitante: a) declaração expressa, assinada pelo responsável legal da empresa e por profissional da área contábil, devidamente habilitado; b) certidão simplificada emitida pela junta comercial da sede do licitante ou equivalente, na forma da legislação pertinente. A ausência da referida declaração ou certidão simplificada não é suficiente motivo para a inabilitação do licitante, apenas perderá, durante o presente certame, o direito ao tratamento diferenciado e simplificado dispensado a ME ou EPP, previstos na Lei Complementar 123/06.

8.4. Os documentos de Habilitação deverão ser organizados na ordem descrita neste instrumento, precedidos por um índice correspondente, podendo ser apresentados em original, por qualquer processo de cópia autenticada por cartório competente ou publicação em órgão da imprensa oficial, quando for o caso. Estando perfeitamente legíveis, sem conter borrões, rasuras, emendas ou entrelinhas, dentro do prazo de validade, e encerrados em envelope devidamente lacrado e indevassável. Por ser apenas uma formalidade que visa facilitar os trabalhos, a ausência do índice de que trata este item, não inabilitará o licitante.

8.5. A falta de qualquer documento exigido, o seu vencimento, a ausência das cópias devidamente autenticadas por cartório competente ou da publicação em órgão na imprensa oficial, a apresentação de documentos de habilitação fora do envelope específico, tornará o respectivo licitante inabilitado. Quando o documento for obtido via Internet sua legalidade será comprovada nos endereços eletrônicos correspondentes. Poderão ser utilizados, a critério da Comissão os documentos cadastrais de fornecedores, constantes dos arquivos do ORC, para comprovação da autenticidade de elementos apresentados pelos licitantes, quando for o caso.

8.6. As certidões terão validade de 60 (sessenta) dias contados da data de sua expedição, salvo se outra estiver expressamente indicada.

9.0. DA PROPOSTA

9.1. A proposta deverá ser apresentada em 01(uma) via, dentro de envelope lacrado, contendo as seguintes indicações no anverso:

FUNDO MUNICIPAL DE SAÚDE DE CAJAZEIRAS
PROPOSTA DE PREÇOS - TOMADA DE PREÇOS Nº. 60004/2016
NOME DO PROPONENTE
ENDEREÇO E CNPJ DO PROPONENTE



O ENVELOPE PROPOSTA DE PREÇOS deverá conter os seguintes elementos:

9.2. Proposta elaborada em consonância com as especificações constantes deste instrumento e seus elementos - Anexo I -, em papel timbrado da empresa quando for o caso, devidamente assinada por seu representante, contendo no correspondente item cotado: discriminação, marca e/ou modelo e outras características se necessário, o quantitativo e os valores unitário e total expressos em algarismos, acompanhada de:

9.2.1. Planilha de quantitativos e preços.

9.2.2. Cronograma físico-financeiro compatível com a execução do objeto.

9.2.3. Composição de custos unitário contendo, inclusive, o detalhamento da composição de lucros e despesas indiretas (LDI) e dos respectivos percentuais praticados.

Handwritten signatures and initials at the bottom right of the page.

9.3.Será cotado um único preço, marca, modelo para cada item, com a utilização de duas casas decimais. Indicações em contrário estão sujeitas a correções observando-se os seguintes critérios:

9.3.1.Falta de dígitos: serão acrescentados zeros;

9.3.2.Excesso de dígitos: sendo o primeiro dígito excedente menor que 5, todo o excesso será suprimido, caso contrário haverá o arredondamento do dígito anterior para mais e os demais itens excedentes suprimidos.

9.4.No caso de aquisição de bens, a quantidade mínima de unidades a ser cotada, por item, não deverá ser inferior a 100% da estimativa detalhada no correspondente Termo de Referência - Anexo I. Disposição em contrário não desclassifica automaticamente a proposta apenas o respectivo item será desconsiderado.

9.5.A proposta deverá ser redigida em língua portuguesa e em moeda nacional, elaborada com clareza, sem alternativas, rasuras, emendas e/ou entrelinhas. Suas folhas rubricadas e a última datada e assinada pelo responsável, com indicação: do valor total da proposta em algarismos, dos prazos de entrega ou execução, das condições de pagamento, da sua validade que não poderá ser inferior a 60 dias, e outras informações e observações pertinentes que o licitante julgar necessárias.

9.6.Existindo discrepância entre o preço unitário e o valor total, resultado da multiplicação do preço unitário pela quantidade, o preço unitário prevalecerá.

9.7.Fica estabelecido que havendo divergência de preços unitários para um mesmo produto ou serviço, prevalecerá o de menor valor.

9.8.No caso de alterações necessárias da proposta feitas pela Comissão, decorrentes exclusivamente de incorreções na unidade de medida utilizada, observada a devida proporcionalidade, bem como na multiplicação e/ou soma de valores, prevalecerá o valor corrigido.

9.9.A não indicação na proposta dos prazos de entrega ou execução, das condições de pagamento ou de sua validade, ficará subentendido que o licitante aceitou integralmente as disposições do instrumento convocatório e, portanto, serão consideradas as determinações nele contidas para as referidas exigências não sendo suficiente motivo para a desclassificação da respectiva proposta.

9.10.É facultado ao licitante, apresentar a proposta no próprio modelo fornecido pelo ORC, desde que esteja devidamente preenchido.

9.11.Serão desclassificadas as propostas que deixarem de atender as disposições deste instrumento.

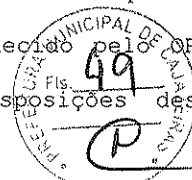

10.0.DO CRITÉRIO PARA JULGAMENTO

10.1.Será declarado vencedor deste certame o licitante que, atendidas todas as exigências do presente instrumento, apresentar proposta com menor valor global no correspondente item cotado, relacionado no Anexo I - Termo de Referência -, na coluna código.

10.2.Havendo igualdade de valores entre duas ou mais propostas, e após obedecido o disposto nos Arts. 44 e 45 da Lei Complementar 123/06 e no Art. 3º, §2º, da Lei Federal 8.666/93, a classificação se fará através de sorteio.

10.3.Na presente licitação será assegurada, como critério de desempate, preferência de contratação para as microempresas e empresas de pequeno porte.

10.4.Para efeito do disposto neste instrumento, entende-se por empate aquelas situações em que as propostas apresentadas pelas microempresas e empresas de pequeno porte sejam iguais ou até 10% (dez por cento) superiores à proposta mais bem classificada.

10.5.Ocorrendo a situação de empate conforme acima definida, proceder-se-á da seguinte forma:

10.5.1.A microempresa ou empresa de pequeno porte mais bem classificada poderá apresentar proposta de preço inferior àquela considerada vencedora do certame, situação em que será adjudicado em seu favor o objeto licitado;

10.5.2.Não ocorrendo a contratação da microempresa ou empresa de pequeno porte, na forma do item anterior, serão convocadas as demais remanescentes que por ventura se enquadrem na situação de empate acima definida, na ordem de classificação, para exercício do mesmo direito;

10.5.3.No caso de equivalência de valores apresentados pelas microempresas e empresas de pequeno porte que se encontrem no intervalo estabelecido como situação de empate, será realizado sorteio entre elas para que se identifique aquela que primeiro poderá apresentar melhor oferta.

10.6.Na hipótese de não-contratação nos termos acima previstos, em que foi observada a situação de empate e assegurado o tratamento diferenciado a microempresa e empresa de pequeno porte, o objeto licitado será adjudicado em favor da proposta originalmente vencedora do certame.

10.7.A situação de empate, na forma acima definida, somente se aplicará quando a melhor oferta inicial não tiver sido apresentada por microempresa ou empresa de pequeno porte.

11.0.DA ORDEM DOS TRABALHOS

11.1.Para o recebimento dos envelopes e início dos trabalhos será observada uma tolerância de 15 (quinze) minutos após o horário fixado. Encerrado o prazo para recebimento dos envelopes, nenhum outro será aceito.

11.2.Declarada aberta à sessão pública pelo Presidente, será efetuado o devido credenciamento dos interessados. Somente participará ativamente da reunião um representante de cada licitante, podendo, no entanto, ser assistida por qualquer pessoa que se interessar.

Handwritten signatures and initials in the bottom right corner of the page. There are several distinct marks, including what appears to be a signature and some initials.

11.3.0 não comparecimento do representante de qualquer dos licitantes não impedirá a efetivação da reunião, sendo que, a simples participação neste certame implica na total aceitação de todas as condições estabelecidas neste Instrumento Convocatório e seus anexos.

11.4. Em nenhuma hipótese será concedido prazo para a apresentação de documentação e/ou substituição dos envelopes ou de qualquer elemento exigido e não apresentado na reunião destinada à habilitação.

11.5. A Comissão receberá de cada representante os envelopes Documentação e Proposta de Preços, e rubricará juntamente com os participantes os fechos do segundo.

11.6. Posteriormente abrirá os envelopes Documentação, rubricará o seu conteúdo e solicitará dos licitantes que examinem a documentação neles contidas. Quaisquer impugnações levantadas deverão ser comunicadas a Comissão, que as consignará na Ata de reunião.

11.7. Prossequindo os trabalhos, a Comissão analisará os documentos e as impugnações porventura formuladas pelos licitantes, dando-lhes ciência, em seguida, do resultado da Fase de Habilitação. Entretanto, se assim julgar necessário, poderá divulgar o resultado numa nova reunião, registrando-se na Ata, ou mediante publicação na imprensa oficial ou ainda emitindo aviso por escrito, observada, nestes casos, a devida antecedência necessária - não inferior a 48 (quarenta e oito) horas.

11.8. Ocorrendo à desistência expressa dos licitantes ao direito de recorrer na Fase de Habilitação, conforme previsto no Art. 43, III, da Lei 8.666/93, na mesma sessão poderá haver a abertura dos envelopes Propostas, caso contrário será marcada nova data, com observância ao prazo recursal estabelecido na legislação pertinente.

11.9. O envelope Proposta de Preços, devidamente fechado e lacrado, será devolvido ao licitante inabilitado, desde que não tenha havido recurso ou após sua denegação.

11.10. Encerrada a Fase de Habilitação e observados os ditames deste instrumento, a Comissão procederá então à abertura dos envelopes Proposta de Preços dos proponentes declarados habilitados, rubricará o seu conteúdo e facultará o exame da documentação neles contidas a todos os participantes, os quais poderão efetuar impugnações, devidamente consignadas na Ata de reunião, quando for o caso.

11.11. A Comissão examinará os elementos apresentados, as observações eventualmente apontadas, declarando, em seguida, vencedor o licitante que, atendidas as exigências e considerados os critérios definidos neste instrumento, apresentar proposta mais vantajosa para o ORC.

11.12. Da reunião lavrar-se-á Ata circunstanciada, na qual serão registradas todas as ocorrências e que, ao final, será assinada pela Comissão e licitantes presentes.

11.13. Em decorrência da Lei Complementar 123/06, a comprovação de regularidade fiscal das microempresas e empresas de pequeno porte somente será exigida para efeito de assinatura do contrato, observando-se o seguinte procedimento:

11.13.1. As microempresas e empresas de pequeno porte, por ocasião da participação nesta licitação, deverão apresentar toda a documentação exigida para comprovação de regularidade fiscal, dentre os documentos enumerados neste instrumento para efeito de Habilitação e integrantes do envelope Documentação, mesmo que esta apresente alguma restrição;

11.13.2. Havendo alguma restrição na comprovação de regularidade fiscal, será assegurado o prazo de 05 (cinco) dias úteis, cujo termo inicial corresponderá ao momento em que o licitante for declarado vencedor, prorrogáveis por igual período, a critério do ORC, para a regularização da documentação, pagamento ou parcelamento do débito, e emissão de eventuais certidões negativas ou positivas com efeito de certidão negativa;

11.13.3. A não-regularização da documentação, no prazo acima previsto, implicará decadência do direito à contratação, sem prejuízo das sanções previstas no Art. 81, da Lei 8.666/93, sendo facultado ao ORC convocar os licitantes remanescentes, na ordem de classificação, para assinatura do contrato, ou revogar a licitação.



12.0. DO CRITÉRIO DE ACEITABILIDADE DE PREÇOS

12.1. Havendo proposta com valor global superior a 10% do estimado pelo ORC ou manifestamente inexecutável nos termos do Art. 48, II, §1º e §2º, da Lei 8.666/93, o mesmo será desconsiderado. Esta ocorrência não desclassifica automaticamente a proposta, quando for o caso, apenas o item correspondente, relacionado no Anexo I - Termo de Referência.

12.2. O valor estimado que o ORC se propõe a pagar pelo objeto ora licitado - Valor de Referência -, está indicado no respectivo elemento deste instrumento - ANEXO I.

13.0. DOS RECURSOS

13.1. Dos atos decorrentes deste procedimento licitatório, caberão recursos nos termos do Art. 109 da Lei Federal n.º 8.666/93, de 21 de julho de 1993.

13.2. O recurso será dirigido à autoridade superior do ORC, por intermédio da Comissão, devendo ser protocolizado o original, nos horários normais de expediente das 07:00 as 13:00 horas, no seguinte endereço: Rua Coronel Juvêncio Carneiro, 253 - Centro - Cajazeiras - PB. Permite-se o envio pela via postal - com Aviso de Recebimento (AR) - remetido em tempo hábil, nos termos do art. 109, da Lei de 8666/93, ao endereço constante do preâmbulo deste instrumento convocatório, aos cuidados do Presidente da Comissão Permanente de Licitações - PATRICK NOBRE DA SILVA.

14.0. DA HOMOLOGAÇÃO E ADJUDICAÇÃO

14.1. Concluído o julgamento das propostas apresentadas, a Comissão emitirá relatório conclusivo dos trabalhos desenvolvidos no certame, remetendo-o a autoridade superior do ORC, juntamente com os elementos constitutivos do processo, necessários à Homologação e Adjudicação da respectiva licitação, quando for o caso.

Handwritten signatures and initials in the bottom right corner of the page.

14.2.A autoridade superior poderá, no entanto, tendo em vista sempre a defesa dos interesses do ORC, discordar e deixar de homologar, total ou parcialmente, o resultado apresentado pela Comissão, revogar ou considerar nula a Licitação, desde que apresente a devida fundamentação exigida pela legislação vigente, resguardados os direitos dos licitantes.

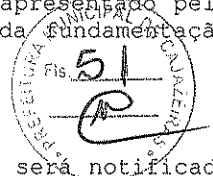

15.0.DO CONTRATO

15.1.Após a homologação pela Autoridade Superior do ORC, o licitante vencedor será notificado para, dentro do prazo de 05 (cinco) dias consecutivos da data de recebimento da notificação, assinar o respectivo contrato, quando for o caso, elaborado em conformidade com as modalidades permitidas pela Lei Federal n.º 8.666/93, podendo o mesmo sofrer alterações na forma definida pela referida Lei.

15.2.Não atendendo à convocação para assinar o contrato, e ocorrendo esta dentro do prazo de validade de sua proposta, o licitante perderá todos os direitos que porventura tenha obtido como vencedor da licitação.

15.3.É permitido ao ORC, no caso do licitante vencedor não comparecer para assinatura do contrato no prazo e condições estabelecidos, convocar os licitantes remanescentes, na ordem de classificação, para fazê-lo em igual prazo e nas mesmas condições do licitante vencedor, inclusive quanto ao preço, ou revogar a presente licitação.

15.4.O contrato que eventualmente venha a ser assinado pelo licitante vencedor, do tipo empreitada por preço global, poderá ser alterado, unilateralmente pelo Contratante ou por acordo entre as partes, nos casos previstos no Art. 65 e será rescindido, de pleno direito, conforme o disposto nos Arts. 77, 78 e 79 da Lei 8.666/93.

15.5.O Contratado fica obrigado a aceitar nas mesmas condições contratuais, os acréscimos ou supressões que se fizerem necessários, até 25% (vinte e cinco por cento) do valor inicial atualizado do contrato, e, no caso de reforma de edifício ou equipamento, até o limite de 50% (cinquenta por cento) para seus acréscimos.

16.0.DAS SANÇÕES ADMINISTRATIVAS

16.1.Quem, convocado dentro do prazo de validade da sua proposta, não celebrar o contrato deixar de entregar ou apresentar documentação falsa exigida para o certame, ensejar o retardamento da execução do seu objeto, não mantiver a proposta, falhar ou fraudar na execução do contrato, comportar-se de modo inidôneo ou cometer fraude fiscal, ficará impedido de licitar e contratar com a União, Estados, Distrito Federal e municípios e será descredenciado do Sistema de Cadastramento Unificado de Fornecedores - SICAF e de sistemas semelhantes mantidos pelos entes federados pelo prazo de até 5 (cinco) anos, sem prejuízo das multas previstas neste edital das demais cominações legais.

16.2.A recusa injusta em deixar de cumprir as obrigações assumidas e preceitos legais, sujeitará o Contratado, garantida a prévia defesa, às seguintes penalidades previstas nos Arts. 86 e 87 da Lei 8.666/93: a - advertência; b - multa de mora de 0,5% (zero vírgula cinco por cento) aplicada sobre o valor do contrato por dia de atraso na entrega, no início ou na execução do objeto ora contratado; c - multa de 10% (dez por cento) sobre o valor contratado pela inexecução total ou parcial do contrato; d - suspensão temporária de participar em licitação e impedimento de contratar com a Administração, por prazo de até 02 (dois) anos; e - declaração de inidoneidade para licitar ou contratar com a Administração Pública enquanto perdurarem os motivos determinantes da punição ou até que seja promovida sua reabilitação perante a própria autoridade que aplicou a penalidade; f - simultaneamente, qualquer das penalidades cabíveis fundamentadas na Lei 8.666/93.

16.3.Se o valor da multa ou indenização devida não for recolhido no prazo de 15 dias após a comunicação ao Contratado, será automaticamente descontado da primeira parcela do pagamento a que o Contratado vier a fazer jus, acrescido de juros moratórios de 1% (um por cento) ao mês, ou, quando for o caso, cobrado judicialmente.

16.4.Após a aplicação de quaisquer das penalidades previstas, realizar-se-á comunicação escrita ao Contratado, e publicado na imprensa oficial, excluídas as penalidades de advertência e multa de mora quando for o caso, constando o fundamento legal da punição, informando ainda que o fato será registrado no cadastro correspondente.

17.0.DA COMPROVAÇÃO DE EXECUÇÃO DO OBJETO

17.1.A comprovação de execução pelo ORC do objeto licitado, observadas suas características, se fará mediante recibo ou equivalente emitido por funcionário ou comissão específica devidamente designados, após a verificação da quantidade, qualidade e outros aspectos inerentes nos termos deste instrumento, das normas técnicas e legislação pertinentes, e conseqüente aceitação.

18.0.DO PAGAMENTO

18.1.O pagamento será efetuado mediante processo regular e em observância às normas e procedimentos adotados pelo ORC, da seguinte maneira: Para ocorrer no prazo de trinta dias, contados do período de adimplemento.

18.2.O desembolso máximo do período, não será superior ao valor do respectivo adimplemento, de acordo com o cronograma aprovado, quando for o caso, e sempre em conformidade com a disponibilidade de recursos financeiros.

18.3.Nenhum valor será pago ao Contratado enquanto pendente de liquidação qualquer obrigação financeira que lhe for imposta, em virtude de penalidade ou inadimplência, a qual poderá ser

compensada com o pagamento pendente, sem que isso gere direito a acréscimo de qualquer natureza.

19.0.DO REAJUSTAMENTO

19.1.Os preços contratados são fixos pelo período de um ano, exceto para os casos previstos no Art. 65, §§ 5º e 6º, da Lei 8.666/93.

19.2.Ocorrendo o desequilíbrio econômico-financeiro do contrato, poderá ser restabelecida a relação que as partes pactuaram inicialmente, nos termos do Art. 65, Inciso II, Alínea d, da Lei 8.666/93, mediante comprovação documental e requerimento expresso do Contratado.

20.0.DAS DISPOSIÇÕES GERAIS

20.1.Não será devida aos proponentes pela elaboração e/ou apresentação de documentação relativa ao certame, qualquer tipo de indenização.

20.2.Nenhuma pessoa física, ainda que credenciada por procuração legal, poderá representar mais de uma Licitante.

20.3.A presente licitação somente poderá vir a ser revogada por razões de interesse público decorrente de fato superveniente devidamente comprovado, ou anulada no todo ou em parte, por ilegalidade, de ofício ou por provocação de terceiros, mediante parecer escrito e devidamente fundamentado.

20.4.Caso as datas previstas para a realização dos eventos da presente licitação sejam declaradas feriado, e não havendo ratificação da convocação, ficam transferidos automaticamente para o primeiro dia útil subsequente, no mesmo local e hora anteriormente previstos.

20.5.Ocorrendo a supressão de serviços, se o Contratado já houver adquirido os materiais e postos no local de trabalho, os mesmos deverão ser pagos pelo ORC, pelo preço de aquisição regularmente comprovado, desde que sejam de boa qualidade e aceitos pela fiscalização.

20.6.Os preços unitários para a realização de novos serviços surgidos durante a execução do contrato, serão propostos pelo Contratado e submetidos à apreciação do ORC. A execução dos serviços não previstos será regulada pelas condições e cláusulas do contrato original.

20.7.O ORC por conveniência administrativa ou técnica, se reserva no direito de paralisar a qualquer tempo a execução dos serviços, cientificando devidamente o Contratado.

20.8.Decairá do direito de impugnar perante o ORC nos termos do presente instrumento, aquele que, tendo-o aceitado sem objeção, venha a apresentar, depois do julgamento, falhas ou irregularidades que o viciaram hipótese em que tal comunicado não terá efeito de recurso.

20.9.Nos valores apresentados pelos licitantes, já deverão estar incluídos os custos com aquisição de material, mão-de-obra utilizada, impostos, encargos, fretes e outros que venham a incidir sobre os respectivos preços.

20.10.Este instrumento convocatório e todos os seus elementos constitutivos, estão disponibilizados em meio magnético, podendo ser obtidos junto a Comissão, observados os procedimentos definidos pelo ORC.

20.11.As dúvidas surgidas após a apresentação das propostas e os casos omissos neste instrumento, ficarão única e exclusivamente sujeitos a interpretação da Comissão, sendo facultada a mesma ou a autoridade superior do ORC, em qualquer fase da licitação, a promoção de diligência destinada a esclarecer ou a complementar a instrução do processo.

20.12.Para dirimir controvérsias decorrentes deste certame, excluído qualquer outro, o foro competente é o da Comarca de Cajazeiras.

Cajazeiras - PB, 31 de Março de 2016.

PATRICK NOBRE DA SILVA
Presidente da Comissão

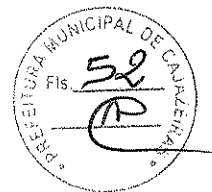





ESTADO DA PARAÍBA
FUNDO MUNICIPAL DE SAÚDE DE CAJAZEIRAS
COMISSÃO PERMANENTE DE LICITAÇÃO



ANEXO I - TOMADA DE PREÇOS N° 60004/2016

TERMO DE REFERÊNCIA - ESPECIFICAÇÕES

1.0. DO OBJETO

1.1. Constitui objeto desta licitação: Construção de uma academia de saúde no bairro Parque Dom Bosco, município de Cajazeiras-PB..

2.0. JUSTIFICATIVA

2.1. Considerando as necessidades do ORC, tem o presente termo a finalidade de definir, técnica e adequadamente, os procedimentos necessários para viabilizar a contratação em tela. As características e especificações do objeto ora licitado são:

CÓDIGO	DISCRIMINAÇÃO	UNIDADE	QUANTIDADE	P. UNITÁRIO	P. TOTAL
1	Construção de uma academia de saúde no bairro Parque Dom Bosco, município de Cajazeiras-PB.	66.670,18	1	66.670,18	66.670,18
Total					66.670,18

3.0. OBRIGAÇÕES DO CONTRATADO

3.1. Responsabilizar-se por todos os ônus e obrigações concernentes à legislação fiscal, civil, tributária e trabalhista, bem como por todas as despesas e compromissos assumidos, a qualquer título, perante seus fornecedores ou terceiros em razão da execução do objeto contratado.

3.2. Substituir, arcando com as despesas decorrentes, os materiais ou serviços que apresentarem alterações, deteriorações, imperfeições ou quaisquer irregularidades discrepantes às exigências do instrumento de ajuste pactuado, ainda que constatados após o recebimento e/ou pagamento.

3.3. Não transferir a outrem, no todo ou em parte, o objeto da contratação, salvo mediante prévia e expressa autorização do Contratante.

3.4. Manter, durante a vigência do contrato ou instrumentos equivalente, em compatibilidade com as obrigações assumidas, todas as condições de habilitação e qualificação exigidas no respectivo processo licitatório, se for o caso, apresentando ao Contratante os documentos necessários, sempre que solicitado.

3.5. Emitir Nota Fiscal correspondente à sede ou filial da empresa que apresentou a documentação na fase de habilitação.

3.6. Executar todas as obrigações assumidas com observância a melhor técnica vigente, enquadrando-se, rigorosamente, dentro dos preceitos legais, normas e especificações técnicas correspondentes.

4.0. DO CRITÉRIO DE ACEITABILIDADE DE PREÇOS

4.1. Havendo proposta com valor global superior a 10% do estimado pelo ORC ou manifestamente inexecutável nos termos do Art. 48, II, §1° e §2°, da Lei 8.666/93, o mesmo será desconsiderado. Esta ocorrência não desclassifica automaticamente a proposta, quando for o caso, apenas o item correspondente, relacionado neste anexo.

4.2. O valor estimado que o ORC se propõe a pagar pelo objeto ora licitado - Valor de Referência -, está acima indicado.

5.0. MODELO DA PROPOSTA

5.1. É parte integrante deste Termo de Referência o modelo de proposta de preços correspondente, podendo o licitante apresentar a sua proposta no próprio modelo fornecido, desde que seja devidamente preenchido, conforme faculta o instrumento convocatório - Anexo 01.

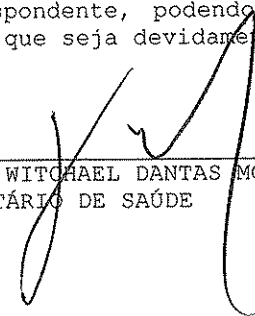
HENRY WITCHAEEL DANTAS MOREIRA
SECRETÁRIO DE SAÚDE



Anotação de Responsabilidade Técnica - ART
Lei nº 6.496, de 7 de dezembro de 1977

CREA-PB

Conselho Regional de Engenharia e Agronomia da Paraíba

ART OBRA / SERVIÇO
Nº PB20150038248

INICIAL
INDIVIDUAL

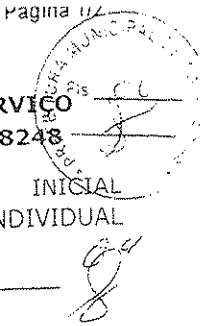

1. Responsável Técnico

ADRIANO DE SOUTO GOMES

Título profissional: ENGENHEIRO CIVIL

RNP: 160085085-5

2. Contratante

Contratante: PREFEITURA MUNICIPAL DE CAJAZEIRAS
RUA CORONEL JUVÊNCIO CARNEIRO

Complemento:

Cidade: CAJAZEIRAS

Telefone:

Contrato: Não especificado

Valor: R\$ 500,00

Ação Institucional: Órgão Público

Bairro: CENTRO
UF: PB

Email:
Celebrado em: 26/08/2015

Previsão de término: 26/08/2015

CPF/CNPJ: 08.923.971/0001-15
Nº: 253

CEP: 58900000



3. Dados da Obra/Serviço

Proprietário: PREFEITURA MUNICIPAL DE CAJAZEIRAS
RUA LUÍS PAULO DA SILVA

Complemento:

Cidade: CAJAZEIRAS

Telefone:

Coordenadas Geográficas: Latitude: 0 Longitude: 0

Data de Início: 26/08/2015

Finalidade: Saúde

Bairro: CENTRO
UF: PB

CPF/CNPJ: 08.923.971/0001-15
Nº: S/N

CEP: 58900000

4. Atividade Técnica

	Quantidade	Unidade
1 - DIRETA		
38 - ORÇAMENTO > RESOLUÇÃO 1025 -> OBRAS E SERVIÇOS - CONSTRUÇÃO CIVIL -> EDIFICAÇÕES -> #1002 - INSTALAÇÃO ELÉTRICA DE BAIXA TENSÃO	347,20	m²
5 - PROJETO > RESOLUÇÃO 1025 -> OBRAS E SERVIÇOS - CONSTRUÇÃO CIVIL -> EDIFICAÇÕES -> #1002 - INSTALAÇÃO ELÉTRICA DE BAIXA TENSÃO	347,20	m²
9 - ESPECIFICAÇÃO > RESOLUÇÃO 1025 -> OBRAS E SERVIÇOS - CONSTRUÇÃO CIVIL -> EDIFICAÇÕES -> #1002 - INSTALAÇÃO ELÉTRICA DE BAIXA TENSÃO	347,20	m²
38 - ORÇAMENTO > RESOLUÇÃO 1025 -> OBRAS E SERVIÇOS - CONSTRUÇÃO CIVIL -> SISTEMAS CONSTRUTIVOS -> SISTEMA CONSTRUTIVO -> #1242 - EM ALVENARIA	347,20	m²
5 - PROJETO > RESOLUÇÃO 1025 -> OBRAS E SERVIÇOS - CONSTRUÇÃO CIVIL -> SISTEMAS CONSTRUTIVOS -> SISTEMA CONSTRUTIVO -> #1242 - EM ALVENARIA	347,20	m²
9 - ESPECIFICAÇÃO > RESOLUÇÃO 1025 -> OBRAS E SERVIÇOS - CONSTRUÇÃO CIVIL -> SISTEMAS CONSTRUTIVOS -> SISTEMA CONSTRUTIVO -> #1242 - EM ALVENARIA	347,20	m²
38 - ORÇAMENTO > RESOLUÇÃO 1025 -> OBRAS E SERVIÇOS - CONSTRUÇÃO CIVIL -> SISTEMAS ESTRUTURAIS -> ESTRUTURA -> #1258 - CONCRETO ARMADO	347,20	m²
5 - PROJETO > RESOLUÇÃO 1025 -> OBRAS E SERVIÇOS - CONSTRUÇÃO CIVIL -> SISTEMAS ESTRUTURAIS -> ESTRUTURA -> #1258 - CONCRETO ARMADO	347,20	m²
9 - ESPECIFICAÇÃO > RESOLUÇÃO 1025 -> OBRAS E SERVIÇOS - CONSTRUÇÃO CIVIL -> SISTEMAS ESTRUTURAIS -> ESTRUTURA -> #1258 - CONCRETO ARMADO	347,20	m²

Após a conclusão das atividades técnicas o profissional deverá proceder a baixa desta ART

5. Observações

ELABORAÇÃO DE PROJETOS (ARQUITETÔNICO, ELÉTRICO, ESTRUTURAL), ORÇAMENTO E ESPECIFICAÇÕES TÉCNICAS PARA OBRA DE CONSTRUÇÃO DE UMA ACADEMIA DE SAÚDE, COM ÁREA CONSTRUIDA DE 347,20 M², LOCALIZADA NA RUA LUÍS PAULO DA SILVA, S/N, CENTRO, NO MUNICÍPIO DE CAJAZEIRAS-PB.

6. Declarações

Declaro que estou cumprindo as regras de acessibilidade previstas nas normas técnicas da ABNT, na legislação específica e no decreto n. 5296/2004

7. Entidade de Classe

SENGE-PB

[Handwritten signatures and initials]



Anotação de Responsabilidade Técnica - ART
Lei nº 6.496, de 7 de dezembro de 1977

CREA-PB

Conselho Regional de Engenharia e Agronomia da Paraíba

ART OBRA / SERVIÇO
Nº PB20150038248

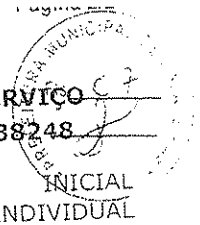

Adriano de Souto Gomes
Eng.º de Segurança do Trabalho
Engenheiro Civil

INDIVIDUAL

CREA 160085085-5
ADRIANO DE SOUTO GOMES - CPF: 022.524.174-98

Adriano

PREFEITURA MUNICIPAL DE CAJAZEIRAS - CNPJ: 08.923.971/0001-15

8. Assinaturas

Declaro serem verdadeiras as informações acima

Local _____ de _____ de _____
data

9. Informações

10. Valor

Valor da ART: R\$ 67,68

Pago em: 28/08/2015

Nosso Número: 1281428



[Handwritten signatures and initials]



ESTADO DA PARAÍBA
PREFEITURA MUNICIPAL DE CAJAZEIRAS

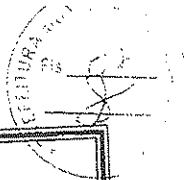
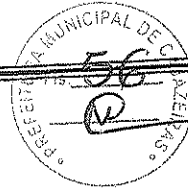

ESPECIFICAÇÕES TÉCNICAS

ACADEMIA DA SAÚDE

AGOSTO/2015

Adriano de Souza Gomes
Eng.º de Segurança do Trabalho
Engenheiro Civil
CREA 160085085-5

[Handwritten signatures and initials]

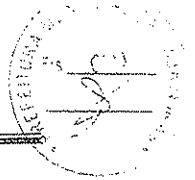

ÍNDICE



01
J

- 1 - SERVIÇOS PRELIMINARES
- 2 - FUNDAÇÕES
- 3 - ESTRUTURAS DE CONCRETO
- 4 - ELEVAÇÃO
- 5 - COBERTURA
- 6 - REVESTIMENTO
- 7 - PISO
- 8 - INSTALAÇÕES ELÉTRICAS
- 9 - FERRAMENTAS E EQUIPAMENTOS
- 10 - PINTURA
- 11 - URBANIZAÇÃO
- 12 - EQUIPAMENTOS
- 13 - TOTEM AQUI TEM ACADEMIA - TAT
- 14 - DIVERSOS

Ariano de Souza Gomes
Engº. de Segurança do Trabalho
Engenheiro Civil
CREA 160085085-5

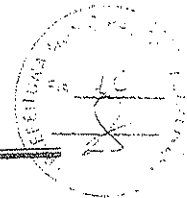
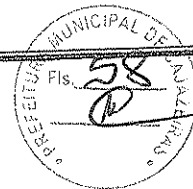

CONSIDERAÇÕES GERAIS

FINALIDADE

A presente especificação tem por finalidade descrever de forma clara os serviços a serem executados e materiais a empregar, definindo Normas e Condutas Técnicas a serem observadas na construção da Academia da Saúde, de propriedade da Prefeitura Municipal de Cajazeiras - Paraíba.

OBJETO DA OBRA

Construção de uma Academia da Saúde, destinado a contribuir para a promoção da saúde da população a partir da implantação de espaços públicos construídos com infraestrutura, equipamentos e profissionais qualificados para o desenvolvimento de práticas corporais.

PROJETO

O projeto possui as seguintes características:

Área de Vivência coberta.

Área livre de equipamentos composta por barras de flexão horizontal, espaldar, pranchas para abdominais, barras marinho, e barra paralela.

Área livre com jardineiras, bancos.

FISCALIZAÇÃO

A FISCALIZAÇÃO é o preposto direto da PREFEITURA junto às obras, que dá as instruções para execução dos serviços, podendo rejeitar ou alterar processos de execução, aplicação de mão-de-obra, de material e equipamentos considerados inadequados à execução do projeto.

Toda liberação será tomada tendo em vista o conteúdo destas Especificações. Os casos omissos serão resolvidos mediante consulta à FISCALIZAÇÃO. As dúvidas suscitadas na interpretação do Projeto e das Especificações serão encaminhadas, inicialmente, à FISCALIZAÇÃO que, caso julgue necessário, consultará sua instância superior.

Todos os pagamentos de taxas e licenças serão de responsabilidade da CONTRATADA, bem como a execução e fixação, em local a ser definido pela FISCALIZAÇÃO, de placas indicativas da obra, nas dimensões e modelos fornecidos pela Prefeitura.

Será mantido no escritório da construção, um livro de ocorrência onde serão anotados, pela CONTRATADA e pela FISCALIZAÇÃO, todos os fatos que interfiram no desenvolvimento dos trabalhos.

Ariano de Sousa Gomes
Eng. de Segurança do Trabalho
Engenheiro Civil
CREA 150085085-5

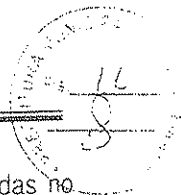

Consideram-se como partes integrantes destas especificações, as instruções registradas no livro de ocorrência, concernentes a serviços, materiais, equipamentos e mão-de-obra.

Os materiais que derem entrada no canteiro, só serão considerados recebidos e aplicáveis, depois de inspecionados e aprovados pela FISCALIZAÇÃO.

A CONTRATADA facilitará ao pessoal da FISCALIZAÇÃO, livre e seguro acesso e trânsito no canteiro de trabalho.

As obras, a serem executadas, obedecerão aos cálculos, desenhos, memórias justificativas do projeto e a estas Especificações.

No caso de eventuais divergências entre elementos do projeto, serão observados os seguintes critérios:

- A. - as cotas assinaladas prevalecerão sobre as respectivas dimensões em escala;
- B. - os desenhos de maior escala prevalecerão sobre os de menor escala;
- C. - em outras divergências, prevalecerá a interpretação da FISCALIZAÇÃO;
- D. - os casos omissos ou particulares do projeto, que não estejam detalhados e especificados, serão decididos pela FISCALIZAÇÃO ou pela instância superior, prevalecendo, em qualquer caso, o que estabelecem os quantitativos constantes da Planilha Orçamentária, objeto da Licitação.

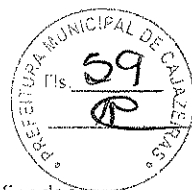

A EMPREITEIRA deverá providenciar as seguintes instalações no canteiro de obra:

- A. Sanitários para operários;
- B. Tanques para água da construção;
- C. Equipamentos mecânicos;
- D. Canteiro para depósito de material exposto ao tempo;
- E. Instalação de água potável;
- F. Escritório para FISCALIZAÇÃO;
- G. Colocação de placas indicativas da obra com desenhos fornecidos pela PREFEITURA;
- H. Instalação elétrica para a obra;
- I. Almoxarifado;
- J. Alojamento para operários, se necessário.

Adriano de Sousa Gomes
Eng.º de Segurança do Trabalho
Engenheiro Civil
CREA 169085085-5



ADMINISTRAÇÃO DA OBRA

Será exercida por ENGENHEIROS responsáveis, mestres gerais e demais elementos necessários para a boa execução dos serviços.

Será procedida periodicamente a remoção de todo o entulho, ou detritos, que venham a se acumular no decorrer da obra.

Deverão ser apresentados à FISCALIZAÇÃO "croquis" indicativos das instalações antes de sua efetiva execução.

10
8

ABASTECIMENTO E SERVIÇOS PÚBLICOS

A CONSTRUTORA providenciará a instalação de água, energia elétrica, ficando inclusive encarregada de pagar este consumo no decorrer da obra e a última conta após o término da mesma, ou qualquer outra atividade que se faça necessária para perfeita execução da Obra.

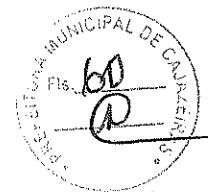

DISPOSITIVOS PRELIMINARES

- 0.1. A execução de todos os serviços contratados obedecerá, rigorosamente, os projetos fornecidos e as especificações, que complementam, no que couber, deverá ser combinado previamente entre as partes.
- 0.2. Compete ao Construtor fazer prévia visita ao local da obra para proceder a minucioso exame das condições locais, averiguarem os serviços e material a empregar. Qualquer dúvida ou irregularidade observada nos projetos ou especificações deverá ser previamente esclarecida com o proprietário e autor do projeto.
- 0.3. No intuito de tomar todas as precauções necessárias a evitar a ocorrência de acidentes na obra, informamos que durante a execução dos trabalhos deverá ser rigorosamente observada as Norma Regulamentadora do Ministério do Trabalho (NR -18 Obras de Construção, Demolição e Reparos).

Ariano de Souto Gomes
Eng.º de Segurança do Trabalho
Engenheiro Civil
CREA 169085085-5

Handwritten signatures and initials on the right side of the page.

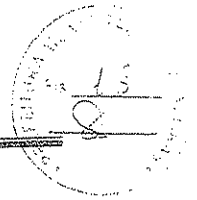

ESPECIFICAÇÕES TÉCNICAS

As presentes especificações técnicas têm como objetivo definir os serviços, materiais e processos construtivos a serem utilizadas na Construção da Academia da Saúde, no Município de Cajazeiras, Paraíba.

1.0 - SERVICIOS PRELIMINARES

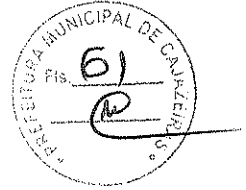

1.1 - Placa da obra

Será em chapa de aço galvanizado, tamanho 2,50m x 4,00m. Deverá constar o nome dos seguintes Agentes Participantes na placa em anexo: Ministério da Saúde e Prefeitura Municipal de Cajazeiras/PB.

1.2 - Locação da obra

A locação deverá ser executada com instrumentos topográficos de precisão, devidamente aferidos antes do início dos trabalhos.

A locação será feita sempre usando as medidas calculadas sobre as cotas do projeto. A marcação da obra deverá ser executada em terreno limpo e livre de qualquer objeto estranho à obra, nas medidas e esquadros especificados no projeto arquitetônico.

Após a limpeza do terreno será realizada uma locação convencional, através de gabarito de tábuas corridas pontaleadas, com reaproveitamento de 10 vezes, obedecendo às cotas indicadas no Projeto de Arquitetura.

As peças horizontais e verticais, respectivamente, deverão ser niveladas e fixadas de modo a resistir à tensão dos fios, sem oscilar da posição correta inicial.

Em caso de dúvidas, deverá ser consultada a FISCALIZAÇÃO.

A ocorrência de erro na locação da obra projetada implicará para a CONTRATADA, na obrigação de fazer, por sua conta e risco e, nos prazos estipulados, as modificações, demolições e reposições necessárias. O RN e alinhamento serão conseguidos junto à Prefeitura Municipal.

1.2 - Escavação de Valas para fundações.

As cavas para fundações serão em função do terreno natural, e terão seção de (0,30 x 0,30) m, devendo aprofundar-se até encontrar o solo firme. Além destas serão escavados os blocos dos pilares que terão dimensões médias de 0,30 x 0,30 de área da seção e 0,30m de profundidade, ou até encontrar solo firme.

2.0 - FUNDAÇÕES

Ariano de Souto Gomes
Eng.º de Segurança do Trabalho
Engenheiro Civil
CREA 160085085-5

A profundidade de uma fundação não poderá ser menor que 0,30 m salvo quando seu assentamento for em rocha. O fundo da cava destinada a receber uma fundação direta deverá ser de preferência horizontal, podendo ser ainda em degraus ou denteadas, se as condições requererem.

2.1 - Alvenaria de pedra argamassada

As cavas das valas serão preenchidas com pedra rachão ou pedra de mão argamassada e devidamente sobreposta de tal maneira que não fiquem vazios ou planos de escorregamento. A argamassa a ser usada será no traço 1:6 (cimento e areia), não sendo permitido o uso de água para facilitar a penetração da massa.

2.2 – Concreto armado para blocos de fundação

A fundação dos pilares será executada em blocos de concreto armado no traço 1:2,5:4 (cimento, areia e brita), fck = 21,0 MPa, com 40cm x 40cm de seção e 40cm de espessura, com uma grelha com 3 ferros CA-50 ϕ 6,3mm em cada sentido (largura e comprimento).

3.0 – ESTRUTURAS DE CONCRETO:

Pilares - Os pilares serão executadas em concreto armado no traço de 1:2,5:3,5, fck = 21.0 MPa (20 x 20) cm, altura 3,04 m, com 4 ferros CA-50 ϕ 8,0 mm, armados com estribos de ferro CA-60 ϕ 4,2 mm a cada 0,15m.

4.0 – ELEVAÇÃO:

4.1 - Alvenaria de ½ vez (CANTEIROS)

As alvenarias de tijolos serão executadas em ½ vez com tijolos cerâmicos, de 08 (oito) furos e de boa qualidade, obedecendo às dimensões (5X10X20) cm e alinhamentos determinados no projeto de arquitetura. As espessuras indicadas referem-se aos canteiros depois de revestidos. A argamassa usada para o assentamento dos tijolos será no traço 1:2:8 (cimento, cal e areia).

As fiadas serão perfeitamente niveladas, alinhadas e aprumadas. As juntas terão espessura máxima de 15 mm e serão rebaixadas à ponta da colher para que o reboco adira fortemente.

5.0 - COBERTURA

5.1 - Estruturas de madeira para telha cerâmica tipo colonial

Adriano de Souza Gomes
Eng. de Segurança do Trabalho
Engenheiro Civil
CREA 15/085085-5



A estrutura do madeiramento do telhado será executada de acordo com o projeto e totalmente em madeira de lei. As partes essenciais das estruturas como as treliças, constarão sempre de peças escolhidas de uma mesma espécie vegetal.

As peças de madeira cujas seções transversais possuam a maior dimensão menor ou igual a 3" só poderão ser emendadas em um apoio.

Para os apoios das estruturas (pilares) será obrigatório o uso de contraventamentos sempre que o índice de esbeltez for maior ou igual a 100.

Todo o madeiramento antes de ser levado para a cobertura será imunizado com aplicação, por imersão, de mistura Carbolíneum (VEDACIT), ou similar, com querosene, na dosagem 1:8.

Poderá ser utilizado outro tipo de tratamento indicado no projeto executivo.

As madeiras para coberturas deverão ter peso específico entre 700 kg/m³ e 1200 kg/m³.

Serão bem secas, seja por exposição demorada ao ar ou por processo acelerado, em estufa, isentas de carunchos e brocas, sem nós ou fendas, manchas de poridão, quinas mortas, rachaduras de qualquer natureza, fibras arrancadas ou partes de albumes de cor contrastada que comprometam sua resistência e durabilidade.

5.2 - Coberta em telha cerâmica tipo colonial

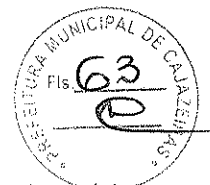

A coberta será em telha de cerâmica tipo canal, de boa qualidade, devendo possuir o mínimo grau de absorção e isentas de falhas. Devem obedecer a uma declividade de 25% a 30%, ou conforme especificações do fabricante e projeto executivo.

6.0 - REVESTIMENTO

6.1 - Chapisco

Todas as partes, peças em concreto armado, que não fiquem aparentes, levarão chapisco interna e externamente no traço 1:4 (cimento e areia), com espessura de 0,5cm, com preparo manual.

6.2 - Reboco

Toda superfície que for chapiscada receberá camada de reboco com argamassa no traço 1:2 (cimento, e areia), com espessura de 0,5cm e preparo manual.

7.0 - PISO

Adriano de Souza Gomes
Eng. de Segurança do Trabalho
Engenheiro Civil
CREA 160085085-5

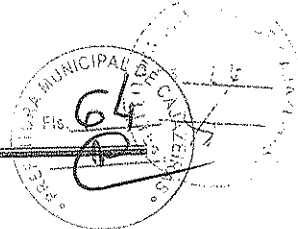

7.1 - Lastro de concreto (contra piso)

Deverá ser executada, de modo a recobrir inteiramente a superfície especificada. Será executada em concreto magro com preparo manual no traço 1:3:6 (cimento, areia, brita), espessura de 0,03 m.

7.2 - Camada Regularizadora

Deverá ser executada, uma camada de regularização em toda superfície do contra piso, base em argamassa no traço 1:3 (cimento e areia grossa sem peneirar), espessura de 3,0cm e preparo mecânico.

7.3 - Piso em granilite, marmorite ou granitina

Todo o piso interno da área de vivência será executado em cerâmica tipo granilite, marmorite ou granitina sobre laje de impermeabilização (contra piso), com espessura de 8mm, junta de dilatação plástica.

7.4 - Piso em ladrilho

Todo o piso da área interna da praça será executada com piso em ladrilho hidráulico 20X20cm assentado sobre argamassa de cimento colante rejuntado com cimento comum, sobre o respaldo da camada regularizadora, assim como se apresenta em projeto anexo.

7.5 - Piso Cimentado

Toda parte de calçada e escadas receberão inicialmente uma camada de lastro de concreto, espessura 3 cm, preparo mecânico, incluso aditivo impermeabilizante, logo após uma regularização de piso/base em argamassa traço 1:3 (cimento e areia), espessura 5,0cm, preparo manual.

Será realizado um piso cimentado rústico na calçada de contorno (conforme projeto), em argamassa de cimento e areia no traço 1:3, espessura de 2,0cm, com preparo manual.

8.0 - INSTALAÇÕES ELÉTRICAS

Adriano de Souto Gomes
Eng.º de Segurança do Trabalho
Engenheiro Civil
CREA 160085085-5

As instalações elétricas deverão satisfazer as prescrições gerais das normas técnicas e demais locais com jurisdição sobre o assunto. Os serviços se concentram em todo o prédio, onde deverá ser feita toda a rede elétrica.

O perfeito funcionamento das instalações ficará sob responsabilidade da firma licitante, estando à critério da Fiscalização, impugnar quaisquer serviços e/ou materiais que não estiverem em conformidade com esta especificação e/ou projeto.

8.1 ALIMENTAÇÃO

Deverá ser embutido em eletroduto embutido na parede, a partir do QD localizado na entrada da área de vivência disposto de acordo com projeto arquitetônico.

8.2 QUADRO DE DISTRIBUIÇÃO - QD

Será em chapa de aço, do tipo embutir, com porta, trinco e espelho. Deverão ter na porta etiquetas e espaço para abrigar os disjuntores, e, no mínimo, mais 20% de espaços para reserva, visando futuras ampliações.

8.3 ATERRAMENTO

O aterramento do QD será realizado através de hastes cobreadas tipo copperweld diâmetro 20mm x 2,40 m e conector, enterrados verticalmente no solo. A resistência de aterramento não poderá ser superior a 10 Ohms em qualquer época do ano.

Para proteção contra choques elétricos por contato indireto todos os circuitos serão dotados de condutor de proteção (PE).

O esquema utilizado será o TN-S (condutor neutro e condutor de proteção distintos, conforme NBR 5410: 2005), com condutor de proteção (PE) disponível junto ao aterramento.

8.4 CONDUTORES

Serão fios de cobre com isolamento em PVC 70°C de 0,75 kV ou 1,0 kV, respeitada a bitola mínima de 1,5mm² para iluminação e 2,50mm² para as tomadas, as seções dos condutores neutro, fase, proteção e retorno (quando houver) serão iguais ao da fase.

Os condutores deverão ser do tipo BWF e possuir gravados em toda sua extensão as especificações de nome do fabricante, bitola, isolamento, temperatura e certificado do INMETRO.

Auriano de Souto Gomes
Eng. de Segurança do Trabalho
Engenheiro Civil
CREA 160085085-5

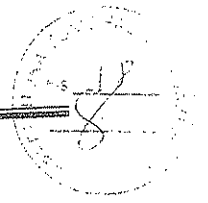

8.5 POSTES

Postes – Luminária para iluminação pública com 04 pétalas, da Lustres Projeto ref. DP-23841-01, c/lâmpada vapor de sódio 250w, c/ acessórios, incluindo poste circular de concreto de 9m.

16
8

8.6 SERVIÇOS

Para a execução deste projeto deverão sempre ser observadas as orientações contidas na NBR 5410: 2005; NBR 5419: 2001 ou da empresa concessionária local – ENERGISA e normas.

Todos os serviços deverão ser executados com esmero e responsabilidade, a fim de manter um bom nível de acabamento e garantir confiabilidade e segurança das instalações elétricas.

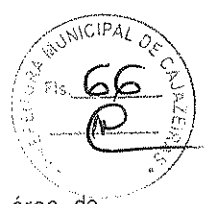

8.7 LUMINÁRIAS

Área coberta - Serão empregadas lâmpadas fluorescentes 40W, sendo três na área de vivência.

Área Externa – Luminária para iluminação pública uma com 04 e outra com 02 pétalas, da Lustres Projeto ref. DP-23841-01, c/lâmpada vapor de sódio 250w, c/ acessórios, incluindo poste circular de concreto de 7m.

8.8 PONTOS DE LUZ

Serão colocados pontos de luz na área de vivência a fim de garantir a iluminação necessária para as práticas noturnas.

Verificar as extremidades dos condutores junto aos condutores ou soquetes, para certificar-se que a isolamento foi completada com fita isolante, evitando-se que haja contato de fio descoberto com a parte metálica ou se exponha o electricista a choques.

8.9 SERVIÇOS

Para a execução deste projeto deverão sempre ser observadas as orientações contidas na NBR 5410: 2005; NBR 5419: 2001 ou da empresa concessionária local – ENERGISA e normas.

Todos os serviços deverão ser executados com esmero e capricho, a fim de manter um bom nível de acabamento e garantir confiabilidade e segurança das instalações elétricas.

9.0 FERRAMENTAS E EQUIPAMENTOS

Ariano de Souto Gomes
Eng.º de Segurança do Trabalho
Engenheiro Civil
CREA 165885085-5

Handwritten signatures and initials on the right side of the page.



Todas as ferramentas e equipamentos necessários a completa e perfeita execução de todos os serviços deverão ser fornecidos pela CONTRATADA, os quais deverão ser relacionados no quadro de Previsão de Equipamentos e, posteriormente, registrados na obra, cabendo exclusivamente a CONTRATADA o zelo pela sua guarda e manuseio, dos mesmos da obra.

12
5

9.1 RECOMENDAÇÕES BÁSICAS

Cabe a contratada a utilização da mão de obra qualificada e capacitada a execução de todos os serviços, dentro da boa técnica e em obediência as normas e especificações técnicas.

A CONTRATADA, por si mesma deverá fazer o controle de qualidade, evitando assim a perda de materiais e de serviços com prejuízos para o cronograma das instalações sob seus cuidados e, algumas vezes, de outras obras.

As recomendações a seguir discriminadas são básicas e genéricas e visam fornecer orientações elementares sobre técnica e procedimentos a serem seguidos ou evitados, conforme cada caso.

10.0 - PINTURA



As superfícies a pintar deverão estar secas, as quais serão cuidadosamente limpas, retocadas e preparadas para o tipo de pintura a que se destinam. Toda superfície pintada deverá apresentar, depois de pronta, uniformidade quanto à textura, a tonalidade e brilho.

Paredes Externas Fachada / Canteiros (jardineiras) - Pintura de acabamento com aplicação de 02 demãos de tinta acrílica misturada em máquina, na cor padrão da Prefeitura sobre parede emassada com duas demãos de massa acrílica sobre uma demão de selador acrílico.

11.0 - URBANIZAÇÃO

Nos canteiros serão plantadas árvores com altura maior que 2,00m, conforme projeto arquitetônico com cavas de 80 x 80 x 80 cm.

Gramma

Sobre uma camada de 0,12m de terra vegetal devidamente espalhada será plantada grama do tipo batatais em placas.

Adriano de Souza Gomes
Eng. de Segurança do Trabalho
Engenheiro Civil
CREA 160085085-5

Handwritten signatures and initials on the right side of the page.

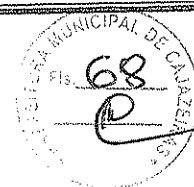

12.0 - EQUIPAMENTOS

Nos lugares indicados no projeto, serão fixados em concreto, equipamentos para as atividades físicas.

12.1 - Barra Fixa/Flexão Horizontal

As traves de sustentação serão em concreto, barra em tubo de aço galvanizado de 2" e pintura com aplicação de duas demãos de tinta esmalte sintético ref. J022 Suvinil ou similar, conforme modelo anexo ao projeto;

12.2 - Espaldar

As traves de sustentação serão em concreto, barra em tubo de aço galvanizado de 1 1/2" e pintura com aplicação de duas demãos de tinta esmalte sintético ref. J022 Suvinil ou similar, conforme modelo anexo ao projeto;

12.3 - Prancha Abdominal Modelo B e C

As pranchas serão confeccionadas em aivenaria de tijolo cerâmico de 1/2 vez e 1 vez. 10x20x20, assentada em argamassa traço 1:4(cimento e areia) e espessura de 1cm, chapiscada, rebocada e pintada nas laterais com tinta a cal e fixador a base de cola.

Para o piso lastro de concreto simples espessura 3cm e piso cimentado desempolado traço 1:5(cimento e areia) espessura 5cm, conforme modelo em anexo ao projeto.

12.4 - Barra Marinheiro

As barras serão confeccionadas em tubo de aço galvanizado com diâmetro de 2 polegadas (2,5 cm), assentadas ao chão com uma base de concreto assentada em argamassa traço 1:4(cimento e areia) e espessura de 1cm, tendo toda sua superfícies pintada com tinta de esmalte acetinado, duas demãos para superfícies metálicas.

12.5 - Barra Paralela

Ariano de Sousa Gomes
Eng.º de Segurança do Trabalho
Engenheiro Civil
CNEA 160085085-5



As barras serão confeccionadas em tubo de aço galvanizado com diâmetro de 2 polegadas (2,5 cm), assentadas ao chão com uma base de concreto assentada em argamassa traço 1:4 (cimento e areia) e espessura de 1cm, tendo toda sua superfícies pintada com tinta de esmalte acetinado, duas demãos para superfícies metálicas.

13.0 - TOTEM AQUI TEM ACADEMIA - TAP

Nos lugares indicados em projeto serão fixados TOTEN'S de indicação e sinalização, fixados em base de concreto, confeccionadas em chapa galvanizada e perfis dobrados com estrutura interna em metalon pintado, impressão em vinil nas duas faces e pintura da base em tinta anticorrosiva oxibar dal 535bt0527, marca RENNER ou similar, conforme modelo em anexo ao projeto e planilha orçamentária.

14.0 - DIVERSOS

14.1 Acessibilidade

Nos lugares indicados em projeto serão construídas rampas de acessibilidade, em concreto simples, com pintura indicativa e piso antiderrapante conforme NBR 9050/04.

14.2 Bancos com tampo de concreto e base de alvenaria, com encosto

Serão executados, nos locais e dimensões indicados em projeto arquitetônico em anexo bancos com tampo de concreto e base de alvenaria e com encosto. Os mesmos terão embasamento em pedra argamassada, com argamassa no traço 1:4 (cim:areia), base de apoio em alvenaria em tijolo cerâmico furado 10X20X20cm, de 1/2 vez, assentado em argamassa traço 1:2:8 (cimento, cal e areia), com junta de 12,00 mm e posteriormente chapiscada, rebocada e pintada e por fim, com tampo feito em concreto armado com FCK=15 MPA, dosado, preparado com betoneira (incluindo lançamento), com detalhes de ferragem e dimensionamento conforme planta em anexo.

14.3 Lixeira

Nos lugares indicados em projeto serão fixadas individualmente 04 lixeiras em fibra de vidro, com capacidade 20l cada, com tampa vai e vem.

~~Adriano de Souto Gomes
Eng. de Segurança do Trabalho
Engenheiro Civil
CPF: 160985085-5~~

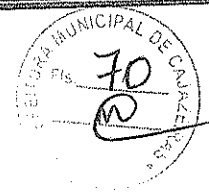

14.4 Limpeza para entrega da obra

Após a execução de todos os serviços deverá ser procedido à limpeza geral em toda a praça da academia, com remoção de restos de argamassa, sobras de pintura e entulhos para entrega do serviço contratado. Será feita cuidadosa verificação, por parte da FISCALIZAÇÃO, das perfeitas condições de funcionamento e segurança de todas as instalações.

14.5 Considerações finais.

Em caso de divergência entre as informações existentes no projeto de arquitetura, memorial descritivo, especificações presentes e planilha orçamentária, deverão prevalecer às informações da planilha orçamentária.

Cajazeiras - PB, 7 de agosto de 2015.

Ariano de Sousa Gomes
Eng.º de Segurança do Trabalho
Engenheiro Civil
CA 150085085-5

26

Totem Aqui Tem Academia - TAT

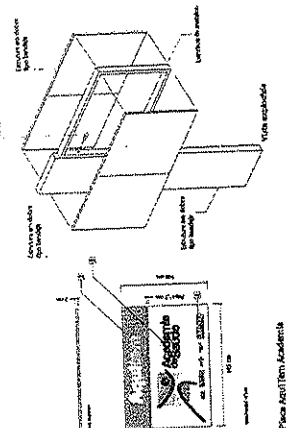

SEM ESCALA

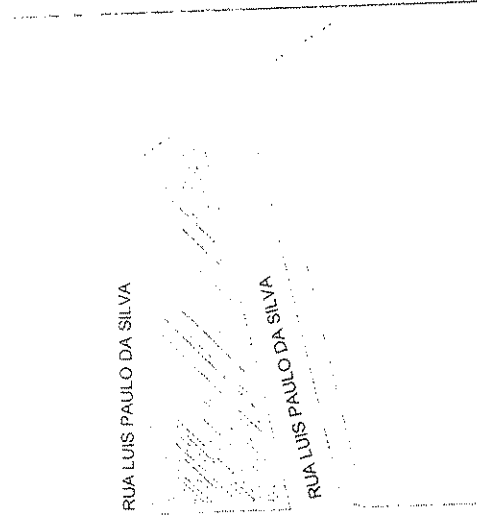
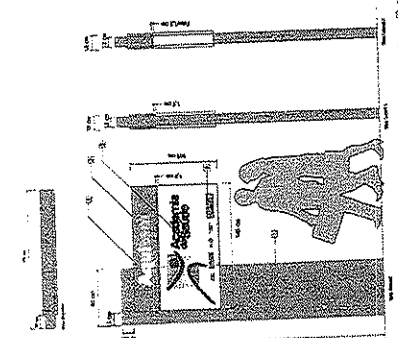

RUA LUIS PAULO DA SILVA

RUA LUIS PAULO DA SILVA

EQUIPAMENTOS DE GINASTICA

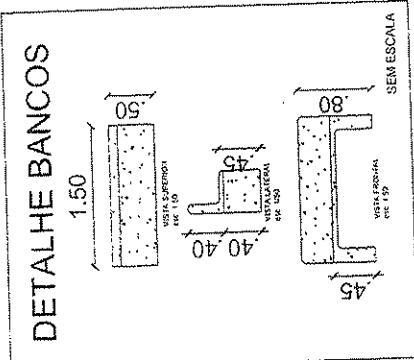
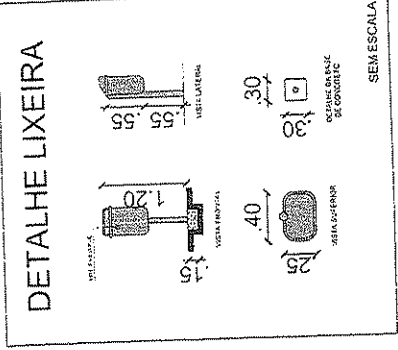
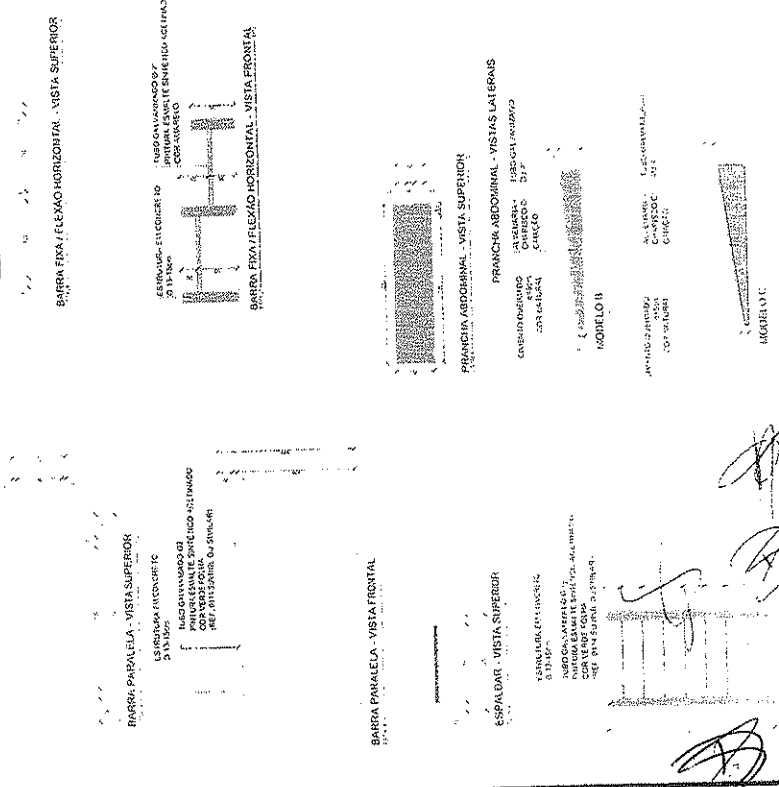

ARQUITETÔNICO

PROPRIETARIO: PREFEITURA MUNICIPAL DE CAJAZEIRAS
 MUNICIPIO: CAJAZEIRAS - PB
 LOCAL: RUA LUIS PAULO DA SILVA
 PROJETO: CONSTRUÇÃO DE UMA ACADEMIA DE SAUDE

PROF. JOSE ROBERTO DOS SANTOS
 DATA: 20/01/2009

PROF. JOSE ROBERTO DOS SANTOS

027/02

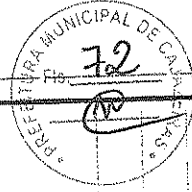

ARQUITETONICO/ESTRUTURAS

PROPRIETARIO: PREFEITURA MUNICIPAL DE CAVALARIAS
 ENDEREÇO: CAVALARIAS - PO
 LOCAL: RUA LUIS PAULO DA SILVA
 PROJETO: CONSTRUÇÃO DE UMA VIGIÂNCIA DE SAÚDE

PROF: [signature]

INSTRUMENTO: [signature]
 DATA: 2015
 FOLHA: 01/01

PROF: [signature]
 DATA: []
 FOLHA: []

PROF: [signature]
 DATA: []
 FOLHA: []

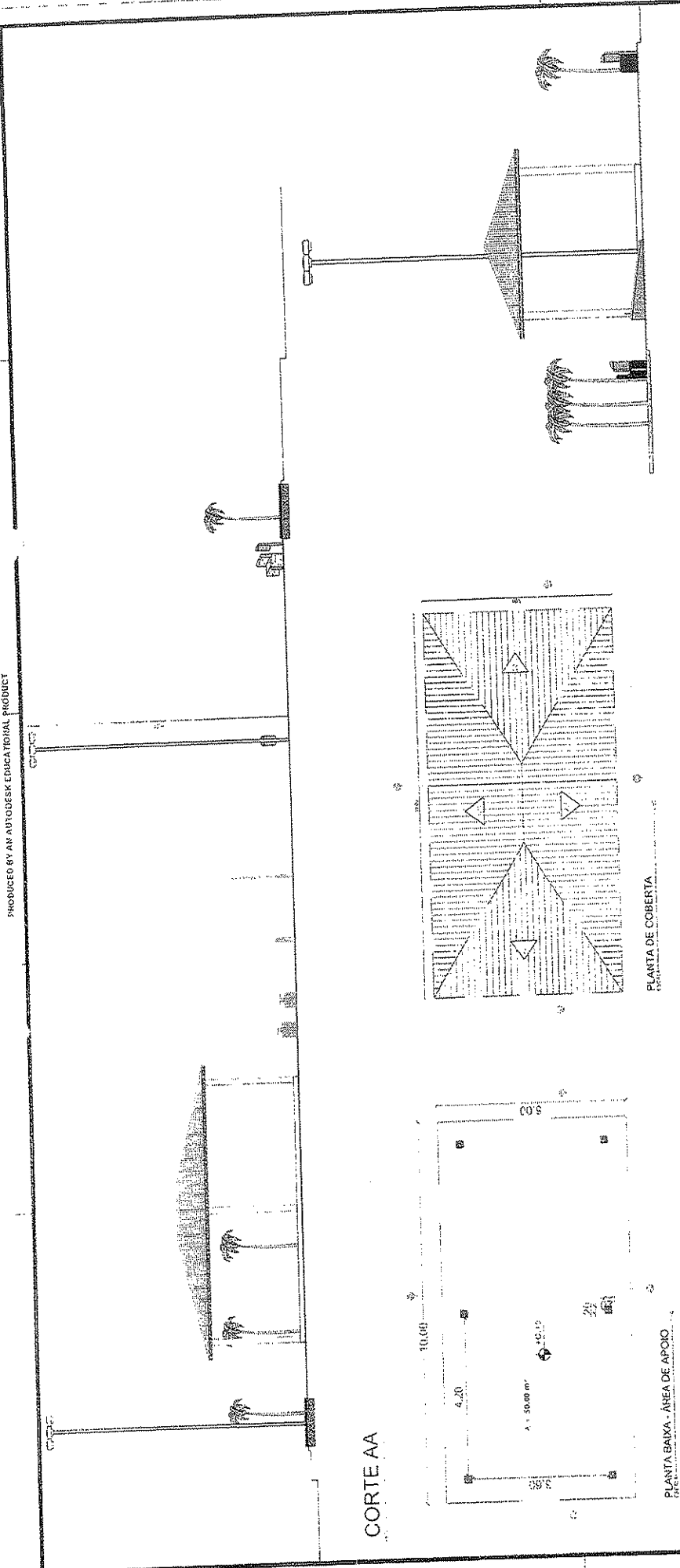

CORTE BB

PROPRIETÁRIO: []
 INSTRUMENTO: []
 DATA: []

QUANTIDADE PRELIMINAR DE FERROS

ITEM	QUANTIDADE	ESPECIFICAÇÃO	UNID.	VALOR UNITÁRIO	VALOR TOTAL
1	20,3	2,0x2,0	MT	0,25	5,08
2	23,3	2,0x2,0	MT	0,25	5,83
3	2,0	2,0x2,0	MT	0,25	0,50
4	2,0	2,0x2,0	MT	0,25	0,50
5	2,0	2,0x2,0	MT	0,25	0,50
6	2,0	2,0x2,0	MT	0,25	0,50
7	2,0	2,0x2,0	MT	0,25	0,50
8	2,0	2,0x2,0	MT	0,25	0,50
9	2,0	2,0x2,0	MT	0,25	0,50
10	2,0	2,0x2,0	MT	0,25	0,50
11	2,0	2,0x2,0	MT	0,25	0,50
12	2,0	2,0x2,0	MT	0,25	0,50
13	2,0	2,0x2,0	MT	0,25	0,50
14	2,0	2,0x2,0	MT	0,25	0,50
15	2,0	2,0x2,0	MT	0,25	0,50
16	2,0	2,0x2,0	MT	0,25	0,50
17	2,0	2,0x2,0	MT	0,25	0,50
18	2,0	2,0x2,0	MT	0,25	0,50
19	2,0	2,0x2,0	MT	0,25	0,50
20	2,0	2,0x2,0	MT	0,25	0,50



CORTE AA

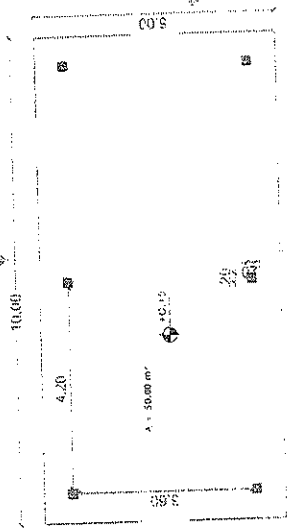

PLANTA DE COBERTA

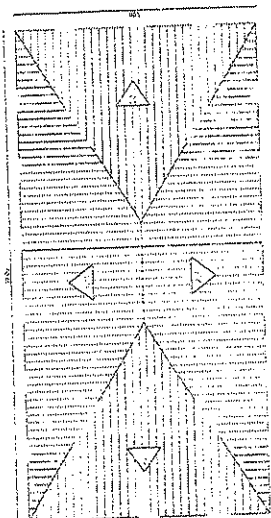

FACHADA LATERAL ESQUERDA

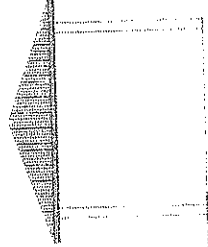

FACHADA FRONTAL

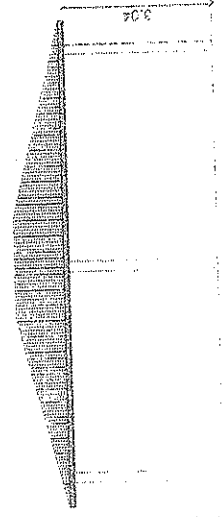

CORTE CC



CORTE AB

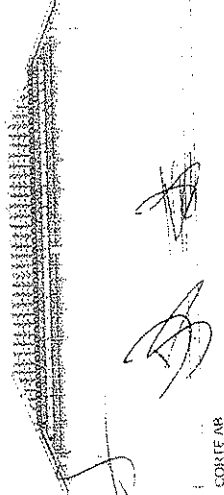



RECIBO DE PROTOCOLO

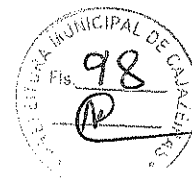

O Tribunal de Contas do Estado da Paraíba certifica que em 01/04/2016 às 11:55:45 foi protocolizado o documento sob o Nº 16534/16 do Aviso da Licitação nº 60004/2016 referente ao exercício de , exercício2016, referente a(o) Prefeitura Municipal de Cajazeiras, mediante o recebimento de informações/arquivos eletrônicos encaminhados por Patrick Nobre da Silva.

Jurisdicionado: Prefeitura Municipal de Cajazeiras

Número da Licitação: 60004/2016

Modalidade: Tomada de Preço

Tipo do Objeto: Obras e Serviços de engenharia

Valor Estimado: R\$ 66.770,18

Objeto: Construção de uma academia de saúde no bairro Parque Dom Bosco, município de Cajazeiras-PB.

Data do Ato: 01/04/2016

Data e Hora do Certame: 18/04/2016 10:00

Local do Certame: SEDE DA PREFEITURA MUNICIPAL DE CAJAZEIRAS

URL do Edital: <http://transparencia.cajazeiras.pb.gov.br/editais/>

João Pessoa, 01 de Abril de 2016



Sistema de Processo Eletrônico do TCE-PB



ESTADO DA PARAÍBA
PREFEITURA MUNICIPAL DE CAJAZEIRAS
SECRETARIA MUNICIPAL DE ADMINISTRAÇÃO
COMISSÃO PERMANENTE DE LICITAÇÃO

MINISTÉRIO PÚBLICO DO ESTADO DA PARAÍBA
05.09.16
11.30h
Nilda Nóbrega de Melo Nunes
Mec 766 402 8



Ofício nº 039-2016/CPL

Cajazeiras, 4 de abril de 2016.

Ao Excelentíssimo Senhor

Dr. PEDRO HENRIQUE DE FREITAS ANDRADE

4º Promotor de Justiça do Ministério Público do Estado da Paraíba.

Promotoria de Justiça Cumulativa de Cajazeiras.

Rua Comandante Vital Rolim, s/n – Centro, Cajazeiras/PB

CEP: 58.900-000

Assunto: Realização de Tomada de Preços para contratação de obra de engenharia custeada por recursos próprios.

Exmo. Sr. Promotor,

A prefeitura municipal de Cajazeiras, com o objetivo de proporcionar melhor qualidade de vida aos munícipes desta cidade, vem realizando diversas ações para concretizar esse objetivo, dentre elas se inclui a construção de espaços para a realização de atividades físicas, que são as academias de saúde, muito utilizadas pelos cidadãos da melhor idade.

No dia 18 de abril do corrente ano, às 10 horas da manhã, a Comissão Permanente de Licitação (CPL) estará realizando a abertura da sessão para entrega dos envelopes de proposta e de habilitação da Tomada de Preços nº 60004/2016, cujo objeto é a contratação de empresa para construção de uma academia de saúde no Parque Dom Bosco, desta cidade.

Tendo em vista que o recurso a ser utilizado na obra é próprio, e que os municípios paraibanos vêm passando por investigações de cunho estadual e federal, no tocante à realização de licitações para contratação de obras públicas, venho, mui respeitosamente, solicitar a vossa senhoria que se digne a participar, ou mesmo, que designe um servidor do Ministério Público, para acompanhar a realização da sessão, possibilitando que façamos constar em Ata a participação do representante do *parquet*.



Tal solicitação visa a garantir transparência ao processo, proporcionar maior segurança à equipe de servidores que compõe a Comissão Permanente de Licitações e demonstrar aos licitantes e aos cajazeirenses que a nova equipe da CPL da Prefeitura Municipal de Cajazeiras não coaduna com nenhum tipo de procedimento ou comportamento irregular ou ilegal.

Informo a V.Exa. que o instrumento convocatório do referido procedimento licitatório está disponível no sítio desta Prefeitura na internet e pode ser acessado através do *link*: <http://transparencia.cajazeiras.pb.gov.br/editais/>.

Aproveitando a oportunidade, apresento a V.Sa. votos de elevada estima e consideração, bem como, coloco-me à disposição para quaisquer esclarecimentos.

Atenciosamente,

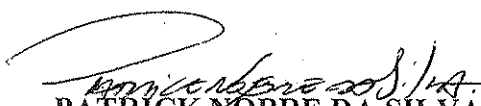
PATRICK NOBRE DA SILVA
Presidente da CPL
(Port. 157/2015)

23

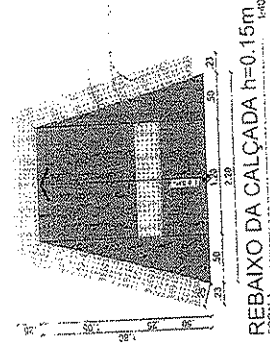

PLANTA BAIXA

LEGENDA

01	TOTEM AQUI TEM ACADEMIA
02	RAMPA DE ACESSO A CADEIRANTES
03	PLANTIO DE ÁRVORE
04	BANCO DE CONCRETO
05	LIXEIRO
06	POSTE - 9 METROS
07	BARRA MARINHEIRO - TIPO A
08	BARRA MARINHEIRO - TIPO B
09	ESPALDAR
10	BARRA FIXA/FLEXÃO HORIZONTAL
11	BARRA PARALELA
12	PRANCHA ABDOMINAL - MODELO B
13	PRANCHA ABDOMINAL - MODELO C

PROPRIETÁRIO
ENGENHEIRO
CONSTRUTOR

ARQUITETÔNICO
PREFEITURA MUNICIPAL DE CAJAZEIRAS
PROPRIETÁRIO: CAJAZEIRAS - PB
MUNICÍPIO: RUA LUIS PALUDO DA SILVA
LOCAL: CAJAZEIRAS - PB
PROJETO: CONSTRUÇÃO DE UMA ACADEMIA DE SAÚDE

Trabalho Técnico
Projeto

PROF.
DIA DA
MÊS

PROF.
Nº

PREFEITURA MUNICIPAL DE CAJAZEIRAS - PB
RUA LUIS PALUDO DA SILVA, 110 - JARDIM OLÍMPIA
CAJAZEIRAS - PB

01/02

PREFEITURA MUNICIPAL DE CAJAZEIRAS
File 79

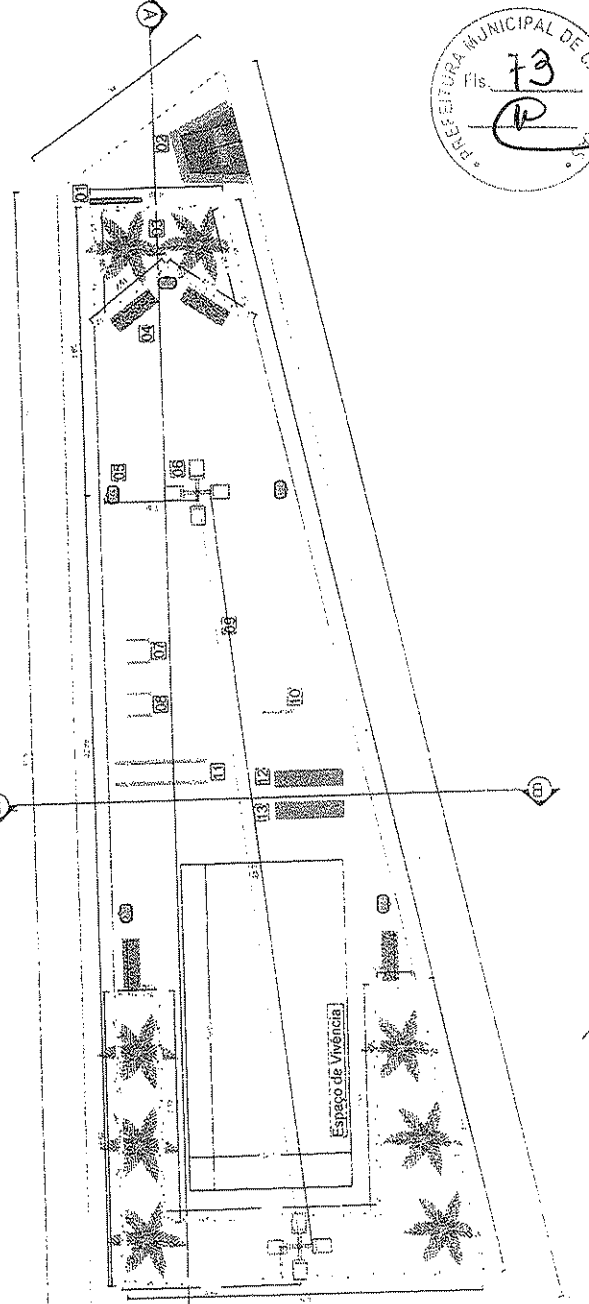
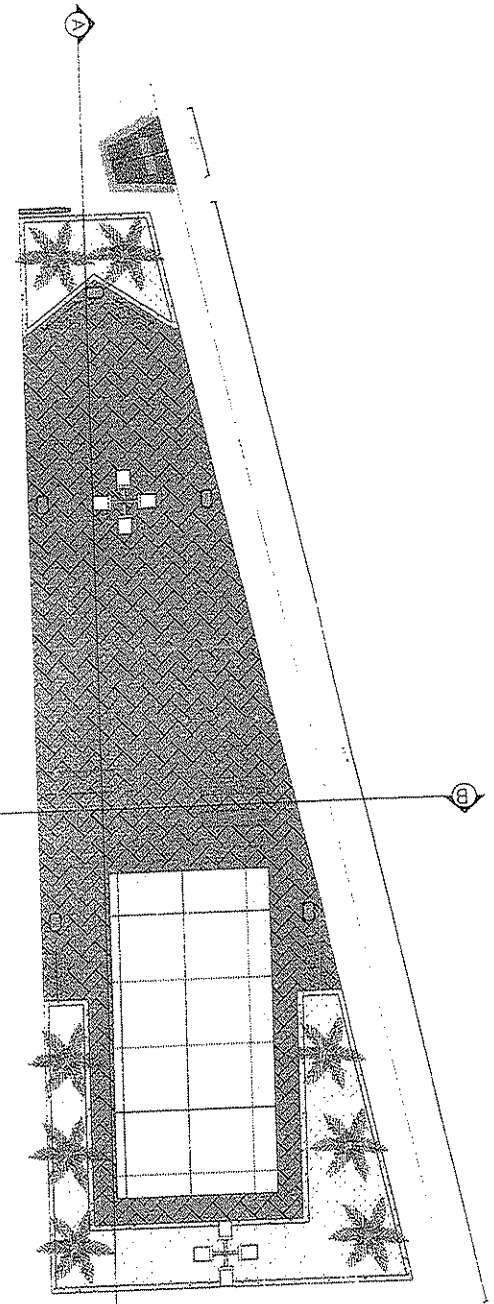

PLANTA BAIXA

86

PILARES (H=3,04 m)

BLOCOS (FUNDAÇÃO)

Aço	Diam.	Comprimento (m)	Peso Nominal (kg/m)	Peso Total (Kg)
CA-50	Ø6.3	22,32	0,245	5,47
CA-50	Ø8.0	101,76	0,395	40,20
CA-60	Ø4.2	106,56	0,109	11,62

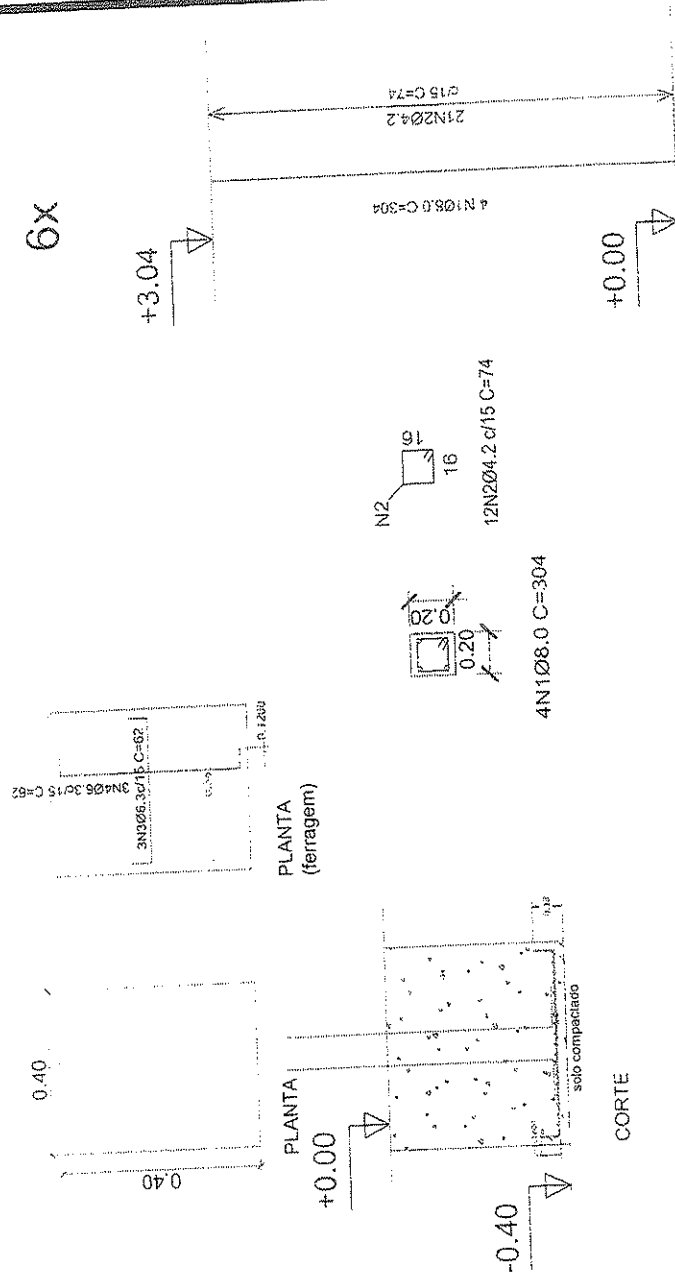

4N1Ø8.0 C=120

QUADRO DE FERROS-MARRAÇÃO DE PILARES BLOCOS

Aço	Pos.	Diam.	Q.	Comp. (m)	Total (m)
CA-50	1	Ø8.0	24	1,20	28,80
CA-60	2	Ø4.2	18	0,74	13,32

QUADRO DE FERROS-BLOCOS DE FUNDAÇÃO

Aço	Pos.	Diam.	Q.	Comp. (m)	Total (m)
CA-50	3	Ø6.3	18	0,62	11,16
CA-50	4	Ø6.3	18	0,62	11,16

QUADRO DE FERROS-PILARES

Aço	Pos.	Diam.	Q.	Comp. (m)	Total (m)
CA-50	1	Ø8.0	24	3,04	72,96
CA-60	2	Ø4.2	126	0,74	93,24

CONSTRUTOR

ENGENHEIRO

PROPRIETÁRIO

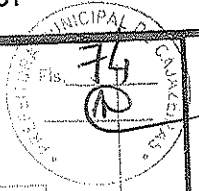

PROJETO ESTRUTURAL

TRABALHOS TÉCNICOS		DATA
PROF.	NOME	2015
DESENHO / ESCALA		
INDICADAS		

PRANCHA
01/01

PROPRIETÁRIO: PREFEITURA MUNICIPAL DE CAJAZEIRAS
MUNICÍPIO: CAJAZEIRAS - PB
LOCAL: RUA LUIS PAULO DA SILVA
OBRA: CONSTRUÇÃO DE UMA ACADEMIA DE SAÚDE

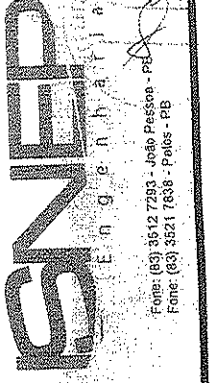

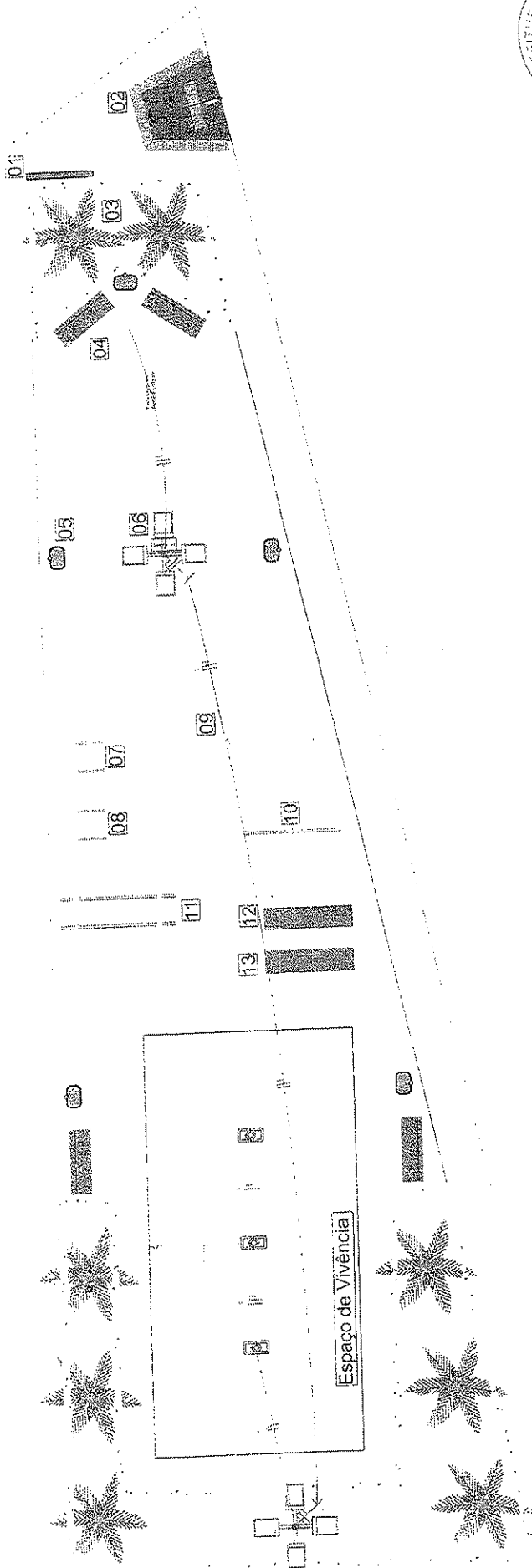

LEGENDA
PONTOS ELÉTRICOS
INTERRUPTORES

- Interruptor de 1 pólo e neutro
- Interruptor de 2 pólos neutros
- Interruptor de 3 pólos neutros
- Interruptor de 4 pólos neutros

QUADROS

- Quadro de distribuição geral
- Quadro de distribuição de iluminação
- Quadro de distribuição de força motriz
- Quadro de distribuição de energia para equipamentos especiais

ILUMINAÇÃO

- Lâmpada incandescente
- Lâmpada fluorescente
- Lâmpada LED
- Lâmpada de emergência
- Lâmpada de emergência com bateria

UNIFILAR Q.01

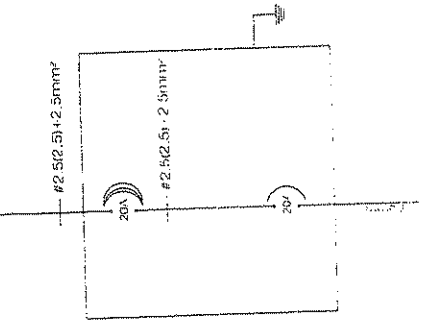

QUADRO DE CARGAS 01

TIPO DE CARGA	QUANTIDADE	POTÊNCIA (W)	TENSÃO (V)	CORRENTES (A)	TIPO DE CARGA	TIPO DE CARGA	TIPO DE CARGA
ILUMINAÇÃO	10	100	220	0,45	RESISTIVA	RESISTIVA	RESISTIVA
FORÇA MOTRIZ	1	1000	220	4,5	INDUTIVA	INDUTIVA	INDUTIVA
TOTAL	11	1100	220	4,95			

[Handwritten signatures and notes]

PROJETO ELÉTRICO

PROPRIETÁRIO: PREFEITURA MUNICIPAL DE CAJAZEIRAS
 LOCAL: CAJAZEIRAS - PB
 ENDEREÇO: RUA LUIS PAULO DA SILVA
 PROJETO: CÍRCULO TRILÍNGUE DE UMA AGÊNCIA DE SAÚDE

PROFESSOR: [Nome]
 DATA: 20/02/2017
 ESCALA: 1:50
 FOLHA: 01/02





ESTADO DA PARAIBA
PREFEITURA MUNICIPAL DE CAJAZEIRAS

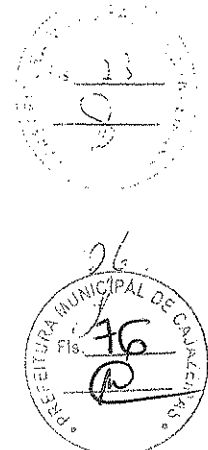

OBRA:	Construção de Academia de Saúde		
MUNICÍPIO:	Cajazeiras	DATA:	ago/15
LOCAL:	Rua Luis Paulo da Silva	BDI:	24,23%
		SINAPI:	mai/15

ORÇAMENTO

Item	Código	Descrições	Unidade	Quantidade	Preço Unitário	Valor (R\$)
SERVICIOS PRELIMINARES						
1.0						R\$ 4.087,92
1.1	74209/001	Placa de obra em chapa de aço galvanizado	M ²	10,00	R\$ 253,67	R\$ 2.536,65
1.2	74077/002	Locação da Obra	M ²	347,20	R\$ 3,49	R\$ 1.212,03
1.3	73965/010	Escavação manual de vala em material de 1ª categoria até 1,50 m excluindo esgotamento / escoramento	M ³	8,26	R\$ 41,07	R\$ 339,24
FUNDAÇÕES						
2.0						R\$ 1.240,67
2.1	73935/002	Alvenaria em tijolo cerâmico furado 9X19X19CM, 1 vez (espessura 19 cm), assentado em argamassa 1:4 (cimento e areia)	M ³	20,69	R\$ 49,00	R\$ 1.013,71
CONCRETO ARMADO PARA BLOCOS DE FUNDAÇÃO						
2.2						
2.2.1	74254/002	Armação aço CA-50, Ø 6,3mm (1/4) a Ø 12,5mm (1/2)	Kg	5,47	R\$ 9,19	R\$ 50,27
2.2.2	73972/002	Concreto FCK=20MPA, virado em betoneira, sem lançamento	M ³	0,38	R\$ 387,56	R\$ 147,27
2.2.3	74157/004	Lançamento/aplicação manual de concreto em fundações	M ³	0,38	R\$ 77,41	R\$ 29,41
ESTRUTURAS DE CONCRETO						
3.0						R\$ 1.160,63
CONCRETO ARMADO PARA VIGAS E PILARES						
3.1						
3.1.1	84216	Forma para estruturas de concreto (pilar, viga e laje) em chapa de madeira compensada resinada, de 1,10x2,20, espessura 12mm, 05 utilizações (fabricação, montagem e desmontagem)	M ²	14,59	R\$ 31,85	R\$ 464,79
3.1.2	74254/002	Armação aço CA-50, Ø 6,3mm (1/4) a Ø 12,5mm (1/2) - vigas e pilares	Kg	28,82	R\$ 9,19	R\$ 264,94
3.1.3	73942/002	Armação aço CA-60, Ø 3,4mm (1/4) a Ø 6,0mm (1/2) - vigas e pilares	Kg	10,16	R\$ 9,02	R\$ 91,66
3.1.4	73972/002	Concreto FCK=20MPA, virado em betoneira, sem lançamento	M ³	0,73	R\$ 387,56	R\$ 282,76
3.1.5	74157/004	Lançamento/aplicação manual de concreto em estruturas	M ³	0,73	R\$ 77,41	R\$ 56,48
ELEVACAO						
4.0						R\$ 719,79
4.1	73935/002	Alvenaria em tijolo cerâmico furado 5x10x20cm, 1/2 vez assentado em argamassa traço 1:2:8 (cimento, cal e areia), juntas 12mm	M ³	13,79	R\$ 52,19	R\$ 719,79
COBERTA						
5.0						
5.1	73931/003	Estrutura em madeira aparelhada, para telha cerâmica	M ²	50,00	R\$ 105,25	R\$ 5.262,38
5.2	73938/001	Cobertura em telha cerâmica tipo colonial	M ²	50,00	R\$ 58,48	R\$ 2.923,75
REVESTIMENTO						
6.0						R\$ 508,19
6.1	87890	Chapisco de aderência em paredes internas e externas, traço 1:4 (cimento e areia), espessura 0,5cm	M ²	27,58	R\$ 4,77	R\$ 131,59
6.2	75481	Reboco argamassa traço 1:2 (cal e areia fina temperada), espessura 0,5 cm, preparo manual	M ²	27,58	R\$ 13,65	R\$ 376,60
PAVIMENTACAO						
7.0						R\$ 28.509,85
7.1	73907/006	Lastro de concreto, preparo mecânico, incluso aditivo impermeabilizante	M ²	5,74	R\$ 17,26	R\$ 98,97
7.2	87625	Regularização de piso/base em argamassa traço 1:4 (cim. e areia), esp. 3,0 cm, preparo manual	M ²	191,18	R\$ 31,18	R\$ 5.961,32
7.3	84191	Piso em granilite, marmorite ou granitina, espessura 8mm, incluso junta de dilatação plástica	M ²	50,00	R\$ 77,20	R\$ 3.859,83
7.4	02609/ORSE	Piso em bloco de concreto, intertravado, cor natural, fck=35mpa, sobre colchão de areia, p/ tráfego médio, e=8cm	M ²	141,73	R\$ 107,12	R\$ 15.182,62

Adriano de Souto Gomes
Eng. de Segurança do Trabalho
Engenheiro Civil
CREA 160085085-5

[Handwritten signatures and initials]

7.5	84172	Piso cimentado traço 1:3 (cimento e areia) acabamento rústico espessura 2 cm com juntas plásticas de dilatação, preparo manual da argamassa	M²	89,98	RS 37,87	RS 3.407,12
8.0	INSTALACOES ELETRICAS					RS 8.435,25
8.1	74131/004	Quadro de distribuição de energia de embutir, em chapa metálica, para 06 disjuntores termomagnéticos monopolares, sem barramento, fornecimento e instalação	UND	1,00	RS 364,39	RS 364,39
8.2	74130/005	Disjuntor termomagnético tripolar padrão NEMA (americano) 60 a 100A 240 V, fornecimento e instalação	UND	1,00	RS 116,33	RS 116,33
8.3	83447	Caixa de Passagem 40X40X50cm fundo Brita com Tampa	UND	2,00	RS 136,91	RS 273,83
8.4	83399	Relé Fotoelétrico para comando de iluminação externa 220V/1000W - fornecimento e instalação	UND	2,00	RS 39,54	RS 79,08
8.5	83420	Cabo de cobre isolamento termoplastico anti-chama 0,6/1KV 10mm² - Fornecimento e Instalação	M	41,22	RS 8,50	RS 350,26
8.6	72308	Eletroduto de aço galvanizado eletrolítico DN 20mm (3/4"), tipo leve, inclusive conexoes - fornecimento e instalação	M	41,22	RS 19,70	RS 812,15
8.7	73769/004	Poste de aço cônico contínuo reto, flangeado, H=9m - Fornecimento e Instalação	UND	2,00	RS 1.447,63	RS 2.895,25
8.8	73855/001	Chumbador de aço p/ fixação de poste de aço com flange	UND	2,00	RS 424,78	RS 849,56
8.9	74231/001	Luminária aberta p/ iluminação pública p/ lâmpada à vapor de mercúrio até 400W c/ braço em tubo de aço galvanizado	UND	8,00	RS 119,65	RS 957,17
8.10	72281	Reator p/ Lâmpada vapor de mercúrio 400 W	UND	8,00	RS 93,74	RS 749,95
8.11	73831/003	Lâmpada vapor de mercúrio 400 W/ 250 V	UND	8,00	RS 37,93	RS 303,42
8.12	00642/ORSE	Ponto de luz em teto/parede com eletroduto de PVC rígido embutido e diâmetro de 3/4"	UND	3,00	RS 129,62	RS 388,86
8.13	73953/006	Luminária tipo calha, de sobrepôr, com reator de partida rápida e lâmpada fluorescente 2x40W. completa, fornecimento e instalação	UND	3,00	RS 98,33	RS 294,98
9.0	PINTURA					RS 413,62
9.1	88488	Pintura latex acrílica, duas demãos	M²	27,58	RS 12,44	RS 342,97
9.2	79334/001	Pintura a base de cal e fixador a base de cola, duas demãos (Meio Fio)	M²	13,67	RS 5,17	RS 70,65
10.0	URBANIZACAO					RS 2.892,34
10.1	02394/ORSE	Fornecimento/colocação/espalhamento de terra vegetal adubada com 20% de esterco	M³	14,41	RS 94,19	RS 1.357,20
10.2	74236/001	Plantio de grama batatais em placas	M²	48,02	RS 12,60	RS 604,90
10.3	73967/002	Plantio de arvores regionais altura maior que 2 metros em cavas de 80x80x80 cm	UND	8,00	RS 116,28	RS 930,23
11.0	EQUIPAMENTOS					RS 4.913,57
11.1	C. P. U.	Barra de flexão horizontal	UND	1,00	RS 74,57	RS 74,57
11.2	C. P. U.	Espaldar	UND	2,00	RS 1.099,90	RS 2.199,81
11.3	C. P. U.	Barra marinho	UND	2,00	RS 799,61	RS 1.599,22
11.4	C. P. U.	Barras paralelas	UND	1,00	RS 801,21	RS 801,21
11.5	C. P. U.	Prancha abdominal tipo b	UND	1,00	RS 111,77	RS 111,77
11.6	C. P. U.	Prancha abdominal tipo c	UND	1,00	RS 127,00	RS 127,00
12.0	TOTEM AQUA TEM ACADEMIA - TAT					RS 1.563,59
12.1	09312/ORSE	Perfil "U" - 6" x 2" de aço estrutural - chapa dobrada de qualquer espessura	M	6,30	RS 91,67	RS 577,52
12.2	08583/ORSE	Placa em chapa galvanizada com estrutura interna em metalon pintada, impressão em vinil 02 faces, abraçadeiras	M²	1,52	RS 574,41	RS 874,55
12.3	03962/ORSE	Pintura de acabamento com aplicação de 01 demão de tinta anticorrosiva oxibar da 535 bt 0527, marca RENNERT, sobre superfícies metálicas (Norma 2288) ou similar	M²	4,60	RS 24,25	RS 111,52
13.0	DIVERSOS					RS 4.138,62
13.1	03746/ORSE	Rampa para acesso de deficientes, em concreto simples Fck=25MPa, desmopolada, com pintura indicativa em novacor, 02 demãos (NBR 9050/04)	UND	1,00	RS 225,92	RS 225,92
13.2	Ver Planilha anexo	Banco de concreto em alvenaria de tijolos, assento em concreto armado, com encosto, pintado com tinta acrílica; 2 demãos	UND	4,00	RS 211,33	RS 845,34
13.3	09367/ORSE	Conjunto com 03 lixeiras em fibra de vidro, com capacidade 20l cada, com tampa vai e vem	UND	5,00	RS 482,35	RS 2.411,74
13.4	9537	Limpeza final da obra	M²	347,20	RS 1,89	RS 655,62
TOTAL DA OBRA						RS 66.770,18
O valor total do presente orçamento importa em RS 66.770,18 (sessenta e seis mil reais, setecentos e setenta reais e dezoto centavos)						

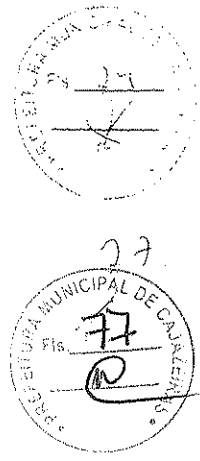

Auriano de Souza Gomes
Eng. de Segurança do Trabalho
Engenheiro Civil
CREA 160085085-5

Handwritten signatures and initials on the right side of the page.



ESTADO DA PARAIBA
PREFEITURA MUNICIPAL DE CAJAZEIRAS

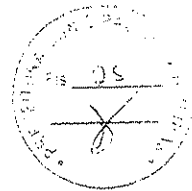

OBRA:	Construção de Academia de Saúde			
MUNICÍPIO:	Cajazeiras	DATA:	ago/15	
LOCAL:	Rua Luis Paulo da Silva	BDI:	24,23%	SINAPI mai/15

MEMORIAL DE CÁLCULO

Item	Descrições	Unidade	Cálculos	Quantidade
SERVÍCIOS PRELIMINARES				
1.0			(2,50*4,00)	10,00
1.1	Placa de obra em chapa de aço galvanizado	M ²	347,20 (área conseguida à partir do autocad)	347,20
1.2	Locação da Obra	M ²		
1.3	Escavação manual de vala em material de 1ª categoria até 1,50 m excluindo esgotamento / escoramento	M ³	Para colocação de alvenaria de pedra para fundação da alvenaria de 1/2 vez nos canteiros: $V = ((4,10 + 3,29 + 2,91 + 3,17 + 3,34 + 1,10 + 7,15 + 9,02 + 6,49 + 10,93 + 9,24 + 1,07 + 7,15) * 0,3 * 0,3) + (0,4 * 0,4 * 6)$	7,17
FUNDAÇÕES				
2.0				
2.1	Alvenaria em tijolo cerâmico furado 9X19X19CM, 1 vez (espessura 19 cm), assentado em argamassa 1:4 (cimento e areia) (Canteiros)	M ³	$((4,10 + 3,29 + 2,91 + 3,17 + 3,34 + 1,10 + 7,15 + 9,02 + 6,49 + 10,93 + 9,24 + 1,07 + 7,15) * 0,3)$	20,69
CONCRETO ARMADO PARA BLOCOS DE FUNDAÇÃO				
2.2				
2.2.1	Armação aço CA-50, Ø 6,3mm (1/4) a Ø 12,5mm (1/2)	Kg	(Obs: conforme quantitativos e quadro resumo de ferros, no projeto estrutural em anexo) Aço CA-50: $(11,16 * 2) * 0,245$ (ferro Ø 6,3 mm)	5,47
2.2.2	Concreto FCK=20MPa, virado em betoneira, sem lançamento	M ³	Blocos de fundação em concreto armado: $V = (0,40 * 0,40 * 0,40) * 6$	0,38
2.2.3	Lançamento/aplicação manual de concreto em fundações	M ³	Blocos de fundação em concreto armado: $V = (0,40 * 0,40 * 0,40) * 6$	0,38
ESTRUTURAS DE CONCRETO				
CONCRETO ARMADO PARA VIGAS E PILARES				
3.0				
3.1				
3.1.1	Forma para estruturas de concreto (pilares, viga e laje) em chapa de madeira compensada resinada, de 1.10x2,20, espessura 12mm, OS utilizações (fabricação, montagem e desmontagem)	M ²	$A = ((0,2 * 4) * 3,04) * 6$	14,59
3.1.2	Armação aço CA-50, Ø 6,3mm (1/4) a Ø 12,5mm (1/2) - vigas e pilares	Kg	(Obs: conforme quantitativos e quadro resumo de ferros, no projeto estrutural em anexo) Aço CA-50: $((72,96) * 0,395)$ (ferro Ø 8,0 mm)	28,82
3.1.3	Armação aço CA-60, Ø 3,4mm (1/4) a Ø 6,0mm (1/2) - vigas e pilares	Kg	(Obs: conforme quantitativos e quadro resumo de ferros, no projeto estrutural em anexo) Aço CA-60: $((93,24) * 0,109)$ (ferro Ø 4,2 mm)	10,16
3.1.4	Concreto FCK=20MPa, virado em betoneira, sem lançamento	M ³	$V = (0,2 * 0,2 * 3,04) * 6$	0,73
3.1.5	Lançamento/aplicação manual de concreto em estruturas	M ³	$V = (0,2 * 0,2 * 3,04) * 6$	0,73
ELEVACÃO				
4.0				
4.1	Alvenaria em tijolo cerâmico furado 5x10x20cm, 1/2 vez assentado em argamassa traço 1:2:8 (cimento, cal e areia), juntas 12mm (canteiros)	M ²	$((4,10 + 3,29 + 2,91 + 3,17 + 3,34 + 1,10 + 7,15 + 9,02 + 6,49 + 10,93 + 9,24 + 1,07 + 7,15) * 0,20)$	13,79
COBERTURA				
5.0				
5.1	Estrutura em madeira aparelhada, para telha cerâmica	M ²	(5,00x10,00)	50,00
5.2	Cobertura em telha cerâmica tipo colonial	M ²	(5,00x10,00)	50,00
REVESTIMENTO				
6.0				
6.1	Cnapisco de aderência em paredes internas e externas, traço 1:4 (cimento e areia), espessura 0,5cm	M ²	$((4,10 + 3,29 + 2,91 + 3,17 + 3,34 + 1,10 + 7,15 + 9,02 + 6,49 + 10,93 + 9,24 + 1,07 + 7,15) * 0,20 * 2)$	27,58
6.2	Reboco argamassa traço 1:2 (cal e areia fina temperada), espessura 0,5 cm, preparo manual	M ²	$((4,10 + 3,29 + 2,91 + 3,17 + 3,34 + 1,10 + 7,15 + 9,02 + 6,49 + 10,93 + 9,24 + 1,07 + 7,15) * 0,20 * 2)$	27,58

Adriano de Souza Gomes
Eng. de Segurança do Trabalho
Engenheiro Civil
CREA 150085085-5

(Handwritten signatures and initials)



29
8

PAVIMENTAÇÃO				
7.0				
7.1	Lastro de concreto, preparo mecânico, incluso aditivo impermeabilizante	M ²	0,03*(191,18) (Área obtida através do autocad)	5,74
7.2	Regularização de piso/base em argamassa traço 1:3 (cim. e areia), esp. 3,0 cm, preparo manual	M ²	191,18 (Área obtida através do autocad)	191,18
7.3	Piso em granilite, mármoreite ou granitina, espessura 8mm, incluso junta de dilatação plástica	M ²	(5,00*10,00)	50,00
7.4	Piso em bloco de concreto, intertravado, cor natural, fck=35mpa, sobre colchão de areia, p/ tráfego médio, e=8cm	M ²	141,73 (Área obtida através do autocad)	141,73
7.5	Piso cimentado traço 1:3 (cimento e areia) acabamento rústico espessura 2 cm com juntas plásticas de dilatação, preparo manual da argamassa	M ²	89,98 (Área obtida através do autocad)	89,98
INSTALAÇÕES ELÉTRICAS				
8.0				
8.1	Quadro de distribuição de energia de embutir, em chapa metálica, para 06 disjuntores termomagnéticos monopolares, sem barramento, fornecimento e instalação	UND	Q = 1,00	1,00
8.2	Disjuntor termomagnético tripolar padrão NEMA (americano) 60 a 100A 240 V, fornecimento e instalação	UND	Q = 1,00 (no quadro de medição)	1,00
8.3	Caixa de Passagem 40X40X50cm fundo Brita com Tampa	UND	Q = 2,00 (01 para cada poste)	2,00
8.4	Relé Fotoelétrico para comando de iluminação externa 220V/1000W - fornecimento e instalação	UND	Q = 2,00 (01 para cada poste)	2,00
8.5	Cabo de cobre isolamento termoplástico anti-chama 0,6/1KV 10mm ² - Fornecimento e Instalação	M	(para a rede de postes) = (9,00+9,00+23,22)	C 41,22
8.6	Eletroduto de aço galvanizado eletrolítico DN 20mm (3/4"), tipo leve, inclusive conexões - fornecimento e instalação	M	(para a rede de postes) = (9,00+9,00+23,22)	C 41,22
8.7	Poste de aço cônico contínuo reto, flanjeado, h = 9,00 m, fornecimento e instalação - com base de fixação	UND	Q = 2,00	2,00
8.8	Chumbador de aço p/ fixação de poste de aço com flange	UND	Q = 2,00	2,00
8.9	Luminária aberta p/ iluminação pública p/ lâmpada à vapor de mercúrio até 400W c/ braço em tubo de aço galvanizado	UND	Q = (quatro em um poste) e (quatro para o outro poste) = 4,00+4,00	8,00
8.10	Reator p/ Lâmpada vapor de mercúrio 400 W	UND	Q = 4,00+4,00	8,00
8.11	Lâmpada vapor de mercúrio 400 W/ 250 V	UND	Q = 4,00+4,00	8,00
8.12	Ponto de luz em teto/parede com eletroduto de PVC rígido embutido e diâmetro de 3/4"	UND	Q = 3,00	3,00
8.13	Luminária tipo calha, de sobrepor, com reator de partida rápida e lâmpada fluorescente 2x40W, completa, fornecimento e instalação	UND	Q = 3,00	3,00
PINTURA				
9.0				
9.1	Pintura latex acrílica, duas demãos	M ²	A = ((4,10 + 3,29 + 2,91 + 3,17 + 3,34 + 1,10 + 7,15 + 9,02 + 6,49 + 10,93 - 9,24 + 1,07 + 7,15)*0,20*2)	27,58
9.2	Pintura a base de cal e fixador a base de cola, duas demãos (Meio Fio)	M ²	A = ((13,50 + 34,50 + 36,80 + 6,34)*0,15)	13,67
URBANIZAÇÃO				
10.0				
10.1	Fornecimento/colocação/espalhamento de terra vegetal adubada com 20% de esterco	M ³	V = (48,02*0,90)	14,41
10.2	Plantio de grama batatais em placas	M ²	A = (10,05+37,97)	48,02
10.3	Plantio de arvores regionais altura maior que 2 metros em cvas de 80x80x80 cm	UND	Q= 8	8,00
EQUIPAMENTOS				
11.0				
11.1	Barra de flexão horizontal	UND	Q= 1,00	1,00
11.2	Espaldar	UND	Q= 2,00	2,00
11.3	Barra marinheiro	UND	Q= 2,00	2,00
11.4	Barras paralelas	UND	Q= 1,00	1,00
11.5	Prancha abdominal tipo b	UND	Q= 1,00	1,00
11.6	Prancha abdominal tipo c	UND	Q= 1,00	1,00

Ariano de Souza Gomes
Eng.º de Segurança do Trabalho
Engenheiro Civil
CREA 160085085-5

Handwritten signatures and initials, including 'ABE' at the bottom right.

TOTEM AQUITEM ACADEMIA - TAT				
12.0				
12.1	Perfil "U" - 6" x 2" de aço estrutural - chapa dobrada de qualquer espessura	M	(3,15*2,00)	6,30
12.2	Placa em chapa galvanizada com estrutura interna em metalon pintada, impressão em vinil 02 faces, abraçadeiras	M ²	(1,45*1,05)	1,52
12.3	Pintura de acabamento com aplicação de 01 demão de tinta anticorrosiva oxibar da 535 bt 0527, marca RENNER, sobre superfícies metálicas (Norma 2288) ou similar	M ²	(0,08+0,08+0,65+0,65)*3,15	4,60
13.0	DIVERSOS			
13.1	Rampa para acesso de P.N.E em concreto simples, com pintura indicativa piso anti-derrapante (NBR 9050/04)	UND	Q=1,00	1,00
13.2	Banco de concreto em alvenaria de tijolos, assento em concreto armado, com encosto, pintado com tinta acrílica, 2 demãos	UND	Q=4,00	4,00
13.3	Conjunto com 05 lixeiras em fibra de vidro, com capacidade 20l cada, com tampa vai e vem	UND	Q=5,00	5,00
13.4	Limpeza final da obra	M ²	347,20 (área conseguida à partir do autocad)	347,20



Ariano de Sousa Gomes
 Eng.º de Segurança do Trabalho
 Engenheiro Civil
 CREA 160085085-5

[Handwritten signatures and initials in the bottom right corner of the page.]



ESTADO DA PARAIBA
PREFEITURA MUNICIPAL DE CAJAZEIRAS

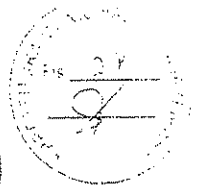

OBRA:	Construção de Academia de Saúde			
MUNICÍPIO:	Cajazeiras	DATA:	ago/15	
LOCAL:	Rua Luis Paulo da Silva	BDI:	24,23%	SINAPI mai/15

CRONOGRAMA FÍSICO-FINANCEIRO					
Item	Discriminação dos serviços	Total	1º Mes	2º Mes	3º Mes
1.0	Serviços Preliminares	R\$ 4.087,92	R\$ 4.087,92		
			100%		
2.0	Fundações	R\$ 1.240,67	R\$ 1.240,67		
			100%		
3.0	Estruturas de Concreto	R\$ 1.160,63		R\$ 1.160,63	
				100%	
4.0	Elevação	R\$ 719,79		R\$ 719,79	
				100%	
5.0	Coberta	R\$ 8.186,14		R\$ 8.186,14	
				100%	
6.0	Revestimento	R\$ 508,19		R\$ 508,19	
				100%	
7.0	Piso	R\$ 28.509,85		R\$ 17.105,91	R\$ 11.403,94
				60%	40%
8.0	Instalações Elétricas	R\$ 8.435,25		R\$ 2.530,57	R\$ 5.904,67
				30%	70%
9.0	Pintura	R\$ 413,62			R\$ 413,62
					100%
10.0	Urbanização	R\$ 2.892,34			R\$ 2.892,34
					100%
11.0	Equipamentos	R\$ 4.913,57			R\$ 4.913,57
					100%
12.0	Totem Aqui tem Academia - TAT	R\$ 1.563,59			R\$ 1.563,59
					100%
13.0	Diversos	R\$ 4.138,62			R\$ 4.138,62
					100%
TOTAL		R\$ 66.770,18	R\$ 5.328,59	R\$ 30.211,23	R\$ 31.230,35
	%	100%	8%	45%	47%
	% Acumulado		10%	55%	102%

Adriano de Souza Gomes
Eng. de Segurança do Trabalho
Engenheiro Civil
CREA 160085085-5

Handwritten signatures and initials, including a large 'X' and several illegible marks.



ESTADO DA PARAIBA
PREFEITURA MUNICIPAL DE CAJAZEIRAS

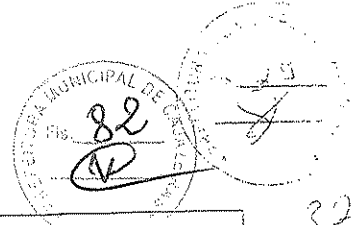

OBRA:	Construção de Academia de Saúde				
MUNICÍPIO:	Cajazeiras			DATA:	ago/15
LOCAL:	Rua Luis Paulo da Silva	BDI:	24,23%	SINAPI:	mai/15

COMPOSIÇÃO DE PREÇOS UNITÁRIO (C.P.U)

Código	Descrições	Unidade	Quantidade	Preço Unitário	Valor (R\$)
Equipamento de Ginástica: Barra de flexão horizontal					20,71
Mão de Obra					
4750	Pedreiro	Hora	1,00	9,39	9,39
6111	Servente	Hora	1,62	6,99	11,32
Material					39,31
1379	Cimento Portland comum CP II - 32	Kg	45,90	0,48	22,03
7696	Tudo aço galvanizado Ø 2"	m	2,00	39,47	78,94
0370	Areia Média	M³	0,17	57,50	9,76
4721	Pedra Britada nº 01 (19mm)	M³	0,038	50,00	1,88
4718	Pedra Britada nº 02 (25mm)	M³	0,11	50,00	5,65
Custo Sem B.D.I					60,03
B.D.I					14,54
Custos Deste Serviço					74,57

130,02
33,67
172,69

Equipamento de Ginástica: Espalder					37,44
Mão de Obra					
4750	Pedreiro	Hora	0,76	9,39	7,10
6111	Servente	Hora	4,34	6,99	30,34
Material					847,94
1379	Cimento Portland comum CP II - 32	Kg	53,55	0,48	25,70
7697	Tudo aço galvanizado Ø 1 1/2"	m	8,82	28,26	249,25
73924/002	Pintura de esmalte acetinado, duas demãos sobre	m²	33,08	16,80	555,66
0370	Areia Média	M³	0,17	57,50	9,78
4721	Pedra Britada nº 01 (19mm)	M³	0,038	50,00	1,90
4718	Pedra Britada nº 02 (25mm)	M³	0,113	50,00	5,65
Custo Sem B.D.I					885,38
B.D.I					214,53
Custos Deste Serviço					1099,90

Equipamento de Ginástica: Prancha abdominal tipo B					20,71
Mão de Obra					
4750	Pedreiro	Hora	1,00	9,39	9,39
6111	Servente	Hora	1,62	6,99	11,32
Material					69,25
1379	Cimento Portland comum CP II - 32	Kg	32,64	0,48	15,67
7700	Tudo aço galvanizado Ø 3/4"	m	0,62	13,06	8,10
0370	Areia Média	M³	0,17	57,50	9,76
4721	Pedra Britada nº 01 (19mm)	M³	0,038	50,00	1,88
4718	Pedra Britada nº 02 (25mm)	M³	0,11	50,00	5,65
7268	Bloco cerâmico de 8 furos - 9 x 19 x 19 cm	UND	19,75	0,56	11,06
5974	Chapisco de aderência em paredes internas e externas	m²	1,60	2,88	4,61
75481	Reboco argamassa traço 1:2 (cal e areia fina temperada), espessura 0,5 cm, preparo manual	m²	0,79	10,99	8,68
73445	Caiação int/ext sobre revestimento liso c/adoção de fixador com duas demãos.	m²	0,79	4,88	3,86
Custo Sem B.D.I					89,97
B.D.I					21,80
Custos Deste Serviço					111,77

Equipamento de Ginástica: Prancha abdominal tipo C					20,71
Mão de Obra					
4750	Pedreiro	Hora	1,00	9,39	9,39
6111	Servente	Hora	1,62	6,99	11,32
Material					81,51

Adriano de Souto Gomes
Eng.º de Segurança do Trabalho
Engenheiro Civil
CREA 160085085-5

Handwritten signatures and initials on the right side of the page.



ESTADO DA PARAÍBA
PREFEITURA MUNICIPAL DE CAJAZEIRAS

COMPOSIÇÃO DE B.D.I.

OBRA: CONSTRUÇÃO DE ACADEMIA DE SAÚDE
LOCAL: RUA LEONARDO ROLIM
DATA: ABRIL/2014

Item	Construção de Edifícios			Rodovias e Ferrovias - Infra Urbana, praças, calçadas, etc.			Abastecimento de Água, Coleta de Esgoto			Fornecimento de materiais e equipamentos			Construção e Manutenção de Estações e Redes de Distribuição de Energia Elétrica			Portuárias, Marítimas e Fluviais		
	1º Q	Médio	3º Q	1º Q	Médio	3º Q	1º Q	Médio	3º Q	1º Q	Médio	3º Q	1º Q	Médio	3º Q	1º Q	Médio	3º Q
Item componente do BDI																		
Administração Central (AC)	3,00	4,00	5,50	3,80	4,01	4,67	3,43	4,33	6,71	1,50	3,45	4,49	5,29	5,82	7,93	4,00	5,52	7,85
Seguro (S) e Garantia (G)	0,80	0,80	1,00	0,32	0,40	0,74	0,28	0,49	0,75	0,30	0,48	0,82	0,25	0,51	0,56	0,81	1,22	1,99
Risco (R)	0,97	1,27	1,27	0,50	0,56	0,97	1,00	1,39	1,74	0,56	0,85	0,89	1,00	1,48	1,97	1,46	2,32	3,16
Despesas Financeiras (DF)	1,21	1,23	1,39	1,02	1,11	1,21	0,94	0,99	1,17	0,85	0,85	1,11	1,01	1,07	1,11	0,94	1,02	1,33
Lucro (L)	6,16	7,40	8,96	5,64	7,30	6,69	6,74	8,04	9,40	3,50	5,11	6,22	8,00	8,31	9,51	7,14	8,40	10,43
Impostos (I) - PIS, COFINS, ISSQN	Conforme Legislação Específica																	

Observações:
1) Prejuízos, despesas e jônias, etc. Informado (Coluna B)
2) Os Tributos normalmente aplicáveis são PIS (0,65%), COFINS (3,00%) e ISS (Varia até 5,00% conforme o Município)
3) O cálculo do BDI se baseia na fórmula estabelecida pelo Acórdão 2622/13 do TCU, conforme o Edital 03 de 07/10/2013

B.D.I. = 24,23%

Fórmula Utilizada:

$$BDI = \left[\frac{(1 + AC + G + R) * (1 + DF) * (1 + L)}{1 - I} - 1 \right] * 100$$

Observações sobre os % informados no cálculo do BDI, neste caso:
OBRAS DE REDES DE ÁGUA E ESGOTO
OS VALORES % INFORMADO ENQUADRAM-SE NOS LIMITES DO ACÓRDÃO 2622/2013-TCU-PLENÁRIO
OS VALORES % INFORMADO DE AC,DF E L ESTÃO NOS VALORES MÁXIMOS DOS LIMITES DO ACÓRDÃO 2622/2013-TCU-PLENÁRIO
OS VALORES % INFORMADO DE S+G E R FORAM CONSIDERADOS ZERADOS OU SEJA, ABAIXO DO MÍNIMO DOS LIMITES DO ACÓRDÃO 2622/2013-TCU-PLENÁRIO

Tipo de Obra	VALORES DE BDI POR TIPO DE OBRA		
	1º Q	Médio	3º Q
Construção de Edifícios	20,34	22,12	25,00
Construção de Rodovias e Ferrovias - Infra Urbana, praças, etc.	19,60	20,97	24,23
Rede de Abastecimento de Água, Coleta de Esgotos	20,76	24,16	26,44
Estações e Redes de Distribuição de Energia Elétrica	24,00	25,84	27,86
Obras Portuárias, Marítimas e Fluviais	22,80	27,48	30,95
Fornecimento de Materiais e Equipamentos	11,10	14,02	16,80

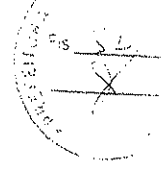

Handwritten signature and initials.

Antonio de Souza Gomes
Eng. de Segurança do Trabalho
Engenheiro Civil
CNPJ 160085085-5

Handwritten signatures and initials.



ESTADO DA PARAIBA
PREFEITURA MUNICIPAL DE CAJAZEIRAS



35
f

OBRA:	Construção de Academia de Saúde			
MUNICÍPIO:	Cajazeiras	DATA:	ago/15	
LOCAL:	Rua Luis Paulo da Silva	BDI:	24,23%	SINAPI: mai/15

BANCO DE CONCRETO

Item	Código	Descrições	Unidade	Quantidade	Preço Unitário	Valor (R\$)
15.2		Banco de concreto em alvenaria de tijolos, assento em concreto armado, com encosto, pintado com tinta acrílica, 2 demãos				R\$ 4,32
MOVIMENTO DE TERRA						
15.2.1						R\$ 1,32
15.2.1.1	73965/010	Escavação manual de vala em material de 1ª categoria até 1,5m excluindo esgotamento / ancoramento: ((0,20*0,20*0,50)*2,00)	M³	0,04	33,06	1,32
FUNDAÇÕES						
15.2.2						R\$ 10,66
15.2.2.1	6122	Embasamento com pedra argamassada utilizando arg.cim/areia 1:4. ((0,20*0,20*0,50)*2,00)	M³	0,04	266,52	10,66
ESTRUTURA DE CONCRETO						
15.2.3						R\$ 58,60
15.2.3.1	73346	Concreto Armado fck=15 MPA, para tempo de concreto: (1,50*0,50*0,05)	M³	0,04	1562,66	58,60
ELEVACÃO						
15.2.4						R\$ 41,66
15.2.4.1	73935/002	Alvenaria em tijolo cerâmico furado 9x19x19cm, 1 vez (espessura 19cm), assentado em argamassa traço 1:4 (cimento e areia média não peneirada), preparo manual, junta 1cm: ((0,50*0,40)*2)	M²	0,40	49,00	19,60
15.2.4.2	73935/002	Alvenaria em tijolo cerâmico furado 5x10x20cm, 1/2 vez assentado em argamassa traço 1:2:8 (cimento, cal e areia), juntas 12mm	M²	0,53	42,01	22,06
REVESTIMENTO						
15.2.5						R\$ 34,55
15.2.5.1	87890	Chapisco de aderência em paredes internas e externas, traço 1:4 (cimento e areia), espessura 0,5cm: (0,60+0,72+0,46+0,19+0,36)	M²	2,33	3,84	8,95
15.2.5.2	75481	Reboco argamassa traço 1:2 (cal e areia fina temperada), espessura 0,5 cm, preparo manual: (0,60+0,72+0,46+0,19+0,36)	M²	2,33	10,99	25,61
PINTURA						
15.2.6						R\$ 23,32
15.2.6.1	88488	Pintura latex acrílica, duas demãos: (0,60+0,72+0,46+0,19+0,36)	M²	2,33	10,01	23,32
TOTAL:						R\$ 170,12

Adriano de Souza Gomes
Eng. de Segurança do Trabalho
Engenheiro Civil
CREA 150085085-5

[Handwritten signature]

[Handwritten signature]

[Handwritten signature]

[Handwritten signature]

[Handwritten signature]

[Handwritten signature]

[Handwritten signature]



ESTADO DA PARAÍBA
FUNDO MUNICIPAL DE SAÚDE DE CAJAZEIRAS
COMISSÃO PERMANENTE DE LICITAÇÃO



ANEXO 01 AO TERMO DE REFERÊNCIA - PROPOSTA

TOMADA DE PREÇOS Nº 60004/2016

PROPOSTA

REF.: TOMADA DE PREÇOS Nº 60004/2016

OBJETO: Construção de uma academia de saúde no bairro Parque Dom Bosco, município de Cajazeiras-PB..

PROPONENTE:

Prezados Senhores,

Nos termos da licitação em epígrafe, apresentamos proposta conforme abaixo:

CÓDIGO	DISCRIMINAÇÃO	UNIDADE	QUANTIDADE	P. UNITARIO	P. TOTAL
1	Construção de uma academia de saúde no bairro Parque Dom Bosco, município de Cajazeiras-PB.	und	1		

VALOR TOTAL DA PROPOSTA - R\$

PRAZO - Item 5.0:

PAGAMENTO - Item 18.0:

VALIDADE DA PROPOSTA - Item 9.0:

CNPJ

_____ / _____ de _____ de _____

Responsável

[Handwritten signatures and initials]



ESTADO DA PARAÍBA
FUNDO MUNICIPAL DE SAÚDE DE CAJAZEIRAS
COMISSÃO PERMANENTE DE LICITAÇÃO

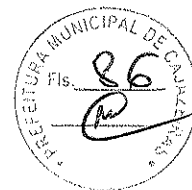

ANEXO II - TOMADA DE PREÇOS Nº 60004/2016

MODELOS DE DECLARAÇÕES

REF.: TOMADA DE PREÇOS Nº 60004/2016
FUNDO MUNICIPAL DE SAÚDE DE CAJAZEIRAS

PROPONENTE
CNPJ

1.0 - DECLARAÇÃO de cumprimento do disposto no Art. 7º, Inciso XXXIII, da CF - Art. 27, Inciso V, da Lei 8.666/93.

O proponente acima qualificado, sob penas da Lei e em acatamento ao disposto no Art. 7º inciso XXXIII da Constituição Federal, Lei 9.854, de 27 de outubro de 1999, declara não possuir em seu quadro de pessoal, funcionários menores de dezoito anos em trabalho noturno, insalubre ou perigoso e nem menores de dezesseis anos, em qualquer trabalho; podendo existir menores de quatorze anos na condição de aprendiz na forma da legislação vigente.

2.0 - DECLARAÇÃO de superveniência de fato impeditivo no que diz respeito a participação na licitação.

Conforme exigência contida na Lei 8.666/93, Art. 32, §2º, o proponente acima qualificado, declara não haver, até a presente data, fato impeditivo no que diz respeito à habilitação/participação na presente licitação, não se encontrando em concordata ou estado falimentar, estando ciente da obrigatoriedade de informar ocorrências posteriores. Ressalta, ainda, não estar sofrendo penalidade de declaração de idoneidade no âmbito da administração Federal, Estadual, Municipal ou do Distrito Federal, arcando civil e criminalmente pela presente afirmação.

3.0 - DECLARAÇÃO de submeter-se a todas as cláusulas e condições do correspondente instrumento convocatório.

O proponente acima qualificado declara ter conhecimento e aceitar todas as cláusulas do respectivo instrumento convocatório e submeter-se as condições nele estipuladas.

Local e Data.

NOME/ASSINATURA/CARGO
Representante legal do proponente.

OBSERVAÇÃO:
AS DECLARAÇÕES DEVERÃO SER ELABORADAS EM PAPEL TIMBRADO DO LICITANTE, QUANDO FOR O CASO.

REF.: TOMADA DE PREÇOS N° 60004/2016
FUNDO MUNICIPAL DE SAÚDE DE CAJAZEIRAS

PROponente:
CNPJ:

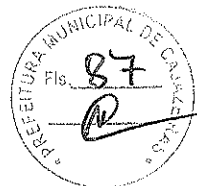

4.0 - DECLARAÇÃO de elaboração independente de proposta.

(identificação completa do representante do licitante), como representante devidamente constituído de (identificação completa do licitante ou do consórcio), doravante denominado (licitante/consórcio), para fins do disposto no item 7.5.1. do Edital da Tomada de Preços n° 60004/2016, declara, sob as penas da lei, em especial o art. 299 do Código Penal Brasileiro, que:

- a) a proposta apresentada para participar da Tomada de Preços n° 60004/2016 foi elaborada de maneira independente pelo licitante, e o conteúdo da proposta não foi, no todo ou em parte, direta ou indiretamente, informado, discutido ou recebido de qualquer outro participante potencial ou de fato da Tomada de Preços n° 60004/2016, por qualquer meio ou por qualquer pessoa;
- b) a intenção de apresentar a proposta elaborada para participar da Tomada de Preços n° 60004/2016 não foi informada, discutida ou recebida de qualquer outro participante potencial ou de fato da Tomada de Preços n° 60004/2016, por qualquer meio ou por qualquer pessoa;
- c) que não tentou, por qualquer meio ou por qualquer pessoa, influir na decisão de qualquer outro participante potencial ou de fato da Tomada de Preços n° 60004/2016 quanto a participar ou não da referida licitação;
- d) que o conteúdo da proposta apresentada para participar da Tomada de Preços n° 60004/2016 não será, no todo ou em parte, direta ou indiretamente, comunicado ou discutido com qualquer outro participante potencial ou de fato da Tomada de Preços n° 60004/2016 antes da adjudicação do objeto da referida licitação;
- e) que o conteúdo da proposta apresentada para participação da Tomada de Preços n° 60004/2016 não foi, no todo ou em parte, direta ou indiretamente, discutido ou recebido de qualquer integrante da Fundo Municipal de Saúde de Cajazeiras antes da abertura oficial das propostas;
- f) que está plenamente ciente do teor e da extensão desta declaração e que detém plenos poderes e informações para firmá-la.

Local e Data.

NOME/ASSINATURA/CARGO
Representante legal do proponente

OBSERVAÇÃO:
AS DECLARAÇÕES DEVERÃO SER ELABORADAS EM PAPEL TIMBRADO DO LICITANTE, QUANDO FOR O CASO.



ESTADO DA PARAÍBA
FUNDO MUNICIPAL DE SAÚDE DE CAJAZEIRAS
COMISSÃO PERMANENTE DE LICITAÇÃO



ANEXO III - TOMADA DE PREÇOS N° 60004/2016

MODELOS DO TERMO DE RENÚNCIA

REF.: TOMADA DE PREÇOS N° 60004/2016
FUNDO MUNICIPAL DE SAÚDE DE CAJAZEIRAS

PROPONENTE
CNPJ

1.0 - TERMO DE RENÚNCIA ao recurso conforme previsto no Art. 43, Inciso III, da Lei 8.666/93.

O proponente acima qualificado, declara, na forma do disposto no Art. 43, III, da Lei 8.666/93, aceitar o resultado divulgado pela Comissão, que analisou a documentação preliminar do processo em epigrafe, efetuada nos termos do respectivo instrumento convocatório, desistindo, assim, expressamente de qualquer interposição de recurso previsto na legislação vigente, bem com ao prazo correspondente e concordando, portanto, com o prosseguimento do certame. Declara ainda que, em havendo a ocorrência de qualquer igualdade de valores entre sua proposta e a dos demais licitantes e após observado o disposto no Art. 3º, § 2º, da Lei 8.666/93, fica autorizado a realização do sorteio para definição da respectiva classificação, não sendo necessário a sua convocação para o correspondente ato público, conforme previsto no Art. 44, § 2º, do referido diploma legal.

Local e Data.

NOME/ASSINATURA/CARGO
Representante legal do proponente.

OBSERVAÇÃO:
O TERMO DE RENÚNCIA DEVERÁ SER ELABORADO EM PAPEL TIMBRADO DO LICITANTE, QUANDO FOR O CASO.



ESTADO DA PARAÍBA
FUNDO MUNICIPAL DE SAÚDE DE CAJAZEIRAS
COMISSÃO PERMANENTE DE LICITAÇÃO

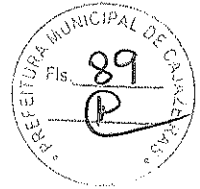

ANEXO IV - TOMADA DE PREÇOS Nº 60004/2016

MINUTA DO CONTRATO

CONTRATO Nº:/2016-CPL

TERMO DE CONTRATO QUE ENTRE SI CELEBRAM A FUNDO MUNICIPAL DE SAÚDE DE CAJAZEIRAS E, PARA EXECUÇÃO DOS SERVIÇOS CONFORME DISCRIMINADO NESTE INSTRUMENTO NA FORMA ABAIXO:

Pelo presente instrumento particular de contrato, de um lado Fundo Municipal de Saúde de Cajazeiras - Rua Coronel Juvencio Carneiro, 253 - Centro - Cajazeiras - PB, CNPJ nº 11.902.878/0001-39, neste ato representado pelo Secretário Henry Witchael Dantas Moreira, Brasileiro, Casado, Fisioterapeuta, residente e domiciliado na Rua Aprígio Bezerra, 29 - Casa - Esperança - Cajazeiras - PB, CPF nº 031.343.244-90, Carteira de Identidade nº 1935585 SSP/PB,, doravante simplesmente CONTRATANTE, e do outro lado - - - -, CNPJ nº, neste ato representado por residente e domiciliado na, - - - -, CPF nº, Carteira de Identidade nº, doravante simplesmente CONTRATADO, decidiram as partes contratantes assinar o presente contrato, o qual se regerá pelas cláusulas e condições seguintes:

CLÁUSULA PRIMEIRA - DOS FUNDAMENTOS DO CONTRATO:

Este contrato decorre da licitação modalidade Tomada de Preços nº 60004/2016, processada nos termos da Lei Federal nº 8.666/93 e suas alterações e a Lei Complementar nº 123, de 14 de dezembro de 2006.

CLÁUSULA SEGUNDA - DO OBJETO DO CONTRATO:

O presente contrato tem por objeto: Construção de uma academia de saúde no bairro Parque Dom Bosco, município de Cajazeiras-PB..

Os serviços deverão ser executados rigorosamente de acordo com as condições expressas neste instrumento, proposta apresentada, Tomada de Preços nº 60004/2016 e instruções do Contratante, documentos esses que ficam fazendo partes integrantes do presente contrato, independente de transcrição.

CLÁUSULA TERCEIRA - DO VALOR E PREÇOS:

O valor total deste contrato, a base do preço proposto, é de R\$... (...).

CLÁUSULA QUARTA - DO REAJUSTAMENTO:

Os preços contratados são fixos pelo período de um ano, exceto para os casos previstos no Art. 65, §§ 5º e 6º, da Lei 8.666/93. Ocorrendo o desequilíbrio econômico-financeiro do contrato, poderá ser restabelecida a relação que as partes pactuaram inicialmente, nos termos do Art. 65, Inciso II, Alínea d, da Lei 8.666/93, mediante comprovação documental e requerimento expresso do Contratado.

CLÁUSULA QUINTA - DA DOTAÇÃO:

As despesas correrão por conta da seguinte dotação, constante do orçamento vigente:
02.030 - FUNDO MUNICIPAL DE SAUDE
10.303.1019.1038 - CONST. DE POLO DE ACADEMIA DE SAUDE COM AQUIS. DE EQUIP.
44.90.51 - OBRAS E INSTALAÇÕES
003 - SUS
008 - FUS

CLÁUSULA SEXTA - DO PAGAMENTO:

O pagamento será efetuado na Tesouraria do Contratante, mediante processo regular, da seguinte maneira: Para ocorrer no prazo de trinta dias, contados do período de adimplimento.

CLÁUSULA SÉTIMA - DOS PRAZOS:

O prazo máximo para a execução do objeto ora contratado, conforme suas características, e que admite prorrogação nos casos previstos pela Lei 8.666/93, está abaixo indicado e será considerado a partir da emissão da Ordem de Serviço:

Início: 3 (três) dias

Conclusão: 60 (sessenta) dias

O prazo de vigência do presente contrato será determinado: até o final do exercício financeiro de 2016, considerado da data de sua assinatura.



CLÁUSULA OITAVA - DAS OBRIGAÇÕES DO CONTRATANTE:

- a - Efetuar o pagamento relativo a execução dos serviços efetivamente realizados, de acordo com as respectivas cláusulas do presente contrato;
- b - Proporcionar ao Contratado todos os meios necessários para a fiel execução dos serviços contratados;
- c - Notificar o Contratado sobre qualquer irregularidade encontrada quanto à qualidade dos serviços, exercendo a mais ampla e completa fiscalização, o que não exime o Contratado de suas responsabilidades contratuais e legais.

CLÁUSULA NONA - DAS OBRIGAÇÕES DO CONTRATADO:

- a - Executar devidamente os serviços descritos na Cláusula correspondente do presente contrato, dentro dos melhores parâmetros de qualidade estabelecidos para o ramo de atividade relacionada ao objeto contratual, com observância aos prazos estipulados;
- b - Responsabilizar-se por todos os ônus e obrigações concernentes à legislação fiscal, civil, tributária e trabalhista, bem como por todas as despesas e compromissos assumidos, a qualquer título, perante seus fornecedores ou terceiros em razão da execução do objeto contratado;
- c - Manter preposto capacitado e idôneo, aceito pelo Contratante, quando da execução do contrato, que o represente integralmente em todos os seus atos;
- d - Permitir e facilitar a fiscalização do Contratante devendo prestar os informes e esclarecimentos solicitados;
- e - Será responsável pelos danos causados diretamente ao Contratante ou a terceiros, decorrentes de sua culpa ou dolo na execução do contrato, não excluindo ou reduzindo essa responsabilidade a fiscalização ou o acompanhamento pelo órgão interessado;
- f - Não ceder, transferir ou sub-contratar, no todo ou em parte, o objeto deste instrumento, sem o conhecimento e a devida autorização expressa do Contratante;
- g - Manter, durante a vigência do contrato, em compatibilidade com as obrigações assumidas, todas as condições de habilitação e qualificação exigidas no respectivo processo licitatório, apresentando ao Contratante os documentos necessários, sempre que solicitado.

CLÁUSULA DÉCIMA - DA ALTERAÇÃO E RESCISÃO DO CONTRATO:

Este contrato poderá ser alterado, unilateralmente pela Contratante ou por acordo entre as partes, nos casos previstos no Artigo 65 e será rescindido, de pleno direito, conforme o disposto nos Artigos 77, 78 e 79 da Lei 8.666/93.

O Contratado fica obrigado a aceitar nas mesmas condições contratuais, os acréscimos ou supressões que se fizerem necessários, até 25% (vinte e cinco por cento) do valor inicial atualizado do contrato.

CLÁUSULA DÉCIMA PRIMEIRA - DAS PENALIDADES:

A recusa injusta em deixar de cumprir as obrigações assumidas e preceitos legais, sujeitará o Contratado, garantida a prévia defesa, às seguintes penalidades previstas nos Arts. 86 e 87 da Lei 8.666/93: a - advertência; b - multa de mora de 0,5% (zero vírgula cinco por cento) aplicada sobre o valor do contrato por dia de atraso na entrega, no início ou na execução do objeto ora contratado; c - multa de 10% (dez por cento) sobre o valor contratado pela inexecução total ou parcial do contrato; d - suspensão temporária de participar em licitação e impedimento de contratar com a Administração, por prazo de até 02 (dois) anos; e - declaração de inidoneidade para licitar ou contratar com a Administração Pública enquanto perdurarem os motivos determinantes da punição ou até que seja promovida sua reabilitação perante a própria autoridade que aplicou a penalidade; f - simultaneamente, qualquer das penalidades cabíveis fundamentadas na Lei 8.666/93.

CLÁUSULA DÉCIMA SEGUNDA - DO FORO:

Para dirimir as questões decorrentes deste contrato, as partes elegem o Foro da Comarca de Cajazeiras.

E, por estarem de pleno acordo, foi lavrado o presente contrato em 02(duas) vias, o qual vai assinado pelas partes e por duas testemunhas.

Cajazeiras - PB, ... de de 2016.

TESTEMUNHAS

PELO CONTRATANTE

HENRY WITCHEL DANTAS MOREIRA
Secretário
031.343.244-90

PELO CONTRATADO



ESTADO DA PARAÍBA
PREFEITURA MUNICIPAL DE CAJAZEIRAS
SECRETARIA MUNICIPAL DE ADMINISTRAÇÃO
COMISSÃO PERMANENTE DE LICITAÇÃO

Recebido em
30/03/2016

proced. setor

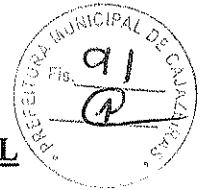

SOLICITAÇÃO DE PARECER TÉCNICO Nº 005/2016-CPL

PROCEDIMENTO LICITATÓRIO: Tomada de Preços nº 60004/2016, Tipo Menor Preço.

OBJETO: Construção de uma Academia de Saúde no Parque Dom Bosco no município de Cajazeiras/PB.

Tendo em vista a necessidade da contratação do objeto acima descrito, solicito à equipe técnica (corpo de engenheiros) da Secretaria Municipal de Planejamento (SEPLAN) que emita parecer técnico no prazo de 48 horas, quanto à existência dos projetos básico e executivos e, também, dos documentos obrigatórios para a realização do certame.

Cajazeiras, 29 de março de 2016.

Patrick Nobre da Silva
PATRICK NOBRÉ DA SILVA

Presidente da Comissão Permanente de Licitação

Ao Exmo. Senhor
JOSELITTO FEITOSA DE LIMA
Secretário Municipal de Planejamento.

[Handwritten mark]

[Handwritten mark]

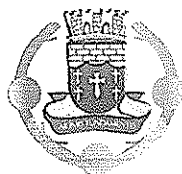

**ESTADO DA PARAÍBA
PREFEITURA MUNICIPAL DE CAJAZEIRAS
SECRETARIA DE PLANEJAMENTO**

PARECER TÉCNICO

Solicitação: Nº 005/2016CPL

TP 60004/2016

Objeto: Construção de uma Academia de saúde no Parque Dom Bosco no município de Cajazeiras – PB.

Ao analisar os projetos constantes no dito processo, não foram constatadas irregularidades no que se refere às exigências técnicas para realização da Licitação, ou seja, consta no processo citado o Projeto Básico que é item técnico obrigatório na realização de Licitações de obras e serviços de engenharia.

Diante do exposto, comunicamos a **Comissão Permanente de Licitação** que o processo licitatório referente à TP 60004/2016 pode ser realizado sem riscos de prejuízos ao que refere à parte de Projetos de Engenharia.

Cajazeiras, 30 de Março de 2016.

**Denis Willian de Souza
Engenheiro Civil – CREA 161.207.957-1**

Denis W. de Souza
Engº Civil - CREA 161207957-1
83.8899-2141

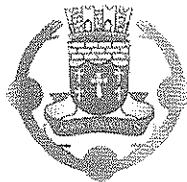

Estado da Paraíba
Prefeitura Municipal de Cajazeiras
Procuradoria Geral do Município



PARECER JURIDICO

ORIGEM: Comissão Permanente de Licitação

PROCEDIMENTO LICITATÓRIO: Tomada de Preços n.º 60004/2016

OBJETO: Contratação de uma Academia de Saúde no Parque Dom Bosco no Município de Cajazeiras - PB.

A requerimento da Comissão Permanente de Licitação, a Procuradoria Geral do Município analisa a regularidade do instrumento convocatório e documentos correlatos da fase interna do certame destinado a contratar o objeto acima descrito.

É o breve relato. Passo a opinar.

Inicialmente, observa-se que houve regular pesquisa de mercado, consistente em “planilha de orçamento sintético” elaborada por engenheiro civil oficial, o qual utilizou a tabela do SINAPI (Sistema Nacional de Pesquisas de Custos e Índices da Construção Civil) como parâmetro orientador.

Trata-se de obediência a orientação normativa difundida pela Controladoria Geral da União, bem como a precedente disseminado pelo Tribunal de Contas da União. Vejamos:

ORIENTAÇÃO NORMATIVA CJU-MG N° 14, DE 17 DE MARÇO DE 2009 LICITAÇÃO. OBRAS E SERVIÇOS DE ENGENHARIA. Obrigatoriedade de adoção do Sistema Nacional de Pesquisa de Custos e Índices da Construção Civil - SINAPI como pesquisa de mercado para estabelecimento do valor dos materiais e serviços de obra executada com recurso do orçamento da União, de forma a se evitar consultas prévias de preços de mercado junto a empresas que poderão participar do certame.



Estado da Paraíba
Prefeitura Municipal de Cajazeiras
Procuradoria Geral do Município

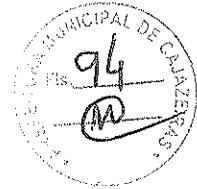

O custo global e os custos unitários de obras e serviços executados com recursos dos orçamentos da União serão obtidos observando-se o estabelecido na Lei de Diretrizes Orçamentárias em vigor.

Nos casos não abrangidos pelo SINAPI, poderá tal sistema ser substituído por outros métodos previstos na Lei de Diretrizes Orçamentárias.

Referências: Parecer de uniformização N° AGU/CGU/NAJ/MG-0870/2008-JNF; Pareceres AGU/CGU/NAJ/MG/2008: 59, 151, 253, 279, 280, 282, 522, 595, 603, 606, 642, 671, 717, 751, 753, 769, 780, 830, 845, 855; Acórdãos 1191/2007 e 1286/2007 do Plenário do TCU; Art. 109 da LDO-2009 (Lei n° 11.768, de 14/08/2008).

9.1.1. utilize, nas licitações para obras e serviços de engenharia, os sistemas oficiais para apuração do valor do objeto licitado, tais como SICRO ou SINAPI, em observância ao disposto no art. 115 da Lei n° 11.439/2006 (LDO/2007), de forma a se evitar consultas prévias de preços de mercado junto a empresas que poderão participar do certame, com evidentes prejuízos ao princípio constitucional da isonomia, previsto no art. 3° da Lei n° 8.666/93, o qual assegura a igualdade de condições a todos os concorrentes, prevista no inciso XXI do art. 37 da Constituição Federal; (TCU. Acórdão n° 1.191/07 – Plenário)

E mais, vislumbra-se que o termo de referência – anexo I do instrumento convocatório – está acompanhada da planilha orçamentária de composição de custos elaborada por Engenheiro Civil Oficial.

Vislumbra-se, que a modalidade licitatória adotada é pertinente ao objeto ofertado, vez que se enquadra na natureza de obras e serviços de engenharia com valor aquém de R\$ 1.500.000,00 (um milhão e quinhentos mil reais), consoante autoriza o artigo 23, inciso I, alínea “b”, da Lei n.º 8.666/93).

No que concerne ao instrumento convocatório, observa-se que este obedece à legislação de regência (Lei n.º 8.666/93), descrevendo a possibilidade de participação dos previamente cadastrados e daqueles que atendam as condições de cadastramento até três dias antes da data prevista para sessão.

Também consta no edital a descrição sucinta do objeto e especificações no anexo I, requisitos de participação, a previsão orçamentária para arcar com o objeto a ser contratado, a fase de habilitação com todo o procedimento que lhe é peculiar e, após, a abertura e análise das propostas daqueles licitantes eventualmente considerados habilitados.



Estado da Paraíba
Prefeitura Municipal de Cajazeiras
Procuradoria Geral do Município



O edital ainda define o tipo menor valor global como critério de julgamento e, ao final, foi prevista a forma de homologação e posterior adjudicação do objeto licitado pela autoridade superior.

Verifica-se, ainda, que há indicação do local em que ficará disponível o projeto básico, bem como que inexistente projeto executivo na data da publicação do instrumento convocatório (o que não dispensa a apresentação posterior).

Assim, todos os requisitos editalícios previstos no artigo 40, da Lei de Licitações e Contratos estão cumpridos de forma regular pelo instrumento convocatório que ora é analisado.

E mais, cumprindo a legislação, o instrumento convocatório está acompanhado de termo de referência, modelos de declarações, projeto básico e minuta do contrato.

Por fim, vislumbra-se que o instrumento convocatório obedece todos os princípios insertos no artigo 3º, *caput*, da Lei Federal n.º 8.666/1993.

Ante o exposto, opino pela regularidade do instrumento convocatório, vez que se encontra nos termos da Lei n.º 8.666/93.

Este é o parecer, salvo melhor juízo.

Cajazeiras - PB, 30 de março de 2016.

OSMAR CAETANO XAVIER

Procurador Municipal – PCI

Matrícula n.º 15.121



Prefeitura Municipal de Esperança

LICITAÇÕES

PREFEITURA MUNICIPAL DE ESPERANÇA

HOMOLOGAÇÃO
PREGÃO PRESENCIAL Nº 00014/2016

Nos termos do relatório final apresentado pela Pregoeira Oficial e observado parecer da Assessoria Jurídica, referente ao Pregão Presencial nº 00014/2016, que objetiva: AQUISIÇÃO DE QUENTINHAS PARA ATENDER AS NECESSIDADES DA PREFEITURA MUNICIPAL DE ESPERANÇA.; HOMOLOGO o correspondente procedimento licitatório em favor de: LIDIA REGINA ARAUJO DE LIMA CAVALCANTE - R\$ 50.175,00.

Esperança - PB, 23 de Março de 2016

ANDERSON MONTEIRO COSTA
Prefeito

PREFEITURA MUNICIPAL DE ESPERANÇA

HOMOLOGAÇÃO
PREGÃO PRESENCIAL Nº 00017/2016

Nos termos do relatório final apresentado pela Pregoeira Oficial e observado parecer da Assessoria Jurídica, referente ao Pregão Presencial nº 00017/2016, que objetiva: AQUISIÇÃO DE TIJOLOS E TELHAS PARA ATENDER AS NECESSIDADES DESTA EDILIDADE; HOMOLOGO o correspondente procedimento licitatório em favor de: J & P MATERIAL DE CONSTRUCAO LTDA - EPP - R\$ 94.050,00.

Esperança - PB, 29 de Março de 2016

ANDERSON MONTEIRO COSTA
Prefeito

EXTRATOS

PREFEITURA MUNICIPAL DE ESPERANÇA

EXTRATO DE CONTRATO

OBJETO: AQUISIÇÃO DE TIJOLOS E TELHAS PARA ATENDER AS NECESSIDADES DESTA EDILIDADE.FUNDAMENTO LEGAL: Pregão Presencial nº 00017/2016.DOTAÇÃO: ORÇAMENTO 2016: RECURSOS PRÓPRIO/FEDERAIS (RECEITA DE IMPOSTOS E DE TRANSFERÊNCIA DE IMPOSTOS - EDUCAÇÃO; RECEITA DE IMPOSTOS E DE TRANSFERÊNCIA DE IMPOSTOS - SAÚDE; RECURSOS ORDINÁRIOS; TRANSFERÊNCIA DE RECURSOS DO FNAS; TRANSFERÊNCIA DE RECURSOS DO FNDE; TRANSFERÊNCIA DE RECURSOS DO SUS; TRANSFERÊNCIA DO FUNDEB (OUTRAS) VIGÊNCIA: até o final do exercício financeiro de 2016PARTES CONTRATANTES: Prefeitura Municipal de Esperança e: CT Nº 00083/2016 - 30.03.16 - J & P MATERIAL DE CONSTRUCAO LTDA - EPP - R\$ 94.050,00

EXTRATO DE CONTRATO

OBJETO: AQUISIÇÃO DE QUENTINHAS PARA ATENDER AS NECESSIDADES DA PREFEITURA MUNICIPAL DE ESPERANÇA..FUNDAMENTO LEGAL: Pregão Presencial nº 00014/2016.DOTAÇÃO: ORÇAMENTO 2016: RECURSOS PRÓPRIO/FEDERAIS (RECEITA DE IMPOSTOS E DE TRANSFERÊNCIA DE IMPOSTOS - EDUCAÇÃO; RECEITA DE IMPOSTOS E DE TRANSFERÊNCIA DE IMPOSTOS - SAÚDE; RECURSOS ORDINÁRIOS; TRANSFERÊNCIA DE RECURSOS DO FNAS; TRANSFERÊNCIA DE RECURSOS DO FNDE; TRANSFERÊNCIA DE RECURSOS DO SUS; TRANSFERÊNCIA DO FUNDEB (OUTRAS) VIGÊNCIA: até o final do exercício financeiro de 2016 PARTES CONTRATANTES: Prefeitura Municipal de Esperança e: CT Nº 00090/2016 - 31.03.16 - LIDIA REGINA ARAUJO DE LIMA CAVALCANTE - R\$ 50.175,00

Prefeitura Municipal de Alagoinha

LICITAÇÃO

PREFEITURA MUNICIPAL DE ALAGOINHA

HOMOLOGAÇÃO
PREGÃO PRESENCIAL Nº 009/2016

Nos termos do relatório final apresentado pelo Pregoeiro e observado o parecer da Assessoria Jurídica, referente ao Pregão Presencial nº 009/2016, que objetiva aquisições parceladas de Bolíjão de Gás GLP e/ou 13 kg (conteúdo e vasilhame), destinados a atender as necessidades das Secretarias Municipais e Fundo Municipal de Saúde de Alagoinha/PB até dezembro de 2016. HOMOLOGO o correspondente procedimento licitatório: "LICITAÇÃO DESERTA".

Alagoinha - PB, 22 de Março de 2016.

ALCIONE MARACAJÁ DE MORAIS BELTRÃO
Prefeita

EXTRATOS

PREFEITURA MUNICIPAL DE ALAGOINHA

EXTRATO DE CONTRATO

OBJETO: Aquisições parceladas de Pães, Bolachas, Bolos, Rocamboles e Outros. FUNDAMENTO LEGAL: Pregão Presencial nº 010/2016. DOTAÇÃO: RECURSOS PRÓPRIOS / PNAE / PROJÓVEM E CRAS. 3.3.90.30.00 - MATERIAL DE CONSUMO. VIGÊNCIA: até o final do exercício financeiro de 2016. PARTES CONTRATANTES: PREFEITURA MUNICIPAL DE ALAGOINHA e SOLANGE BELTRÃO DE ARAUJO ALBUQUERQUE - CNPJ 01.622.509/0001-39 - CT Nº 087/2016 - 28.03.2016 - R\$ 235.240,00 - Duzentos e Trinta e Cinco Mil Duzentos e Quarenta Reais. ALCIONE MARACAJÁ DE

EXTRATO DE ADITIVO DE CONTRATO

PRIMEIRO TERMO ADITIVO:

REF: PREGÃO PRESENCIAL 08.2016.

OBJETO: Aquisições de Peixes para distribuição gratuita com a População carente do Município, Semana Santa 2016. CONTRATANTE: PREFEITURA MUNICIPAL DE ALAGOINHA - ALCIONE MARACAJÁ DE MORAIS BELTRÃO - Prefeita. CONTRATADA: FRIGORIFICO ALMEIDA LTDA - CNPJ 01.511.184/0001-17 - SEBASTIÃO PEREIRA DO NASCIMENTO JUNIOR - Sócio Administrador **OBJETO DESTA TERMO:** Acréscimo de R\$ 7.480,00 - (Sete Mil Quatrocentos e Oitenta Reais), representado neste termo pelo percentual de 10% (dez por cento), ao valor de origem de R\$ 74.800,00 - (Setenta e Quatro Mil e Oitocentos Reais), conforme Termo de Contrato de nº 086.2016, datado de 21.03.2016, firmado entre as partes, oriundo da Licitação na Modalidade PREGÃO PRESENCIAL de nº 08.2016. Valor total pelas aquisições: R\$ 82.280,00 - (Oitenta e Dois Mil Duzentos e Oitenta Reais). **JUSTIFICATIVA:** Aumento do número de Famílias beneficiadas em relação ao exercício anterior. **REGIMENTO:** Lei 8.666/93 e suas alterações posteriores - Artigo 65 - Parágrafo 1º. **DATA TERMO ADITIVO:** 24.03.2016. **OBS:** Publicado para atendimento do disposto no parágrafo único do art. 61 da Lei 8.666/93.

ALCIONE MARACAJÁ DE MORAIS BELTRÃO
Prefeita

Prefeitura Municipal de Cajazeiras

LICITAÇÕES

PREFEITURA MUNICIPAL DE CAJAZEIRAS
FUNDO MUNICIPAL DE AÇÃO SOCIAL DE CAJAZEIRAS

RATIFICAÇÃO E ADJUDICAÇÃO
DISPENSA Nº DP80003/2016

Nos termos dos elementos constantes da respectiva Exposição de Motivos que instrui o processo e observado o parecer da Assessoria Jurídica, referente a Dispensa de Licitação nº DP80003/2016, que objetiva Locação mensal de imóvel para o funcionamento da Conselho Tutelar; RATIFICO o correspondente procedimento e ADJUDICO o seu objeto a: SURAMA LEITE ROLIM BANDEIRA - R\$ 14.400,00.

Cajazeiras - PB, 22 de Março de 2016

MARIA GORETTI DA SILVA
Secretária

FUNDO MUNICIPAL DE AÇÃO SOCIAL DE CAJAZEIRAS

EXTRATO DE DISPENSA DE LICITAÇÃO

PROCESSO: Exposição de Motivos nº DP80003/2016.
OBJETO: Locação mensal de imóvel para o funcionamento da Conselho Tutelar
FUNDAMENTO LEGAL: Art. 24, inciso X, da Lei Federal nº 8.666/93 e suas alterações
AUTORIZAÇÃO: Secretaria de Desenvolvimento Humano
RATIFICAÇÃO: Secretária, em 22/03/2016

PREFEITURA MUNICIPAL DE CAJAZEIRAS
FUNDO MUNICIPAL DE SAÚDE DE CAJAZEIRAS

AVISO DE LICITAÇÃO
TOMADA DE PREÇOS Nº 60004/2016

Torna público que fará realizar através da Comissão Permanente de Licitação, sediada na Rua Coronel Juvenio Carneiro, 253 - Centro - Cajazeiras - PB, às 10:00 horas do dia 18 de Abril de 2016, licitação modalidade Tomada de Preços, do tipo menor preço, para: Construção de uma academia de saúde no bairro Parque Dom Bosco. Recursos: previstos no orçamento vigente. Fundamento legal: Lei Federal nº 8.666/93 e suas alterações posteriores. Informações: no horário das 07:00 as 13:00 horas dos dias úteis, no endereço supracitado. Telefone: (083) 3531-4383

Cajazeiras - PB, 31 de Março de 2016

PATRICK NOBRE DA SILVA
Presidente da Comissão

EXTRATO

PREFEITURA MUNICIPAL DE CAJAZEIRAS
FUNDO MUNICIPAL DE AÇÃO SOCIAL DE CAJAZEIRAS

EXTRATO DE CONTRATO

OBJETO: Locação mensal de imóvel para o funcionamento da Conselho Tutelar.
FUNDAMENTO LEGAL: Dispensa de Licitação nº DP80003/2016.
VIGÊNCIA: 12 (doze) meses
PARTES CONTRATANTES: Fundo Municipal de Ação Social de Cajazeiras e CT Nº 80002/2016 - 22.03.16 - SURAMA LEITE ROLIM BANDEIRA - R\$ 14.400,00

Prefeitura Municipal de Amparo

EXTRATO

PREFEITURA MUNICIPAL DE AMPARO

EXTRATO DE CONTRATO

OBJETO: AQUISIÇÃO DE PEÇAS AUTOMOTIVAS E SERVIÇOS PARA OS VEÍCULOS E MÁQUINAS DO MUNICÍPIO E OS LOCADOS A ESTE POR CONTRATO.
FUNDAMENTO LEGAL: Pregão Presencial nº 00009/2016.



ESTADO DA PARAÍBA
PREFEITURA MUNICIPAL DE CAJAZEIRAS
SECRETARIA MUNICIPAL DE ADMINISTRAÇÃO
COMISSÃO PERMANENTE DE LICITAÇÃO

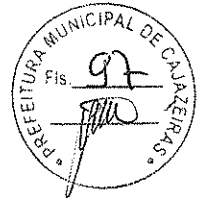

DOCUMENTAÇÃO DE CREDENCIAMENTO



DECLARAÇÃO

TOMADA DE PREÇOS N.º 60004/2016

A **DRENA CONSTRUÇÕES E LOCAÇÕES LTDA**, inscrita no C.N.P.J. (MF) sob o n.º 23.246.832/0001-98, estabelecida na Av. Ailton Gomes de Alencar, 2364, Sala 201 Andar 2 – Pirajá – Juazeiro do Norte - CE, representada pelo seu representante legal o Sr. **JOSÉ WILSON DOS SANTOS ARAÚJO**, portador RG: 96029527427 – SSP/CE e CPF: 810.919.583-00 DECLARA, para fins do disposto no item 7.5.1. Do Edital da Tomada de Preços n.º 60004/2016, declara, sob as penas da lei, em especial o art. 299 do Código Penal Brasileiro, que:

- a) A proposta apresentada para participar da Tomada de Preços n.º 60004/2016 foi elaborada de maneira independente pelo licitante, e o conteúdo da proposta não foi, no todo ou em parte, direta ou indiretamente, informado, discutido ou recebido de qualquer outro participante potencial ou de fato da Tomada de Preços n.º 60004/2016, por qualquer meio ou por qualquer pessoa;
- b) A intenção de apresentar a proposta elaborada para participar da Tomada de Preços n.º 60004/2016 não foi informada, discutida ou recebida de qualquer outro participante potencial ou de fato da Tomada de Preços n.º 60004/2016, por qualquer meio ou por qualquer pessoa;
- c) Que não tentou, por qualquer meio ou por qualquer pessoa, influir na decisão de qualquer outro participante potencial ou de fato da Tomada de Preços n.º 60004/2016 quanto a participar ou não da referida licitação;
- d) Que o conteúdo da proposta apresentada para participar da Tomada de Preços n.º 60004/2016 não será, no todo ou em parte, direta ou indiretamente, comunicado ou discutido com qualquer outro participante potencial ou de fato da Tomada de Preços n.º 60004/2016 antes da adjudicação do objeto da referida licitação;
- e) Que o conteúdo da proposta apresentada para participação da Tomada de Preços n.º 60004/2016 não foi, no todo ou em parte, direta ou indiretamente, discutido ou recebido de qualquer integrante da Prefeitura Municipal de Cajazeiras antes da abertura oficial das propostas; e
- f) Que está plenamente ciente do teor e da extensão desta declaração e que detém plenos poderes e informações para firmá-la.

Juazeiro do Norte – CE, 15 de Abril de 2016.

13º OFÍCIO



JOSÉ WILSON DOS SANTOS ARAÚJO
(Proprietário)

RG: 96029527427 – SSP/CE

AV. AILTON GOMES DE ALENCAR, 2364, SALA 201 ANDAR 2 - PIRAJÁ - JUAZEIRO DO NORTE - CE.

CNPJ: 23.246.832/0001-98

FONE: (88)98805 6843 / (88)99707 5849



DECLARAÇÃO

REF.: TOMADA DE PREÇOS N°. 60004/2016
FUNDO MUNICIPAL DE SAÚDE DE CAJAZEIRAS

PROPONENTE: DRENA CONSTRUÇÕES E LOCAÇÕES LTDA, inscrita no C.N.P.J. (MF) sob o n° 23.246.832/0001-98, estabelecida na Av. Ailton Gomes de Alencar, 2364, Sala 201 Andar 2 – Pirajá – Juazeiro do Norte - CE, representada pelo seu representante legal o Sr. **JOSÉ WILSON DOS SANTOS ARAÚJO**, portador RG: 96029527427 – SSP/CE e CPF: 810.919.583-00

DECLARA que:

- a) O proponente acima qualificado, sob as penas da Lei e em acatamento ao disposto no Art. 7º inciso XXXIII da Constituição Federal, Lei 9.854, de 27 de Outubro de 1999, declara não possuir em seu quadro de pessoal, funcionários menores de dezoito anos em trabalho noturno, insalubre ou perigoso e nem menores de dezesseis anos, em qualquer trabalho, podendo existir menores de quatorze anos na condição de aprendiz na forma da legislação vigente;
- b) Conforme exigência contida na Lei 8.666/93, Art. 32, §2º, o proponente acima qualificado, declara não haver, até a presente data, fato impeditivo no que diz respeito a habilitação/participação na presente licitação, não se encontrando em concordata ou estado falimentar, estando ciente da obrigatoriedade de informar ocorrências posteriores. Ressalta ainda, não estar sofrendo penalidade de declaração de idoneidade no âmbito da administração Federal, Estadual, Municipal ou do Distrito Federal, arcando civil e criminalmente pela presente afirmação;
- c) O proponente acima qualificado declara ter conhecimento e aceitar todas as cláusulas do respectivo instrumento convocatório e submeter as condições neles estipuladas.

Juazeiro do Norte – CE, 15 de Abril de 2016.

13º OFÍCIO

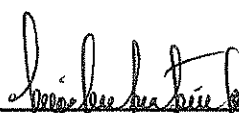

JOSE WILSON DOS SANTOS ARAUJO
(Proprietário)
RG: 96029527427 – SSP/CE
CPF/MF: 810.919.583-00

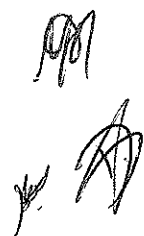

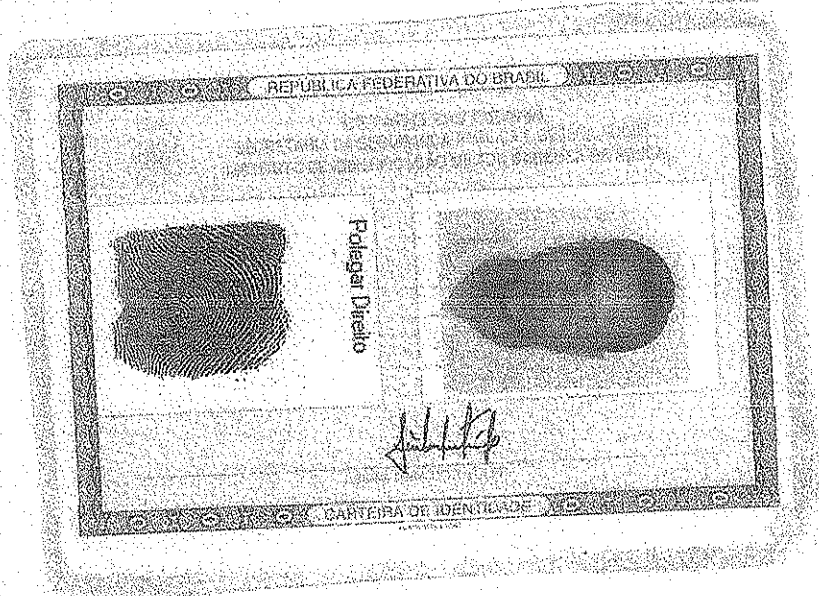

CARTÓRIO AZEVEDO BASTOS 1º OFÍCIO DE REGISTRO CIVIL DAS PESSOAS NAT E TABELIONATO DE ROTAS - Cadastro Civil de Caldeirão Grande - PB

Autenticação Digital

De acordo com os artigos 1º, 2º, 3º, 4º, 6º, 7º, 11º e 12º da Lei Federal 8.952/1994 e Art. 1º, III do Decreto 22.090/2003 e Resolução TJPB (JTC) 013/2009, que determinam o uso do cartório digital para a prática de atos de natureza civil, a presente certidão foi produzida em sistema de Registro Digital, conforme artigo 7º da Resolução TJPB (JTC) 013/2009.

Cod. Autenticação: 58862402161626050625-1; Data: 24/02/2016 16:25:52

Seio Digital de Fiscalização Tipo Normal C: ACX23699-BDRL; Valor Total do Ato: R\$ 376

Confira os dados do ato em: <https://sebidigital.tjpb.jus.br>

Em Virtude da Lei 11.694/2008

VALIDA EM TODO O TERRITÓRIO NACIONAL

REGISTRO GERAL	96029527427	DATA DE EXPEDIÇÃO	05/01/2010
NOME	JOSÉ WILSON DOS SANTOS ARAÚJO		
FILIAÇÃO	JOSÉ BERICÍO LIMA DE ARAÚJO FRANCISCA DOS SANTOS ARAÚJO		
NACIONALIDADE	JUAZEIRO DO NORTE - CE	DATA DE NASCIMENTO	11/06/1978
DOC. ORIGIN	CERT. NASCIMENTO - CARTÓRIO SEDE TERMO: 18.040 FOLHA: 109 LIVRO: A 104 JUAZEIRO DO NORTE - CE		

5 - UTA

CELESTINO DE ARAÚJO

P. 98

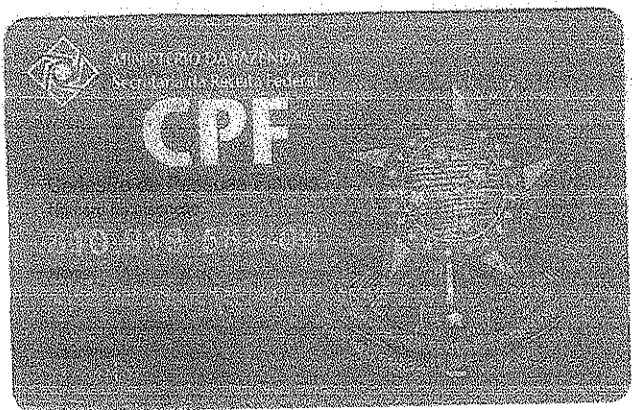

Handwritten signatures and initials.



REPÚBLICA FEDERATIVA DO BRASIL
ESTADO DA PARAÍBA
CARTÓRIO AZEVEDO BASTOS
FUNDADO EM 1888
PRIMEIRO REGISTRO CIVIL DE NASCIMENTO E ÓBITOS E PRIVATIVO DE CASAMENTOS,
INTERDIÇÕES E TUTELAS DA COMARCA DE JOÃO PESSOA

Av. Epitácio Pessoa, 1145 Bairro dos Estados 58030-00, João Pessoa PB
Tel.: (83) 3244-5404 / Fax: (83) 3244-5484
<http://www.azevedobastos.not.br>
E-mail: cartorio@azevedobastos.not.br



CERTIDÃO DE AUTENTICAÇÃO DIGITAL

O Bel. Válber Azevêdo de Miranda Cavalcanti, Oficial do Primeiro Registro Civil de Nascimentos e Óbitos e Privativo de Casamentos, Interdições e Tutelas com atribuição de autenticar e reconhecer firmas da Comarca de João Pessoa Capital do Estado da Paraíba, em virtude etc...

Certifica com base na Lei 8935/94 - art. 7º - inc. V, que o(s) documento(s) em anexo é reprodução fiel do original que me foi apresentado e neste ato confirmo sua autenticidade através do Código de Controle e Autenticação abaixo.
O referido é verdade, dou fé.

Este documento foi emitido em 03/03/2016 às 16:19:06 (hora de Brasília).

CHAVE DIGITAL

00005b1d734fd94f057f2d69fe6bc05b3f4fedcd54e2c64860c01da12fbec1868b9fc8f6c282c7e92c37b87b59b1aa835300ef422e613b74fbf759d293aaab6a103b4421e67427ff2d0343ae33b01a72

A chave digital acima, garante que este documento foi gerado para DRENA CONSTRUCOES E LOCACOES LTDA - ME e emitido através do site do Cartório Azevedo Bastos, de acordo com a Legislação Federal em vigor Art 1º. e 10º. § 1º. da MP 2200/01.

Esta certidão tem a sua validade até: 01/03/2017 às 05:11:58 (Dia/Mês/Ano)

Código de Controle da Certidão: 493223

Código de Controle da Autenticação:

58862402161626050625-1

A autenticidade desta certidão poderá ser confirmada por qualquer pessoa e a qualquer momento através do site: <http://www.azevedobastos.not.br>

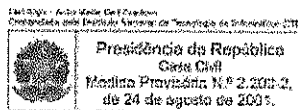



**CONTRATO SOCIAL DE
"DRENA CONSTRUÇÕES E LOCAÇÕES LTDA"**

JOSÉ WILSON DOS SANTOS ARAÚJO, brasileiro, solteiro, maior, empresário, portador da Cédula de Identidade sob nº 96029527427-SSPDS-Ce e CPF sob nº 810.919.583-00, natural de Juazeiro do Norte-Ce, data de nascimento 11.06.1978, residente e domiciliado na Rua Antônio Lobo de Menezes nº 167 – José Geraldo da Cruz – Juazeiro do Norte-Ce – CEP: 63.033-160 e **JOSÉ ALEXSANDRO RIBEIRO**, brasileiro, solteiro, maior, empresário, natural de Juazeiro do Norte-Ce, data de nascimento 18.10.1978, portador da cédula de identidade sob nº 98029056153-SSPDS-Ce e CPF nº 858.010.203-06, residente e domiciliado na Rua Rui Barbosa nº 290 – Santa Teresa – Juazeiro do Norte-Ce – CEP: 63.050-460 (art. 997, I, CC/2002), resolvem em comum acordo, constituir uma sociedade limitada, mediante as seguintes cláusulas:

PRIMEIRA CLÁUSULA: A sociedade girará sob o nome empresarial **"DRENA CONSTRUÇÕES E LOCAÇÕES LTDA"**, e terá sede e domicílio na Av. Ailton Gomes nº 2.364, Sala 201 – 2º Andar, CEP: 63.034-005, bairro Pirajá, Juazeiro do Norte-Ce (Art. 997, II, CC/2002).

PARÁGRAFO PRIMEIRO: A sociedade de terá como nome fantasia de: **"DRENA CONSTRUÇÕES"** para uso deste estabelecimento.

SEGUNDA CLÁUSULA:

A sociedade terá pôr objetivo a exploração do ramo de:

Construção de Edifícios (41.20-4/00), Coleta de resíduos não perigosos (38.11-4/00), Obras de terraplenagem (43.13-4/00), Coleta de esgoto e construções correlatas, exceto obras de irrigação (42.22-7/01), Obras de urbanização – Rua, praças, calçadas (42.13-8/00), Perfuração e sondagens (43.12-6/00), Instalação e manutenção elétrica (43.21-5/00), Serviços de transporte de passageiros-locação de automóveis com motorista (49.23-0/02), Locação de automóveis sem condutor (77.11-0/00), perfuração e construção de poços de água (43.99-1/05), Construção de barragens e represas para geração de energia elétrica (42-21-9/01), Montagem de estruturas metálicas (42.92-8/01), Impermeabilização em obras de engenharia civil (43.30-4/01), Serviços de cartografia, topografia e geodésia (71.19-7/01), Projetos de arquitetura (71.11-1/00), Serviços de engenharia de projetos (71.12-0/00), Desenvolvimento de projetos de paisagismo, Atividade de desenvolvimento de projetos arquitetônicos de jardins, Serviços de projetos arquitetônicos e paisagísticos, Supervisão da execução de projetos de arquitetura, Elaboração de projetos para ordenação urbana, Serviços de engenharia projetos de edifícios, Elaboração de projetos de engenharia ambiental, Serviços de projetos de engenharia civil, Elaboração de projetos de engenharia, Locação de máquinas e veículos para transporte escolar urbano e rural, Locação de carro pipa, Locação de tratores em geral, Construção de açudes, Saneamento geral, Construção de calçamento, asfalto, Desmatamento e pavimentação em geral, Coleta de lixo urbano e rural e serviços em geral.

	CARTÓRIO AZEVEDO BASTOS 1º OFÍCIO DE REGISTRO CIVIL DAS PESSOAS NATURAIS E TABELionato de Notas - Código OAB 08.819-0 Rua Francisco Estácio Paiva, 110 - Bairro dos Estados - Juazeiro do Norte - CE - CEP: 63020-003 - www.azevedobastos.net.br - Tel: (88) 2341-904 - Fax: (88) 2341-6584
Autenticação Digital	
De acordo com as artigos 1º, 3º e 7º inc. V 8º, 41 e 52 da Lei Federal 8.335/1994 e Art. 6º inc. XII da Lei Estadual 8.721/2008 autêntica e apresenta imagem digitalizada, reprodução fiel do documento apresentado e conferido neste ato. O referido é verdade. Dou fé	
Cód. Autenticação: 53862402161626270219-1; Data: 24/02/2016 16:26:19	
Selo Digital de Fiscalização Tipo Normal C: ACX29703-65L5; Valor Total do Ato: R\$ 3,78	
Confira os dados do ato em: https://selodigital.tjpb.jus.br	
	Titular

[Handwritten signatures and initials]

**CONTRATO SOCIAL DE
"DRENA CONSTRUÇÕES E LOCAÇÕES LTDA"**



TERCEIRA CLAUSULA: A sociedade iniciará suas atividades em 12 de Agosto de 2.015 e seu prazo de duração é indeterminado. (Art. 997, II, CC/2002).

QUARTA CLAUSULA: O capital social R\$ 100.000,00 (Cem mil reais) dividido em 100.000 (Cem mil) quotas no valor nominal de R\$ 1,00 (Hum real) cada uma, integralizadas, neste ato em moeda corrente do país, pelos sócios:

01 - JOSÉ WILSON DOS SANTOS ARAÚJO, integraliza neste ato, em moeda corrente no país, 99.000 (Noventa e nove mil) quotas no valor nominal de R\$ 1,00 (hum real) cada uma, equivalentes a R\$ 99.000,00 (Noventa e nove mil reais).

02 - JOSÉ ALEXSANDRO RIBEIRO, integraliza neste ato, em moeda corrente no país, 1.000 (Hum mil) quotas no valor nominal de R\$ 1,00 (hum real) cada uma, equivalentes a R\$ 1.000,00 (Hum mil reais).

03 - Totalizando 100.000 (Cem mil) quotas no valor de R\$ 100.000,00 (Cem mil reais). (Art. 997, III, CC/2002) (Art. 1.055, CC/2002).

RESUMO:

01 - JOSÉ WILSON DOS SANTOS ARAÚJO.....(99%).....R\$	99.000,00
02 - JOSE ALEXSANDRO RIBEIRO.....(01%).....R\$	1.000,00
Total (100%).....R\$	100.000,00
(Cem mil reais).	

QUINTA CLAUSULA: As quotas são indivisíveis e não poderão ser cedidas ou transferidas a terceiros sem o consentimento do outro sócio, a quem fica assegurado, em igualdade de condições e preço direito de preferência para a sua aquisição se postas à venda, formalizando, se realizada a cessão delas, a alteração contratual pertinente. (Art. 1.056, art. 1.057, CC/2002).

SEXTA CLAUSULA: A responsabilidade de cada sócio é restrita ao valor de suas quotas, mas todos respondem solidariamente pela integralização do capital social. (Art. 1.052, CC/2002).

SÉTIMA CLAUSULA: A administração da sociedade caberá ao sócio **JOSÉ WILSON DOS SANTOS ARAÚJO**, com poderes e atribuições de administrador cabendo a representação ativa e passiva, em juízo ou fora dele, podendo praticar todos os atos compreendidos no objeto social sempre no interesse da sociedade, autorizado o uso do nome empresarial, vedado, no entanto, em atividades estranhas ao interesse social ou assumir obrigações seja em favor de qualquer dos quotistas ou de terceiros, bem como onerar ou alienar bens imóveis da sociedade sem autorização do outro sócio. (Artigo 997, VI, 1.013, 1.015, 1.064, CC/2002).



[Handwritten signatures and initials]



**CONTRATO SOCIAL DE
"DRENA CONSTRUÇÕES E LOCAÇÕES LTDA"**

OITAVA CLAUSULA: Ao término de cada exercício social, em 31 de dezembro, o administrador prestará contas justificadas de sua administração, procedendo à elaboração do inventário, do balanço patrimonial e do balanço de resultado econômico, cabendo aos sócios, na proporção de suas quotas, os lucros ou perdas apurados. (Art. 1.065, CC/2002)

NONA CLAUSULA: Os lucros ou prejuízos verificados no balanço serão distribuídos aos sócios na proporção de suas quotas-partes do capital social.

DÉCIMA CLAUSULA: A sociedade poderá a qualquer tempo, abrir ou fechar filial ou outra dependência, mediante alteração contratual assinada por todos os sócios.

DÉCIMA PRIMEIRA CLÁUSULA: Apenas o sócio **JOSÉ WILSON DOS SANTOS ARAÚJO** terá direito a retirada a título de pró-labore o equivalente a um salário mínimo vigente no país, podendo ser alterado com base na legislação do Imposto de Renda.

DÉCIMA SEGUNDA CLÁUSULA: Falecendo ou interditado qualquer sócio, a sociedade continuará suas atividades com os herdeiros, sucessores e o incapaz. Não sendo possível ou inexistindo interesse destes ou do(s) sócio(s) remanescente(s), o valor de deis haveres será apurado e liquidado com base na situação patrimonial da sociedade, à data da resolução, verificada em balanço especialmente levantado.
Parágrafo Único: O mesmo procedimento será adotado em outros casos em que a sociedade se resolva em relação a seu sócio. (Art. 1.028 e art. 1.031, CC/2002).

DÉCIMA TERCEIRA CLAUSULA: O Administrador declara, sob as penas da lei, de que não está impedido de exercer a administração da sociedade, por lei especial, ou em virtude de condenação criminal, ou por se encontrar sob os efeitos dela, a pena que vede, ainda que temporariamente, o acesso a cargos públicos; ou por crime falimentar, de prevaricação, peita ou suborno, concussão, peculato, ou contra a economia popular, contra o sistema financeiro nacional, contra normas de defesa da concorrência, contra as relações de consumo, fé pública, ou a propriedade. (Art. 1.011, § 1º, CC/2002).

DÉCIMA QUARTA CLÁUSULA: Fica eleito o foro de Juazeiro do Norte-Ce, para o exercício e o cumprimento dos direitos e obrigações resultantes deste contrato.

E, pôr assim terem convencionado, assinam este em 04 (quatro) vias, na presença de testemunhas abaixo, na forma da lei.

CARTÓRIO AZEVEDO BASTOS	1º OFÍCIO DE REGISTRO CIVIL DAS PESSOAS NATURAIS E TABELIONATO DE NOTAS - Código CNJ 06.870-0
Autenticação Digital	
De acordo com os artigos 1º, 3º e 7º inc. V 8º, 41 e 52 da Lei Federal 8.935/1994 e Art. 6º Inc. XII da Lei Estadual 8.721/2008 autêntico e presente imagem digitalizada, reprodução fiel do documento apresentado e conferido neste ato. O referido é verdade. Dou fé	
Cód. Autenticação: 58862402161626270219-3; Data: 24/02/2016 16:26:39	
Selo Digital de Fiscalização Tipo Normal C: ACX29701-DNNR Valor Total do Ato: R\$ 3,78	
Confira os dados do ato em: https://selodigital.tjpb.jus.br	
Bel. Valéria Miranda Cavalcanti Titular	

(Handwritten signatures and initials)



**CONTRATO SOCIAL DE
"DRENA CONSTRUÇÕES E LOCAÇÕES LTDA"**

Juazeiro do Norte-Ce, 30 de Julho de 2.015

José Wilson dos Santos Araújo
JOSÉ WILSON DOS SANTOS ARAÚJO

José Alexandre Ribeiro
JOSÉ ALEXSANDRO RIBEIRO

TESTEMUNHAS:

[Signature]
SUAREZ LEITE MACHADO
RG. 683.761/83-SSP-Ce
CPF: 249.171.173-72

Francine Loureiro Alencar
FRANCINE LOUREITO ALENCAR
RG. 97029018326-SSP-Ce
CPF: 006.086.033-25

JUNTA COMERCIAL DO ESTADO DO CEARA - SEDE
CERTIFICO O REGISTRO EM: 18/08/2015
SOB Nº: 23201702931
Protocolo: 15/098247-0, DE 06/08/2015
[Signature]
DRENA CONSTRUÇÕES E LOCAÇÕES LTDA
HAROLDO FERNANDES MOREIRA
SECRETARIO-GERAL

CARTÓRIO AZEVEDO BASTOS 1º OFÍCIO DE REGISTRO CIVIL DAS PESSOAS NATURAIS E TABELIONATO DE NOTAS - Código CNJ 05.870-0
De acordo com os artigos 1º, 3º e 7º Inc. V 8º, 41 e 52 da Lei Federal 8.935/1994 e Art. 6 Inc. XII da Lei Estadual 8.721/2008 autentico a presente imagem digitalizada, reprodução fiel do documento apresentado e conferido neste ato. O referido é verdade. Dou fé.
Cod. Autenticação: 58862402161626270219-4; Data: 24/02/2016 16:26:19
Selo Digital de Fiscalização Tipo Normal C: ACX29700-H7NA; Valor Total do Ato: R\$ 3,78
Confira os dados do ato em: <https://selodigital.tjpb.jus.br>
Bel. Valdeirio Miranda Cavalcanti Titular

[Handwritten signatures]



REPÚBLICA FEDERATIVA DO BRASIL
ESTADO DA PARAÍBA
CARTÓRIO AZEVEDO BASTOS
FUNDADO EM 1888
PRIMEIRO REGISTRO CIVIL DE NASCIMENTO E ÓBITOS E PRIVATIVO DE CASAMENTOS,
INTERDIÇÕES E TUTELAS DA COMARCA DE JOÃO PESSOA

Av. Epitácio Pessoa, 1145 Bairro dos Estados 58030-00, João Pessoa PB
Tel.: (83) 3244-5404 / Fax: (83) 3244-5484
<http://www.azevedobastos.not.br>
E-mail: cartorio@azevedobastos.not.br



CERTIDÃO DE AUTENTICAÇÃO DIGITAL

O Bel. Válber Azevêdo de Miranda Cavalcanti, Oficial do Primeiro Registro Civil de Nascimentos e Óbitos e Privativo de Casamentos, Interdições e Tutelas com atribuição de autenticar e reconhecer firmas da Comarca de João Pessoa Capital do Estado da Paraíba, em virtude etc...

Certifica com base na Lei 8935/94 - art. 7º - inc. V, que o(s) documento(s) em anexo é reprodução fiel do original que me foi apresentado e neste ato confirmo sua autenticidade através do Código de Controle e Autenticação abaixo.
O referido é verdade, dou fé.

Este documento foi emitido em 03/03/2016 às 16:18:15 (hora de Brasília).

CHAVE DIGITAL

00005b1d734fd94f057f2d69fe6bc05b3f4fedcd54e2c64860c01da12fbec186c50bffc65a8ba321e484697fee7b53745300ef422e613b74fbf759d293aaab6a74fca3406ac99364c6dfffb727450a0c4

A chave digital acima, garante que este documento foi gerado para DRENA CONSTRUCOES E LOCACOES LTDA - ME e emitido através do site do Cartório Azevêdo Bastos, de acordo com a Legislação Federal em vigor Art 1º. e 10º. § 1º. da MP 2200/01.

Esta certidão tem a sua validade até: 01/03/2017 às 05:11:58 (Dia/Mês/Ano)

Código de Controle da Certidão: 493224

Código de Controle da Autenticação:

58862402161626270219-1 a 58862402161626270219-4

A autenticidade desta certidão poderá ser confirmada por qualquer pessoa e a qualquer momento através do site: <http://www.azevedobastos.not.br>

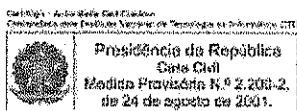

**ADITIVO AO CONTRATO SOCIAL DA SOCIEDADE LIMITADA
"DRENA CONSTRUÇÕES LOCAÇÕES LTDA-ME"**

NIRE: 23.201.70293.1

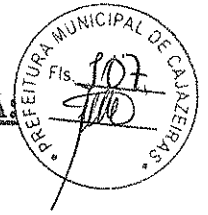

Pelo presente instrumento particular, os abaixo assinado:

JOSÉ WILSON DOS SANTOS ARAÚJO, brasileiro, solteiro, maior, empresário, natural de Juazeiro do Norte-Ce, data de nascimento 11/06/1978, portador da cédula de identidade sob n.º 96029527427-SSPDS-Ce e CPF n.º 810.919.583-00, residente e domiciliado na Rua Antônio Lobo de menezes n.º 167 – José Geraldo da Cruz – Juazeiro do Norte-Ce, CEP: 63.033-160.

JOSÉ ALEXSANDRO RIBEIRO, brasileiro, solteiro, maior, empresário, natural de Juazeiro do Norte-Ce, data de nascimento 18.10.1978, portador da cédula de identidade sob n.º 98029056153-SSPDS-Ce e CPF n.º 858.010.203-06, residente e domiciliado na Rua Rui Barbosa n.º 290 - Santa Tereza – Juazeiro do Norte-Ce, CEP: 63.050-460.

Únicos componentes da empresa que gira sob a denominação social de: "DRENA CONSTRUÇÕES LOCAÇÕES LTDA", estabelecida nesta cidade de Juazeiro do Norte-Ce Av. Ailton Gomes n.º 2.364, Sala 201 – 2º Andar, Pirajá, CEP: 63.034-005, devidamente registrada no CNPJ sob n.º 23.246.832/0001-98 e nesta MM Junta Comercial do estado do Ceará sob n.º 23.201.70293.1 pôr despacho de 18.09.2015 em comum acordo resolvem alterá-lo e o fazem mediante as seguintes cláusulas e condições:

PRIMEIRA: Retira-se da sociedade o sócio **JOSÉ ALEXSANDRO RIBEIRO**, acima qualificado, vendendo suas quotas de capital no valor de R\$ 1.000,00 (Hum mil reais) para o sócio acima qualificado, **JOSÉ WILSON DOS SANTOS ARAÚJO**, dando plena, geral e irrevogável quitação no ativo e passivo.

SEGUNDA: O sócio **JOSÉ ALEXSANDRO RIBEIRO**, que se retira da sociedade, declara haver recebido de **JOSÉ WILSON DOS SANTOS ARAÚJO**, neste ato e em moeda corrente e vigente no país, a quantia de R\$ 1.000,00 (Hum mil reais), e declara, outro sim, sanados todos os direitos e haveres perante a sociedade, nada mais tendo a reclamar, seja a que título for, nem do cessionário, nem da sociedade, dando-lhes plena, geral e irrevogável quitação e o capital da empresa ficará assim distribuído:

Sócios	Participação		
	Quotas	Valor em R\$	%
JOSÉ WILSON DOS SANTOS ARAÚJO	100.000	100.000,00	100
TOTAL	100.000	100.000,00	100

TERCEIRA: Nos termos do artigo 1033, IV, da lei 10.406/02, a sociedade permanecerá unipessoal, devendo recompor seu quadro societário no prazo máximo de 180 (cento e oitenta) dias, sob pena de dissolução.

QUARTA: Fica eleito o foro da comarca de Juazeiro do Norte-Ce, para derimir as questões oriundas do presente contrato.

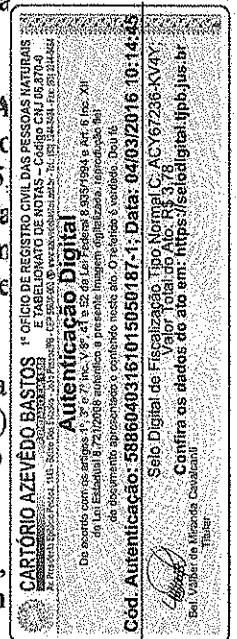

[Handwritten signature]

[Handwritten signature]

[Handwritten signature]



ADITIVO AO CONTRATO SOCIAL DA SOCIEDADE LIMITADA:
“DRENA CONSTRUÇÕES LOCAÇÕES LTDA-ME”
NIRE: 23.201.70293.1

As demais cláusulas do contrato social que não foram direta ou indireta modificadas por este aditivo, permanecerão em pleno vigor.

E, pôr assim terem convencionado, assinam este instrumento de contrato em 04 vias, na presença de testemunhas idôneas, sendo que a primeira via deverá ficar arquivada na Junta Comercial do Estado do Ceará e as demais devolvidas para uso dos sócios com as anotações na forma da lei.

Juazeiro do Norte-Ce, 17 de Dezembro de 2.015

José Wilson dos Santos Araújo
JOSÉ WILSON DOS SANTOS ARAÚJO

José Alexandre Ribeiro
JOSÉ ALEXSANDRO RIBEIRO

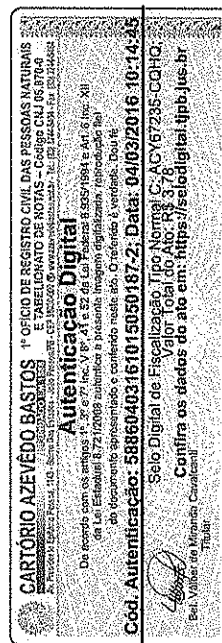

TESTEMUNHAS:

[Signature]
SUARÊZ LETTE MACHADO
 RG. 683.761-83-SSP-Ce
 CPF: 249.171.173-72

[Signature]
FRANCINE LOUREITO ALENCAR
 RG. 97029018326-SSP-Ce
 CPF: 006.086.033-25

JUNTA COMERCIAL DO ESTADO DO CEARÁ - SEDE
 CERTIFICO O REGISTRO EM: 29/12/2015
 SOB Nº: 20153010223
 Protocolo: 15/301022-3, DE 23/12/2015
 Empresa: 23 2 0170293 1
 DRENA CONSTRUÇÕES E LOCAÇÕES
 LTDA - ME
[Signature]
HAROLDO FERNANDES MOREIRA
 SECRETARIO-GERAL

[Handwritten signature]

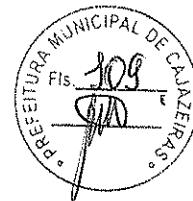

REPÚBLICA FEDERATIVA DO BRASIL
ESTADO DA PARAÍBA
CARTÓRIO AZEVEDO BASTOS
FUNDADO EM 1888
PRIMEIRO REGISTRO CIVIL DE NASCIMENTO E ÓBITOS E PRIVATIVO DE CASAMENTOS,
INTERDIÇÕES E TUTELAS DA COMARCA DE JOÃO PESSOA

Av. Epitácio Pessoa, 1145 Bairro dos Estados 58030-00, João Pessoa PB
Tel.: (83) 3244-5404 / Fax: (83) 3244-5484
<http://www.azevedobastos.not.br>
E-mail: cartorio@azevedobastos.not.br



CERTIDÃO DE AUTENTICAÇÃO DIGITAL

O Bel. Válber Azevêdo de Miranda Cavalcanti, Oficial do Primeiro Registro Civil de Nascimentos e Óbitos e Privativo de Casamentos, Interdições e Tutelas com atribuição de autenticar e reconhecer firmas da Comarca de João Pessoa Capital do Estado da Paraíba, em virtude etc...

Certifica com base na Lei 8935/94 - art. 7º - inc. V, que o(s) documento(s) em anexo é reprodução fiel do original que me foi apresentado e neste ato confirmo sua autenticidade através do Código de Controle e Autenticação abaixo.
O referido é verdade, dou fé.

Este documento foi emitido em 08/03/2016 às 08:55:18 (hora de Brasília).

CHAVE DIGITAL

00005b1d734fd94f057f2d69fe6bc05b88c335d8763aeb60718d9f315bdbb898d1e2c124457991d6ae4fa1e12
0b6903d5300ef422e613b74fbf759d293aaab6a08992109246865c8463bbf5cdb99532d

A chave digital acima, garante que este documento foi gerado para DRENA CONSTRUÇÕES E LOCAÇÕES LTDA - ME e emitido através do site do Cartório Azevêdo Bastos, de acordo com a Legislação Federal em vigor Art 1º. e 10º. § 1º. da MP 2200/01.

Esta certidão tem a sua validade até: 08/03/2017 às 06:05:43 (Dia/Mês/Ano)

Código de Controle da Certidão: 497785

Código de Controle da Autenticação:

58860403161015050187-1 a 58860403161015050187-2

A autenticidade desta certidão poderá ser confirmada por qualquer pessoa e a qualquer momento através do site: <http://www.azevedobastos.not.br>

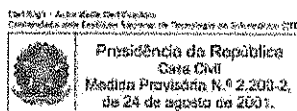

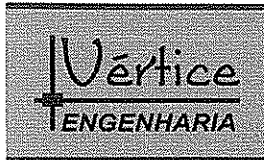

CONSTRUTORA VÉRTICE LTDA-ME
CNPJ : 09.019.058/0001-51
RUA DOS CARIRIS Nº 76 – VILA ALTA – CRATO – CE

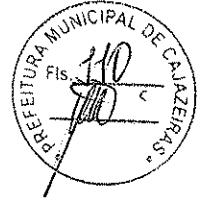

Declaração de Elaboração Independente de Proposta.

OBJETO: CONSTRUÇÃO DE UMA ACADEMIA DA SAÚDE NO PARQUE DOM BOSCO MUNICÍPIO DE CAJAZEIRAS PARAÍBA.

TOMADA DE PREÇOS Nº 60004/2016.

Alender Honório de Oliveira, CPF 640.295.493-49, sócio administrativo e Engenheiro Civil, como representante devidamente constituído da Construtora Vértice LTDA ME, CNPJ/MF nº 09.019.058/0001-51, doravante denominada Construtora Vértice, para fins do disposto no item 7.5.1 do Edital de Tomada de Preços nº 60004/2016, declara, sob as penas da lei, em especial o art. 299 do Código Penal Brasileiro, que:

- a) A proposta apresentada para participar da tomada de Preços nº 60004/2016 foi elaborada de maneira independente pelo licitante, e o conteúdo da proposta não foi, no todo ou em parte, direta ou indiretamente, informado, discutido ou recebido de qualquer outro participante potencial ou de fato da tomada de preços nº 60004/2016, por qualquer meio ou por qualquer pessoa;
- b) A intenção de apresentar a proposta elaborada para participar da tomada de Preços nº 60004/2016 não foi informada, discutida ou recebida de qualquer outro participante potencial ou de fato da tomada de preços nº 60004/2016, por qualquer meio ou por qualquer pessoa;
- c) Que não tentou, por qualquer meio ou por qualquer pessoa, influir na decisão de qualquer outro participante potencial ou de fato da tomada de preços nº 60004/2016 quanto a participar ou não da referida licitação;
- d) Que o conteúdo da proposta apresentada para participar da tomada de preços nº 60004/2016 não será, no todo ou em parte, direta ou indiretamente, comunicado ou discutido com qualquer outro participante potencial ou de fato da tomada de preços nº 60004/2016 antes da adjudicação do objeto da referida licitação;
- e) Que o conteúdo da proposta apresentada para a participação da tomada de preços nº 60004/2014 não foi, no todo ou em parte, direta ou indiretamente, discutido ou recebido de qualquer integrante do fundo municipal de Saúde de Cajazeiras antes da abertura oficial das propostas;
- f) Que está plenamente ciente do teor e da extensão desta declaração e que detém plenos poderes e informações para firmá-la.

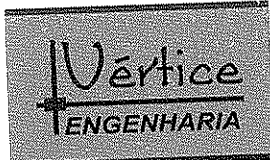

CONSTRUTORA VÉRTICE LTDA-ME
CNPJ : 09.019.058/0001-51
RUA DOS CARIRIS Nº 76 – VILA ALTA – CRATO – CE

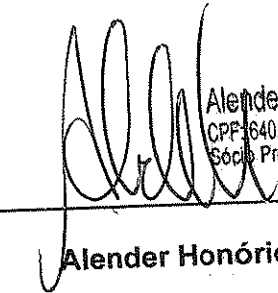

Cajazeiras – PB 18 de Abril de 2016

Alender Honório de Oliveira
CPF: 640.295.493-49 CREA 039299-CE
Sócio Proprietário e Engenheiro Civil

Alender Honório de Oliveira

Representante Legal

CPF: 640.295.493-49

Engenheiro Civil

Crea RNP 0600145140

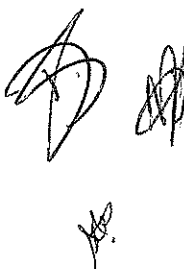

RUA DOS CARIRIS Nº 76, VILA ALTA CRATO – CE CEP. 63.100-006
FONE: (88) 3521 3184 - (88) 9264 8800
E-MAIL: alender.engcivil@gmail.com; vertice.engenharias@gmail.com

CONTRATO SOCIAL

CONSTRUTORA VÉRTICE LIMITADA

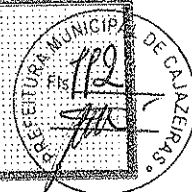

ANTÔNIO SAMUEL OLINDA FERNANDES, brasileiro, maior, solteiro, administrador, nascido no dia 18 de outubro de 1981, residente e domiciliado à rua José Carvalho, 172, centro, na cidade de Crato-CE., cep 63.100-020., portador da carteira de identidade n.º 96029030840, expedida pela SSP-CE, inscrito no CPF sob n.º 619.597.073-53, e **MARIA DO SOCORRO HONORIO DE OLIVEIRA**, brasileira, divorciada, comerciante, nascida no dia 14 de fevereiro de 1950, portadora da carteira de identidade n.º 1926973/90, inscrita no CPF sob n.º 909.721.473-49, residente e domiciliada à rua Macário Vieira de Brito, 734 na cidade de Crato-CE., cep 63.119-190, Pelo Presente instrumento particular de contrato resolvem constituir uma Sociedade Empresaria Limitada mediante as condições dispostas nas cláusulas seguintes:

Certifico ser Autentica a Presente Fotocópia
Dou fé, Crato-CE 06/11/2014

DA DENOMINAÇÃO, OBJETO, SEDE E PRAZO DE DURAÇÃO

- PRIMEIRA A sociedade gira sob a denominação social de **CONSTRUTORA VÉRTICE LIMITADA**, inscrita no CNPJ nº 08.111.111/0001-00, tendo como sede na cidade de Crato, Estado do Ceará, na rua José Carvalho, nº 172, CEP 63.100-020.
- SEGUNDA A sociedade tem por objetivo, 1- Incorporação de empreendimentos imobiliários, 2- Obras de urbanização, 3- Instalação e manutenção elétrica, 4- Instalações hidráulicas, sanitárias e de gás, 5- Serviços de desenhos técnicos relacionados à arquitetura e engenharia.
- TERCEIRA A sociedade tem sua sede na cidade do Crato Estado do Ceará, na rua José Carvalho, nº 172, CEP 63100-005, e suas atividades terão início no 10/07/2007, com prazo indeterminado.
- QUARTA A sociedade tem como engenheiro responsável, **ALENDER HONÓRIO de OLIVEIRA**, brasileiro, solteiro, maior, portador da carteira de identidade nº 95029110412, expedida pela Secretaria de Segurança Pública do Estado do Ceará, CPF sob nº 640.295.493-49 e no Conselho Federal de Engenharia, Arquitetura e Agronomia nº 060014514-0.

Francisca Silva - TITULAR
CPF: 015.312.273-87
CPF: 435.731.753-20 - ENG.º



DO CAPITAL E DAS QUOTAS

- QUINTA O capital social, de R\$ 30.000,00 (trinta mil reais), constituído de 30.000 quotas do valor nominal de R\$ 1,00 (hum real) cada uma, é subscrito e integralizado pelos sócios da seguinte forma:
- a) O sócio **ANTÔNIO SAMUEL OLINDA FERNANDES**, subscrive e integraliza 15.000 quotas no valor total de R\$ 15.000,00 (quinze mil reais), e as integraliza em moeda corrente do País;
 - b) A sócia **MARIA DO SOCORRO HONORIO DE OLIVEIRA**, subscrive e integraliza 15.000 quotas no valor total de R\$ 15.000,00 (quinze mil reais), e as integraliza em moeda corrente do País;

5.1 Se os bens da sociedade não lhe cobrirem as dívidas, respondem os sócios pelo saldo, na proporção em que participem das perdas sociais.
5.2 A cessão total ou parcial de quota, sem a correspondente modificação do contrato social com o consentimento dos demais sócios, não terá eficácia quanto a estes e à sociedade.

SEXTA Os sócios participam dos lucros e perdas na proporção das respectivas quotas.

6.1 Os Sócios são obrigados à reposição dos lucros e das quantias retiradas, a qualquer título, mesmo aquelas autorizadas no contrato, quando tais lucros ou quantias se distribuírem com prejuízo do capital.

DA ADMINISTRAÇÃO

SETIMA. A administração da sociedade será exercida, isoladamente, pelo sócio **SAMUEL OLINDA FERNANDES**.



7.1 O administrador tem os poderes gerais para praticar todos os atos pertinentes à gestão da sociedade, mas a assinatura isolada deste não obriga a sociedade perante terceiros.

7.2 O administrador receberá um pró-labore mensal, fixado de comum acordo entre os sócios, no início de cada exercício social, respeitando as normas fiscais vigentes e os seus limites.

OITAVA. É vedado ao administrador fazer uso da denominação social na prestação de garantia, fiança, aval ou qualquer outro título de favor, em negócios estranhos ao objeto social.

NONA. Nos quatro primeiros meses seguintes ao término de cada exercício social, o administrador é obrigado a prestar aos sócios contas justificadas de sua administração, apresentando-lhes o inventário, bem como o balanço patrimonial e o de resultado econômico.

DAS DELIBERAÇÕES DOS SÓCIOS

DECIMA. Dependem do consentimento de todos os sócios as modificações do contrato social que tenham por objeto matérias a seguir indicadas:

- a) Cessão e transferência total ou parcial de quotas;
- b) Denominação, objeto, sede e prazo da sociedade;
- c) Capital social;
- d) A quota de cada sócio no capital social, e o modo de realizá-la;
- e) Substituição dos administradores e seus poderes e atribuições;
- f) A responsabilidade dos sócios nos lucros e nas perdas;
- g) A responsabilidade dos sócios pelas obrigações sociais.

Certifico ser Autêntica a Presente Fotocópia
Do of. Crato-CE 06/11/2014

Francisca Silva - TITULAR
CPF: 015.317.278-87
 Maria de Figueiredo
CPF: 483.731. ESC. SUB.
 Maria de Arago
CPF: 714.095.563-87

Cristina Maria Julia
Cristina Maria Julia

SELO DE AUTENTICIDADE
VALIDO SOMENTE PARA
AUTENTICACAO

10.1 As demais deliberações não citadas aqui podem ser decididas por maioria com base na quantidade de quotas de cada sócio.

RETIRADA, MORTE OU EXCLUSÃO DE SÓCIO.

DECIMA PRIMEIRA. Cabe ao sócio que desejar ceder suas quotas ou retirar-se da sociedade comunicar aos demais, por escrito, com prazo mínimo de 60 (sessenta) dias de antecedência, garantindo aos sócios remanescentes o direito de preferência na aquisição da mesma.

11.1 Se nenhum dos sócios usar do direito de preferência, no prazo máximo de 60 (sessenta) dias após o recebimento do aviso de que trata este artigo, tem o sócio cedente a liberdade de transferir a sua quota a terceiros.

DECIMA SEGUNDA. O falecimento de qualquer dos quotistas não dissolverá a sociedade, que continuará com os herdeiros do *de cujus*, salvo se os sócios remanescentes optarem pela dissolução da mesma.

12.1 Até que se ultime, no processo de inventário, a partilha dos bens deixados pelo *de cujus*, incumbirá ao inventariante, para todos os efeitos legais, a representação ativa e passiva dos interessados perante a sociedade.

12.2 Os herdeiros, através de seu inventariante ou representante legal, poderão retirar-se da sociedade.

12.3 No caso de retirada de sócios ou dissolução da sociedade, o valor das quotas, considerada pelo montante efetivamente realizado, liquidar-se-á com base na situação patrimonial da sociedade, verificada em balanço especialmente levantado à data da resolução.



DECIMA TERCEIRA Pode o sócio ser excluído judicialmente, mediante iniciativa da maioria dos sócios, por falta grave ou por incapacidade superveniente.

13.1 Será também de pleno direito excluído da sociedade o sócio declarado falido, ou aquele cuja quota tenha sido liquidada para o pagamento de credor particular do sócio.

DECIMA QUARTA A retirada, exclusão ou morte do sócio não o exime, ou a seus herdeiros, da responsabilidade pelas obrigações sociais anteriores, até 2 (dois) anos após averbada a resolução da sociedade.

DO EXERCÍCIO SOCIAL

DECIMA QUINTA O exercício social coincidirá com o ano civil.

15.1 Anualmente, em 31 de dezembro, será levantado o balanço geral da sociedade, dos lucros líquidos ou prejuízos do exercício, feitas as necessárias amortizações e provisões, o saldo porventura existente terá o destino que os sócios houverem por bem determinar.

Certifico ser Autêntica a Presente Fotocópia
Deu fé, Crato-CE 06/11/2014
Francisca Silva - TITULAR
CPF: 015.317.273-87

Carla Maria Julia
de Ocio

DISPOSIÇÕES FINAIS

DECIMA SEXTA Em havendo conflito de interesses entre os sócios com relação à consecução do contrato, será resolvido por meio de arbitragem, de acordo com a Lei nº 9.126/86, valendo esta como cláusula compromissária.

DECIMA SETIMA Os sócios declaram que não estão incurso em qualquer penalidade de lei que os impeça de exercer atividade empresarial.

DECIMA OITAVA As partes, de comum acordo, elegem o Foro desta Comarca, renunciando a qualquer outro, por mais privilegiado que seja, para dirimir qualquer dúvida que possa emergir deste documento.

E, por estarem assim justos e contratados obriga-se fielmente a cumprir em seus termos as clausulas acima e fazem o presente instrumento em 04 (quatro) vias de igual teor e forma, todas assinadas pelos sócios quotistas na presença de 02 (duas) testemunhas, uma das quais será arquivada na **JUCEC – JUNTA COMERCIAL DO ESTADO DO CEARÁ**, e as demais devidamente anotadas ficarão na gerência da sociedade para uso dos sócios.

Crato(CE.), 03 de julho de 2007

Francisco Finizio F. de Azevedo Segundo
Francisco Finizio Ferrera de Azevedo Segundo
OAB/CE 16.703

Antônio Samuel Olinda Fernandes

Maria do Socorro Honório de Oliveira

Cristovaldo Sucupira de Oliveira
RG: 325219 – SSP-CE
CPF.: 023.224.473-15

Flávio Henrique Bantim
RG: 1412550-87 – SSP-CE
CPF.: 434.154.313-04

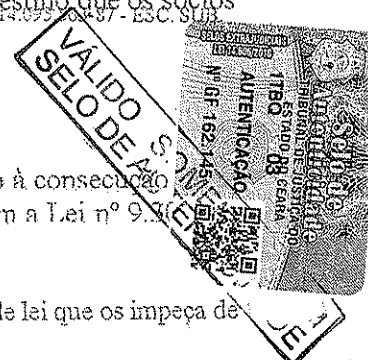

JUNTA COMERCIAL DO ESTADO DO CEARÁ - SEDE
CERTIFICADO O REGISTRO EM: 27/08/2007
SOB N.º: 23201160110
Protocolo: 07/056005-6, DE 06/08/2007
LENIRA CARDOSO DE A SERAINE
SECRETARIA-GERAL

Handwritten initials





Certifico ser Autêntica a Presente Fotocópia

Dou. Crato-CE 06/17/2015

Francisca Silva - TIT. CPF: 015.817.375-4
 Francisca Silva de F. CPF: 015.817.375-4



1º ADITIVO AO CONTRATO SOCIAL DA EMPRESA: CONSTRUTORA VÉRTICE LIMITADA - EPP

Pelo presente instrumento de acordo de vontades que firmam entre si **ANTONIO SAMUEL OLINDA FERNANDES**, brasileiro, maior, administrador, nascido em 18/10/1981, na cidade de Crato – CE, inscrito no CPF sob nº 619.597.073-53, portador da cédula de identidade nº 96029030840 SSP-CE, residente e domiciliada à rua Jose Carvalho nº 172 – centro, CEP 63100-020 – Crato – CE, e **MARIA DO SOCORRO HONORIO DE OLIVEIRA**, brasileira, divorciada, nascido em 14/02/1950 na cidade de Crato – CE, Empresaria, inscrita no CPF 909.721.473-49, RG nº 192.6973/90 SSP-CE, residente e domiciliado na Rua Marcário Vieira de Brito nº 734, Centro, CEP 63.119-190 Crato – CE, únicos sócios componentes da **SOCIEDADE EMPRESARIA LIMITADA** denomina **CONSTRUTORA VÉRTICE LIMITADA - EPP**, inscrita no CPNJ nº 09.019.058/0001-51, estabelecida na cidade de Crato – CE à Rua Pedro II, 87, Centro, CEP – 63.100-000, Crato – CE, com contrato social devidamente registrado na JUCEC com nº 23201160110 e protocolo nº 07/056005-6 resolvem alterá-lo como a seguir se verifica:

I – A sociedade transfere nesta data, a sua sede que passara a funcionar na Rua Hermes Lucas, 37 - B – São Miguel – CEP – 63.100-000 – Crato - CE

II – A sociedade resolve também neste ato altera seu objetivo que a partir desta data passara a constar: Prestação de serviços de limpeza, conservação e manutenção de imóveis; Construção civil em geral, Terraplenagem, Topografia, Drenagem, Pavimentação em pedra e asfalto, Saneamento básico, abastecimento de água, construção de barragens e açudes, Estradas, Perfurações, Execução de fundações em geral, Instalações (elétricas, hidráulicas, sanitárias, gás e ar-condicionado), sistemas de proteção contra incêndios, obras marítimas e submersas, Edificações e reformas (residenciais, industriais, comerciais e de serviços), Limpeza pública e urbana; Coleta, transporte, compostagem e reciclagem de resíduos em geral, construção de canais, estações de tratamento de água e esgoto, Obras viárias de urbanismo, Obras de arte e especiais, Locação de máquinas e veículos automotores em geral, Estruturas de concreto armado e metálicas, promoção de eventos em geral, Fabricação de elementos pré-moldados de concreto e argamassa, conservação e manutenção de imóveis, Locação de mão-de-obra especializada e semi-especializada, Demolições em geral, desenvolvimento, incorporação, Cálculo estrutural, orçamentos e Projetos de construção civil em geral, portaria, zeladoria, copeira, garagista, ascensorista e tratorista; Motoqueiro, Motorista, Recepcionista, Datilografo, Digitador, Programador, Telefonista, Analista de informática, Operador de micro e leituristas; Jardinagem, detetização e desratização, Mão – de – obra especializada e semi especializada do tipo: Pedreiro, Mecânico, Marceneiro, Pintor, teletipista, Agente prisional, Garçom, Eletricista, Bombeiro hidráulico, Limpeza e conservação de ônibus, trens e aeronaves; instalação, locação e monitoramento de serviços de alarmes em instituições bancárias e comerciais;

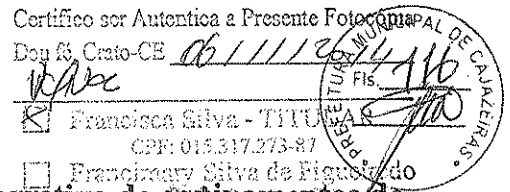
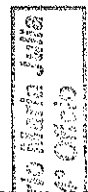

Projeto, locação, venda, instalação, manutenção, e corretiva de equipamentos de segurança eletrônica com monitoramento de áudio e vídeo; rastreamento de veículos, transporte de malotes, e outras encomendas em veículos automotores; Prestação de serviços diversos em edificações (residenciais, comerciais, industriais e de serviços); Montagem, manutenção, redes de computadores e venda de microcomputadores e suprimentos para informática e eletrônica; Distribuição de refeições a trabalhadores e detentos; Preparo e distribuição de café, água e lanches; Comércio e serviços hoteleiros; Atendimento geral em recepções, coquetéis, congressos e feiras; Capacitação, cursos e treinamentos; Promoção de eventos em geral.

III - Admiti-se na sociedade o sócio JOAO PAULO VIEIRA DA SILVA, brasileiro, solteiro, nascido em 02/01/1982, na cidade de Juazeiro do Norte - CE, empresario, inscrito no CPF n° 053.454.763-06, RG n° 2002029259972 SSPDC - CE, residente e domiciliado à rua Dos Cariris n° 72 - Centro, CEP - 63.100-000 Crato - CE e IVEYTON SANTANA GONCALVES, brasileira, solteiro, nascido em 02/12/1980, na cidade de Crato - CE, empresaria, inscrita no CPF n° 640.647.783-91, RG n° 97029176568 SSPDC - CE, residente e domiciliado à rua Horacio Jacome, n° 719 - São Miguel, CEP - 63.100-000 Crato - CE .

IV - Retira-se da sociedade por livre e espontânea vontade o sócio ANTONIO SAMUEL OLINDA FERNANDES, vendendo e transferindo suas cotas de capital, as mesmas 15.000 (Quinze Mil) quotas equivalentes a R\$ 15.000,00 (Quinze Mil Reais), para o sócio JOAO PAULO VIEIRA DA SILVA, acima qualificado e MARIA DO SOCORRO HONORIO DE OLIVEIRA, vendendo e transferindo suas cotas de capital, as mesmas 15.000 (Quinze Mil) quotas equivalentes a R\$ 15.000,00 (Quinze Mil Reais), para o sócio IVEYTON SANTANA GONCALVES, acima qualificadas.

V - A administração da sociedade, a partir desta data, caberá ao Sócio JOAO PAULO VIEIRA DA SILVA, que nas operações comerciais assinará sozinho, com poderes e atribuições de administradora, com responsabilidade ou representação ativa e passiva da sociedade, em juízo ou fora dele, podendo praticar todos os atos compreendidos no objeto social, sempre no interesse social ou assumir obrigações seja em favor de qualquer um dos quotistas ou de terceiros, bem como onerar ou alienar bens da sociedade, assinar cheques, empréstimos, fazer pagamentos, sem autorização do outro sócio. (art. 997, VI; 1.013, 1.015, 1.064, CC/2002)

V.I - O Administrador declara, sob as penas da lei, de que não está impedidos de exercer a administração da sociedade, por lei especial, ou em virtude de condenação criminal, ou por se encontrar sob os efeitos dela, a pena que vede, ainda que temporariamente, o acesso a cargos públicos; ou por crime falimentar, de prevaricação, peita ou suborno, concussão, peculato, ou contra a economia popular, contra o sistema financeiro nacional, contra normas de defesa da concorrência, contra as relações de consumo, fé pública, ou a propriedade. (art. 1.011, § 1º, CC/2002)

VI - O capital social da Empresa passa a ser de: 200.000,00 (Duzentos Mil Reais), fracionado em 200.000 (Duzentas Mil) cotas no valor unitário de R\$ 1,00 (Hum real) integralizado em moeda corrente nacional . As cotas passam a ser distribuídas da seguinte forma

[Handwritten signatures and marks]



VI.I – O capital social que era R\$ 30.000,00 (Trinta Mil Reais) em 30.000 (Tinta Mil) quotas de R\$ 1,00 (Hum Real) já totalmente integralizado no ato. Fica elevado para R\$ 200.000,00 (Duzentos Mil Reais) em 200.000 (Duzentas Mil) cotas de valor unitário de R\$ 1.00 (Hum real) cada, sendo que o sócio JOAO PAULO VIEIRA DA SILVA, contribuiu com 170.000,00 (Cento e Setenta Mil Reais) equivalente a 170.000 (Cento e Setenta Mil) cotas totalmente integralizada em moeda corrente nacional.

VI.II – A nova composição do capital social e distribuição, não houve contribuição do sócio IVEYTON SANTANA GONCALVES, continuando com 15.000,00 (Quinze Mil Reais) equivalente a 15.000 (Quinze Mil) cotas de valor unitária de R\$ 1,00 (Hum Real) já totalmente integralizado no ato.

VI.III – O capital que e de R\$ 200.000,00 (Duzentos Mil Reais), Fica dividido em 200.000 (Duzentas Mil) quotas de valor de R\$ 1,00 (Hum Real) cada, ficando assim neste ato distribuída entre os sócios:

<u>JOAO PAULO VIEIRA DA SILVA</u>	185.000 quotas de R\$ 1,00 cada	R\$ 185.000,00
<u>IVEYTON SANTANA GONCALVES</u>	15.000 quotas de R\$ 1,00 cada	R\$ 15.000,00
Total do Capital Social	200.000 quotas	R\$ 200.000,00

VII - Todas as demais cláusulas e condições estabelecidas nos atos constitutivos da sociedade e alterações posteriores não alcançados pelo presente instrumento, permanece em vigor.

E, por se acharem em perfeito acordo, de tudo quanto neste instrumento particular foi lavrado, obrigam-se a cumprir o presente, assinando-o na presença de duas testemunhas abaixo, em 04 (Quatro) vias de igual teor e forma.

Crato – CE, 14 de Dezembro de 2009.

ANTONIO SAMUEL OLINDA FERNANDES

MARIA DO SOCORRO HONORIO DE OLIVEIRA



VALIDO SOMENTE COM LO DE AUTENTICIDADE

Cartório Maria Julia 4º Oficial

Certifico ser Autentica a Presente João Paulo Vieira da Silva
 Dou fé, Crato-CE 06/11/2014 JOAO PAULO VIEIRA DA SILVA

- Francisco Snyti - TITOLAR
CPF: 013.317.273-87
- Francineiry Silva de F. Iveyton Santana Goncalves
CPF: 485.731.753-20 - ESC. SUB. IVEYTON SANTANA GONCALVES
- Maria Rodrigues da Silva

JUNTA COMERCIAL DO ESTADO DO CEARA - SEDE
 CPF: 714.025.565-71
 CERTIFICO O REGISTRO EM: 01/02/2010
 SOB Nº: 20100023215
 Protocolo: 10/002321-5, DE 11/01/2010
 Empresa: 23 2 0116011 0
 CONSTRUTORA VERTICE LTDA EPP

HAROLDO FERNANDES MOREIRA
SECRETARIO-GERAL

(Handwritten signatures and initials)



Certifico ser Autentica a Presente Fotocópia
Dou fé, Crato-CE, 06/11/2014

2º ADITIVO AO CONTRATO

CONSTRUTORA VÉRTICE LIMITADA - EPP

EMPRESA: FRANCISCA SILVA - TITULAR
CPF: 015.317.273-87
FRANCIMARY SILVA DE FIGUEIRÊDO
CPF: 485.731.753-20 - ESC. SUB.
MARIA RODRIGUES DA SILVA
CPF: 714.095.563-87 - ESC. SUB.

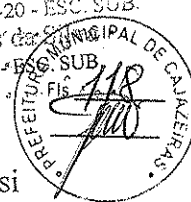

Pelo presente instrumento de acordo de vontades que firma entre si JOÃO PAULO VIEIRA DA SILVA, brasileiro, solteiro, nascido em 02/01/1982, na cidade de Juazeiro do Norte – CE, empresário, inscrito no CPF nº 053.454.763-06, RG nº 2002029259972 SSPDC – CE, residente e domiciliado a Rua Santa Cecília nº 317- A – Socorro – CEP 63010-255, Juazeiro do Norte – CE, e IVEYTON SANTANA GONÇALVES, brasileiro, solteiro, nascido em 02/12/1980, na cidade de Crato – CE, empresário, inscrito no CPF nº 640.647.783-91, RG nº 97029176568 SSPDC – CE, residente e domiciliado a Rua Horácio Jacome, nº 719 – São Miguel, CEP 63100-000, Crato – CE, únicos sócios da CONSTRUTORA VÉRTICE LIMITADA-EPP, inscrita no CNPJ nº 09.019.058/0001-51, estabelecida na cidade de Crato – CE, à Rua Hermes Lucas, 37 – B – São Miguel – CEP: 63100-000 – Crato – CE, com contrato social devidamente registrado na JUCEC com nº 23201160110 e despachado em 27/08/2007 resolvem assim alterar o contrato social:

- I. Admiti-se na sociedade a sócia MARIA DO SOCORRO HONORIO DE OLIVEIRA, brasileira, divorciada, nascida em 14/02/1950 na cidade de Pombal – PB, empresária, inscrita no CPF sob nº 909.721.473-49, RG nº 1926973/90 SSP-CE, residente e domiciliada na Rua Macário Vieira de Brito nº 734, Vila Alta, CEP 63.119-190, Crato – CE.
- II. Retira-se da sociedade por livre e espontânea vontade o sócio JOÃO PAULO VIEIRA DA SILVA, vendendo e transferindo a totalidade de suas cotas de capital R\$ 185.000 (Cento e oitenta e cinco Mil Reais) para MARIA DO SOCORRO HONORIO DE OLIVEIRA acima qualificada.
- III. O capital que é de R\$ 200.000,00 (Duzentos Mil Reais), fica dividido em 200.000 (Duzentas Mil) quotas de valor de R\$ 1,00 (Um Real) cada, ficando assim neste ato distribuída entre sócios totalmente integralizado:

<u>MARIA DO SOCORRO HONORIO DE OLIVEIRA</u>	185.000 quotas de R\$ 1,00 cada	R\$ 185.000,00
<u>IVEYTON SANTANA GONÇALVES</u>	15.000 quotas de R\$ 1,00 cada	R\$ 15.000,00
Total do Capital Social	200.000 quotas	R\$ 200.000,00

Cartório Maria Jéssica
4º Ofício

Certifico ser Autentica a Presente Fotocópia
Dou fé, Crato-CE, 06/11/2014

FRANCISCA SILVA - TITULAR
CPF: 015.317.273-87

FRANCIMARY SILVA DE FIGUEIRÊDO
CPF: 485.731.753-20 - ESC. SUB.

MARIA RODRIGUES DA SILVA
CPF: 714.095.563-87 - ESC. SUB.

Handwritten signatures and initials at the bottom right of the document.



Certifico ser Autentica a Presente Fotocópia
Doi fé Crato-CE 06/11/2014

2º ADITIVO AO CONTRATO SOCIAL DA EMPRESA:

CONSTRUTORA VÉRTICE LIMITADA

Francisca Silva - TITULAR
CPF: 015.317.273-87
 Francimary Silva do Egucirôdo
CPF: 485.731.753-20 - ESC. SUB.
 Maria Rodrigues da
CPF: 714.095.563-87

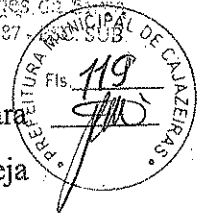
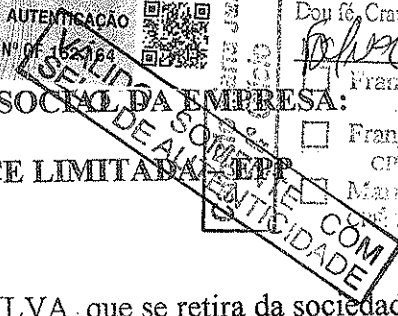

- IV. O sócio JOÃO PAULO VIEIRA DA SILVA, que se retira da sociedade, declara ter recebido todos os seus direitos e haveres, nada mais tendo que reclamar, seja a que título for, cessionários, nem da sociedade, dando plena revogável a quitação por nada mais exigir em juízo ou fora dele.
 - V. A administração da sociedade, a partir desta data, caberá a sócia MARIA DO SOCORRO HONORIO DE OLIVEIRA, que nas operações comerciais assinará sozinha, com poderes e atribuições de administradora, com responsabilidade ou representação ativa e passiva da sociedade, em juízo ou fora dele, podendo praticar todos os atos compreendidos no objeto social, sempre no interesse social ou assumir obrigações seja em favor de qualquer um dos quotistas ou de terceiros, bem como onerar ou alienar bens da sociedade, assinar cheques, empréstimos, fazer pagamentos, sem autorização do outro sócio. (art. 997, VI; 1.013, 1.015, 1.064, CC/2002).
 - VI. A administradora declara, sob penas da lei que não está impedida de exercer a administração da sociedade, por lei especial ou em virtude de condenação criminal, ou por se encontrar sob os efeitos dela, a pena que vede, ainda que temporariamente, o acesso a cargos públicos, ou por crime falimentar, de prevaricação, peita ou suborno, concussão, peculato ou contra a economia popular, contra o sistema financeiro nacional, contra normas de defesa da concorrência, contra as relações de consumo, fé pública ou a propriedade. (art. 1.011, § 1º, CC/2002)
 - VII Todas as demais cláusulas e condições estabelecidas nos atos constitutivos da sociedade e alterações posteriores não alcançados pelo presente instrumento, permanecem em vigor.
- E, por se acharem em perfeito acordo, de tudo quanto neste instrumento particular foi lavrado, obrigam-se a cumprir o presente, em 04 (Quatro) vias de igual teor e forma.

Crato-CE, 22 de FEVEREIRO de 2010.

2º ADITIVO AO CONTRATO SOCIAL DA EMPRESA:



CONSTRUTORA VÉRTICE LIMITADA - EPP

João Paulo Vieira da Silva

JOÃO PAULO VIEIRA DA SILVA

CPF: 053.454.763-06

Iveyton Santana Gonçalves

IVEYTON SANTANA GONÇALVES

CPF: 640.647.783-91

Maria do Socorro Honorio de Oliveira

MARIA DO SOCORRO HONÓRIO DE OLIVEIRA

CPF: 909.721.473-49

JUNTA COMERCIAL DO ESTADO DO CEARÁ - SEDE
CERTIFICO O REGISTRO EM: 30/04/2010
SOB Nº: 20100420125
Protocolo: 10/042012-5, DE 28/04/2010
Empresa: 23 2 0116011 0
CONSTRUTORA VÉRTICE LTDA EPP

Haroldo
HAROLDO FERNANDES MOREIRA
SECRETARIO-GERAL

Carilene Maria Julia
1º Oficial

Certifico ser Autentica a Presente a cópia
Do at. Crato-CE 06/11/18 DE

- Francisco Silva - TITULAR
CPF: 015.317.273-87
- Francimary Silva de Figueirêdo
CPF: 450.781.733-20 - ESC. SUB.
- Maria Rodrigues da Silva
CPF: 714.651.563-87 - ESC. SUB.

VALIDO
SELO DE
AUTENTICAÇÃO

EMISSÃO: 03
RUBRICA DE REGISTRO
ESTADUAL DO CEARÁ

[Handwritten signatures]

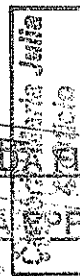

Certifico ser Autêntica a Presente Fotocópia
Dou f.º Crato-CE 06/11/2014
Francison Silva - TITULAR
CPF: 015.217.273-87
Francimary Silva de Figueiredo
CPF: 455.731.753-20 - ES
Maga Rodrigues da Silva
CPF: 714.095.563-87 - ES

3º ADITIVO AO CON

CONSTRUTORA VÉRTICE LTDA EPP



MARIA DO SOCORRO HONORIO DE OLIVEIRA, brasileira. Comerciante, divorciada, nascido em 14 de fevereiro de 1950, portador do CPF nº 909.721.473-49 e da carteira de identidade nº. 1926973/90 SSP CE, natural de Pombal - PB, residente e domiciliado a Rua Macário Vieira de Brito nº 734 Bairro Vila alta CEP 63.119-190 Crato-Ce e **IVEYTON SANTANA GONÇALVES**, brasileiro, comerciante, solteiro, nascido 02 de dezembro de 1980, portadora do CPF nº 640.647.783-91. E da carteira de identidade nº 97029176568, SSP-DC CE, natural de Crato-Ce, e Residentes e domiciliados na Rua Horacio Jacome nº 719 no bairro São Miguel CEP 63.100-000 em Crato-Ce, únicos sócios componentes da sociedade empresarial limitada que gira sob a denominação social de **CONSTRUTORA VÉRTICE LTDA EPP**, registrada na Junta Comercial do Estado do Ceará sob nº 23201160110 por despacho de 27 08 2007 e inscrita no CNPJ nº 09.019.058/0001-51, cedida a Rua Hermes Lucas nº 37 B, bairro São Miguel, na cidade de Crato-Ce CEP 63.100.000, resolvem pelo presente instrumento particular do aditivo alterar seu Contrato Social e o fazem nas seguintes cláusulas.

1 -- A sociedade que tem sua sede na Rua Hermes Lucas nº 37 B Bairro São Miguel CEP 63.100.00, nesta Cidade de Crato - CE Fica transferida através deste aditivo para Rua dos Cariris nº76 Bairro Vila Alta CEP 63.119.055, em Crato - CE

2 - É admitido na sociedade o sócio **ALENDER HONORIO DE OLIVEIRA**, Casado comunhão parcial, natural de Crato - CE, nascido em 06/10/1980, comerciante, portador do CPF nº 640.295.493-49 e da identidade nº 95029110412 SSP DC CE, residente e domiciliado na Rua Paulo Elpidio nº 688, no bairro Vila Alta, CEP 63.119-210, Crato-Ce, mediante a cessão de (185.000) quotas de capital, totalizando 185.000,00 (Cento e oitenta e cinco Mil Reais), proveniente da sócia retirante **MARIA DO SOCORRO HONORIO DE OLIVEIRA**. O sócio ora admitido, na condição de cessionário, assume todos os deveres e direitos que lhes forem cedidos e transferidos pelo cedente, passando a fazer parte integrante da sociedade.

3 - É admitido na sociedade o sócio **VALDERI ROSENDO BATISTA**, brasileiro, solteiro, natural de Crato - CE, nascido em 02/05/1986, comerciante portador do CPF nº 034.099.693-57 e da identidade nº 2004034078332, SSP CE, residente e domiciliada na Rua Delmiro Gouveia nº 02, no bairro Sossego CEP 63.107.072, Crato-Ce, mediante a cessão de 15000(mil) quotas de capital totalizando 15.000,00 (Quinze Mil Reais), provenientes do sócio retirante **IVEYTON SANTANA GONÇALVES**. O sócio ora admitido, a condição de



Cidade de Fortaleza, Ceará, 06 de Maio de 2014

Certifico ser Autentica a Presente Fotocópia
Doi nº Crato-CE 06/111/2014
[Signature]
 Francisca Silva - TITULAR
CPF: 015.817.273-87
 Francisca Silva de Figueirêdo
CPF: 753-20 - ESC. SUB.
 Maria Rodrigues da Silva



cessionário, assume todos os deveres e oneros que lhes forem cedidos e transferidos pelo cedente, passando a fazer parte integrante da sociedade.
4 - Retira-se da sociedade a sócia **MARIA DO SOCORRO HONORIO DE OLIVEIRA**, brasileira, divorciada, Portador do CPF nº 909.721.473-49 e da

identidade nº 1926973/90 SSP-CE, já qualificado, mediante a cessão de suas cotas 185.000(Mil) quotas No valor de 185.000,00 (Cento e oitenta e cinco Mil Reais), ora transferido para o sócio já qualificado **ALENDER HONORIO DE OLIVEIRA**.

5 - Retira-se da sociedade o sócio **IVEYTON SANTANA GONÇALVES**, brasileiro, solteiro, portador do CPF nº 640.647.783-91 e da identidade nº 97029176568 SSP DC CE, já qualificado, mediante a cessão de sua cota 15.000(Mil) quotas no valor de 15.000,00(Quinze Mil Reais), ora transferido para o sócio ora qualificado **VALDERI ROSENDO BATISTA**.

6 - Os sócios que se retiram da plena, geral e irrevogável quitação Para nada mais reclamarem um dos outro.

Parágrafo Único: O capital social ficará assim distribuído após alteração no quadro societário da seguinte forma.

ALENDER HONORIO DE OLIVEIRA	185.000 QUOTAS	R\$ 185.000,00
VALDERI ROSENDO BATISTA	15.000 QUOTAS	R\$ 15.000,00
TOTAL	200.000 QUOTAS	R\$ 200.000,00

7 - A administração da sociedade caberá o sócio **ALENDER HONORIO DE OLIVEIRA**, com poderes e atribuições de administrar, somente em negócios de exclusivo interesse da sociedade, podendo representá-la perante repartições Publicas Federais, Estaduais, Municipais e Autárquicas, inclusive Bancos; sendo lhes vedados, no entanto, usar a denominação social em negócios estranhos aos interesses da sociedade, ou assumir responsabilidade estranha ao objetivo social, seja em favor de quotista ou de terceiros.

8- O Administrador declara que não esta incursos em nenhum dos crimes previsto em lei que os impeçam de exercer atividades.

Parágrafo único. A responsabilidade dos sócios é restrita ao valor de suas quotas, mas todos respondem solidariamente pela integralização do capital social, na forma do art. 1052 da Lei 10.406/02. Cada quota é indivisível e confere a seu titular o direito a um voto nas deliberações sociais.

E por se acharem justos e contratados, assinam o presente instrumento particular de aditivo, assinando-o na presença das duas testemunhas abaixo,

[Handwritten signatures and initials on the right margin]



3º ADITIVO AO CONTRATO SOCIAL DA FIRMA
"CONSTRUTORA VÉRTICE LTDA EPP"

em 04 vias de igual teor e forma, com a primeira via destinada o registro e arquivamento na Junta Comercial do Estado do Ceará, JUCEC.

Crato-Ce 20 de Maio de 2011

Maria do Socorro Honorio de Oliveira
Valderi Rosendo Batista

MARIA DO SOCORRO HONORIO DE OLIVEIRA

VALDERI ROSENDO BATISTA

CPF: 909.721.473-49

CPF: 034.099.693-57

ID: 1926973/90

ID: 2004034078332

Iveyton Santana Gonçalves

Aleander Honorio de Oliveira

IVEYTON SANTANA GONÇALVES

ALENDER HONORIO DE OLIVEIRA

CPF: 640.647.783-91

CPF: 640.295.493-49

ID: 97029176568

ID: 95029110412

Testemunhas:

João Fernandes Lima

Carlos Fernandes Lima

João Fernandes Lima

Carlos Fernandes Lima

CPF: 22329200382

CPF: 017.611.443-24

ID: 773.983-24 ssp Ce

ID: 33526633-2 SSP SP

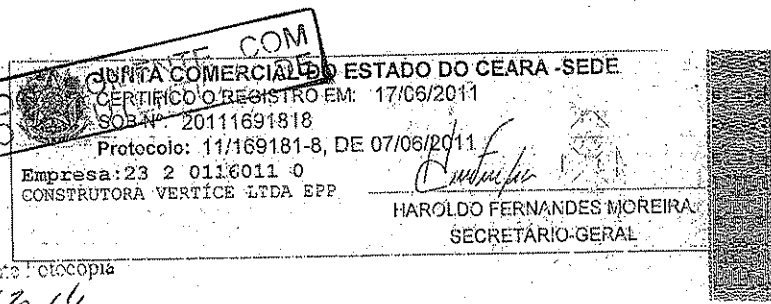

Certifico ser Autentica a Presença Protocópia
Dou fé, Crato-CE 06/11/2014
[Signature]
 Francisca Silva - TITULAR
CPF: 015.317.273-67
 Francimary Silva de Figueirêdo
CPF: 493.731.733-20 - RSC. SUZ.
 Maria Rodrigues da Silva
CPF: 714.011.133-00 - RSC. SUB

[Handwritten marks and signatures]

4º ADITIVO AO CONTRATO SOCIAL DA FIRMA

"CONSTRUTORA VÉRTICE LTDA ME"



ALENDER HONORIO DE OLIVEIRA, brasileiro. Comerciante, casado comunhão parcial de bens, nascido em 06/10/1980, portador do CPF nº 640.295.493-49 e da carteira de identidade nº. 95029110412 SSP DC CE, residente e domiciliado a Rua Paulo Elpidio nº 688 Bairro Vila alta CEP 63.119-210 Crato-Ce e **VALDERI ROSENDO BATISTA**, brasileiro, comerciante, solteiro, nascido 02/05/1986, portadora do CPF nº 034.099.693-57. E da carteira de identidade nº 200403407332, SSP CE, natural de Crato-Ce, e Residentes e domiciliados na Rua Delmiro Gouveia nº 02 no bairro Sossego CEP 63.107-072 em Crato-Ce, únicos sócios componentes da sociedade empresarial limitada que gira sob a denominação social de **CONSTRUTORA VÉRTICE LTDA ME**, registrada na Junta Comercial do Estado do Ceará sob nº 23201160110 por despacho de 27 08 2007 e inscrita no CNPJ nº 09.019.058/0001-51, sedida a Rua Dos Cariris nº 76 , bairro Vila Alta, na cidade de Crato-Ce CEP 63.119-055, resolvem pelo presente instrumento particular do aditivo alterar seu Contrato Social e o fazem nas seguintes cláusulas.

1 - O objetivo da sociedade será Obras de urbanização - ruas, praças e calçadas, sob nº CNAE 4213-8/00. Instalação e manutenção elétrica, sob nº CNAE 4321-5/00. Instalação hidráulica, sanitária e de gás sob nº CNAE 4322-3/01. Serviços de desenho técnico relacionados a arquitetura e engenharia sob nº CNAE 7119-7/03 Pintura Para Sinalização em pistas rodoviárias e aeroportos sob nº CNAE 4211-1/02 Administração de obras sob nº CNAE 4399-1/01 Serviços especializados para construção Lareiras, piso elevado, Coberturas e telhados sob nº CNAE 4399-1/99.

2 - As Cláusulas e condições estabelecidas em atos já arquivados e que não foram expressamente modificadas por esta alteração continuam em vigor.

E por se acharem justos e contratados, assinam o presente instrumento particular de aditivo, assinando-o em 04 vias de igual teor e forma, com a primeira via destinada o registro e arquivamento na Junta Comercial do Estado do Ceará, JUCEC

Crato-Ce 26 de janeiro 2012

ALENDER HONORIO DE OLIVEIRA

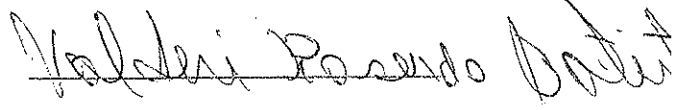
VALDERI ROSENDO BATISTA

Cartório Maria Julia
4º Ofício

Certifico ser Autentica a Presente Fotocópia
Doc. nº Crato-CE 06/13/114.

- Francisca Silva - TITULAR
CPF: 015.317.273-87
- Francimary Silva de Figueiredo
CPF: 455.731.753-20 - ESC. SUB.
- Maria Rodrigues da Silva
CPF: 714.095.563-87 - ESC. SUB.

JUNTA COMERCIAL DO ESTADO DO CEARÁ - SEDE
CERTIFICO O REGISTRO EM: 06/02/2012
SOB Nº: 20120108216
Protocolo: 12/010821-6, DE 01/02/2012
Empresa: 23 2 0116011 0
CONSTRUTORA VERTICE LTDA ME
HAROLDO FERNANDES MOREIRA
SECRETARIO-GERAL

VÁLIDO SOMENTE COM SELO DE AUTENTICIDADE

VÍCIO 03
Nº 65.162.157



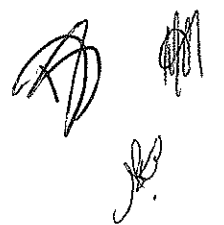

Portal da Transparência - Governo Federal - <http://www.portaltransparencia.gov.br>

Você está em:
Início » CEIS



CADASTRO NACIONAL DE EMPRESAS INIDÔNEAS E SUSPENSAS (CEIS)

O Cadastro Nacional de Empresas Inidôneas e Suspensas (CEIS) é um banco de informações mantido pela Controladoria-Geral da União que tem como objetivo consolidar a relação das empresas e pessoas físicas que sofreram sanções das quais decorra como efeito restrição ao direito de participar em licitações ou de celebrar contratos com a Administração Pública. Saiba mais

Consulta

CPF/CNPJ:	13556557000155
Nome, Razão Social ou Nome Fantasia:	Opcional:
Tipo de Sanção:	Todos

Quantidade de registros encontrados: 0 Data: 18/04/2016 10:47:55

Não foram encontrados registros que atendam ao seguinte critério de busca:

CNPJ/CPF: 13556557000155

Página 1/1

ATENÇÃO

Este cadastro visa dar publicidade às sanções administrativas aplicadas contra licitantes e fornecedores. As informações aqui veiculadas são de inteira responsabilidade das entidades que as prestaram, não podendo a União ser responsabilizada pela veracidade e/ou autenticidade de tais informações nem pelos eventuais danos diretos ou indiretos que delas resultem causados a terceiros.

* Designação do apenado, conforme informado pelo órgão sancionador (publicação no DOU, dados constantes de Ofício, etc.)

** Constatou-se que o nome informado pelo órgão sancionador diverge significativamente do constante do cadastro da Receita Federal, considerando-se o CPF/CNPJ informados. O nome constante do cadastro da Receita Federal pode ser verificado clicando-se sobre o respectivo registro. A divergência pode indicar apenas uma alteração no nome do sancionado ou uma inconsistência dos dados informados. Mais informações podem ser obtidas junto ao órgão sancionador.

Portal da Transparência - Governo Federal - <http://www.portaltransparencia.gov.br>

Você está em:
Início » CEIS



CADASTRO NACIONAL DE EMPRESAS INIDÔNEAS E SUSPENSAS (CEIS)

O Cadastro Nacional de Empresas Inidôneas e Suspensas (CEIS) é um banco de informações mantido pela Controladoria-Geral da União que tem como objetivo consolidar a relação das empresas e pessoas físicas que sofreram sanções das quais decorra como efeito restrição ao direito de participar em licitações ou de celebrar contratos com a Administração Pública. Saiba mais

Consulta

CPF/CNPJ:	09019058000151
Nome, Razão Social ou Nome Fantasia:	[Opcional]
Tipo de Sanção:	Todos

Quantidade de registros encontrados: 0 Data: 18/04/2016 10:49:46

Não foram encontrados registros que atendam ao seguinte critério de busca:

CNPJ/CPF: 09019058000151

Página 1/1

ATENÇÃO

Este cadastro visa dar publicidade às sanções administrativas aplicadas contra licitantes e fornecedores. As informações aqui veiculadas são de inteira responsabilidade das entidades que as prestaram, não podendo a União ser responsabilizada pela veracidade e/ou autenticidade de tais informações nem pelos eventuais danos diretos ou indiretos que delas resultem causados a terceiros.

* Designação do apenado, conforme informado pelo órgão sancionador (publicação no DOU; dados constantes de Ofício, etc.)

** Constatou-se que o nome informado pelo órgão sancionador diverge significativamente do constante do cadastro da Receita Federal, considerando-se o CPF/CNPJ informados. O nome constante do cadastro da Receita Federal pode ser verificado clicando-se sobre o respectivo registro. A divergência pode indicar apenas uma alteração no nome do sancionado ou uma inconsistência dos dados informados. Mais informações podem ser obtidas junto ao órgão sancionador.



Você está em:
Início » CEIS

CADASTRO NACIONAL DE EMPRESAS INIDÔNEAS E SUSPENSAS (CEIS)

O Cadastro Nacional de Empresas Inidôneas e Suspensas (CEIS) é um banco de informações mantido pela Controladoria-Geral da União que tem como objetivo consolidar a relação das empresas e pessoas físicas que sofreram sanções das quais decorra como efeito restrição ao direito de participar em licitações ou de celebrar contratos com a Administração Pública. Saiba mais

Consulta

CPF/CNPJ: 23246832000198

Nome, Razão Social ou Nome Fantasia: Corporativa

Tipo de Sanção: Todos

Quantidade de registros encontrados: 0 Data: 18/04/2016 10:50:38

Não foram encontrados registros que atendam ao seguinte critério de busca:

CNPJ/CPF: 23246832000198

Página 1/1

ATENÇÃO

Este cadastro visa dar publicidade às sanções administrativas aplicadas contra licitantes e fornecedores. As informações aqui veiculadas são de inteira responsabilidade das entidades que as prestaram, não podendo a União ser responsabilizada pela veracidade e/ou autenticidade de tais informações nem pelos eventuais danos diretos ou indiretos que delas resultem causados a terceiros.

* Designação do apenado, conforme informado pelo órgão sancionador (publicação no DOU; dados constantes de Ofício, etc.)

** Constatou-se que o nome informado pelo órgão sancionador diverge significativamente do constante do cadastro da Receita Federal, considerando-se o CPF/CNPJ informados. O nome constante do cadastro da Receita Federal pode ser verificado clicando-se sobre o respectivo registro. A divergência pode indicar apenas uma alteração no nome do sancionado ou uma inconsistência dos dados informados. Mais informações podem ser obtidas junto ao órgão sancionador.



ESTADO DA PARAÍBA
PREFEITURA MUNICIPAL DE CAJAZEIRAS
SECRETARIA MUNICIPAL DE ADMINISTRAÇÃO
COMISSÃO PERMANENTE DE LICITAÇÃO



DOCUMENTAÇÃO DE HABILITAÇÃO



Engenharia / Arquitetura, Construções, Consultoria e Licenciamento Ambiental

TOMADA DE PREÇOS – TP 60004/2016

OBJETO: CONSTRUÇÃO DE UMA ACADEMIA DE SAÚDE NO
BAIRRO PARQUE DOM BOSCO, MUNICÍPIO DE CAJAZEIRAS-PB

PROJECTE – ENGENHARIA, ARQUITETURA, CONSTRUÇÕES E
CONSULTORIA LTDA

CNPJ 13.556.557/0001-55

HABILITAÇÃO



Comprovante de Inscrição e de Situação Cadastral

Contribuinte,

Confira os dados de Identificação da Pessoa Jurídica e, se houver qualquer divergência, providencie junto à RFB a sua atualização cadastral.

 REPÚBLICA FEDERATIVA DO BRASIL CADASTRO NACIONAL DA PESSOA JURÍDICA		
NÚMERO DE INSCRIÇÃO 13.556.557/0001-55 MATRIZ	COMPROVANTE DE INSCRIÇÃO E DE SITUAÇÃO CADASTRAL	DATA DE ABERTURA 01/03/2011
NOME EMPRESARIAL PROJECTE - ENGENHARIA, ARQUITETURA, CONSTRUÇÕES E CONSULTORIA LTDA - ME		
TÍTULO DO ESTABELECIMENTO (NOME DE FANTASIA) PROJECTE		
CÓDIGO E DESCRIÇÃO DA ATIVIDADE ECONÔMICA PRINCIPAL 41.20-4-00 - Construção de edifícios		
CÓDIGO E DESCRIÇÃO DAS ATIVIDADES ECONÔMICAS SECUNDÁRIAS 42.13-8-00 - Obras de urbanização - ruas, praças e calçadas 42.22-7-01 - Construção de redes de abastecimento de água, coleta de esgoto e construções correlatas, exceto obras de irrigação 42.99-5-01 - Construção de instalações esportivas e recreativas 43.11-8-02 - Preparação de canteiro e limpeza de terreno 43.13-4-00 - Obras de terraplenagem 43.21-5-00 - Instalação e manutenção elétrica 43.22-3-01 - Instalações hidráulicas, sanitárias e de gás 43.30-4-02 - Instalação de portas, janelas, tetos, divisórias e armários embutidos de qualquer material 43.30-4-04 - Serviços de pintura de edifícios em geral 43.91-6-00 - Obras de fundações 43.99-1-03 - Obras de alvenaria 71.11-1-00 - Serviços de arquitetura 71.12-0-00 - Serviços de engenharia 3.99-1-01 - Administração de obras 43.99-1-99 - Serviços especializados para construção não especificados anteriormente 71.19-7-99 - Atividades técnicas relacionadas à engenharia e arquitetura não especificadas anteriormente 62.01-5-01 - Desenvolvimento de programas de computador sob encomenda 62.04-0-00 - Consultoria em tecnologia da informação		
CÓDIGO E DESCRIÇÃO DA NATUREZA JURÍDICA 206-2 - SOCIEDADE EMPRESARIA LIMITADA		
LOGRADOURO R CARLOS PIRES	NÚMERO 34	COMPLEMENTO ANEXO A
CEP 58.804-200	BAIRRO/DISTRITO ESTREITO	MUNICÍPIO SOUSA
UF PB		ENDEREÇO ELETRÔNICO wellington_pessoa@hotmail.com
TELEFONE (83) 9966-3075 / (83) 9312-6494		ENTE FEDERATIVO RESPONSÁVEL (EFR) *****
SITUAÇÃO CADASTRAL ATIVA	DATA DA SITUAÇÃO CADASTRAL 01/03/2011	
MOTIVO DE SITUAÇÃO CADASTRAL		
SITUAÇÃO ESPECIAL *****	DATA DA SITUAÇÃO ESPECIAL *****	



Aprovado pela Instrução Normativa RFB nº 1.470, de 30 de maio de 2014.

Emitido no dia 16/04/2016 às 19:56:55 (data e hora de Brasília).

Página: 1/1

[Consulta QSA / Capital Social](#)

[Voltar](#)

© Copyright Receita Federal do Brasil - 16/04/2016

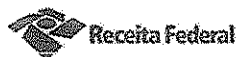

Consulta Quadro de Sócios e Administradores - QSA

CNPJ: 13.556.557/0001-55
NOME: PROJECTE - ENGENHARIA, ARQUITETURA,
EMPRESARIAL: CONSTRUÇOES E CONSULTORIA LTDA - ME
CAPITAL SOCIAL: R\$ 70.000,00 (Setenta mil reais)

O Quadro de Sócios e Administradores(QSA) constante da base de dados do Cadastro Nacional da Pessoa Jurídica (CNPJ) é o seguinte:

Nome/Nome Empresarial:	TALITA GABRIELLE ARAGAO
Qualificação:	49-Sócio-Administrador

Nome/Nome Empresarial:	MANOEL MAYER DUARTE JUNIOR
Qualificação:	22-Sócio

Para informações relativas à participação no QSA, acessar o E-CAC com certificado digital ou comparecer a uma unidade da RFB.

Emitido no dia 17/04/2016 às 08:16 (data e hora de Brasília).

[Voltar](#)



**CONTRATO SOCIAL DA CONSTITUIÇÃO DA SOCIEDADE LIMITADA
SOB NOME EMPRESARIAL DE: PROJECTE – ENGENHARIA, AROUITETURA,
CONSTRUCÇÕES E CONSULTORIA LTDA.**

1. TALITA GABRIELLE ARAGÃO, brasileira, empresária, solteira, natural de Brasília-DF, nascida em 19.07.1979, portadora da cédula de identidade nº 2.437.818 - SSP-PB e CPF nº 031.915.034-80, residente e domiciliado na cidade de Sousa-PB, à rua Isaac Moreira de Queiroga, nº. 01 - Bairro do Estreito - Cep. 58.802-140, com a seguinte filiação: Pai: Francisco Alves da Silva, Mãe: Maria do Perpetuo Socorro Aragão; e

JOSE DE ARAUJO PEREIRA, brasileiro, empresário, casado com regime de comunhão parcial de bens, natural de Russas-CE, portador da cédula de identidade nº 1.977.818 - SSP-PB, e CPF nº 222.842.903-10, residente e domiciliada na cidade de Cajazeiras-PB, à rua Tiburtino Cartaxo, nº 232, Centro, Cep.: 59.000-000, com a seguinte filiação: Pai: Francisco Mariano Pereira, Mãe: Hilda de Araujo Pereira, RESOLVEM, na melhor forma do direito constituir uma sociedade limitada, que se regerá pelas disposições legais aplicáveis a espécie e pelas seguintes cláusulas e condições:

2.

CLÁUSULA PRIMEIRA – A sociedade girará sob o nome empresarial de: **PROJECTE – ENGENHARIA, AROUITETURA, CONSTRUCÇÕES E CONSULTORIA LTDA.**, e tem sua sede e domicilio na rua Isaac Moreira de Queiroga, nº. 01 – Anexo A - Bairro do Estreito - Cep. 58.802-140, na cidade de Sousa-PB. (art. 997, II CC/2002).

CLÁUSULA SEGUNDA – O capital social será de R\$ 70.000,00(setenta mil reais), dividido em 70.000(setenta mil), quotas de R\$ 1,00(um real), cada uma, subscritas e integralizadas, neste ato em moeda corrente do país, pelos sócios: (art. 997, III e IV do CC/2002).

TALITA GABRIELLE ARAGÃO.....	nº 40.000 quotas R\$ 40.000,00
JOSE DE ARAUJO PEREIRA	nº 30.000 quotas R\$ 30.000,00
Totalizado.....	nº 70.000 quotas R\$ 70.000,00

CLÁUSULA TERCEIRA – seu objeto social será de(art. 997, II CC/2002).:

- 41.20-4/00 Construção de edifícios;
- 42.13-8/00 Obras de urbanização - ruas, praças e calçadas;
- 42.22-7/01 Construção de redes de abastecimento de água, coleta de esgoto e construções correlatas, exceto obras de irrigação;
- 42.99-5/01 Construção de instalações esportivas e recreativas;
- 43.11-8/02 Preparação de canteiro e limpeza de terreno;
- 43.13-4/00 Obras de terraplenagem;
- 43.21-5/00 Instalação e manutenção elétrica;
- 43.22-3/01 Instalações hidráulicas, sanitárias e de gás

Faint, illegible text at the bottom left of the page.

Handwritten signatures and initials on the right side of the page, including a large signature at the bottom right.



CONTINUAÇÃO DO CONTRATO SOCIAL DA CONSTITUIÇÃO DE SOCIEDADE LIMITADA SOB NOME EMPRESARIAL DE: PROJECTE - ENGENHARIA, ARQUITETURA, CONSTRUÇÕES E CONSULTORIA LTDA.

43.30-4/02 Instalação de portas, janelas, tetos, divisórias e armários embutidos de qualquer material;
43.30-4/04 Serviços de pintura de edifícios em geral;
43.91-6/00 Obras de fundações;
43.99-1/01 Administração de obras;
43.99-1/03 Obras de alvenaria;
43.99-1/99 Serviços especializados para construção não especificados anteriormente;
71.11-1/00 Serviços de arquitetura;
71.12-0/00 Serviços de engenharia;
71.19-7/99 Atividades técnicas relacionadas à engenharia e arquitetura não especificadas anteriormente.

CLÁUSULA QUARTA - A sociedade inicia a suas atividades na aprovação do presente contrato, através do registro deste instrumento nesta Junta Comercial e seu prazo de duração será por tempo indeterminado. (art. 997, II CC/2002).

CLÁUSULA QUINTA - As quotas são indivisíveis e não poderão ser cedidas ou transferidas a terceiros sem o consentimento dos sócios, a quem fica assegurado, em igualdade de condições e preços o direito de preferência para sua aquisição se postas à venda, formalizando, se realizada a cessão delas, a alteração contratual pertinente. (arts. 1.056 e 1.057 do CC/2002).

CLÁUSULA SEXTA - A responsabilidade de cada sócio é restrita ao valor de suas quotas, mas todos respondem solidariamente pela integralização do capital social. (art. 1.052 CC/2002).

CLÁUSULA SÉTIMA - A administração da Sociedade será exercida pela sócia: TALITA GABRIELLE ARAGÃO, com o poder e atribuição de Administradora autorizada ao uso do nome empresarial, vedada, no entanto, em atividades estranhas ao interesse social ou assumir obrigações seja em favor de qualquer dos quotistas ou de terceiros, bem como onerar ou alienar bens imóveis da sociedade, sem autorização do outro sócio. (artigos 997, VI; 1.013; 1.015; 1.064, CC/2002)

CLÁUSULA OITAVA - Ao termino de cada exercício Social, em 31 de dezembro de cada ano será procedido o balanço do exercício anual, sendo que os lucros ou prejuízos verificados serão distribuídos ou suportados pelos sócios, na proporção de suas contas de capital. (art. 1.065 CC/2002).

CLÁUSULA NONA - Nos quatro meses seguintes ao termino do exercício social, os sócios deliberarão sobre as contas e designarão administrador (es) quando for o caso. (artigos 1.071 e 1.072 §2º e 1.078, CC/2002)

.....

.....

.....

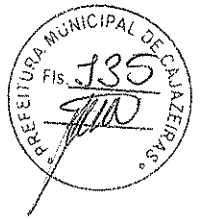

CONTINUAÇÃO DO CONTRATO SOCIAL DA CONSTITUIÇÃO DE SOCIEDADE LIMITADA SOB NOME EMPRESARIAL DE: PROJECTE – ENGENHARIA, ARQUITETURA, CONSTRUÇÕES E CONSULTORIA LTDA.

CLÁUSULA DÉCIMA – A sociedade poderá a qualquer tempo, abrir ou fechar filial ou outra dependência mediante alteração contratual assinada por todos os sócios.

CLÁUSULA DÉCIMA PRIMEIRA – Os sócios poderão de comum acordo fixar, uma retirada mensal, a título de “Pro Labore” observadas as disposições regulamentares pertinentes até o limite permitido pela legislação do imposto de renda que é levada da conta de despesa gerais e subsidiárias da sociedade.

CLÁUSULA DÉCIMA SEGUNDA – Falecendo ou interditado qualquer sócio, a sociedade continuará suas atividades com os herdeiros, sucessores e o incapaz. Não sendo possível ou inexistindo interessado deste ou do(s) sócio(s) remanescente, o valor de seus haveres será apurado e liquidado com base na situação patrimonial da sociedade, à data da resolução, verificada em balanço especialmente levantado.

Parágrafo Único – O mesmo procedimento será adotado em outros casos em que a sociedade se resolva em relação ao seu sócio. (Artigos 1.028 e 1.031, CC/2002)

CLÁUSULA DÉCIMA TERCEIRA – A administradora declara, sob as penas da lei, de que não está impedida de exercer a administração da sociedade, por lei especial, ou em virtude de condenação criminal, ou por se encontrar os efeitos dela, a pena que vede, ainda que temporariamente, o acesso a cargos públicos, ou por crime falimentar, de prevaricação, peita ou suborno, concussão, peculato, ou contra a economia popular, contra o sistema financeiro nacional, contra normas de defesa da concorrência, contra as relações de consumo, fé pública, ou a propriedade. (Artigo 1.011, §1, CC/2002)

CLÁUSULA DÉCIMA QUARTA – No caso de um dos sócios desejar retirar-se da sociedade, deverá notificar o outro por escrito, com antecedência de 60 dias, e seus haveres lhe serão re-embolsados conforme acordo registrado em cartório entre as partes, mediante a presença de duas testemunhas.

CLÁUSULA DÉCIMA QUINA – As omissões ou dúvidas que possam ser suscitadas sobre o presente contrato serão supridas ou resolvidas com base nas disposições legais que lhes forem aplicadas.

CLÁUSULA DÉCIMA SEXTA – Fica eleito o foro da comarca de Sousa – Paraíba, para qualquer ação fundada neste contrato, renunciando a qualquer outro por muito especial que seja.

1
2
3
4
5
6
7
8
9
10
11
12
13
14
15
16
17
18
19
20
21
22
23
24
25
26
27
28
29
30
31
32
33
34
35
36
37
38
39
40
41
42
43
44
45
46
47
48
49
50
51
52
53
54
55
56
57
58
59
60
61
62
63
64
65
66
67
68
69
70
71
72
73
74
75
76
77
78
79
80
81
82
83
84
85
86
87
88
89
90
91
92
93
94
95
96
97
98
99
100



CONTINUAÇÃO DO CONTRATO SOCIAL DA CONSTITUIÇÃO DE SOCIEDADE LIMITADA SOB NOME EMPRESARIAL DE: PROJECTE - ENGENHARIA, ARQUITETURA, CONSTRUÇÕES E CONSULTORIA LTDA.

E por se acharem em perfeito acordo, em tudo quanto neste instrumento particular foi lavrado, obrigam-se a cumprir o presente contrato em três exemplares de igual teor e forma, com a primeira via destinada a registro e arquivamento na Junta Comercial do Estado da Paraíba.

Sousa-PB, 17 de Janeiro de 2011

Ofício 1036/PB

Talita Gabrielle Aragão
TALITA GABRIELLE ARAGÃO
CPF: 031.915.034-80

Jose de Araujo Pereira
JOSE DE ARAÚJO PEREIRA
CPF: 222.842.903-10



SERVIÇOS NOTARIAIS E REGISTRARIAIS 2º Ofício - Tab. de Notas Daniella Sarmiento Vieira Costa ESCREVENTE AUTORIZADO	Reconheço a(s) firma(s) por semelhança <i>Auto e documental</i>
	do que dou fé.
	Sousa, <i>17 de Janeiro de 2011</i>
	Em Testemunho <i>Das</i> da verdade
Daniella Sarmiento Vieira Costa ESCREVENTE AUTORIZADO	

ANTÔNIODOLAVINA SERVIÇO NOTARIAL Fone/Fax: (69) 2531-2016 Cajazeiras - PB	Reconheço a(s) Firma(s) por autenticidade de: <i>Jose de Araujo Pereira</i>
	Do que dou fé <i>17/02/2011</i>
	CAJAZEIRAS (PB)
	Em testemunho <i>Das</i> da verdade.
<input type="checkbox"/> MARIA DOLORES LIRA DE SOUZA - Tabela <input checked="" type="checkbox"/> STANLEY LIRA DE SOUZA - Substituto	

JUNTA COMERCIAL DO ESTADO DA PARAÍBA
CERTIFICO O REGISTRO EM: 01/03/2011 SOB Nº: 25200544404
Protocolo: 11/008615-9 DE 18/02/2011

PROJECTE ENGENHARIA
ARQUITETURA, CONSTRUÇÕES E
CONSULTORIA LTDA

Maria de Fatima V. Venancio
MARIA DE FATIMA V. VENANCIO
SECRETÁRIA GERAL

A
[Handwritten signatures and marks]



ALTERAÇÃO CONTRATUAL DE Nº 01 DA SOCIEDADE LIMITADA SOB NOME EMPRESARIAL DE: PROJECTE - ENGENHARIA, AROUITETURA, CONSTRUCÕES E CONSULTORIA LTDA ME

TALITA GABRIELLE ARAGÃO, brasileira, empresária, solteira, natural de Brasília-DF, nascida em 19.07.1979, portadora da cédula de identidade nº 2.437.818 - SSP-PB e CPF nº 031.915.034-80, residente e domiciliado na cidade de Sousa-PB, à rua Isaac Moreira de Queiroga, nº 01 - Bairro do Estreito - Cep. 58.802-140, com a seguinte filiação: Pai: Francisco Alves da Silva, Mãe: Maria do Perpetuo Socorro Aragão; e

JOSE DE ARAUJO PEREIRA, brasileiro, empresário, casado com regime de comunhão parcial de bens, natural de Russas-CE, portador da cédula de identidade nº 1.977.818 - SSP-PB, e CPF nº 222.842.903-10, residente e domiciliado na cidade de Cajazeiras-PB, à rua Tiburtino Cartaxo, nº 232, Centro, Cep.: 59.000-000, com a seguinte filiação: Pai: Francisco Mariano Pereira, Mãe: Hilda de Araujo Pereira, únicos sócios da Sociedade Empresarial Limitada denominada "PROJECTE - ENGENHARIA, AROUITETURA, CONSTRUCÕES E CONSULTORIA LTDA ME", com sede à rua Isaac Moreira de Queiroga, nº 01 - Bairro do Estreito - Cep. 58.802-140, na cidade de Sousa, Estado da Paraíba, registrado na Junta Comercial do Estado da Paraíba sob o NIRE nº 25200544404, por despacho em 01.03.2011 e inscrição no CNPJ sob nº 13.556.557/0001-55, resolvem, assim, alterar o contrato social:

CLÁUSULA PRIMEIRA - A sociedade que antes tinha sua sede na cidade de Sousa, na rua Isaac Moreira de Queiroga, nº 01 - Anexo A - Bairro do Estreito - Cep. 58.802-140, Estado da Paraíba, passa a ser localizada à rua Carlos Pires, nº 34 - Anexo A - Bairro do Estreito - Cep. 58.804-200, na cidade de Sousa, Estado da Paraíba.

CLÁUSULA SEGUNDA - Todas as demais cláusulas e condições estabelecidas nos atos constitutivos não alcançadas pelo presente instrumento, permanecem em vigor.

E por se acharem em perfeito acordo, em tudo quanto neste instrumento particular foi lavrado, obrigam-se a cumprir o presente contrato em três exemplares de igual teor e forma, com a primeira via destinada a registro e arquivamento na Junta Comercial do Estado da Paraíba:

Sousa-PB, 30 de maio de 2011

TALITA GABRIELLE ARAGÃO
CPF: 031.915.034-80

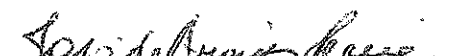
JOSE DE ARAUJO PEREIRA
CPF: 222.842.903-10

Obs: Mudança de sede

ALTERAÇÃO CONTRATUAL DE Nº 02 DA SOCIEDADE LIMITADA SOB NOME EMPRESARIAL DE: PROJECTE - ENGENHARIA, ARQUITETURA, CONSTRUÇÕES E CONSULTORIA LTDA ME



1. TALITA GABRIELLE ARAGÃO, brasileira, empresária, solteira, natural de Brasília-DF, nascida em 19.07.1979, portadora da cédula de identidade nº. 2.437.818 - SSP-PB e CPF nº 031.915.034-80, residente e domiciliado na cidade de Sousa-PB, á rua Isaac Moreira de Queiroga, nº. 01 - Bairro do Estreito - Cep. 58.802-140, com a seguinte filiação: Pai: Francisco Alves da Silva e Mãe: Maria do Perpetuo Socorro Aragão: e
2. JOSE DE ARAUJO PEREIRA, brasileiro, empresário, casado com regime de comunhão parcial de bens, natural de Russas-CE, portador da cédula de identidade nº 1.977.818 - SSP-PB, e CPF nº 222.842.903-10, residente e domiciliada na cidade de Cajazeiras-PB, á rua Tiburtino Cartaxo, nº 232, Centro, Cep. 59.000-000 , com a seguinte filiação: Pai: Francisco Mariano Pereira, Mãe: Hilda de Araujo Pereira;

CLÁUSULA PRIMEIRA - DA RETIRADA DO SÓCIO - Por força deste instrumento de alteração contratual retira-se da sociedade JOSE DE ARAUJO PEREIRA, cedendo e transferindo suas quotas de capital de R\$ 30.000,00(trinta mil reais), sendo R\$ 2.100,00(dois mil e cem reais) para o sócio MANOEL MAYER DUARTE JUNIOR, brasileiro, empresário, solteiro, natural de Palmares-PE, nascido em 22.08.1978, portador da cédula de identidade nº. 2.269.658 - SSP-PB e CPF nº 009.911.704-58, residente e domiciliado na cidade de Sousa-PB, á rua Isaac Moreira de Queiroga, nº. 01 - Bairro do Estreito - Cep. 58.802-140, com a seguinte filiação: Pai: Manoel Mayer Duarte e Mãe: Maria da Conceição Nunes de Moura e R\$ 27.900,00(vinte e sete mil, novecentos reais) para a sócia TALITA GABRIELLE ARAGÃO.

CLÁUSULA SEGUNDA - O capital social permanecerá o mesmo valor de 70.000,00(Setenta Mil Reais), dividido em 70.000(Setenta Mil), quotas de 1,00(um real), cada uma, subscritas e integralizadas, neste ato em moeda corrente do país, pelos sócios. (art. 997, III e IV do CC/2002).

Stamped signatures and names, including 'J.P.' and 'Sousa'.

Handwritten signatures and initials on the right margin.

ALTERAÇÃO CONTRATUAL DE Nº 02 DA SOCIEDADE LIMITADA SOB NOME EMPRESARIAL DE: PROJECTE - ENGENHARIA, ARQUITETURA, CONSTRUÇÕES E CONSULTORIA LTDA ME



Com a presente alteração o contratual, o capital ficou assim distribuído:

TALITA GABRIELLE ARAGÃO.....nº 67.900 quotas R\$ 67.900,00
MANOEL MAYER DUARTE JUNIORnº 2.100 quotas R\$ 2.100,00
Totalizado.....nº 70.000 quotas R\$ 70.000,00

CLÁUSULA TERCEIRA – Seu objeto social será acrescido das atividades de 62.01-5/00- Desenvolvimento de programa de computador sob encomenda e 62.04-0/00- Consultoria em tecnologia da informação (art. 997, II CC/2002):

Com a presente alteração contratual, seu objeto social ficou assim definido:

- 41.20-4/00 Construção de edifícios;
- 42.13-8/00 Obras de urbanização - ruas, praças e calçadas;
- 42.22-7/01 Construção de redes de abastecimento de água, coleta de esgoto e construções correlatas, exceto obras de irrigação;
- 42.99-5/01 Construção de instalações esportivas e recreativas;
- 43.11-8/02 Preparação de canteiro e limpeza de terreno;
- 43.13-4/00 Obras de terraplenagem;
- 43.21-5/00 Instalação e manutenção elétrica;
- 43.22-3/01 Instalações hidráulicas, sanitárias e de gás
- 43.30-4/02 Instalação de portas, janelas, tetos, divisórias e armários embutidos de qualquer material;
- 43.30-4/04 Serviços de pintura de edifícios em geral;
- 43.91-6/00 Obras de fundações;
- 43.99-1/01 Administração de obras;
- 43.99-1/03 Obras de alvenaria;
- 43.99-1/99 Serviços especializados para construção não especificados anteriormente;
- 71.11-1/00 Serviços de arquitetura;
- 71.12-0/00 Serviços de engenharia;
- 71.19-7/99 Atividades técnicas relacionadas à engenharia e arquitetura não especificadas anteriormente.
- 62.01-5/00 Desenvolvimento de programa de computador sob encomenda
- 62.04-0/00 Consultoria em tecnologia da informação

CLÁUSULA QUARTA – Todas as demais cláusulas e condições estabelecidas nos atos constitutivos não alcançados pelo presente instrumento, permaneceram em vigor.

E por se acharem em perfeito acordo, em tudo quanto neste instrumento particular foi lavrado, obrigam-se a cumprir o presente contrato em três exemplares de igual teor e forma, com a primeira via destinada a registro e arquivamento na Junta Comercial do Estado da Paraíba.



ALTERAÇÃO CONTRATUAL DE Nº 02 DA SOCIEDADE LIMITADA SOB NOME EMPRESARIAL DE: PROJECTE - ENGENHARIA, ARQUITETURA, CONSTRUÇÕES E CONSULTORIA LTDA ME

Souza PB, 17 de dezembro de 2012

Talita Gabrielle Aragão
TALITA GABRIELLE ARAGÃO
CPF: 031.915.034-80

Manoel Mayer Duarte Junior
MANOEL MAYER DUARTE JUNIOR
CPF: 009.911.704-58

Jose de Araujo Pereira
JOSE DE ARAUJO PEREIRA
CPF: 222.842.903-10

[Handwritten scribbles]

JUNTA COMERCIAL DO ESTADO DA PARAÍSA
CERTIFICO O REGISTRO EM: 18/01/2013 SOB Nº: 20121017206
Protocolo: 12/101720-6 DE 18/12/2012
Empresa: 25 2.0054440 4
PROJECTE ENGENHARIA
ARQUITETURA CONSTRUÇÕES E
CONSULTORIA LTDA ME
[Signature]
MARIA DE FATIMA V VENANCIO
SECRETÁRIA GERAL

[Handwritten scribbles]



LIVRO DIÁRIO 01 - Exercício 2014

TERMO DE ABERTURA

Numero de Ordem

001

Contem este livro 007 folhas numeradas dos nº 0001 ao nº 007 e seu movimento contábil do periodo compreendido entre 01/01/2014 a 31/12/2014, por processamento eletronico, e que serviu como Balanço Patrimonial com lançamentos as quais demonstram os lançamentos das operações próprias do estabelecimento abaixo identificado

Razão Social: **PROJECTE - ENGENHARIA, ARQUITETURA, CONSTRUÇÕES E CONSULTORIA LTADA - ME**
Endereço: **Rua Carlos Pires - Estreito**
Município: **Sousa**
Com registro no (a): **25200544404**
Despacho: **01.03.2011**

Estado **PB**
Numero **34**

C.N.P.J / M.F numero: **132.556.557/0001-55**

Sousa-PB, 01 janeiro, 2014

PROJECTE - ENGENHARIA, ARQUITETURA,
CONSTRUÇÕES E CONSULTORIA LTADA - ME
Talita Gabrielle Aragão
Sócio Diretora CPF Nº 031.915.034-80

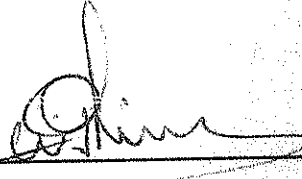
Wellington Pessoa de Lima
Contador
CRC-PB 4.775/0



JUNTA COMERCIAL DO ESTADO DA PARAIBA - JUCEP
ESCRITÓRIO REGIONAL DE SOUSA

Termo de Autenticação 15/001726-0

O presente livro/ficha, por mim examinado e conferido, acha-se em conformidade com a legislação em vigor em seus termos de abertura e encerramento.

SOUSA

29/09/15

ANTONIO JOSE DA SILVA
CHEFE DO ESCRITÓRIO REGIONAL



**BALANÇO PATRIMONIAL ENCERRADO EM 31 DE DEZEMBRO DE 2014
ANO CALENDÁRIO DE 2013 E 2014**

ATIVO		31/12/2013	31/12/2014
ATIVO CIRCULANTE		35.810,00	35.102,00
Disponibilidades		27.830,00	19.252,00
Caixa e Equivalentes		25.980,00	16.671,90
Banco conta movimento		1.850,00	2.580,10
Estoque		0,00	3.850,00
Realizável até o Exercício Seguinte		7.980,00	15.850,00
Clientes		7.980,00	15.850,00
ATIVO NÃO CIRCULANTE		38.120,00	36.501,73
Imobilizado		38.120,00	36.501,73
Computadores/Periféricos		2.169,89	2.169,89
Maquinas e equipamentos		9.499,05	9.499,05
Móveis e utensílios		1.241,02	3.840,00
Imoveis		26.482,00	26.482,00
(-) Depreciação Acumulada		1.271,96	5.489,21
Investimentos		0,00	0,00
Titulo de Capitalização		0,00	0,00
TOTAL DO ATIVO		73.930,00	71.603,73

Sousa-PB, 31 de dezembro de 2014

Talita Gabrielle Aragao
TALITA GABRIELLE ARAGAO
Sócia-Administradora-CPF nº 031.915.034-80

Wellington Pessoa de Lima
WELLINGTON PESSOA DE LIMA
Contador - CRC/PB nº 4.775-0



Junta Comercial do Estado da Paraíba
Certifico o Registro em 25/09/2015 Sob Nº 20150514786
Protocolo : 150514786 de 24/09/2015 NIRE: 25200544404
PROJECTE ENGENHARIA ARQUITETURA CONSTRUÇÕES E
CONSULTORIA LTDA ME
Chancela : 61356AD46507A6C31E0746FB282D14F5D6DEED0C
João Pessoa - PB, 25/09/2015

Maria de Fátima Ventura Venâncio
Maria de Fátima Ventura Venâncio
Secretário(a) Geral



**BALANÇO PATRIMONIAL ENCERRADO EM 31 DE DEZEMBRO DE 2014
ANO CALENDÁRIO DE 2013 E 2014**

PASSIVO		31/12/2013	31/12/2014
PASSIVO CIRCULANTE		350,00	733,20
Obrigações c/ Terceiros		350,00	400,00
Aluguel a Pagar		350,00	400,00
Emprestimos/Financiamentos		0,00	0,00
Obrigações Sociais e Trabalhistas		0,00	0,00
Inss a Recolher		0,00	0,00
Fgts a Recolher		0,00	0,00
Obrigações Tributárias		0,00	333,20
Simples Nacional a Recolher		0,00	0,00
Pis a Recolher		0,00	25,04
Cofins a Recolher		0,00	43,56
Irrpf a Recolher		0,00	149,04
Cssl a Recolher		0,00	0,00
Iss a recolher		0,00	115,56
PATRIMÔNIO LIQUIDO		73.580,00	70.870,53
Capital Social		70.000,00	70.000,00
Capital Social		70.000,00	70.000,00
Lucros/Prejuizos Acumulados		3.580,00	870,53
Lucros/Prejuizos		3.580,00	870,53
TOTAL DO PASSIVO		73.930,00	71.603,73

Sousa-PB, 31 de dezembro de 2014

Talita Gabrielle Aragao
TALITA GABRIELLE ARAGAO

Sócia-Administradora-CPF nº 031.915.034-80

Wellington Pessoa de Lima
WELLINGTON PESSOA DE LIMA
Contador - CRC/pb nº 4.775-0



Junta Comercial do Estado da Paraíba
Certifico o Registro em 25/09/2015 Sob Nº 20150514786
Protocolo : 150514786 de 24/09/2015 NIRE: 25200544404
**PROJECTE ENGENHARIA ARQUITETURA CONSTRUÇÕES E
CONSULTORIA LTDA ME**
Chancela : 61356AD46507A6C31E0746FB282D14F5D6DEED0C
João Pessoa - PB, 25/09/2015

Maria de Fátima Ventura Verâncio
Maria de Fátima Ventura Verâncio
Secretário(a) Geral

CONSULTORIA LTDA ME
CNPJ Nº 13.556.557/0001-55



BALANÇO PATRIMONIAL ENCERRADO EM 31 DE DEZEMBRO DE 2014
DEMONSTRAÇÃO DO RESULTADO DO EXERCÍCIO - DRE

DEMONSTRAÇÕES DE RESULTADO	31/12/2014
Receita Bruta	3.852,00
Receita de Serviços	12.000,00
Deduções nas Vendas/Serviços	289,64
ISS	115,56
PIS	25,04
COFINS	149,04
Receita Operacional Líquida	3.562,36
(-) Custo do Serviços Aplicados	623,83
Lucro Operacional Bruto	2.938,53
(-) Despesas Operacionais	5.648,00
Despesas Administrativas	5.648,00
Despesas Financeiras	0,00
Lucro Operacional	-2.709,47
(+) Receitas não Operacionais	0,00
(-) Despesas não Operacionais	0,00
Resultado antes do IR e CSLL	-2.709,47
(-) Provisão p/Contribuição Social CSLL	0,00
(-) Provisão p/Imposto de Renda IR	0,00
RESULTADO LIQUIDO DO EXERCÍCIO	-2.709,47

Sousa-PB, 31 de dezembro de 2014

Talita Gabrielle Aragão
TALITA GABRIELLE ARAGAO
Sócia-Administradora-CPF nº 031.915.034-80

Wellington Pessoa de Lima
WELLINGTON PESSOA DE LIMA
Contador - CRC/pb nº 4.775-0



Junta Comercial do Estado da Paraíba
Certifico o Registro em 25/09/2015 Sob Nº 20150514786
Protocolo : 150514786 de 24/09/2015 NIRE: 25200544404
**PROJECTE ENGENHARIA ARQUITETURA CONSTRUÇÕES E
CONSULTORIA LTDA ME**
Chancela : 61356AD46507A6C31E0746FB282D14F5D6DEED0C
João Pessoa - PB, 25/09/2015

Maria de Fátima Ventura Venâncio
Maria de Fátima Ventura Venâncio
Secretário(a). Geral



LIVRO DIÁRIO 01 - Exercício 2014

TERMO DE ENCERRAMENTO

Numero de Ordem

001

Contem este livro 007 folhas numeradas dos nº 0001 ao nº 007 e seu movimento contábil do período compreendido entre 01/01/2014 a 31/12/2014, por processamento eletrônico, e que serviu como Balanço Patrimonial com lançamentos as quais demonstram os lançamentos das operações próprias do estabelecimento abaixo identificado.

Razão Social: **PROJECTE - ENGENHARIA, ARQUITETURA, CONSTRUÇÕES E CONSULTORIA LTDA - ME**

Endereço: **Rua Carlos Pires - Estreito**

Município: **Sousa**

Com registro no (a): 25200544404

Despacho: 01.03.2011

Numero: 34

Estado **PB**

C.N.P.J / M.F numero: **132.556.557/0001-55**

Sousa-PB, 31 dezembro, 2014

PROJECTE - ENGENHARIA, ARQUITETURA,
CONSTRUÇÕES E CONSULTORIA LTDA - ME

Talita Gabrielle Aragão

Sócio Diretora CPF Nº 031.915.034-80

Wellington Pessoa de Lima

Contador

CRC-PB 4.775/0



MINISTÉRIO DA FAZENDA
Secretaria da Receita Federal do Brasil
Procuradoria-Geral da Fazenda Nacional



**CERTIDÃO POSITIVA COM EFEITOS DE NEGATIVA DE DÉBITOS RELATIVOS AOS
 TRIBUTOS FEDERAIS E À DÍVIDA ATIVA DA UNIÃO**

**Nome: PROJECTE - ENGENHARIA, ARQUITETURA, CONSTRUÇÕES E CONSULTORIA LTDA
 = ME**

CNPJ: 13.556.557/0001-55

Ressalvado o direito de a Fazenda Nacional cobrar e inscrever quaisquer dívidas de responsabilidade do sujeito passivo acima identificado que vierem a ser apuradas, é certificado que:

1. constam débitos administrados pela Secretaria da Receita Federal do Brasil (RFB), com a exigibilidade suspensa, nos termos do art. 151 da Lei nº 5.172, de 25 de outubro de 1966 - Código Tributário Nacional (CTN), ou objeto de decisão judicial que determina sua desconsideração para fins de certificação da regularidade fiscal; e
2. não constam inscrições em Dívida Ativa da União na Procuradoria-Geral da Fazenda Nacional (PGFN).

Conforme disposto nos arts. 205 e 206 do CTN, este documento tem os mesmos efeitos da certidão negativa.

Esta certidão é válida para o estabelecimento matriz e suas filiais e, no caso de ente federativo, para todos os órgãos e fundos públicos da administração direta a ele vinculados. Refere-se à situação do sujeito passivo no âmbito da RFB e da PGFN e abrange inclusive as contribuições sociais previstas nas alíneas 'a' a 'd' do parágrafo único do art. 11 da Lei nº 8.212, de 24 de julho de 1991.

A aceitação desta certidão está condicionada à verificação de sua autenticidade na Internet, nos endereços <<http://www.receita.fazenda.gov.br>> ou <<http://www.pgfn.fazenda.gov.br>>.

Certidão emitida gratuitamente com base na Portaria Conjunta RFB/PGFN nº 1.751, de 02/10/2014.

Emitida às 20:06:44 de dia 19/10/2015 <hora e data de Brasília>.

Válida até 16/04/2016.

Código de controle da certidão: **D562.51FB.1EA9.C9AF**

Qualquer rasura ou emenda invalidará este documento.

Fora de validade.



GOVERNO DO ESTADO DA PARAÍBA
SECRETARIA DE ESTADO DA RECEITA - SER



CERTIDÃO

CÓDIGO: 6273.DE30.10A6.020F

Emitida no dia 13/04/2016 às 14:23:14

Identificação do requerente:

CNPJ/CPF: 13.556.557/0001-55

R.G. :

Certifico, observadas as disposições da legislação vigente e de acordo com os assentamentos existentes neste órgão, que o requerente supra identificado está em situação **REGULAR** perante a Fazenda Pública Estadual, com relação a débitos fiscais administrativos e inscritos em Dívida Ativa. A referida identificação não pertence a contribuinte com inscrição ativa no Cadastro de Contribuintes do Estado da Paraíba.

A presente Certidão não compreende débitos cuja exigibilidade esteja suspensa, nem exclui o direito de a Fazenda Pública Estadual, a qualquer tempo, cobrar valores a ela porventura devidos pelo referido requerente.

Esta certidão é válida por **60 (sessenta) dias** a partir da data de sua emissão, devendo ser confirmada a sua autenticidade através do serviço *Validar Certidão de Débito* na página www.receita.pb.gov.br.

OBS: Inválida para licitação no que se refere ao fornecimento de mercadorias ou prestação de serviços de transporte interestadual e intermunicipal ou comunicação não compreendidos na competência tributária dos municípios se o requerente supracitado estiver localizado no estado da Paraíba.

Válida com a apresentação conjunta do cartão de inscrição no CPF ou no CNPJ da Secretaria da Receita Federal do Ministério da Fazenda.
Certidão de Débito emitida via 'Internet'.



PREFEITURA MUNICIPAL DE SOUSA
06999674000153 SECRETARIA DE FINANÇAS
RUA CORONEL JOSÉ GOMES DE SÁ, 27, CENTRO, 58800050

Número
26700
Emissão
13/04/2016 12:03:12

CERTIDÃO NEGATIVA DE DÉBITOS MUNICIPAL

IDENTIFICAÇÃO DO REQUERENTE

CNPJ/CPF: 06627844486 NOME: FELIPPE HENRIQUE CASIMIRO DE ASSIS
ENDEREÇO: RUA PROJETADA II, Q20 L28
COMPLEMENTO: TERRENO BAIRRO: LOTEAMENTO VILLAGE TEODORO
CIDADE: SOUSA CEP: 58800000 UF: PB QUADRA: 20 LOTE: 28

INSCRIÇÕES VINCULADAS

IMÓVEL
01180200280001

FINALIDADE

OBSERVAÇÕES

ESTA CERTIDAO NEGATIVA DE DEBITOS TEM FINALIDADE DE FAZER PROVAS JUNTO A ORGAOS PUBLICOS E EMPRESAS PRIVADAS

RESSALVADO O DIREITO DA SECRETARIA DE FINANÇAS COBRAR EVENTUAIS DÍVIDAS DE RESPONSABILIDADE DO CONTRIBUINTE ACIMA QUE VIEREM A SER APURADAS MEDIANTE PROCESSO ADMINISTRATIVO FISCAL.

VÁLIDA POR 90 (NOVENTA) DIAS A PARTIR DA DATA DE EMISSÃO.

proc. de nº 5356/16

AUTENTICIDADE: ZTX321619A06Y12LN1N4
cooca * 13/04/2016 12:03:12



DPCERTNV102013

[Handwritten signatures and initials]

IMPRIMIR

VOLTAR



Certificado de Regularidade do FGTS - CRF

Inscrição: 13556557/0001-55
Razão Social: PROJECTE ENGENHARIA ARQ CONST E CONS LTD
Endereço: RUA CARLOS PIRES 34 ANEXO A / ESTREITO / SOUSA / PB / 58804-200

A Caixa Econômica Federal, no uso da atribuição que lhe confere o Art. 7, da Lei 8.036, de 11 de maio de 1990, certifica que, nesta data, a empresa acima identificada encontra-se em situação regular perante o Fundo de Garantia do Tempo de Serviço - FGTS.

O presente Certificado não servirá de prova contra cobrança de quaisquer débitos referentes a contribuições e/ou encargos devidos, decorrentes das obrigações com o FGTS.

Validade: 10/04/2016 a 09/05/2016

Certificação Número: 2016041004425097211011

Informação obtida em 13/04/2016, às 14:13:55.

A utilização deste Certificado para os fins previstos em Lei está condicionada à verificação de autenticidade no site da Caixa:
www.caixa.gov.br



PODER JUDICIÁRIO
JUSTIÇA DO TRABALHO



CERTIDÃO NEGATIVA DE DÉBITOS TRABALHISTAS

Nome: PROJECTE - ENGENHARIA, ARQUITETURA, CONSTRUÇÕES E CONSULTORIA LTDA - ME (MATRIZ E FILIAIS)

CNPJ: 13.556.557/0001-55

Certidão n°: 35078584/2016

Expedição: 13/04/2016, às 14:20:29

Validade: 09/10/2016 - 180 (cento e oitenta) dias, contados da data de sua expedição.

Certifica-se que PROJECTE - ENGENHARIA, ARQUITETURA, CONSTRUÇÕES E CONSULTORIA LTDA - ME (MATRIZ E FILIAIS), inscrito(a) no CNPJ sob o n° 13.556.557/0001-55, NÃO CONSTA do Banco Nacional de Devedores Trabalhistas.

Certidão emitida com base no art. 642-A da Consolidação das Leis do Trabalho, acrescentado pela Lei n° 12.440, de 7 de julho de 2011, e na Resolução Administrativa n° 1470/2011 do Tribunal Superior do Trabalho, de 24 de agosto de 2011.

Os dados constantes desta Certidão são de responsabilidade dos Tribunais do Trabalho e estão atualizados até 2 (dois) dias anteriores à data da sua expedição.

No caso de pessoa jurídica, a Certidão atesta a empresa em relação a todos os seus estabelecimentos, agências ou filiais.

A aceitação desta certidão condiciona-se à verificação de sua autenticidade no portal do Tribunal Superior do Trabalho na Internet (<http://www.tst.jus.br>).

Certidão emitida gratuitamente.

INFORMAÇÃO IMPORTANTE

Do Banco Nacional de Devedores Trabalhistas constam os dados necessários à identificação das pessoas naturais e jurídicas inadimplentes perante a Justiça do Trabalho quanto às obrigações estabelecidas em sentença condenatória transitada em julgado ou em acordos judiciais trabalhistas, inclusive no concernente aos recolhimentos previdenciários, a honorários, a custas, a emolumentos ou a recolhimentos determinados em lei; ou decorrentes de execução de acordos firmados perante o Ministério Público do Trabalho ou Comissão de Conciliação Prévia.



**CERTIDÃO DE ACERVO TÉCNICO COM
ATESTADO**

Resolução Nº 1025 de 30 de Outubro de 2009

CREA-PB

Nº 111639/2016

Emissão: 14/01/2016

Validade: Indefinida

Chave: d7x93Yxy5y9xb262bDaY

Conselho Regional de Engenharia e Agronomia da Paraíba

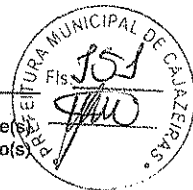

CERTIFICAMOS, para os devidos fins, que consta em nossos arquivos o registro de Acervo referente a(s) Anotação(ões) de Responsabilidade(s) Técnica(s) - ARTs, constante(s) da Presente CERTIDÃO, tendo sido comprovada a execução e conclusão da(s) obra(s) e/ou serviço(s) indicado(s) conforme descrição(ões) abaixo.

Descrição

CERTIDÃO DE ACERVO TÉCNICO COM ATESTADO

Interessado(a)

Profissional: TALITA GABRIELLE ARAGÃO

Registro: 160012137-3

CPF: 031.915.034-80

Endereço: RUA IZAAC MOREIRA, 01, GATO PRETO, SOUSA, PB, 56802140

Tipo de Registro: DEFINITIVO (PROFISSIONAL DIPLOMADO NO PAÍS)

Data de Registro: 12/09/2005

Título(s)

GRADUAÇÃO

ENGENHEIRA CIVIL

Atribuição: ART.7º COMB. COM O 25 DA RES.218/73 DO CONFEA E ANOTADO O CURSO DE MESTRE EM ENGENHARIA CIVIL E AMBIENTAL

Informações / Notas

- A Certidão de Acervo Técnico (CAT) à qual o atestado está vinculado constituirá prova da capacidade técnico-profissional da pessoa jurídica somente se o responsável técnico indicado estiver na Certidão de Registro e Quitação (CRQ) apresentada
- Certificamos que se encontra vinculado à presente CAT o atestado apresentado em cumprimento à Lei nº 8.666/93, expedido pela pessoa jurídica contratante/proprietário, a quem cabe a responsabilidade pela veracidade e exatidão das informações nele constantes. É de responsabilidade deste Conselho a verificação da atividade profissional em conformidade com a Lei nº 5.194/66 e Resoluções do Conselho Federal de Engenharia e Agronomia - CONFEA
- Esta certidão perderá a validade, caso ocorra qualquer alteração posterior dos elementos cadastrais nela contidos.

ART(s)

PB20160059502

Certidão nº 111639/2016

17/04/2016, 20:30

Chave de Impressão: d7x93Yxy5y9xb262bDaY

ATESTADO



Atestamos para os devidos fins, que a Engenheira Civil Talita Gabrielle Aragão, responsável técnica pela Empresa CONAJUR – Empreendimentos imobiliários LTDA, com CNPJ 11685911/0001-16, sediada na rua Francisco Gadelha, 04, sala A, Centro, Sousa-PB, prestou serviços de elaboração de projetos e execução de edificações residenciais com ART PB20160059502 no prazo definido e com qualidade satisfatória, tendo os seguintes serviços concluídos:

- ✓ Projeto e execução de instalações elétricas de baixa tensão com área total de 68,44 m²;
- ✓ Projeto e execução de instalações hidráulicas com área total de 68,44 m²;
- ✓ Projeto e execução de instalações sanitárias com área total de 68,44 m²;
- ✓ Projeto e execução de concreto armado com área total de 68,44 m²;
- ✓ Projeto e execução de edificações mista com assentamento de granito sobre argamassa colante nas soleiras e bancadas com área de 2,35 m²;
- ✓ Projeto e execução de edificação de alvenaria com área total de 68,44 m²;

Este documento encontra-se registrado no Conselho Regional de Engenharia e Agronomia da Paraíba, vinculado à nº 111639/2016, emitida em 17/04/2016



Sousa, 13 de janeiro de 2016.

Valdeir Gonçalves da Silva
Diretor Presidente

CONAJUR – Empreendimentos Imobiliários LTDA
CNPJ 11.685.911/0001-16

Certidão nº 111639/2016
17/04/2016, 20:30

Chave de Impressão: d7x83Yxy9xb2626DaY

O documento neste ato registrado foi emitido em 17/04/2016 e contém 4 folhas

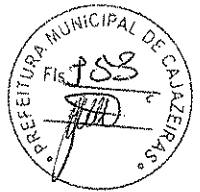

1. Responsável Técnico

TALITA GABRIELLE ARAGAO

Título profissional: ENGENHEIRA CIVIL

Empresa contratada: CONAJUR EMPREENDIMENTOS IMOBILIÁRIOS LTDA

RNP: 160012137-3

Registro: 000034013-7

2. Contratante

Contratante: CONAJUR EMPREENDIMENTOS IMOBILIÁRIOS LTDA

RUA FRANCISCO GADELHA

Complemento:

Cidade: SOUSA

País: Brasil

Telefone: 93041916

Contrato: Não especificado

Valor: R\$ 50.000,00

Ação Institucional: Outros

Bairro: CENTRO

UF: PB

CPF/CNPJ: 11.685.911/0001-16

Nº: 4

CEP: 58800650

Email:

Celebrado em: 25/08/2014

Tipo de contratante: PESSOA JURÍDICA

Situação: BAIXA DE RESPONSABILIDADE

Atendido: SIM

Motivo: CONCLUSÃO DA OBRA/SERVIÇO

Data da Situação: 13/01/2016

Descrição: Solicitação da baixa devido a conclusão dos serviços.

3. Dados da Obra/Serviço

Proprietário: CONAJUR EMPREENDIMENTOS IMOBILIÁRIOS LTDA

RUA FRANCISCO DUARTE

Complemento: Terreno Fracionado 04 - Parte do lote 10, Quadra 92

Cidade: SOUSA

Telefone:

Coordenadas Geográficas: Latitude: 0 Longitude: 0

Data de Início: 25/08/2014

Finalidade:

Bairro: JARDIM BRASÍLIA

UF: PB

CPF/CNPJ: 11.685.911/0001-16

Nº: s/n

CEP: 58808150

Email:

Previsão de término: 31/12/2014

4. Atividade Técnica

1 - DIRETA

	Quantidade	Unidade
50 - EXECUCAO E PROJETO > RESOLUÇÃO 1025 -> OBRAS E SERVIÇOS - CONSTRUÇÃO CIVIL -> EDIFICAÇÕES -> #1002 - INSTALAÇÃO ELÉTRICA DE BAIXA TENSÃO	68,44	m²
50 - EXECUCAO E PROJETO > RESOLUÇÃO 1025 -> OBRAS E SERVIÇOS - CONSTRUÇÃO CIVIL -> EDIFICAÇÕES -> #1003 - INSTALAÇÃO HIDRÁULICA	68,44	m²
50 - EXECUCAO E PROJETO > RESOLUÇÃO 1025 -> OBRAS E SERVIÇOS - CONSTRUÇÃO CIVIL -> EDIFICAÇÕES -> #1005 - INSTALAÇÃO SANITÁRIA	68,44	m²
15 - EXECUCAO > RESOLUÇÃO 1025 -> OBRAS E SERVIÇOS - CONSTRUÇÃO CIVIL -> EDIFICAÇÕES -> MANUTENÇÃO PREDIAL -> #1072 - EDIFICAÇÃO DE MATERIAIS MISTAS	2,35	m²
50 - EXECUCAO E PROJETO > RESOLUÇÃO 1025 -> OBRAS E SERVIÇOS - CONSTRUÇÃO CIVIL -> SISTEMAS CONSTRUTIVOS -> SISTEMA CONSTRUTIVO -> #1242 - EM ALVENARIA	68,44	m²
50 - EXECUCAO E PROJETO > RESOLUÇÃO 1025 -> OBRAS E SERVIÇOS - CONSTRUÇÃO CIVIL -> SISTEMAS ESTRUTURAIS -> ESTRUTURA -> #1258 - CONCRETO ARMADO	68,44	m²

5. Observações

Projeto e execução de uma edificação residencial com área total de 68,44 m² sem laje, inclusive com serviço de assentamento de granito sobre argamassa com área de 2,35 m² de granito, no Jardim Brasília.

6. Declarações

Declaro que estou cumprindo as regras de acessibilidade previstas nas normas técnicas da ABNT, na legislação específica e no decreto n. 5296/2004.

7. Entidade de Classe

NENHUMA - NAO OPTANTE

Certidão nº 111639/2016

17/04/2016, 20:30

Chave de Impressão: d7x93Yxy5y9xb262bDay

O documento neste ato registrado foi emitido em 17/04/2016 e contém 4 folhas





Anotação de Responsabilidade Técnica - ART
Lei nº 6.496, de 7 de dezembro de 1977

CREA-PB

ART OBRA / SERVIÇO
Nº PB20160059502

Conselho Regional de Engenharia e Agronomia da Paraíba

COMPLEMENTAR à PB20150010462
INDIVIDUAL



8. Assinaturas

Declaro serem verdadeiras as informações acima

TALITA GABRIELLE ARAGAO - CPF: 031.915.034-80

Local de data

CONAJUR EMPREENDIMENTOS IMOBILIÁRIOS LTDA - CNPJ:
11.685.911/0001-16

9. Informações

* A ART é válida somente quando quitada, mediante apresentação do comprovante do pagamento ou conferência no site do Crea.

10. Valor

Valor da ART: R\$ 74,37 Pago em: 11/01/2016 Nosso Número: 1403878

Certidão nº 111639/2016
17/04/2016, 20:30

Chave de Impressão: d7x93Yxy5y9xb262bDaY

O documento neste ato registrado foi emitido em 17/04/2016 e contém 4 folhas



**CERTIDÃO DE ACERVO TÉCNICO COM
ATESTADO**
Resolução Nº 1025 de 30 de Outubro de 2009

CREA-PB

Nº 109403/2015

Emissão: 14/09/2015

Validade: Indefinida

Chave: zbCC9wyy0AwZw22CDd3D

Conselho Regional de Engenharia e Agronomia da Paraíba



CERTIFICAMOS, para os devidos fins, que consta em nossos arquivos o registro de Acervo referente a(s) Anotação(ões) de Responsabilidade(s) Técnica(s) - ARTs, constante(s) da Presente CERTIDÃO, tendo sido comprovada a execução e conclusão da(s) obra(s) e/ou serviço(s) indicad(a)s conforme descrição(ões) abaixo.

Descrição

CERTIDÃO DE ACERVO TÉCNICO COM ATESTADO

Interessado(a)

Profissional: TALITA GABRIELLE ARAGÃO

Registro: 160012137-3

CPF: 031.915.034-80

Endereço: RUA IZAAC MOREIRA, 01, GATO PRETO, SOUSA, PB, 58802140

Tipo de Registro: DEFINITIVO (PROFISSIONAL DIPLOMADO NO PAÍS)

Data de Registro: 12/09/2005

Título(s)

GRADUAÇÃO

ENGENHEIRA CIVIL

Atribuição: ART.7ª COMB. COM O 25 DA RES.218/73 DO CONFEA E ANOTADO O CURSO DE MESTRE EM ENGENHARIA CIVIL E AMBIENTAL

Informações / Notas

- A Certidão de Acervo Técnico (CAT) à qual o atestado está vinculado constituirá prova da capacidade técnico-profissional da pessoa jurídica somente se o responsável técnico indicado estiver na Certidão de Registro e Quitação (CRQ) apresentada
- Certificamos que se encontra vinculado à presente CAT o atestado apresentado em cumprimento à Lei nº 8.666/93, expedido pela pessoa jurídica contratante/proprietário, a quem cabe a responsabilidade pela veracidade e exatidão das informações nele constantes. É de responsabilidade deste Conselho a verificação da atividade profissional em conformidade com a Lei nº 5.194/66 e Resoluções do Conselho Federal de Engenharia e Agronomia - CONFEA
- Esta certidão perderá a validade, caso ocorra qualquer alteração posterior dos elementos cadastrais nela contidos.

ART(s)

1000000000069723

Certidão nº 109403/2015

17/04/2016, 20:32

Chave de Impressão: zbCC9wyy0AwZw22CDd3D



ENGENHARIA, ARQUITETURA, CONSTRUÇÕES E CONSULTORIA LTDA.

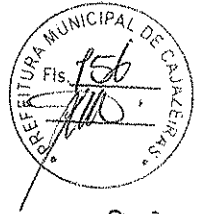

ATESTADO TÉCNICO

Pelo Presente instrumento, atestamos para os devidos fins de comprovação de Aptidão profissional e participação em licitações que a Engenheira Talita Gabrielle Aragão, CREA No. 1600121373 executou através da Empresa: PROJECTE – ENGENHARIA, ARQUITETURA, CONSTRUÇÕES E CONSULTORIA LTDA, com CNPJ 13.556.557/0001-55, localizada na rua Dr. Carlos Pires, 34, Estreito, Sousa-PB, os serviços elencados na ART No. 10000000000069723, constando: Execução e Projeto de uma edificação residencial de alvenaria, com execução e projetos auxiliares: projeto elétrico de baixa tensão, hidrossanitário e concreto armado com área total de 140,80 m² com laje. Realizando de forma satisfatória, todos os itens constantes na ART, zelando os serviços com qualidade e cumprindo prazos.

Este documento encontra-se registrado no Conselho Regional de Engenharia e Agronomia da Paraíba, vinculado à nº 109403/2015, emitida em 17/04/2016



PROJECTE – Eng. Arq. Construção e Consultoria LTDA

CNPJ: 13.556.557/0001-55

SOUSA, 11 DE SETEMBRO DE 2015.

CNPJ: 13.556.557/0001-55 - COTTON SHOPPING CENTER – SALA 34 – CENTRO - SOUSA-PB

Certidão nº 109403/2015
17/04/2016, 20:32

Chave de Impressão: zbCC9wy0AwZw22CDd3D

O documento neste ato registrado foi emitido em 17/04/2016 e contém 4 folhas



Anotação de Responsabilidade Técnica - ART
Lei nº 6.496, de 7 de dezembro de 1977

CREA-PB

Conselho Regional de Engenharia e Agronomia da Paraíba

ART OBRA / SERVIÇO
Nº 10000000000069723

INICIAL
INDIVIDUAL



1. Responsável Técnico

TALITA GABRIELLE ARAGAO
Título profissional: **ENGENHEIRA CIVIL** RNP: 160012137-3
Empresa contratada: **PROJECTE - ENGENHARIA, ARQUITETURA, CONSTRUÇÕES E CONSULTORIA LTDA - ME** Registro: 000034102-2

2. Contratante

Contratante: **Projecte - Engenharia, Arquitetura, Construção e Consultoria LTDA** CPF/CNPJ: 13.556.557/0001-55
RUA CARLOS PIRES Nº: 34
Complemento: Bairro: **Estreito**
Cidade: **SOUSA** UF: **PB** CEP: 58804200
País: **Brasil**
Telefone: (83) 8640-0072 Email: **projecte_escritorio@hotmail.com**
Contrato: **Não especificado** Celebrado em: **22/07/2014**
Valor: **R\$ 70.000,00** Tipo de contratante: **PESSOA JURIDICA DE DIREITO PRIVADO**
Ação Institucional: **Outros**

Situação: **BAIXA DE RESPONSABILIDADE**
Atendido: **SIM** Data da Situação: 11/09/2015
Motivo: **CONCLUSÃO DA OBRA/SERVIÇO**
Descrição: **Conclusão de obra de uma edificação residencial com 140,80 m².**

3. Dados da Obra/Serviço

Proprietário: **Projecte - Engenharia, Arquitetura, Construção e Consultoria LTDA** CPF/CNPJ: 13.556.557/0001-55
RUA Julio Vieira de Almeida Nº: s/n
Complemento: Bairro: **Maria Rachel**
Cidade: **SOUSA** UF: **PB** CEP: 58800000
Telefone: (83) 8640-0072 Email: **projecte_escritorio@hotmail.com**
Coordenadas Geográficas: **Latitude: 0 Longitude: 0**
Data de Início: **22/07/2014** Previsão de término: **31/12/2014**
Finalidade: **Residencial**

4. Atividade Técnica

1 - DIRETA	Quantidade	Unidade
50 - EXECUCAO E PROJETO > RESOLUÇÃO 1025 -> OBRAS E SERVIÇOS - CONSTRUÇÃO CIVIL -> EDIFICAÇÕES -> #1002 - INSTALAÇÃO ELÉTRICA DE BAIXA TENSÃO	140,80	m²
50 - EXECUCAO E PROJETO > RESOLUÇÃO 1025 -> OBRAS E SERVIÇOS - CONSTRUÇÃO CIVIL -> EDIFICAÇÕES -> #1003 - INSTALAÇÃO HIDRÁULICA	140,80	m²
50 - EXECUCAO E PROJETO > RESOLUÇÃO 1025 -> OBRAS E SERVIÇOS - CONSTRUÇÃO CIVIL -> EDIFICAÇÕES -> #1005 - INSTALAÇÃO SANITÁRIA	140,80	m²
50 - EXECUCAO E PROJETO > RESOLUÇÃO 1025 -> OBRAS E SERVIÇOS - CONSTRUÇÃO CIVIL -> SISTEMAS CONSTRUTIVOS -> SISTEMA CONSTRUTIVO -> #1242 - EM ALVENARIA	140,80	m²
50 - EXECUCAO E PROJETO > RESOLUÇÃO 1025 -> OBRAS E SERVIÇOS - CONSTRUÇÃO CIVIL -> SISTEMAS ESTRUTURAIIS -> ESTRUTURA -> #1258 - CONCRETO ARMADO	140,80	m²

5. Observações

Projeto e execução de uma edificação residencial com área total de 140,80 m² com laje.

6. Declarações

Declaro que estou cumprindo as regras de acessibilidade previstas nas normas técnicas da ABNT, na legislação específica e no decreto n. 5296/2004.

7. Entidade de Classe

NENHUMA - NAO OPTANTE

Certidão nº 109403/2015

17/04/2016, 20:32

Chave de Impressão: zbCC09wy0AwZw22CCDd3D

O documento neste ato registrado foi emitido em 17/04/2016 e contém 4 folhas



Anotação de Responsabilidade Técnica - ART
Lei nº 6.496, de 7 de dezembro de 1977

CREA-PB

ART OBRA / SERVIÇO
Nº 10000000000069723

Conselho Regional de Engenharia e Agronomia da Paraíba

INICIAL
INDIVIDUAL



8. Assinaturas _____
Declaro serem verdadeiras as informações acima

TALITA GABRIELLE ARAGAO - CPF: 031.915.034-80

Local _____ de _____ de _____
data

Projecte - Engenharia, Arquitetura, Construção e Consultoria LTDA - CNPJ:
13.556.557/0001-55

9. Informações _____
* A ART é válida somente quando quitada, mediante apresentação do comprovante do pagamento ou conferência no site do Crea.

10. Valor _____
Valor da ART: R\$ 167,68 Pago em: 23/07/2014 Nosso Número: 1111668

[Handwritten mark]

Certidão nº 109403/2015
17/04/2016, 20:32

Chave de Impressão: zbCC9wy0AwZw22CCd3D

O documento neste ato registrado foi emitido em 17/04/2016 e contém 4 folhas

[Handwritten signatures]



CERTIDÃO DE ACERVO TÉCNICO
Resolução Nº 1025 de 30 de Outubro de 2009

CREA-PB

Conselho Regional de Engenharia e Agronomia da Paraíba

Nº 101200/2014

Emissão: 14/10/2014

Validade: Indefinida

Chave: xA7cWA6YZZzcZB2Bc28b

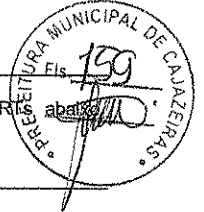

CERTIFICAMOS, para os devidos fins, que consta em nossos arquivos a(s) Anotação(ões) de Responsabilidade Técnica - ART(s) discriminada(s):

Descrição

CERTIDÃO DE ACERVO TÉCNICO SEM ATESTADO

Interessado(a)

Profissional: TALITA GABRIELLE ARAGÃO

Registro: 160012137-3

CPF: 031.915.034-80

Endereço: RUA IZAAC MOREIRA, 01, GATO PRETO, SOUSA, PB, 58802140

Tipo de Registro: DEFINITIVO (PROFISSIONAL DIPLOMADO NO PAÍS)

Data de Registro: 12/09/2005

Título(s)

GRADUAÇÃO

ENGENHEIRA CIVIL

Atribuição: ART.7º COMB. COM O 25 DA RES.218/73 DO CONFEA E ANOTADO O CURSO DE MESTRE EM ENGENHARIA CIVIL E AMBIENTAL

Informações / Notas

- Esta certidão perderá a validade, caso ocorra qualquer alteração posterior dos elementos cadastrais nela contidos

ART(s)

S00005098, S00007493, S00007279, S00007495, S00008095, S00009107, S00009108, S00009128, S00009138, S00009334, 00016001213735005815, 00016001213735006015, S00010120, 00016001213735007115, 00016001213735007215, 00016001213735007315, 00016001213735008815, 10000000000004378, 100000000000027207

Certidão nº 101200/2014

17/04/2016, 20:34

Chave de Impressão: xA7cWA6YZZzcZB2Bc28b



Anotação de Responsabilidade Técnica - ART
Lei nº 6.496, de 7 de dezembro de 1977

CREA-PB

ART ART
Nº 0000S00005098

Conselho Regional de Engenharia e Agronomia da Paraíba

INICIAL
INDIVIDUAL



1. Responsável Técnico

TALITA GABRIELLE ARAGAO

Título profissional: ENGENHEIRA CIVIL

RNP: 160012137-3

2. Contratante

Contratante: JOSE WANDERLEY ALVES FERNANDES

CPF/CNPJ: 022.039.654-01

R. RITA DE CASSIA, S/N

Nº:

Complemento:

Bairro: MUTIRAO

Cidade: SOUSA

UF: PB

CEP:

País: Brasil

Telefone: 8399929379

Email:

Contrato: Não especificado

Celebrado em:

Valor: R\$ 0,00

Tipo de contratante: PESSOA FÍSICA

Ação Institucional: Outros

Situação: BAIXA DE RESPONSABILIDADE

Atendido: SIM

Data da Situação:

Motivo: BAIXA (MINERVA)

Descrição:

3. Dados da Obra/Serviço

Proprietário: JOSE WANDERLEY ALVES FERNANDES

CPF/CNPJ: 022.039.654-01

SEM DEFINIÇÃO R. RITA DE CASSIA, S/N

Nº: 0

Complemento:

Bairro: MUTIRAO

Cidade: SOUSA

UF: PB

CEP: 58800000

Telefone:

Email:

Coordenadas Geográficas: LatITUDE: 0 LongITUDE: 0

Data de Início:

Previsão de término: Não especificado

Finalidade: SEM DEFINIÇÃO

4. Atividade Técnica

1 - ATUACAO

Quantidade

Unidade

50 - EXECUCAO E PROJETO > RESOLUÇÃO 218 -> #A0110 - EDIFICIOS DE ALVENARIA P/ FINS DIVERSOS

200,00

M2

50 - EXECUCAO E PROJETO > RESOLUÇÃO 218 -> #A0301 - ESTRUTURA DE CONCRETO ARMADO

200,00

M2

50 - EXECUCAO E PROJETO > RESOLUÇÃO 218 -> #A0425 - REDE HIDRO-SANITARIA

200,00

M2

50 - EXECUCAO E PROJETO > RESOLUÇÃO 218 -> #B1106 - INSTALACAO ELETRICA EM B.TENSAO P/ FINS RESID./COMERC.

200,00

M2

5. Observações

Projeto e execucao de uma construcao com 02 pavimentos com area total de 200,00m2, tipo residencial/comercial, sendo 100,00m2 cada pavimento.

6. Declarações

7. Entidade de Classe

NENHUMA - NAO OPTANTE

8. Assinaturas

Declaro serem verdadeiras as informações acima

TALITA GABRIELLE ARAGAO - CPF: 031.915.034-80

Local

de

data

de

JOSE WANDERLEY ALVES FERNANDES - CPF: 022.039.654-01

9. Informações

* A ART é válida somente quando quitada, mediante apresentação do comprovante do pagamento ou conferência no site do Crea.

10. Valor

Pago em: 10/03/2006

Certidão nº 101200/2014

17/04/2016, 20:34

Chave de Impressão: xATcWA6YZZzcB2Bc28b

O documento neste ato registrado foi emitido em 17/04/2016 e contém 22 folhas



INICIAL
INDIVIDUAL

1. Responsável Técnico

TALITA GABRIELLE ARAGAO
Título profissional: ENGENHEIRA CIVIL RNP: 160012137-3
Empresa contratada: NOGUEIRA CONSTRUÇÕES E SERVIÇOS LTDA - ME Registro: 000033949-1

2. Contratante

Contratante: PREF. MUN. DE SAO JOAO DO RIO DO PEIXE CPF/CNPJ: 08.924.029/0001-71
RUA JOSE NOGUEIRA PINHEIRO, S/N Nº:
Complemento: Bairro: CENTRO
Cidade: SAO JOAO DO RIO DO PEIXE UF: PB CEP: 58910000
País: Brasil
Telefone: Email:
Contrato: Não especificado Celebrado em:
Valor: R\$ 148.030,70 Tipo de contratante: PESSOA JURÍDICA
Ação Institucional: Outros

Situação: BAIXA DE RESPONSABILIDADE
Atendido: SIM Data da Situação:
Motivo: BAIXA (MINERVA)
Descrição:

3. Dados da Obra/Serviço

Proprietário: PREF. MUN. DE SAO JOAO DO RIO DO PEIXE CPF/CNPJ: 08.924.029/0001-71
SEM DEFINIÇÃO DIVERSOS Nº: 0
Complemento: Bairro: DIVERSOS
Cidade: SAO JOAO DO RIO DO PEIXE UF: PB CEP: 58910000
Telefone: Email:
Coordenadas Geográficas: Latitude: 0 Longitude: 0
Data de Início: 31/03/2010 Previsão de término: 31/12/2010
Finalidade: SEM DEFINIÇÃO

4. Atividade Técnica

1 - ATUACAO	Quantidade	Unidade
15 - EXECUÇÃO > RESOLUÇÃO 218 -> #A0412 - LIMPEZA URBANA	1,00	UNIDADES

5. Observações

EXECUCAO DE SERVICO DE COLETA E TRANSPORTE DE RESIDUOS SOLIDOS NO PERIMETRO URBANO DE SAO JOAO DO RIO DO PEIXE - PB.

6. Declarações

7. Entidade de Classe

NENHUMA - NAO OPTANTE

8. Assinaturas

Declaro serem verdadeiras as informações acima
Local de data de
TALITA GABRIELLE ARAGAO - CPF: 031.915.034-80
PREF. MUN. DE SAO JOAO DO RIO DO PEIXE - CNPJ: 08.924.029/0001-71

9. Informações

* A ART é válida somente quando quitada, mediante apresentação do comprovante do pagamento ou conferência no site do Crea.

10. Valor

Valor da ART: R\$ 474,50 Pago em: 15/06/2010 Nosso Número: 563050

Certidão nº 101200/2014

17/04/2016, 20:34

Chave de Impressão: xA7cWAGYZZzZzZzB2Bc28b

O documento neste ato registrado foi emitido em 17/04/2016 e contém 22 folhas



INICIAL
INDIVIDUAL

1. Responsável Técnico

TALITA GABRIELLE ARAGAO

Título profissional: ENGENHEIRA CIVIL

Empresa contratada: NOGUEIRA CONSTRUÇÕES E SERVIÇOS LTDA - ME

RNP: 160012137-3

Registro: 000033949-1

2. Contratante

Contratante: PREFEITURA MUN. SAO JOAO DO RIO DO PEIXE

RUA JOSE NOGUEIRA PINHEIRO, S/N

Complemento:

Cidade: SAO JOAO DO RIO DO PEIXE

País: Brasil

Telefone:

Contrato: Não especificado

Valor: R\$ 148.030,70

Ação Institucional: Outros

Bairro: CENTRO

UF: PB

CPF/CNPJ: 08.924.029/0001-71

Nº:

CEP: 58910000

Email:

Celebrado em:

Tipo de contratante: PESSOA JURÍDICA

Situação: BAIXA DE RESPONSABILIDADE

Atendido: SIM

Motivo: BAIXA (MINERVA)

Descrição:

Data da Situação:

3. Dados da Obra/Serviço

Proprietário: PREFEITURA MUN. SAO JOAO DO RIO DO PEIXE

SEM DEFINIÇÃO DIVERSOS

Complemento:

Cidade: S J DO RIO DO PEIXE

Telefone:

Coordenadas Geográficas: Latitude: 0 Longitude: 0

Data de Início: 01/02/2009

Finalidade: SEM DEFINIÇÃO

Bairro: DIVERSOS

UF: PB

CPF/CNPJ: 08.924.029/0001-71

Nº: 0

CEP: 0

Email:

Previsão de término: Não especificado

4. Atividade Técnica

1 - ATUACAO

15 - EXECUÇÃO > RESOLUÇÃO 218 -> #A0412 - LIMPEZA URBANA

Quantidade

1,00

Unidade

UNIDADES

5. Observações

EXECUCAO DE SERVICO DE COLETA E TRANSPORTE DE RESIDUOS SOLIDOS NO PERIMETRO URBANO DE SAO JOAO DO RIO DO PEIXE - PB.

6. Declarações

7. Entidade de Classe

NENHUMA - NAO OPTANTE

8. Assinaturas

Declaro serem verdadeiras as informações acima

TALITA GABRIELLE ARAGAO - CPF: 031.915.034-80

Local

data

PREFEITURA MUN. SAO JOAO DO RIO DO PEIXE - CNPJ: 08.924.029/0001-71

9. Informações

A ART é válida somente quando quitada, mediante apresentação do comprovante do pagamento ou conferência no site do Crea.

10. Valor

Valor da ART: R\$ 474,50

Pago em: 05/03/2010

Nosso Número: 545327

Certidão nº 101200/2014

17/04/2016, 20:34

Chave de Impressão: xA7cWAG6YZZczB2Bc28b

O documento neste ato registrado foi emitido em 17/04/2016 e contém 22 folhas



Conselho Regional de Engenharia e Agronomia da Paraíba

INICIAL
INDIVIDUAL



1. Responsável Técnico

TALITA GABRIELLE ARAGAO

Título profissional: ENGENHEIRA CIVIL

RNP: 160012137-3

2. Contratante

Contratante: MARILENE DA SILVA MEDEIROS

RUA NESTOR JOSE SARMENTO, S/N

CPF/CNPJ: 853.791.824-53

Complemento:

Nº:

Cidade: SOUSA

Bairro: SAO JOSE

País: Brasil

UF: PB

CEP: 58800005

Telefone: 81122517

Email:

Contrato: Não especificado

Celebrado em:

Valor: R\$ 0,00

Tipo de contratante: PESSOA FISICA

Ação Institucional: Outros

Situação: BAIXA DE RESPONSABILIDADE

Atendido: SIM

Data da Situação:

Motivo: BAIXA (MINERVA)

Descrição:

3. Dados da Obra/Serviço

Proprietário: MARILENE DA SILVA MEDEIROS

SEM DEFINIÇÃO RUA NESTOR JOSE SARMENTO, S/N

CPF/CNPJ: 853.791.824-53

Complemento:

Nº: 0

Cidade: SOUSA

Bairro: SAO JOSE

Telefone:

Email:

UF: PB

CEP: 58800005

Coordenadas Geográficas: Latitude: 0 Longitude: 0

Data de Início:

Previsão de término: Não especificado

Finalidade: SEM DEFINIÇÃO

4. Atividade Técnica

1 - ATUACAO

50 - EXECUCAO E PROJETO > RESOLUÇÃO 218 -> #A0106 - EDIFICIOS DE ALVENARIA P/ FINS RESIDENCIAIS

Quantidade

Unidade

106,51

M2

50 - EXECUCAO E PROJETO > RESOLUÇÃO 218 -> #A0301 - ESTRUTURA DE CONCRETO ARMADO

106,51

M2

50 - EXECUCAO E PROJETO > RESOLUÇÃO 218 -> #A0425 - REDE HIDRO-SANITARIA

106,51

M2

50 - EXECUCAO E PROJETO > RESOLUÇÃO 218 -> #B1106 - INSTALACAO ELETRICA EM B.TENSAO P/ FINS RESID/COMERC.

106,51

M2

5. Observações

PROJETO E EXECUCAO DE UMA CONSTRUCAO NO PAVIMENTO SUPERIOR COM AREA TOTAL DE 106,51M2 E LAJE DE COBERTA.

6. Declarações

7. Entidade de Classe

NENHUMA - NAO OPTANTE

8. Assinaturas

Declaro serem verdadeiras as informações acima

TALITA GABRIELLE ARAGAO - CPF: 031.915.034-80

Local

data

MARILENE DA SILVA MEDEIROS - CPF: 853.791.824-53

9. Informações

* A ART é válida somente quando quitada, mediante apresentação do comprovante do pagamento ou conferência no site do Crea.

10. Valor

Valor da ART: R\$ 158,00

Pago em: 15/06/2010

Nosso Número: 563134

Certidão nº 101200/2014

17/04/2016, 20:34

Chave de Impressão: XA7cWA6YZZzcZB2Bc28b

O documento neste ato registrado foi emitido em 17/04/2016 e contém 22 folhas





Conselho Regional de Engenharia e Agronomia da Paraíba

INICIAL
INDIVIDUAL

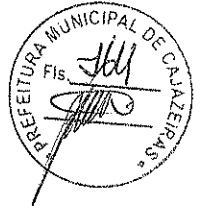

1. Responsável Técnico

TALITA GABRIELLE ARAGAO

Título profissional: ENGENHEIRA CIVIL

Empresa contratada: NOGUEIRA CONSTRUÇÕES E SERVIÇOS LTDA - ME

RNP: 160012137-3

Registro: 000033949-1

2. Contratante

Contratante: PREFEITURA MUNICIPAL DE UIRAUNA

RUA MAJOR JOSE FERNANDES, 146

CPF/CNPJ: 08.924.078/0001-04

Nº:

Complemento:

Bairro: CENTRO

Cidade: UIRAUNA

UF: PB

País: Brasil

CEP: 58915000

Telefone:

Email:

Contrato: Não especificado

Celebrado em:

Valor: R\$ 128.250,00

Tipo de contratante: PESSOA JURÍDICA

Ação Institucional: Outros

Situação: BAIXA DE RESPONSABILIDADE

Atendido: SIM

Data da Situação:

Motivo: BAIXA (MINERVA)

Descrição:

3. Dados da Obra/Serviço

Proprietário: PREFEITURA MUNICIPAL DE UIRAUNA

CPF/CNPJ: 08.924.078/0001-04

SEM DEFINIÇÃO DIVERSOS

Nº: 0

Complemento:

Bairro: DIVERSOS

Cidade: UIRAUNA

UF: PB

Telefone:

Email:

CEP: 58915000

Coordenadas Geográficas: Latitude: 0 Longitude: 0

Data de Início: 01/01/2010

Previsão de término: 31/12/2010

Finalidade: SEM DEFINIÇÃO

4. Atividade Técnica

1 - ATUACAO

15 - EXECUÇÃO > RESOLUÇÃO 216 -> #A0412 - LIMPEZA URBANA

Quantidade

Unidade

1,00

UNIDADES

5. Observações

EXECUCAO DE SERVICO DE COLETA E TRANSPORTE DE RESIDUOS SOLIDOS NO PERIMETRO URBANO DE UIRAUNA - PB.

6. Declarações

7. Entidade de Classe

NENHUMA - NAO OPTANTE

8. Assinaturas

Declaro serem verdadeiras as informações acima

TALITA GABRIELLE ARAGAO - CPF: 031.915.034-80

Local _____ de _____ de _____

PREFEITURA MUNICIPAL DE UIRAUNA - CNPJ: 08.924.078/0001-04

9. Informações

* A ART é válida somente quando quitada, mediante apresentação do comprovante do pagamento ou conferência no site do Crea.

10. Valor

Valor da ART: R\$ 474,50

Pago em: 29/12/2010

Nosso Número: 603435

Certidão nº 101200/2014

17/04/2016, 20:34

Chave de Impressão: xA7eWA6YZZzcZB2bc28b

O documento neste ato registrado foi emitido em 17/04/2016 e contém 22 folhas





INICIAL
INDIVIDUAL



1. Responsável Técnico

TALITA GABRIELLE ARAGAO

Título profissional: ENGENHEIRA CIVIL

RNP: 160012137-3

2. Contratante

Contratante: MARINALVA VIEIRA DE ARAUJO

RUA DECA SIMPLICIO, S/N

CPF/CNPJ: 038.009.494-07

Complemento:

Nº:

Cidade: PATOS

Bairro: CONJ. BIVAR OLINTHO

País: Brasil

UF: PB

CEP: 58700000

Telefone:

Email:

Contrato: Não especificado

Celebrado em:

Valor: R\$ 0,00

Tipo de contratante: PESSOA FÍSICA

Ação Institucional: Outros

Situação: BAIXA DE RESPONSABILIDADE

Atendido: SIM

Data da Situação:

Motivo: BAIXA (MINERVA)

Descrição:

3. Dados da Obra/Serviço

Proprietário: MARINALVA VIEIRA DE ARAUJO

CPF/CNPJ: 038.009.494-07

SEM DEFINIÇÃO RUA DECA SIMPLICIO, S/N

Nº: 0

Complemento:

Bairro: CONJ. BIVAR OLINTHO

Cidade: PATOS

UF: PB

CEP: 58700000

Telefone:

Email:

Coordenadas Geográficas: Latitude: 0 Longitude: 0

Data de Início:

Previsão de término: Não especificado

Finalidade: SEM DEFINIÇÃO

4. Atividade Técnica

1 - ATUACAO

5 - PROJETO > RESOLUÇÃO 218 -> #A0404 - REDE DE ESGOTO

Quantidade

Unidade

5 - PROJETO > RESOLUÇÃO 218 -> #A0426 - FOSSA E SUMIDOURO

1,00

UNIDADES

1,00

UNIDADES

5. Observações

PROJETO DE UM SISTEMA DE ESGOTAMENTO SANITARIO (FOSSA E SUMIDOURO) PARA ATENDER A UM PREDIO COMERCIAL (GRANJA).

6. Declarações

7. Entidade de Classe

NENHUMA - NAO OPTANTE

8. Assinaturas

Declaro serem verdadeiras as informações acima

TALITA GABRIELLE ARAGAO - CPF: 031.915.034-80

Local

data

MARINALVA VIEIRA DE ARAUJO - CPF: 038.009.494-07

9. Informações

* A ART é válida somente quando quitada, mediante apresentação do comprovante do pagamento ou conferência no site do Crea.

10. Valor

Valor da ART: R\$ 33,00

Pago em: 08/04/2011

Nosso Número: 626221

Certidão nº 101200/2014

17/04/2016, 20:34

Chave de Impressão: xA7cWAGYZzZcZB2Bc28b

O documento neste ato registrado foi emitido em 17/04/2016 e contém 22 folhas



INICIAL
INDIVIDUAL

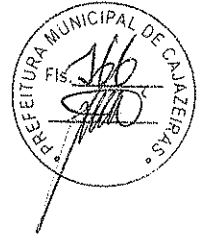

1. Responsável Técnico

TALITA GABRIELLE ARAGAO

Título profissional: ENGENHEIRA CIVIL

RNP: 160012137-3

2. Contratante

Contratante: THAISE CANDEIA DE ANDRADE LAURINDO

RUA FELIZARDO LEITE, 910

CPF/CNPJ: 068.842.644-11

Complemento:

Nº:

Cidade: PATOS

Bairro: CENTRO

País: Brasil

UF: PB

CEP: 58700000

Telefone:

Email:

Contrato: Não especificado

Celebrado em:

Valor: R\$ 0,00

Tipo de contratante: PESSOA FÍSICA

Ação Institucional: Outros

Situação: BAIXA DE RESPONSABILIDADE

Atendido: SIM

Data da Situação:

Motivo: BAIXA (MINERVA)

Descrição:

3. Dados da Obra/Serviço

Proprietário: THAISE CANDEIA DE ANDRADE LAURINDO

SEM DEFINIÇÃO RUA FELIZARDO LEITE, 910

CPF/CNPJ: 068.842.644-11

Complemento:

Nº: 0

Cidade: PATOS

Bairro: CENTRO

Telefone:

UF: PB

CEP: 58700000

Coordenadas Geográficas: Latitude: 0 Longitude: 0

Data de Início:

Previsão de término: Não especificado

Finalidade: SEM DEFINIÇÃO

4. Atividade Técnica

1 - ATUACAO

5 - PROJETO > RESOLUÇÃO 218 -> #A0404 - REDE DE ESGOTO

Quantidade

Unidade

5 - PROJETO > RESOLUÇÃO 218 -> #A0426 - FOSSA E SUMIDOURO

1,00

UNIDADES

1,00

UNIDADES

5. Observações

PROJETO DE UM SISTEMA DE ESGOTAMENTO SANITARIO (FOSSA E SUMIDOURO) PARA ATENDER A UM PREDIO COMERCIAL (PADARIA).

6. Declarações

7. Entidade de Classe

NENHUMA - NAO OPTANTE

8. Assinaturas

Declaro serem verdadeiras as informações acima

TALITA GABRIELLE ARAGAO - CPF: 031.915.034-80

Local _____ de _____ de _____

THAISE CANDEIA DE ANDRADE LAURINDO - CPF: 068.842.644-11

9. Informações

* A ART é válida somente quando quitada, mediante apresentação do comprovante do pagamento ou conferência no site do Crea.

10. Valor

Valor da ART: R\$ 33,00

Pago em: 08/04/2011

Nosso Número: 626222

Certidão nº 101200/2014

17/04/2016, 20:34

Chave de Impressão: xA7cWA6YZZzcB2Bc28b

O documento neste ato registrado foi emitido em 17/04/2016 e contém 22 folhas



INICIAL
INDIVIDUAL



1. Responsável Técnico
TALITA GABRIELLE ARAGÃO
Título profissional: ENGENHEIRA CIVIL RNP: 160012137-3

2. Contratante
Contratante: JOSE GOMES DA SILVA
RUA GILVANDRO CARTAXO, 19 CPF/CNPJ: 044.994.984-22
Complemento: N°:
Cidade: SOUSA Bairro: SAO JOSE
País: Brasil UF: PB CEP: 58804250
Telefone: 83165744 Email:
Contrato: Não especificado Celebrado em:
Valor: R\$ 0,00 Tipo de contratante: PESSOA FISICA
Ação Institucional: Outras
Situação: BAIXA DE RESPONSABILIDADE
Atendido: SIM Data da Situação:
Motivo: BAIXA (MINERVA)
Descrição:

3. Dados da Obra/Serviço
Proprietário: JOSE GOMES DA SILVA
SEM DEFINIÇÃO RUA GILVANDRO CARTAXO, 19 CPF/CNPJ: 044.994.984-22
Complemento: N°: 0
Cidade: SOUSA Bairro: SAO JOSE
Telefone: Email: UF: PB CEP: 58804250
Coordenadas Geográficas: Latitude: 0 Longitude: 0
Data de Início: Previsão de término: Não especificado
Finalidade: SEM DEFINIÇÃO

4. Atividade Técnica

1 - ATUACAO	Quantidade	Unidade
50 - EXECUCAO E PROJETO > RESOLUÇÃO 218 -> #A0106 - EDIFICIOS DE ALVENARIA P/ FINS RESIDENCIAIS	147,60	M2
5 - PROJETO > RESOLUÇÃO 218 -> #A0301 - ESTRUTURA DE CONCRETO ARMADO	147,60	M2
5 - PROJETO > RESOLUÇÃO 218 -> #A0425 - REDE HIDRO-SANITARIA	147,60	M2
5 - PROJETO > RESOLUÇÃO 218 -> #B1166 - INSTALACAO ELETRICA EM 8.TENSAO P/ FINS RESID./COMERC.	147,60	M2

5. Observações
PROJETO E EXECUCAO DE UMA CONSTRUCAO COM 02 PAVIMENTOS COM AREA TOTAL DE 147,60 M2 COM LAJE DE COBERTA.

6. Declarações

7. Entidade de Classe
NENHUMA - NAO OPTANTE

8. Assinaturas
Declaro serem verdadeiras as informações acima
Local de data de
TALITA GABRIELLE ARAGAO - CPF: 031.915.034-80
JOSE GOMES DA SILVA - CPF: 044.994.984-22

9. Informações
* A ART é válida somente quando quitada, mediante apresentação do comprovante do pagamento ou conferência no site do Crea.

10. Valor
Valor da ART: R\$ 298,50 Pago em: 15/04/2011 Nosso Número: 627664

Certidão nº 101200/2014
17/04/2016, 20:34

Chave de Impressão: XA7cWAG6YZzcZB2Bc28b
O documento neste ato registrado foi emitido em 17/04/2016 e contém 22 folhas



Anotação de Responsabilidade Técnica - ART
Lei nº 6.496, de 7 de dezembro de 1977

CREA-PB

Conselho Regional de Engenharia e Agronomia da Paraíba

ART ART
Nº 0000500809138

INICIAL
INDIVIDUAL



1. Responsável Técnico

TALITA GABRIELLE ARAGAO
Título profissional: ENGENHEIRA CIVIL RNP: 160012137-3

2. Contratante

Contratante: JOAQUIM BARBOSA NETO CPF/CNPJ: 570.658.374-91
RUA DO CROMO, Q-142, L-03, 146 Nº: 0
Complemento: Bairro: PARQUE OESTE INDUSTRIAL
Cidade: GOIANIA UF: GO CEP: 74375100
País: Brasil
Telefone: 6284108382 Email:
Contrato: Não especificado Celebrado em:
Valor: R\$ 0,00 Tipo de contratante: PESSOA FÍSICA
Ação Institucional: Outros

Situação: BAIXA DE RESPONSABILIDADE
Atendido: SIM Data da Situação:
Motivo: BAIXA (MINERVA)
Descrição:

3. Dados da Obra/Serviço

Proprietário: JOAQUIM BARBOSA NETO CPF/CNPJ: 570.658.374-91
SEM DEFINIÇÃO RUA DO CROMO, Q-142, L-03, 146 Nº: 0
Complemento: Bairro: PARQUE OESTE INDUSTRIAL
Cidade: GOIANIA UF: GO CEP: 74375100
Telefone: Email:
Coordenadas Geográficas: Latitude: 0 Longitude: 0
Data de Início: Previsão de término: Não especificado
Finalidade: SEM DEFINIÇÃO

4. Atividade Técnica

1 - ATUACAO	Quantidade	Unidade
23 - LEVANTAMENTO > RESOLUÇÃO 218 -> #A0804 - TOPOGRAFIA	270,24	HECTARE
2 - ESTUDO > RESOLUÇÃO 218 -> #A0813 - MEIO AMBIENTE	1,00	UNIDADES

5. Observações

ESTUDO DE VIABILIDADE AMBIENTAL (EVA) DA FAZENDA XIQUE-XIQUE PARA UMA AREA DE SUPRESSAO VEGETAL (70 HA) VISANDO O USO ALTERNATIVO DO SOLO; LEVANTAMENTO TOPOGRAFICO E PLANIALTIMETRICO DA FAZENDA XIQUE-XIQUE COM AREA TOTAL DE 270,24 HECTARES.

6. Declarações

7. Entidade de Classe

NENHUMA - NAO OPTANTE

8. Assinaturas

Declaro serem verdadeiras as informações acima
Local de data de
TALITA GABRIELLE ARAGAO - CPF: 031.915.034-80
JOAQUIM BARBOSA NETO - CPF: 570.658.374-91

9. Informações

* A ART é válida somente quando quitada, mediante apresentação do comprovante do pagamento ou conferência no site do Crea.

10. Valor

Valor da ART: R\$ 33,00 Pago em: 26/04/2011 Nosso Número: 628976

Certidão nº 101200/2014
17/04/2016, 20:34

Chave de Impressão: xA7cWAGYZZzcZB2Bc28b
O documento neste ato registrado foi emitido em 17/04/2016 e contém 22 folhas



INICIAL
INDIVIDUAL



1. Responsável Técnico
TALITA GABRIELLE ARAGAO
Título profissional: ENGENHEIRA CIVIL RNP: 160012137-3

2. Contratante
Contratante: FRANCISCO SOARES DA SILVA CPF/CNPJ: 468.259.674-87
FRANCISCO SOARES DA SILVA Nº:
Complemento: Bairro: CENTRO UF: PB CEP: 58900000
Cidade: CAJAZEIRAS
País: Brasil
Telefone: 35314082 Email:
Contrato: Não especificado Celebrado em:
Valor: R\$ 0,00 Tipo de contratante: PESSOA FÍSICA
Ação Institucional: Outros

Situação: BAIXA DE RESPONSABILIDADE
Atendido: SIM Data da Situação:
Motivo: BAIXA (MINERVA)
Descrição:

3. Dados da Obra/Serviço
Proprietário: FRANCISCO SOARES DA SILVA CPF/CNPJ: 468.259.674-87
SEM DEFINIÇÃO SÍTIO CAVA Nº: 0
Complemento: Bairro: ZONA RURAL UF: PB CEP: 58900000
Cidade: CAJAZEIRAS
Telefone: Email:
Coordenadas Geográficas: Latitude: 0 Longitude: 0
Data de Início: Previsão de término: Não especificado
Finalidade: SEM DEFINIÇÃO

4. Atividade Técnica

1 - ATUACAO	Quantidade	Unidade
23 - LEVANTAMENTO > RESOLUÇÃO 218 -> #A0804 - TOPOGRAFIA	152,20	HECTARE

5. Observações
LEVANTAMENTO TOPOGRAFICO E PLANIALTIMETRICO DO SÍTIO CAVA COM AREA TOTAL DE 152,20 HECTARES.

6. Declarações

7. Entidade de Classe
NENHUMA - NAO OPTANTE

8. Assinaturas
Declaro serem verdadeiras as informações acima
TALITA GABRIELLE ARAGAO - CPF: 031.915.034-86
Local de data de FRANCISCO SOARES DA SILVA - CPF: 468.259.674-87

9. Informações
* A ART é válida somente quando quitada, mediante apresentação do comprovante do pagamento ou conferência no site do Crea.

10. Valor
Valor da ART: R\$ 33,00 Pago em: 21/06/2011 Nosso Número: 639309

Certidão nº 101200/2014
17/04/2016, 20:34

Chave de Impressão: xATcWA6YZzccZB2Bc28b
O documento neste ato registrado foi emitido em 17/04/2016 e contém 22 folhas

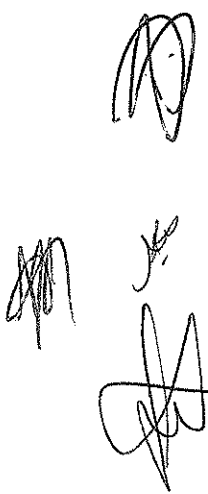



Conselho Regional de Engenharia e Agronomia da Paraíba

INICIAL
INDIVIDUAL



1. Responsável Técnico

TALITA GABRIELLE ARAGÃO

Título profissional: ENGENHEIRA CIVIL

Empresa contratada: CONAJUR EMPREENDIMENTOS IMOBILIÁRIOS LTDA

RNP: 160012137-3

Registro: 000034013-7

2. Contratante

Contratante: CONAJUR EMPREENDIMENTOS IMOBILIÁRIOS LTDA

RUA FRANCISCO GADELHA, 04 SALA A

Complemento:

Cidade: SOUSA

País: Brasil

Telefone: 8383041916

Contrato: Não especificado

Valor: R\$ 188.000,00

Ação Institucional: Outros

Bairro: CENTRO

UF: PB

CPF/CNPJ: 11.685.911/0001-16

Nº:

CEP: 58800650

Email:

Celebrado em:

Tipo de contratante: PESSOA JURÍDICA

Situação: BAIXA DE RESPONSABILIDADE

Atendido: SIM

Motivo: BAIXA (MINERVA)

Descrição:

Data da Situação:

3. Dados da Obra/Serviço

Proprietário: CONAJUR EMPREENDIMENTOS IMOBILIÁRIOS LTDA

SEM DEFINIÇÃO RUA LUCIA NOGUEIRA ELIAS, LT 08, QD 05

Complemento:

Cidade: SOUSA

Telefone:

Coordenadas Geográficas: Latitude: 0 Longitude: 0

Data de início: 01/05/2012

Finalidade: SEM DEFINIÇÃO

Bairro: JARDIM BELA VISTA

UF: PB

CPF/CNPJ: 11.685.911/0001-16

Nº: 0

CEP: 58805160

Email:

Previsão de término: 30/11/2012

4. Atividade Técnica

1 - ATUACAO

	Quantidade	Unidade
15 - EXECUÇÃO > RESOLUÇÃO 218 -> #A0106 - EDIFICIOS DE ALVENARIA P/ FINS RESIDENCIAIS	112,70	M2
50 - EXECUCAO E PROJETO > RESOLUÇÃO 218 -> #A0301 - ESTRUTURA DE CONCRETO ARMADO	112,70	M2
50 - EXECUCAO E PROJETO > RESOLUÇÃO 218 -> #A0425 - REDE HIDRO-SANITARIA	112,70	M2
50 - EXECUCAO E PROJETO > RESOLUÇÃO 218 -> #B1106 - INSTALACAO ELETRICA EM B.TENSAO P/ FINS RESID./COMERC.	112,70	M2

5. Observações

EXECUÇÃO E PROJETO/EXECUCAO ESTRUTURAL, HIDROSANITARIO, E ELETRICO DE UMA RESIDENCIA MULTIFAMILIAR COM LAJE DE COBERTA COM Á-REA TOTAL DE 112,70 MÂ².

6. Declarações

7. Entidade de Classe

NENHUMA - NAO OPTANTE

8. Assinaturas

Declaro serem verdadeiras as informações acima

TALITA GABRIELLE ARAGAO - CPF: 031.915.034-89

Local _____ de _____ de _____

CONAJUR EMPREENDIMENTOS IMOBILIÁRIOS LTDA - CNPJ:
11.685.911/0001-16

9. Informações

* A ART é válida somente quando quitada, mediante apresentação do comprovante do pagamento ou conferência no site do Crea.

10. Valor

Certidão nº 101200/2014

17/04/2016, 20:34

Chave de Impressão: xA7cWAGYZZzqZB2Bc28b

O documento neste ato registrado foi emitido em 17/04/2016 e contém 22 folhas



Anotação de Responsabilidade Técnica - ART
Lei nº 6.496, de 7 de dezembro de 1977

CREA-PB

Conselho Regional de Engenharia e Agronomia da Paraíba

ART ART

Nº 00016001213735005815

INICIAL
INDIVIDUAL



Valor da ART: R\$ 150,00

Pago em: 29/05/2012

Nosso Número: 718623

Certidão nº 101200/2014
17/04/2016, 20:34

Chave de Impressão: XA76WA6YZZcZB2Bc28b

O documento neste ato registrado foi emitido em 17/04/2016 e contém 22 folhas



INICIAL
INDIVIDUAL

1. Responsável Técnico

TALITA GABRIELLE ARAGAO

Título profissional: ENGENHEIRA CIVIL

RNP: 160012137-3

2. Contratante

Contratante: BETÂNIA BRILHANTE DE FARIAS

CPF/CNPJ: 031.825.134-51

RUA ANTÔNIO FERREIRA, 213

Nº:

Complemento:

Bairro: NOVA VIDA

Cidade: POMBAL

UF: PB

CEP: 58840000

País: Brasil

Telefone: 09780250

Email:

Contrato: Não especificado

Celebrado em:

Valor: R\$ 622,00

Tipo de contratante: PESSOA FÍSICA

Ação Institucional: Outros

Situação: BAIXA DE RESPONSABILIDADE

Atendido: SIM

Data da Situação:

Motivo: BAIXA (MINERVA)

Descrição:

3. Dados da Obra/Serviço

Proprietário: BETÂNIA BRILHANTE DE FARIAS

CPF/CNPJ: 031.825.134-51

SEM DEFINIÇÃO RUA CÂNDIDO DE ASSIS QUEIROGA

Nº: 0

Complemento:

Bairro: NOVA VIDA

Cidade: POMBAL

UF: PB

CEP: 58840000

Telefone:

Email:

Coordenadas Geográficas: Latitude: 0 Longitude: 0

Data de Início: 30/05/2012

Previsão de término: 04/06/2012

Finalidade: SEM DEFINIÇÃO

4. Atividade Técnica

1 - ATUACAO

27 - AVALIAÇÃO > RESOLUÇÃO 218 -> #A0106 - EDIFÍCIOS DE ALVENARIA P/ FINS RESIDENCIAIS

Quantidade

Unidade

1,00

UNIDADES

5. Observações

LAUDO DE AVALIAÇÃO EM UMA RESIDÊNCIA COM Á-REA DO TERRENO DE 343,20M2 E Á-REA TOTAL CONSTRUÍ-DA DE 227,37M2 NO MUNICÍ-PIO DE POMBAL.

6. Declarações

7. Entidade de Classe

NENHUMA - NAO OPTANTE

8. Assinaturas

Declaro serem verdadeiras as informações acima

TALITA GABRIELLE ARAGAO - CPF: 031.915.034-60

Local de data

BETÂNIA BRILHANTE DE FARIAS - CPF: 031.825.134-51

9. Informações

* A ART é válida somente quando quitada, mediante apresentação do comprovante do pagamento ou conferência no site do Crea.

10. Valor

Valor da ART: R\$ 40,00

Pago em: 04/06/2012

Nosso Número: 720907

Certidão nº 101200/2014

17/04/2016, 20:34

Chave de Impressão: xA7cWAGYZZzcZB2Bc28b

O documento neste ato registrado foi emitido em 17/04/2016 e contém 22 folhas



INICIAL
INDIVIDUAL



1. Responsável Técnico
TALITA GABRIELLE ARAGAO
Título profissional: ENGENHEIRA CIVIL RNP: 160012137-3

2. Contratante
Contratante: VALDEIR GONCALVES DA SILVA CPF/CNPJ: 157.287.904-10
RUA BASILIO SILVA, 46 Nº:
Complemento: Bairro: ESTREITO
Cidade: SOUSA UF: PB CEP: 58803240
País: Brasil
Telefone: 35222025 Email:
Contrato: Não especificado Celebrado em:
Valor: R\$ 0,00 Tipo de contratante: PESSOA FISICA
Ação Institucional: Outras
Situação: BAIXA DE RESPONSABILIDADE
Atendido: SIM Data da Situação:
Motivo: BAIXA (MINERVA)
Descrição:

3. Dados da Obra/Serviço
Proprietário: VALDEIR GONCALVES DA SILVA CPF/CNPJ: 157.287.904-10
SEM DEFINIÇÃO RUA RAIMUNDO PEREIRA DE OLIVEIRA, LT 07, Q 06 Nº: 0
Complemento: Bairro: JARDIM BELA VISTA
Cidade: SOUSA UF: PB CEP: 58805150
Telefone: Email:
Coordenadas Geográficas: Latitude: 0 Longitude: 0
Data de Início: Previsão de término: Não especificado
Finalidade: SEM DEFINIÇÃO

4. Atividade Técnica

1 - ATUACAO	Quantidade	Unidade
15 - EXECUÇÃO > RESOLUÇÃO 218 -> #A0106 - EDIFICIOS DE ALVENARIA P/ FINS RESIDENCIAIS	127,00	M2
5 - PROJETO > RESOLUÇÃO 218 -> #A0301 - ESTRUTURA DE CONCRETO ARMADO	127,00	M2
5 - PROJETO > RESOLUÇÃO 218 -> #A0425 - REDE HIDRO-SANITARIA	127,00	M2
5 - PROJETO > RESOLUÇÃO 218 -> #B1306 - INSTALACAO ELETRICA EM B.TENSAO P/ FINS RESID./COMERC.	127,00	M2

5. Observações
EXECUCAO DE UMA CONSTRUCAO COM 02 PAVIMENTOS COM AREA TOTAL DE 127,00 M2.

6. Declarações

7. Entidade de Classe
NENHUMA - NAO OPTANTE

8. Assinaturas
Declaro serem verdadeiras as informações acima
Local de data de
TALITA GABRIELLE ARAGAO - CPF: 031.915.034-80
VALDEIR GONCALVES DA SILVA - CPF: 157.287.904-10

9. Informações
* A ART é válida somente quando quitada, mediante apresentação do comprovante do pagamento ou conferência no site do Crea.

10. Valor
Valor da ART: R\$ 265,50 Pago em: 17/01/2012 Nosso Número: 690204

Certidão nº 101200/2014

17/04/2016, 20:34

Chave de Impressão: A7cWAGYZZczB2Bc28b

O documento neste ato registrado foi emitido em 17/04/2016 e contém 22 folhas



Anotação de Responsabilidade Técnica - ART
Lei nº 6.496, de 7 de dezembro de 1977

CREA-PB

Conselho Regional de Engenharia e Agronomia da Paraíba

ART ART
Nº 00016001213735007115

INICIAL
INDIVIDUAL

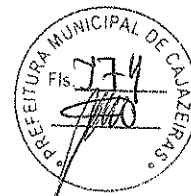

1. Responsável Técnico

TALITA GABRIELLE ARAGAO

Título profissional: **ENGENHEIRA CIVIL**

RNP: 160012137-3

Empresa contratada: **CONAJUR EMPREENDIMENTOS IMOBILIÁRIOS LTDA**

Registro: 000034013-7

2. Contratante

Contratante: **CONAJUR EMPREENDIMENTOS IMOBILIARIOS LTDA**

CPF/CNPJ: 11.685.911/0001-16

RUA FRANCISCO GADELHA, 04 SALA A

Nº:

Complemento:

Bairro: **CENTRO**

Cidade: **SOUSA**

UF: **PB**

CEP: 58800650

País: **Brasil**

Telefone: **8393041916**

Email:

Contrato: **Não especificado**

Celebrado em:

Valor: **R\$ 56.000,00**

Tipo de contratante: **PESSOA JURÍDICA**

Ação Institucional: **Outros**

Situação: **BAIXA DE RESPONSABILIDADE**

Atendido: **SIM**

Data da Situação:

Motivo: **BAIXA (MINERVA)**

Descrição:

3. Dados da Obra/Serviço

Proprietário: **CONAJUR EMPREENDIMENTOS IMOBILIARIOS LTDA**

CPF/CNPJ: 11.685.911/0001-16

SEM DEFINIÇÃO RUA BEATRIZ DE PAIVA GADELHA, S/N

Nº: 0

Complemento:

Bairro: **JARDIM BRASILIA**

Cidade: **SOUSA**

UF: **PB**

CEP: 58800130

Telefone:

Email:

Coordenadas Geográficas: **Latitude: 0 Longitude: 0**

Data de Início: **08/08/2012**

Previsão de término: **31/12/2012**

Finalidade: **SEM DEFINIÇÃO**

4. Atividade Técnica

1 - ATUACAO

Quantidade

Unidade

50 - EXECUCAO E PROJETO > RESOLUÇÃO 218 -> #A0106 - EDIFICIOS DE ALVENARIA P/ FINS RESIDENCIAIS

118,00

M2

50 - EXECUCAO E PROJETO > RESOLUÇÃO 218 -> #A0301 - ESTRUTURA DE CONCRETO ARMADO

118,00

M2

50 - EXECUCAO E PROJETO > RESOLUÇÃO 218 -> #A0425 - REDE HIDRO-SANITARIA

118,00

M2

50 - EXECUCAO E PROJETO > RESOLUÇÃO 218 -> #B1106 - INSTALACAO ELETRICA EM B.TENSAO P/ FINS RESID.COMERC.

118,00

M2

5. Observações

PROJETO E EXECUCAO DE UMA RESIDENCIA UNIFAMILIAR SEM LAJE COM AREA TOTAL DE 118 M2.

6. Declarações

7. Entidade de Classe

NENHUMA - NAO OPTANTE

8. Assinaturas

Declaro serem verdadeiras as informações acima

TALITA GABRIELLE ARAGAO - CPF: 031.915.034-80

Local

de

data

de

**CONAJUR EMPREENDIMENTOS IMOBILIARIOS LTDA - CNPJ:
11.685.911/0001-16**

9. Informações

* A ART é válida somente quando quitada, mediante apresentação do comprovante do pagamento ou conferência no site do Crea.

10. Valor

Valor da ART: **R\$ 150,00**

Pago em: **10/08/2012**

Nosso Número: **732782**

Certidão nº 101200/2014

17/04/2016, 20:34

Chave de Impressão: xA7cWA6YZZzcZB2Bc28b

O documento neste ato registrado foi emitido em 17/04/2016 e contém 22 folhas



Anotação de Responsabilidade Técnica - ART
Lei nº 6.496, de 7 de dezembro de 1977

CREA-PB

ART ART
Nº 00016001213735007215

Conselho Regional de Engenharia e Agronomia da Paraíba

INICIAL
INDIVIDUAL



1. Responsável Técnico
TALITA GABRIELLE ARAGAO
Título profissional: ENGENHEIRA CIVIL RNP: 160012137-3

2. Contratante
Contratante: CONAJUR EMPREENDIMENTOS IMOBILIARIOS LTDA CPF/CNPJ: 11.685.911/0001-16
RUA FRANCISCO GADELHA, 04 SALA A Nº:
Complemento: Bairro: CENTRO
Cidade: SOUSA UF: PB CEP: 58800650
País: Brasil
Telefone: 8393041916 Email:
Contrato: Não especificado Celebrado em:
Valor: R\$ 60.000,00 Tipo de contratante: PESSOA JURÍDICA
Ação Institucional: Outros

Situação: BAIXA DE RESPONSABILIDADE
Atendido: SIM Data da Situação:
Motivo: BAIXA (MINERVA)
Descrição:

3. Dados da Obra/Serviço
Proprietário: CONAJUR EMPREENDIMENTOS IMOBILIARIOS LTDA CPF/CNPJ: 11.685.911/0001-16
SEM DEFINIÇÃO RUA BEATRIZ DE PAIVA GADELHA, S/N Nº: 0
Complemento: Bairro: JARDIM BRASILIA
Cidade: SOUSA UF: PB CEP: 58808130
Telefone: Email:
Coordenadas Geográficas: Latitude: 0 Longitude: 0
Data de início: 08/08/2012 Previsão de término: 31/12/2012
Finalidade: SEM DEFINIÇÃO

4. Atividade Técnica

1 - ATUACAO	Quantidade	Unidade
50 - EXECUCAO E PROJETO > RESOLUÇÃO 218 -> #A0106 - EDIFICIOS DE ALVENARIA P/ FINS RESIDENCIAIS	118,00	M2
50 - EXECUCAO E PROJETO > RESOLUÇÃO 218 -> #A0301 - ESTRUTURA DE CONCRETO ARMADO	118,00	M2
50 - EXECUCAO E PROJETO > RESOLUÇÃO 218 -> #A0425 - REDE HIDRO-SANITARIA	118,00	M2
50 - EXECUCAO E PROJETO > RESOLUÇÃO 218 -> #B1106 - INSTALACAO ELETRICA EM B.TENSAO P/ FINS RESID./COMERC.	118,00	M2

5. Observações
PROJETO E EXECUCAO DE UMA RESIDENCIA UNIFAMILIAR SEM LAJE COM AREA TOTAL DE 118 M2 (TERRENO 02)

6. Declarações

7. Entidade de Classe
NENHUMA - NAO OPTANTE

8. Assinaturas
Declaro serem verdadeiras as informações acima
Local de data de
TALITA GABRIELLE ARAGAO - CPF: 031.915.034-80
CONAJUR EMPREENDIMENTOS IMOBILIARIOS LTDA - CNPJ: 11.685.911/0001-16

9. Informações
* A ART é válida somente quando quitada, mediante apresentação do comprovante do pagamento ou conferência no site do Crea.

10. Valor
Valor da ART: R\$ 150,00 Pago em: 10/08/2012 Nosso Número: 732813

Certidão nº 101200/2014
17/04/2016, 20:34

Chave de Impressão: xA7cWA6YZZzcZB2B628b

O documento neste ato registrado foi emitido em 17/04/2016 e contém 22 folhas



INICIAL
INDIVIDUAL



1. Responsável Técnico

TALITA GABRIELLE ARAGAO

Título profissional: ENGENHEIRA CIVIL

RNP: 160012137-3

2. Contratante

Contratante: CONAJUR EMPREENDIMENTOS IMOBILIARIOS LTDA

RUA FRANCISCO GADELHA, 04 SALA A

CPF/CNPJ: 11.685.911/0001-16

Complemento:

Nº:

Cidade: SOUSA

Bairro: CENTRO

País: Brasil

UF: PB

CEP: 58800650

Telefone: 8393041916

Email:

Contrato: Não especificado

Celebrado em:

Valor: R\$ 60.000,00

Tipo de contratante: PESSOA JURÍDICA

Ação Institucional: Outros

Situação: BAIXA DE RESPONSABILIDADE

Atendido: SIM

Data da Situação:

Motivo: BAIXA (MINERVA)

Descrição:

3. Dados da Obra/Serviço

Proprietário: CONAJUR EMPREENDIMENTOS IMOBILIARIOS LTDA

CPF/CNPJ: 11.685.911/0001-16

SEM DEFINIÇÃO RUA BEATRIZ DE PAIVA GADELHA, S/N

Nº: 0

Complemento:

Bairro: JARDIM BRASILIA

Cidade: SOUSA

UF: PB

Telefone:

Email:

CEP: 58808130

Coordenadas Geográficas: Latitude: 0 Longitude: 0

Data de Início: 08/08/2012

Previsão de término: 31/12/2012

Finalidade: SEM DEFINIÇÃO

4. Atividade Técnica

1 - ATUACAO

	Quantidade	Unidade
50 - EXECUCAO E PROJETO > RESOLUÇÃO 218 -> #A0106 - EDIFICIOS DE ALVENARIA P/ FINS RESIDENCIAIS	118,00	M2
50 - EXECUCAO E PROJETO > RESOLUÇÃO 218 -> #A0301 - ESTRUTURA DE CONCRETO ARMADO	118,00	M2
50 - EXECUCAO E PROJETO > RESOLUÇÃO 218 -> #A0425 - REDE HIDRO-SANITARIA	118,00	M2
50 - EXECUCAO E PROJETO > RESOLUÇÃO 218 -> #B1106 - INSTALACAO ELETRICA EM B.TENSAO P/ FINS RESID/COMERC.	118,00	M2

5. Observações

PROJETO E EXECUCAO DE UMA RESIDENCIA UNIFAMILIAR SEM LAJE COM AREA TOTAL DE 118 M2 (TERRENO 03)

6. Declarações

7. Entidade de Classe

NENHUMA - NAO OPTANTE

8. Assinaturas

Declaro serem verdadeiras as informações acima

TALITA GABRIELLE ARAGAO - CPF: 031.915.934-80

Local

data

CONAJUR EMPREENDIMENTOS IMOBILIARIOS LTDA - CNPJ:
11.685.911/0001-16

9. Informações

* A ART é válida somente quando quitada, mediante apresentação do comprovante do pagamento ou conferência no site do Crea.

10. Valor

Valor da ART: R\$ 150,00

Pago em: 10/08/2012

Nosso Número: 732824

Certidão nº 101200/2014

17/04/2016, 20:34

Chave de Impressão: XATcWA6YZZzcB2Bc28b
O documento neste ato registrado foi emitido em 17/04/2016 e contém 22 folhas



INICIAL
INDIVIDUAL



1. Responsável Técnico

TALITA GABRIELLE ARAGAO

Título profissional: ENGENHEIRA CIVIL

Empresa contratada: CONAJUR EMPREENDIMENTOS IMOBILIÁRIOS LTDA

RNP: 160012137-3

Registro: 000034013-7

2. Contratante

Contratante: CONAJUR EMPREENDIMENTOS IMOBILIÁRIOS LTDA

RUA FRANCISCO GADELHA, 04 - SALA A

CPF/CNPJ: 11.685.911/0001-16

Nº:

Complemento:

Bairro: CENTRO

Cidade: SOUSA

UF: PB

País: Brasil

CEP: 58808130

Telefone: 0839304191

Email:

Contrato: Não especificado

Celebrado em:

Valor: R\$ 78.000,00

Tipo de contratante: PESSOA JURÍDICA

Ação Institucional: Outros

Situação: BAIXA DE RESPONSABILIDADE

Atendido: SIM

Data da Situação:

Motivo: CONCLUSÃO DA OBRA/SERVIÇO

Descrição:

3. Dados da Obra/Serviço

Proprietário: CONAJUR EMPREENDIMENTOS IMOBILIÁRIOS LTDA

CPF/CNPJ: 11.685.911/0001-16

SEM DEFINIÇÃO RUA ONODRE PINTO DE ALMEIDA

Nº: 0

Complemento:

Bairro: JARDIM BRASÍLIA

Cidade: SOUSA

UF: PB

Telefone:

Email:

CEP: 58808150

Coordenadas Geográficas: Latitude: 0 Longitude: 0

Data de Início: 26/01/2013

Previsão de término: 31/12/2013

Finalidade: SEM DEFINIÇÃO

4. Atividade Técnica

1 - ATUACAO

	Quantidade	Unidade
50 - EXECUCAO E PROJETO > RESOLUÇÃO 218 -> #A0106 - EDIFICIOS DE ALVENARIA P/ FINS RESIDENCIAIS	130,20	M2
50 - EXECUCAO E PROJETO > RESOLUÇÃO 218 -> #A0301 - ESTRUTURA DE CONCRETO ARMADO	130,20	M2
50 - EXECUCAO E PROJETO > RESOLUÇÃO 218 -> #A0425 - REDE HIDRO-SANITARIA	130,20	M2
50 - EXECUCAO E PROJETO > RESOLUÇÃO 218 -> #B1106 - INSTALACAO ELETRICA EM B.TENSÃO P/ FINS RESID./COMERC.	130,20	M2

5. Observações

PROJETO E EXECUCAO DE UMA RESIDENCIA UNIFAMILIAR SEM LAJE COM AREA TOTAL DE 130,20 MÂ² (CASA 01).

6. Declarações

7. Entidade de Classe

NENHUMA - NAO OPTANTE

8. Assinaturas

Declaro serem verdadeiras as informações acima

TALITA GABRIELLE ARAGAO - CPF: 031.915.934-80

Local

de

data

de

CONAJUR EMPREENDIMENTOS IMOBILIÁRIOS LTDA - CNPJ:
11.685.911/0001-16

9. Informações

* A ART é válida somente quando quitada, mediante apresentação do comprovante do pagamento ou conferência no site do Crea.

10. Valor

Valor da ART: R\$ 158,08

Pago em: 05/02/2013

Nosso Número: 827775

Certidão nº 101200/2014

17/04/2016, 20:34

Chave de Impressão: xATcWAGYZZzcZB2Bc28B

O documento neste ato registrado foi emitido em 17/04/2016 e contém 22 folhas



INICIAL
INDIVIDUAL



1. Responsável Técnico

TALITA GABRIELLE ARAGAO

Título profissional: ENGENHEIRA CIVIL

RNP: 160012137-3

2. Contratante

Contratante: Vanderlei Ribeiro de souza

RUA Erolides Serafim dos Santos

Complemento:

Cidade: Sousa

País: Brasil

Telefone: 93254324

Contrato: Não especificado

Valor: R\$ 60.000,00

Ação Institucional: Outros

Bairro: Jardim Sorilândia II

UF: PB

CPF/CNPJ: 061.036.974-17

Nº: 422

CEP: 58800000

Email:

Celebrado em: 28/05/2013

Tipo de contratante: PESSOA FISICA

Situação: BAIXA DE RESPONSABILIDADE

Atendido: SIM

Motivo: CONCLUSÃO DA OBRA/SERVIÇO

Descrição: BAIXA POR CONCLUSÃO DE OBRA

Data da Situação:

3. Dados da Obra/Serviço

Proprietário: Vanderlei Ribeiro de souza

RUA Ari Fernandes de Aragão

Complemento:

Cidade: Sousa

Telefone: 93254321

Coordenadas Geográficas: Latitude: 0 Longitude: 0

Data de Início: 28/05/2013

Finalidade: Residencial

Previsão de término: 31/12/2013

CPF/CNPJ: 061.036.974-17

Nº: s/n

Bairro: Jardim Sorilândia II

UF: PB

CEP: 58800000

4. Atividade Técnica

1 - DIRETA

	Quantidade	Unidade
5 - PROJETO > RESOLUÇÃO 1025 -> OBRAS E SERVIÇOS - CONSTRUÇÃO CIVIL -> EDIFICAÇÕES -> #1002 - INSTALAÇÃO ELÉTRICA DE BAIXA TENSÃO	133,45	m²
5 - PROJETO > RESOLUÇÃO 1025 -> OBRAS E SERVIÇOS - CONSTRUÇÃO CIVIL -> EDIFICAÇÕES -> #1003 - INSTALAÇÃO HIDRÁULICA	133,45	m²
5 - PROJETO > RESOLUÇÃO 1025 -> OBRAS E SERVIÇOS - CONSTRUÇÃO CIVIL -> EDIFICAÇÕES -> #1005 - INSTALAÇÃO SANITÁRIA	133,45	m²
15 - EXECUÇÃO > RESOLUÇÃO 1025 -> OBRAS E SERVIÇOS - CONSTRUÇÃO CIVIL -> SISTEMAS CONSTRUTIVOS -> SISTEMA CONSTRUTIVO -> #1242 - EM ALVENARIA	133,45	m²
5 - PROJETO > RESOLUÇÃO 1025 -> OBRAS E SERVIÇOS - CONSTRUÇÃO CIVIL -> SISTEMAS CONSTRUTIVOS -> SISTEMA CONSTRUTIVO -> #1242 - EM ALVENARIA	133,45	m²
5 - PROJETO > RESOLUÇÃO 1025 -> OBRAS E SERVIÇOS - CONSTRUÇÃO CIVIL -> SISTEMAS ESTRUTURAIS -> ESTRUTURA -> #1258 - CONCRETO ARMADO	133,45	m²

5. Observações

Projeto e execução de uma edificação unifamiliar sem feje de área total construída de 133,45 m².

6. Declarações

Declaro que estou cumprindo as regras de acessibilidade previstas nas normas técnicas da ABNT, na legislação específica e no decreto n. 5296/2004.

7. Entidade de Classe

INHUMA - NAO OPTANTE

Certidão nº 101200/2014

17/04/2016, 20:34

Chave de Impressão: XA7cWA6YZzcZB2Bc28b

O documento neste ato registrado foi emitido em 17/04/2016 e contém 22 folhas



Anotação de Responsabilidade Técnica - ART
Lei nº 6.496, de 7 de dezembro de 1977

CREA-PB

Conselho Regional de Engenharia e Agronomia da Paraíba

ART OBRA / SERVIÇO
Nº 10000000000004378

INICIAL
INDIVIDUAL



8. Assinaturas
Declaro serem verdadeiras as informações acima

TALITA GABRIELLE ARAGAO - CPF: 031.915.034-80

Local _____ de _____ de _____
data

Vanderlei Ribeiro de souza - CPF: 061.036.974-17

9. Informações
* A ART é válida somente quando quitada, mediante apresentação do comprovante do pagamento ou conferência no site do Crea.

10. Valor
Valor da ART: R\$ 158,08 Pago em: 29/05/2013 Nosso Número: 1004593

Certidão nº 101200/2014
17/04/2016, 20:34

Chave de Impressão: xA7cWAGYZZzqZB2Bc28b

O documento neste ato registrado foi emitido em 17/04/2016 e contém 22 folhas



Anotação de Responsabilidade Técnica - ART
Lei nº 6.496, de 7 de dezembro de 1977

CREA-PB

Conselho Regional de Engenharia e Agronomia da Paraíba

ART OBRA / SERVIÇO
Nº 10000000000027207

INICIAL
INDIVIDUAL



1. Responsável Técnico

TALITA GABRIELLE ARAGAO
Título profissional: **ENGENHEIRA CIVIL**
Empresa contratada: **NOGUEIRA CONSTRUÇÕES E SERVIÇOS LTDA - ME** RNP: 160012137-3
Registro: 000033949-1

2. Contratante

Contratante: **Nogueira Construções e Serviços LTDA - ME** CPF/CNPJ: 10.507.466/0001-31
RUA CRIZEUDA GADELHA Nº: 7
Complemento: **Bairro: ALTO CAPANEMA**
Cidade: **SOUSA** UF: **PB** CEP: 58803640
País: **Brasil**
Telefone: (83) 9364-4261 Email:
Contrato: **Não especificado** Celebrado em: 21/10/2013
Valor: **R\$ 109.900,00** Tipo de contratante: **PESSOA JURIDICA DE DIREITO PRIVADO**
Ação Institucional: **Outros**

Situação: **BAIXA DE RESPONSABILIDADE** Data da Situação:
Atendido: **SIM**
Motivo: **CONCLUSÃO DA OBRA/SERVIÇO**
Descrição:

3. Dados da Obra/Serviço

Proprietário: **Nogueira Construções e Serviços LTDA - ME** CPF/CNPJ: 10.507.466/0001-31
RUA DOUTOR ANTONIO PINTO OLIVEIRA Nº: 16
Complemento: **Bairro: CENTRO**
Cidade: **VIEIRÓPOLIS** UF: **PB** CEP: 58822000
Telefone: (83) 9364-4261 Email:
Coordenadas Geográficas: **Latitude: 0 Longitude: 0**
Data de Início: **20/06/2013** Previsão de término: **21/10/2013**
Finalidade: **SEM DEFINIÇÃO**

4. Atividade Técnica

Atividade	Quantidade	Unidade
1 - DIRETA		
15 - EXECUÇÃO > RESOLUÇÃO 1025 -> OBRAS E SERVIÇOS - ARQUITETURA -> PAISAGISMO -> #0829 - PODA	825,00	un
43 - MANUTENÇÃO > RESOLUÇÃO 1025 -> OBRAS E SERVIÇOS - CONSTRUÇÃO CIVIL -> INFRA-ESTRUTURA TERRITORIAL -> RECAPEAMENTO -> #1470 - ESTRADAS	150,00	km
43 - MANUTENÇÃO > RESOLUÇÃO 1025 -> OBRAS E SERVIÇOS - CONSTRUÇÃO CIVIL -> INFRA-ESTRUTURA TERRITORIAL -> PAVIMENTAÇÃO -> #1478 - EM PARALELEPÍEDOS	150,00	km

5. Observações

Manutenção e conservação de vias públicas, poda de árvores, jardinagem, roço manual, tapa buracos em estradas vicinais.

6. Declarações

7. Entidade de Classe

NENHUMA - NAO OPTANTE

8. Assinaturas

Declaro serem verdadeiras as informações acima **TALITA GABRIELLE ARAGAO - CPF: 031.915.034-80**

Local _____ de _____ de _____
data _____
Nogueira Construções e Serviços LTDA - ME - CNPJ: 10.507.466/0001-31

9. Informações

* A ART é válida somente quando quitada, mediante apresentação do comprovante do pagamento ou conferência no site do Crea.

10. Valor

Valor da ART: **R\$ 158,08** Pago em: **21/10/2013** Nosso Número: **1030873**

Certidão nº 101200/2014

17/04/2016, 20:34

Chave de Impressão: XATcWA6YZZzcZB2Bc28b

O documento neste ato registrado foi emitido em 17/04/2016 e contém 22 folhas



N.: 160417000268-08
PAG: 1

18/04/2016, 08h15min

CERTIDÃO DE DISTRIBUIÇÃO FALÊNCIA/RECUPERAÇÃO JUDICIAL E CONCORDATA/RECUPERAÇÃO EXTRAJUDICIAL

CERTIFICO QUE, EM PESQUISA REALIZADA NOS REGISTROS DE DISTRIBUIÇÃO DE FEITOS ATIVOS NOS CARTÓRIOS COMUNS E/OU ESPECIALIZADOS, ANTERIORES A DATA DE 19/04/2016, EM TODAS AS COMARCAS DO ESTADO, QUE **NADA CONSTA CONTRA:**

PROJECTE - ENGENHARIA, ARQUITETURA, CONSTRUÇÕES E CONSULTORIA LTDA
CNPJ: 13.556.557/0001-55

OBSERVAÇÕES:

- 1- Esta certidão foi expedida gratuitamente, através da internet, com base na Resolução nº 17/2010, da Presidência do TJPB.
- 2- O nº do documento constante nesta certidão foi informado pelo próprio solicitante. Sua autenticidade deverá ser conferida pelo interessado confrontando com o documento original (ex: Cartão do CNPJ).
- 3- Esta Certidão não terá validade para fins de Instrução de Processos Judiciais.
A pesquisa é restrita aos dados fornecidos pelo solicitante, ficando ressalvados os registros cadastrados de forma diversa.
- 5- Ficam excluídos desta certidão os processos no âmbito do Processo Judicial Eletrônico - PJE.

Atenção:

A autenticidade desta certidão poderá ser confirmada pela instituição que a solicitou, caso entenda necessário no endereço <http://www.tjpb.jus.br> por um prazo máximo de 90 dias.

SOUSA, 18 DE ABRIL DE 2016

ENDEREÇO:

Rua Francisco Vieira da Costa, s/n, Raquel Gadelha,
Sousa - PB



CERTIDÃO SIMPLIFICADA

Página: 001 / 002

Certificamos que as informações abaixo constam dos documentos arquivados nesta Junta Comercial e são vigentes na data da sua expedição.

Nome Empresarial PROJECTE ENGENHARIA ARQUITETURA CONSTRUÇÕES E CONSULTORIA LTDA ME			
Natureza Jurídica: SOCIEDADE EMPRESÁRIA LIMITADA			
Número de Identificação do Registro de Empresas - NIRE (Sede) 25 2 0054440-4	CNPJ 13.556.557/0001-55	Data de Arquivamento do Ato Constitutivo 01/03/2011	Data de Início de Atividade 01/03/2011
Endereço Completo (Logradouro, Nº e Complemento, Bairro, Cidade, UF, CEP) R CARLOS PIRES, 34-ANEXO A, ESTRITO, SOUSA, PB, 58.804-200			
Objeto Social SEU OBJETO SOCIAL SERÁ; CONSTRUÇÃO DE EDIFÍCIOS OBRAS DE URBANIZAÇÃO-RUAS, PRAÇAS E CALÇADAS CONSTRUÇÃO DE REDES DE ABASTECIMENTO DE ÁGUA, COLETA DE ESGOTO E CONSTRUÇÕES CORRELATAS, EXCETO OBRAS DE IRRIGAÇÃO. CONSTRUÇÃO DE INSTALAÇÕES ESPORTIVAS E RECREATIVAS PREPARAÇÃO DE CANTEIRO E LIMPEZA DE TERRENO OBRAS DE TERRAPLENAGEM INSTALAÇÃO E MANUTENÇÃO ELETRICA INSTALAÇÃO HIDRAULICAS, SANITARIAS E DE GÁS INSTALAÇÃO DE PORTAS, JANELAS, TETOS, DIVISÓRIAS E ARMARIOS EMBUTIDOS DE QUALQUER MATERIAL. SERVIÇOS DE PINTURA DE EDIFÍCIOS EM GERAL OBRAS DE FUNDAÇÕES ADMINISTRAÇÃO DE OBRAS OBRAS DE ALVENARIA SERVIÇOS ESPECIALIZADOS PARA CONSTRUÇÃO NÃO ESPECIFICADO ANTERIORMENTE SERVIÇOS DE ARQUITETURA SERVIÇOS DE ENGENHARIA ATIVIDADES TÉCNICAS RELACIONADAS À ENGENHARIA E ARQUITETURA NÃO ESPECIFICADAS ANTERIORMENTE. DESENVOLVIMENTO DE PROGRAMA DE COMPUTADOR SOB ENCOMENDA. CONSULTORIA EM TECNOLOGIA DA INFORMAÇÃO.			
Capital: R\$ 70.000,00 (SETENTA MIL REAIS)	Capital Integralizado: R\$ 70.000,00 (SETENTA MIL REAIS)	Microempresa ou Empresa de Pequeno Porte (Lei nº 123/2006) Microempresa	Prazo de Duração Indeterminado
Sócios/Participação no Capital/Espécie de Sócio/Administrador/Término do Mandato			
<u>Nome/CPF ou CNPJ</u>	<u>Participação no capital (R\$)</u>	<u>Espécie de Sócio</u>	<u>Administrador</u>
TALITA GABRIELLE ARAGÃO 031.915.034-80	67.900,00	SOCIO	Administrador XXXXXXXXXX
MANOEL MAYER DUARTE JUNIOR 009.911.704-58	2.100,00	SOCIO	XXXXXXXXXX

16/010615-0

JOÃO PESSOA - PB, 13 de janeiro de 2016

*16010

MARIA DE FATIMA V. VENANCIO
SECRETÁRIA GERAL.

JUNTA COMERCIAL DO ESTADO DA PARAIBA - JUCEP

Certificamos que as informações contidas nesta Certidão constam dos documentos arquivados nesta Junta Comercial e são vigentes na data da sua expedição.

Sousa

Antônio José da Silva
Chefe de Registro

16/010615-0

16/010615-0

SECRETARIA GERAL

TOMADA DE PREÇOS Nº 60004/2016
FUNDO MUNICIPAL DE SAÚDE DE CAJAZEIRAS

PROJECTE – ENGENHARIA, ARQUITETURA, CONSTRUÇÕES E CONSULTORIA LTDA
CNPJ nº 13.556.557/0001-55

ANEXO II

1.0 = DECLARAÇÃO de cumprimento do dispositivo no Art. 7º, inciso XXXIII, da CF – ART. 27, Inciso V, da Lei 8.666/93.

O proponente acima qualificado, sob penas da Lei e em acatamento ao disposto no ART. 27, Inciso XXXIII da Constituição Federal, Lei 9.854, de 27 de outubro de 1999, declara não possuir em seu quadro pessoal, funcionários menores de dezoito anos em trabalho noturno, insalubre ou perigoso e nem menores de dezesseis anos, em qualquer trabalho; podendo existir menores de quatorze anos na condição de aprendiz na forma da legislação vigente.

2.0 = DECLARAÇÃO de superveniência de fato impeditivo no que diz respeito a participação na licitação.

Conforme exigência contida na Lei 8.666/93, Art. 32, §2º, o proponente acima qualificado, declara não haver, até a presente data, fato impeditivo no que diz respeito à habilitação/participação na presente licitação, não se encontrando em concordata ou estado falimentar, estando ciente da obrigatoriedade de informar ocorrências posteriores. Ressalta, ainda, não estar sofrendo penalidade de declaração de idoneidade no âmbito da administração Federal, Estadual, Municipal ou do Distrito Federal, arcando civil e criminalmente pela presente afirmação.

3.0 – DECLARAÇÃO de submeter-se a todas as cláusulas e condições do correspondente instrumento convocatório.

O proponente acima qualificado declara ter conhecimento e aceitar todas as cláusulas do respectivo instrumento convocatório e submeter-se as condições nela estipuladas.

PROJECTE – ENGENHARIA, ARQUITETURA, CONSTRUÇÃO E CONSULTORIA LTDA
CNPJ – 13.556.557/0001-55

Representante/ Resp. Técnica: Talita Gabrielle Aragão - RG 2437818 SSP/PB

Sousa, 18 de abril de 2016.



PROJECTE – ENGENHARIA, ARQUITETURA, CONSTRUÇÕES E CONSULTORIA LTDA
CNPJ nº 13.556.557/0001-55

1.0 – Termo de Renúncia ao recurso conforme previsto no Art. 43, Inciso III, da Lei 8.666/93.

O proponente acima qualificado, declara, na forma do disposto no Art. 43, III, da Lei 8.666/93, aceitar o resultado divulgado pela Comissão, que analisou a documentação preliminar do processo em epigrafe, efetuada nos termos do respectivo instrumento convocatório desistindo, assim, expressamente de qualquer interposição de recurso previsto na legislação vigente, bem com ao prazo correspondente e concordando, portanto, com o prosseguimento do certame. Declara ainda que, em havendo a ocorrência de qualquer igualdade de valores entre sua proposta e a dos demais licitantes e após observado o disposto no Art. 3º., § 2º., da Lei 8.666/93, fica autorizado a realização do sorteio para definição da respectiva classificação, não sendo necessário a sua convocação para o correspondente ato público, conforme previsto no Art. 44, §2º, do referido diploma legal.

Sousa, 18 de Abril de 2016.

PROJECTE – ENGENHARIA, ARQUITETURA, CONSTRUÇÃO E CONSULTORIA LTDA
CNPJ – 13.556.557/0001-55
Representante Legal/ Resp. Técnica: Talita Gabrielle Aragão
Eng.ª Civil – CREA - 1600121373



**CERTIDÃO DE REGISTRO E QUITAÇÃO
PESSOA FÍSICA**

Lei Nº 5194 de 24 de Dezembro de 1966

CREA-PB

Nº 114116/2016

Emissão: 13/04/2016

Validade: 13/05/2016

Chave: W7Z44bx5Yw5zWCbA5c8w

Conselho Regional de Engenharia e Agronomia da Paraíba



CERTIFICAMOS que o profissional mencionado encontra-se registrado neste Conselho, nos termos da Lei 5.194/66, de 24/12/1966, conforme os dados acima. CERTIFICAMOS, ainda, face o estabelecimento nos artigos 68 e 69 da referida Lei, que o interessado não se encontra em débito com o CREA-PB.

Descrição

CERTIDÃO DE REGISTRO E QUITAÇÃO PESSOA FÍSICA

Interessado(a)

Profissional: TALITA GABRIELLE ARAGÃO

Registro: 160012137-3

CPF: 031.915.034-80

Endereço: RUA IZAAC MOREIRA, 01, GATO PRETO, SOUSA, PB, 58802140

Tipo de Registro: DEFINITIVO (PROFISSIONAL DIPLOMADO NO PAÍS)

Data de Registro: 12/09/2005

Título(s)

GRADUAÇÃO

ENGENHEIRA CIVIL

Atribuição: ART.7º COMB. COM O 25 DA RES.218/73 DO CONFEA E ANOTADO O CURSO DE MESTRE EM ENGENHARIA CIVIL E AMBIENTAL

Informações / Notas

- A falsificação deste documento constitui-se em crime previsto no Código Penal Brasileiro, sujeitando o(a) autor(a) à respectiva ação penal.
- CERTIFICAMOS que caso ocorra(m) alteração(ões) no(s) elemento(s) contido(s) neste documento, esta Certidão perderá a sua validade para todos os efeitos.
- Esta certidão perderá a validade, caso ocorra qualquer alteração posterior dos elementos cadastrais nela contidos.
- Válido em todo território nacional.

Última Anuidade Paga

Ano: 2016

Quantidade de Parcelas: 4

Responsabilidades Técnicas

Empresa: NOGUEIRA CONSTRUÇÕES E SERVIÇOS LTDA - ME

Registro: 000033949-1

CNPJ: 10.507.466/0001-31

Data Início: 20/11/2012

Data Fim: Indefinido

Data Fim de Contrato: Indefinido

Tipo de Responsabilidade: RESPONSÁVEL TÉCNICO

Empresa: PROJECTE - ENGENHARIA, ARQUITETURA, CONSTRUÇÕES E CONSULTORIA LTDA - ME

Registro: 000034102-2

CNPJ: 13.556.557/0001-55

Data Início: 20/05/2014

Data Fim: Indefinido

Data Fim de Contrato: Indefinido

Tipo de Responsabilidade: RESPONSÁVEL TÉCNICO

Empresa: CONAJUR EMPREENDIMENTOS IMOBILIÁRIOS LTDA

Registro: 000034013-7

CNPJ: 11.685.911/0001-16

Data Início: 01/03/2012

Data Fim: Indefinido

Data Fim de Contrato: Indefinido

Tipo de Responsabilidade: RESPONSÁVEL TÉCNICO



CERTIDÃO DE REGISTRO E QUITAÇÃO
PESSOA JURIDICA
 Lei Federal Nº 5194 de 24 de Dezembro de 1966

CREA-PB

Conselho Regional de Engenharia e Agronomia da Paraíba

Nº 114193/2016
 Emissão: 15/04/2016
 Validade: 31/05/2016
 Chave: 4364CC922w7YaBwZyaWc



CERTIFICAMOS que a Empresa mencionada encontra-se registrada neste Conselho, nos Termos da Lei 5.194/66, conforme os dados impressos nesta certidão. CERTIFICAMOS, ainda, que a referida pessoa jurídica e seu(s) responsável(is) técnico(s) estão quites com as suas anuidades e demais obrigações junto ao Conselho Regional de Engenharia e Agronomia da Paraíba - CREA-PB, estando habilitada a exercer suas atividades e circunscrita à(s) atribuição(ões) de seu(s) responsável(veis) técnico(s).

Descrição

CERTIDÃO DE REGISTRO E QUITAÇÃO PESSOA JURIDICA

Interessado(a)

Empresa: PROJECTE - ENGENHARIA, ARQUITETURA, CONSTRUÇÕES E CONSULTORIA LTDA - ME
 Nome Fantasia: PROJECTE
 CNPJ: 13.556.557/0001-55
 Registro: 000034102-2
 Categoria: Matriz
 Capital Social: R\$ 70.000,00
 Data do Capital: 01/03/2011
 Faixa: 2

Atividades CNAE: 4399-1/01. ADMINISTRAÇÃO DE OBRAS, 7119-7/99. ATIVIDADES TÉCNICAS RELACIONADAS À ENGENHARIA E ARQUITETURA NÃO ESPECIFICADAS ANTERIORMENTE, 1120-1/00. CONSTRUÇÃO DE EDIFÍCIOS, 4200-5/01. CONSTRUÇÃO DE INSTALAÇÕES ESPORTIVAS E RECREATIVAS, 4222-7/01. CONSTRUÇÃO DE REDES DE ABASTECIMENTO DE ÁGUA, COLETA DE ESGOTO E CONSTRUÇÕES CORRELATAS, EXCETO OBRAS DE IRRIGAÇÃO, 6204-0/00. CONSULTORIA EM TECNOLOGIA DA INFORMAÇÃO, 6201-5/00. DESENVOLVIMENTO DE PROGRAMAS DE COMPUTADOR SOB ENCOMENDA, 4330-4/02. INSTALAÇÃO DE PORTAS, JANELAS, TETOS, DIVISÓRIAS E ARMÁRIOS EMBUTIDOS DE QUALQUER MATERIAL, 4321-5/00. INSTALAÇÃO E MANUTENÇÃO ELÉTRICA, 4322-3/01. INSTALAÇÕES HIDRÁULICAS, SANITÁRIAS E DE GÁS, 4399-1/03. OBRAS DE ALVENARIA, 4391-6/00. OBRAS DE FUNDAÇÕES, 4313-4/00. OBRAS DE TERRAPLENAGEM, 4213-8/00. OBRAS DE URBANIZAÇÃO - RUAS, PRAÇAS E CALÇADAS, 4311-3/02. PREPARAÇÃO DE CANTEIRO E LIMPEZA DE TERRENO, 7111-1/00. SERVIÇOS DE ARQUITETURA, 7112-0/00. SERVIÇOS DE ENGENHARIA, 4330-4/04. SERVIÇOS DE PINTURA DE EDIFÍCIOS EM GERAL, 4399-1/99. SERVIÇOS ESPECIALIZADOS PARA CONSTRUÇÃO NÃO ESPECIFICADOS ANTERIORMENTE

Objetivo Social: CONSTRUÇÃO DE EDIFÍCIOS; OBRAS DE URBANIZAÇÃO - RUAS, PRAÇAS E CALÇADAS; CONSTRUÇÃO DE REDES DE ABASTECIMENTO DE ÁGUA, COLETA DE ESGOTO E CONSTRUÇÕES CORRELATAS, EXCETO OBRAS DE IRRIGAÇÃO; CONSTRUÇÃO DE INSTALAÇÕES ESPORTIVAS E RECREATIVAS; PREPARAÇÃO DE CANTEIRO E LIMPEZA DE TERRENO; OBRAS DE TERRAPLENAGEM; INSTALAÇÃO E MANUTENÇÃO ELÉTRICA; INSTALAÇÕES HIDRÁULICAS, SANITÁRIAS E DE GÁS; INSTALAÇÃO DE PORTAS, JANELAS, TETOS, DIVISÓRIAS E ARMÁRIOS EMBUTIDOS DE QUALQUER MATERIAL; SERVIÇOS DE PINTURA DE EDIFÍCIOS EM GERAL; OBRAS DE FUNDAÇÕES; ADMINISTRAÇÃO DE OBRAS; OBRAS DE ALVENARIA; SERVIÇOS ESPECIALIZADOS PARA CONSTRUÇÃO NÃO ESPECIFICADOS ANTERIORMENTE; SERVIÇOS DE ARQUITETURA; SERVIÇOS DE ENGENHARIA; ATIVIDADES TÉCNICAS RELACIONADAS À ENGENHARIA E ARQUITETURA NÃO ESPECIFICADAS ANTERIORMENTE; DESENVOLVIMENTO DE PROGRAMA DE COMPUTADOR SOB ENCOMENDA; CONSULTORIA EM TECNOLOGIA DA INFORMAÇÃO. (CONF. 2ª ALTERAÇÃO CONTRATUAL, DE 18/01/2013)
 ***** OBS.: HABILITADA PARA EXECUÇÃO DAS ATIVIDADES TÉCNICAS DESCRITAS EM SEU OBJETO SOCIAL EXCLUSIVAMENTE NO ÂMBITO DAS ATRIBUIÇÕES DO PROFISSIONAL DO SEU QUADRO TÉCNICO.

Restrições do Objetivo Social:

Endereço Matriz: RUA CARLOS PIRES, 34, ANEXO A, ESTREITO, SOUSA, PB, 58804200

Tipo de Registro: DEFINITIVO (EMPRESA)

Data Inicial: 26/09/2011

Data Final: Indefinido

Registro Regional: 000000006362PB

Informações / Notas

- A capacidade técnico-profissional da empresa é comprovada pelo conjunto dos acervos técnicos dos profissionais constantes de seu quadro técnico.
- Esta certidão perderá a validade, caso ocorra qualquer alteração posterior dos elementos cadastrais nela contidos

Última Anuidade Paga

Ano: 2016

Quantidade de Parcelas: 5

Responsáveis Técnicos

Profissional: TALITA GABRIELLE ARAGAO

Registro: 160012137-3

CPF: 031.915.034-80

Data Início: 20/05/2014

Data Fim: Indefinido

Data Fim de Contrato: Indefinido

Títulos do Profissional:

ENGENHEIRA CIVIL

Atribuição: ART. 17º CUMB. COM O 25 DA RES. 2187/3 DO CONFEA E ANUADO O CURSO DE MESTRE EM ENGENHARIA CIVIL E AMBIENTAL



CERTIDÃO DE REGISTRO E QUITAÇÃO
PESSOA JURIDICA
Lei Federal N° 5194 de 24 de Dezembro de 1966

CREA-PB

Conselho Regional de Engenharia e Agronomia da Paraíba

Nº 114193/2016

Emissão: 15/04/2016

Validade: 31/05/2016

Chave: 4364CC922w7Ya8wZyaWc

Tipo de Responsabilidade: RESPONSÁVEL TÉCNICO



[Handwritten signatures]

Ministério do Desenvolvimento, Indústria e Comércio Exterior
Secretaria de Comércio e Serviços
Departamento Nacional de Registro do Comércio
JUNTA COMERCIAL DO ESTADO DA PARAIBA



DECLARAÇÃO DE ENQUADRAMENTO DE ME

Ilmo. Sr. Presidente da Junta Comercial DO ESTADO DA PARAIBA

A Sociedade **PROJECTE - ENGENHARIA, ARQUITETURA, CONSTRUÇÕES E CONSULTORIA LTDA**, estabelecida na RUA ISAAC MOREIRA DE QUEIROGA, 01, ANEXO A, ESTREITO, SOUSA, PB, CEP: 58802140, requer a Vossa Senhoria o arquivamento do presente instrumento e declara, sob as penas da Lei, que se enquadra na condição de MICROEMPRESA, nos termos da Lei Complementar nº 123, de 14/12/2006.

Código do ato: 315

Descrição do Ato: ENQUADRAMENTO DE MICROEMPRESA

SOUSA - PB, 03 de Fevereiro de 2011.

Empresário:

Para uso exclusivo da Junta Comercial:

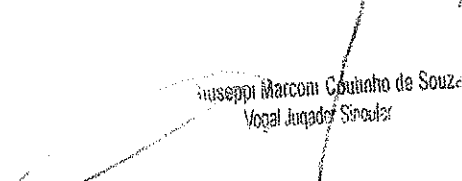
DEFERIDO EM 01/03/2011

Joseppi Marconi Coutinho de Souza
Vogal Juizador Singular



JUNTA COMERCIAL DO ESTADO DA PARAIBA

CERTIFICO O REGISTRO EM: 01/03/2011 SOB Nº: 20110086163

Protocolo: 11/008616-3, DE 18/02/2011

Empresa: 25 2 0054440 4
PROJECTE ENGENHARIA
ARQUITETURA CONSTRUÇÕES E
CONSULTORIA LTDA ME

MARIA DE FATIMA V. VENANCIO
SECRETÁRIA GERAL

VÁLIDO EM TODO O TERRITÓRIO NACIONAL

REGISTRO GERAL: 2437818 DATA DE EXPEDIÇÃO: 11 JUN 1979

NOME: TALITA GABRIELLE ARAGÃO

FILIAÇÃO: Maria Do Perpetuo Socorro Aragão

Brasília-DF. DATA DE NASCIMENTO: 19-07-1979

NATURALIDADE

Cert. N.º 23531 - fls. 174 - liv. A-31

DOC ORIGEM: Cartão de Brasília-DF.

CPF: [redacted]

Assinatura do Diretor

LEI Nº 7.116 DE 29/08/63

REPÚBLICA FEDERATIVA DO BRASIL

ESTADO DA PARAIBA

SECRETARIA DA SEGURANÇA PÚBLICA

INSTITUTO DE POLÍCIA CIENTÍFICA

DEPARTAMENTO DE IDENTIFICAÇÃO

7.900

Assinatura do Titular

CARTEIRA DE IDENTIDADE

Este documento é o comprovante de inscrição no CADASTRO DE PESSOAS FÍSICAS - CPF, vedada a exigência por terceiros, salvo nos casos previstos na Legislação vigente.

Assinatura: Talita Gabrielle Aragão

TALITA GABRIELLE ARAGÃO

S E R V I D O

VÁLIDO EM TODO O TERRITÓRIO NACIONAL

Emitido em : 10/07/97

MINISTÉRIO DA FAZENDA

Secretaria da Receita Federal

CPF - CADASTRO DE PESSOAS FÍSICAS

Nome: TALITA GABRIELLE ARAGÃO

Nome

Ng de inscrição: 031915034-80

Data do Nascimento: 19/07/79

Barcode



[Handwritten signature]

[Handwritten signature]

[Handwritten signature]

[Handwritten signature]



PREFEITURA MUNICIPAL DE SOUSA
13556557000155
SECRETARIA DE FINANÇAS
RUA CORONEL JOSÉ GOMES DE SÁ, 27, CENTRO, SOUSA/PB 58800050

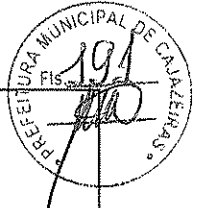

CADASTRO TÉCNICO MULTIFINALITÁRIO
B.C.E - BOLETIM DE CADASTRO ECONÔMICO
CADASTRO/ALTERAÇÃO CADASTRAL

Identificação e Informação Cadastral:

Classificação Econômica: PRESTAÇÃO DE SERVIÇOS
Natureza Jurídica: PESSOA JURIDICA
CPF/CNPJ: 13556557000155
Nome/Razão Social: PROJECTE-ENGENHARIA, ARQUITETURA, CONSTRUÇÕES E CONSULTORIA LTDA
Nome Fantasia: PROJECTE
Representante Legal:
Endereço: R CARLOS PIRES
Complemento: ANEXO A
Cidade: SOUSA
Inscrição Estadual:
Inscrição Cadastro Econômico: 11491
Inscrição Cadastro Imobiliário: 01070700213001
Data Cadastro: 27/06/2011
Número: 34
Bairro: ESTREITO
CEP: 58802000
Estado: PB
Inscrição Vilância Sanitária Municipal:

Enquadramento Tributário:

ISSQN (anexo da Lei Complementar 116 de 31/07/2003 : 03.01
Taxa de Licença para Localização e Funcionamento
Taxa de Licença para Publicidade/Propaganda
Taxa de Licença de Vigilância Sanitária Municipal
Categoria Tributária - CT: TLL-PJ
Descrição de Atividade: 0801486 CONSTRUÇÃO DE EDIFÍCIOS

Concessões:

Operador/Digitador: Data de Cadastro/Alteração: 14/01/2016
Funcionário que Autorizou o Alvará : PETRUS
Data da Concessão Inicial: 14/01/2016
Data da Concessão Definitiva: 14/01/2016

Lançamentos:

Valor do ISSQN (se Cabível nos termos da Lei Complementar 116)
TLLeF (se Cabível nos termos do Código Tributário Municipal - CTM)
Taxa de Licença para Propaganda e Publicidade, conf. CTM
Taxa de Vigilância Sanitária Municipal (devida pelos que manipulam alimentos)

Antonio Petrus L. de Andrade
Antonio Petrus L. de Andrade
FISCAL DE TRIBUTOS
Matricula: 11.061-2



Início
Página Inicial
Movimentação
NFS-e
Boletos
Relatórios
Declaração de Movimentação de Serviço
Utilitários
Cadastro do Logotipo
Cadastro de Clientes
Exportar NFS-e
Levantamento de Débitos
portar lote de RPS
Manuais
Layout da RPS
Usuário
Alterar Senha

Dados do Contribuinte			
CNPJ	Contribuinte		
13556557000155	PROJECTE-ENGENHARIA, ARQUITETURA, CONSTRUÇÕES E CONSULTORIA LTDA		
Inscrição Municipal	Inscrição Estadual		
11491			
Logradouro	Número		
R CARLOS PIRES	34		
Complemento	Bairro	Cidade	Cep
ANEXO A	ESTREITO	SOUSA	58802000
E-mail	Telefone		
0			



Estatísticas do mês
QT Nota Normal: 0
Total Nota Normal: 0,00
QT Nota Simples Nacional: 0
Total Nota Simples Nacional: 0,00
QT Nota MEI: 0
Total Nota MEI: 0,00
QT Nota Retido: 0
Total Nota Retido: 0,00
QT Nota Isento: 0
Total Nota Isento: 0,00
QT Nota Cancelada: 0
Total Nota Cancelada: 0,00



ESTADO DA PARAÍBA
FUNDO MUNICIPAL DE SAÚDE DE CAJAZEIRAS
COMISSÃO PERMANENTE DE LICITAÇÃO

CERTIFICADO DE INSCRIÇÃO DE FORNECEDORES E PRESTADORES DE SERVIÇOS

NÚMERO DE INSCRIÇÃO 23.246.832/0001-98	NOME DRENA CONSTRUCOES E LOGACOES LTDA		
LOGRADOURO AV AILTON GOMES DE ALENCAR		NÚMERO 2364	
CEP 63034-005	BAIRRO PIRAJA	MUNICÍPIO JUAZEIRO DO NORTE	UF CE
COMPLEMENTO SALA 201 ANDAR 2		INSCRIÇÃO ESTADUAL	
OBJETIVO CONSTRUTORES			
EMIÇÃO 14/04/2016	VALIDADE 60 (sessenta) dias		

Neirrobisson de Sousa Pedroza Junior
NEIRROBISSON DE SOUSA PEDROZA JUNIOR
Comissão Permanente de Licitação



Comprovante de Inscrição e de Situação Cadastral

Contribuinte,

Confira os dados de Identificação da Pessoa Jurídica e, se houver qualquer divergência, providencie junto à RFB a sua atualização cadastral.

 REPÚBLICA FEDERATIVA DO BRASIL CADASTRO NACIONAL DA PESSOA JURÍDICA		
NÚMERO DE INSCRIÇÃO 23.246.832/0001-98 MATRIZ	COMPROVANTE DE INSCRIÇÃO E DE SITUAÇÃO CADASTRAL	DATA DE ABERTURA 18/08/2015
NOME EMPRESARIAL DRENA CONSTRUCOES E LOCACOES LTDA - ME		
TÍTULO DO ESTABELECIMENTO (NOME DE FANTASIA) DRENA CONSTRUCOES		
CÓDIGO E DESCRIÇÃO DA ATIVIDADE ECONÔMICA PRINCIPAL 41.20-4-00 - Construção de edifícios		
CÓDIGO E DESCRIÇÃO DAS ATIVIDADES ECONÔMICAS SECUNDÁRIAS 38.11-4-00 - Coleta de resíduos não-perigosos 43.13-4-00 - Obras de terraplenagem 42.22-7-01 - Construção de redes de abastecimento de água, coleta de esgoto e construções correlatas, exceto obras de irrigação 42.13-8-00 - Obras de urbanização - ruas, praças e calçadas 43.12-6-00 - Perfurações e sondagens 43.21-5-00 - Instalação e manutenção elétrica 49.23-0-02 - Serviço de transporte de passageiros - locação de automóveis com motorista 77.11-0-00 - Locação de automóveis sem condutor 43.99-1-05 - Perfuração e construção de poços de água 42.21-9-01 - Construção de barragens e represas para geração de energia elétrica 42.92-8-01 - Montagem de estruturas metálicas 43.30-4-01 - Impermeabilização em obras de engenharia civil 71.19-7-01 - Serviços de cartografia, topografia e geodésia 71.11-1-00 - Serviços de arquitetura 71.12-0-00 - Serviços de engenharia		
CÓDIGO E DESCRIÇÃO DA NATUREZA JURÍDICA 206-2 - SOCIEDADE EMPRESARIA LIMITADA		
LOGRADOURO AV AILTON GOMES DE ALENCAR	NÚMERO 2364	COMPLEMENTO SALA 201 ANDAR 2
CEP 63.034-005	BAIRRO/DISTRITO PIRAJA	MUNICÍPIO JUAZEIRO DO NORTE
UF CE	ENDEREÇO ELETRÔNICO FRANCINESERCON@HOTMAIL.COM	
TELEFONE (88) 8835-3128 / (88) 3587-2007		
ENTE FEDERATIVO RESPONSÁVEL (EFR) *****		
SITUAÇÃO CADASTRAL ATIVA	DATA DA SITUAÇÃO CADASTRAL 18/08/2015	
MOTIVO DE SITUAÇÃO CADASTRAL		
SITUAÇÃO ESPECIAL *****	DATA DA SITUAÇÃO ESPECIAL *****	

Aprovado pela Instrução Normativa RFB nº 1.470, de 30 de maio de 2014.

Consulta QSA / Capital Social

Voltar



© Copyright Receita Federal do Brasil - 24/03/2016

✓

A handwritten signature or mark consisting of several overlapping loops.

A handwritten signature or mark consisting of several overlapping loops.

A handwritten signature or mark consisting of several overlapping loops.



**CONTRATO SOCIAL DE
"DRENA CONSTRUÇÕES E LOCAÇÕES LTDA"**

JOSÉ WILSON DOS SANTOS ARAÚJO, brasileiro, solteiro, maior, empresário, portador da Cédula de Identidade sob nº 96029527427-SSPDS-Ce e CPF sob nº 810.919.583-00, natural de Juazeiro do Norte-Ce, data de nascimento 11.06.1978, residente e domiciliado na Rua Antônio Lobo de Menezes nº 167 – José Geraldo da Cruz – Juazeiro do Norte-Ce – CEP: 63.033-160 e **JOSÉ ALEXSANDRO RIBEIRO**, brasileiro, solteiro, maior, empresário, natural de Juazeiro do Norte-Ce, data de nascimento 18.10.1978, portador da cédula de identidade sob n.º 98029056153-SSPDS-Ce e CPF n.º 858.010.203-06, residente e domiciliado na Rua Rui Barbosa nº 290 – Santa Teresa – Juazeiro do Norte-Ce – CEP: 63.050-460 (art. 997, I, CC/2002), resolvem em comum acordo, constituir uma sociedade limitada, mediante as seguintes cláusulas:

PRIMEIRA CLÁUSULA: A sociedade girará sob o nome empresarial **"DRENA CONSTRUÇÕES E LOCAÇÕES LTDA"**, e terá sede e domicílio na Av. Ailton Gomes nº 2.364, Sala 201 – 2º Andar, CEP: 63.034-005, bairro Pirajá, Juazeiro do Norte-Ce (Art. 997, II, CC/2002).

PARÁGRAFO PRIMEIRO: A sociedade de terá como nome fantasia de: **"DRENA CONSTRUÇÕES"** para uso deste estabelecimento.

SEGUNDA CLÁUSULA:

A sociedade terá pôr objetivo a exploração do ramo de:

Construção de Edifícios (41.20-4/00), Coleta de resíduos não perigosos (38.11-4/00), Obras de terraplenagem (43.13-4/00), Coleta de esgoto e construções correlatas, exceto obras de irrigação (42.22-7/01), Obras de urbanização – Rua, praças, calçadas (42.13-8/00), Perfuração e sondagens (43.12-6/00), Instalação e manutenção elétrica (43.21-5/00), Serviços de transporte de passageiros-locação de automóveis com motorista (49.23-0/02), Locação de automóveis sem condutor (77.11-0/00), perfuração e construção de poços de água (43.99-1/05), Construção de barragens e represas para geração de energia elétrica (42-21-9/01), Montagem de estruturas metálicas (42.92-8/01), Impermeabilização em obras de engenharia civil (43.30-4/01), Serviços de cartografia, topografia e geodésia (71.19-7/01), Projetos de arquitetura (71.11-1/00), Serviços de engenharia de projetos (71.12-0/00), Desenvolvimento de projetos de paisagismo, Atividade de desenvolvimento de projetos arquitetônicos de jardins, Serviços de projetos arquitetônicos e paisagísticos, Supervisão da execução de projetos de arquitetura, Elaboração de projetos para ordenação urbana, Serviços de engenharia projetos de edifícios, Elaboração de projetos de engenharia ambiental, Serviços de projetos de engenharia civil, Elaboração de projetos de engenharia, Locação de máquinas e veículos para transporte escolar urbano e rural, Locação de carro pipa, Locação de tratores em geral, Construção de açudes, Saneamento geral, Construção de calçamento, asfalto, Desmatamento e pavimentação em geral, Coleta de lixo urbano e rural e serviços em geral.

	CARTÓRIO AZEVEDO BASTOS 1º Ofício de Registro Civil das Pessoas Naturais e Tabelionato de Notas – Código CNJ 08.810-4 Rua Francisco Estreito, 116 - Bairro São Carlos - Juazeiro do Norte - CE - CEP 63015-000 - Fone: (85) 3341-4041 - Fax: (85) 3341-4101
Autenticação Digital	
De acordo com os artigos 1º, 3º e 7º inc. V 8º, 41 e 52 da Lei Federal 8.335/1994 e Art. 6º inc. XII da Lei Estadual 8.721/2008 autentico a presente imagem digitalizada, reprodução fiel do documento apresentado e conferido neste ato. O referido é verdade. Dou fé.	
Cód. Autenticação: 58862402161626270219-1; Data: 24/02/2016 16:26:39	
Seto Digital de Fiscalização Tipo Normal C: ACX29703-65L5; Valor Total do Ato: R\$ 3,70	
Confira os dados do ato em: https://selodigital.tjpb.jus.br	
	Titular

[Handwritten signatures and initials]

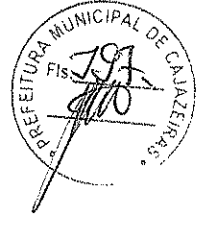

**CONTRATO SOCIAL DE
"DRENA CONSTRUÇÕES E LOCAÇÕES LTDA"**

TERCEIRA CLAUSULA: A sociedade iniciará suas atividades em 12 de Agosto de 2.015 e seu prazo de duração é indeterminado. (Art. 997, II, CC/2002).

QUARTA CLAUSULA: O capital social R\$ 100.000,00 (Cem mil reais) dividido em 100.000 (Cem mil) quotas no valor nominal de R\$ 1,00 (Hum real) cada uma, integralizadas, neste ato em moeda corrente do país, pelos sócios:

01 - JOSÉ WILSON DOS SANTOS ARAÚJO, integraliza neste ato, em moeda corrente no país, 99.000 (Noventa e nove mil) quotas no valor nominal de R\$ 1,00 (hum real) cada uma, equivalentes a R\$ 99.000,00 (Noventa e nove mil reais).

02 - JOSÉ ALEXSANDRO RIBEIRO, integraliza neste ato, em moeda corrente no país, 1.000 (Hum mil) quotas no valor nominal de R\$ 1,00 (hum real) cada uma, equivalentes a R\$ 1.000,00 (Hum mil reais).

03 - Totalizando 100.000 (Cem mil) quotas no valor de R\$ 100.000,00 (Cem mil reais). (Art. 997, III, CC/2002) (Art. 1.055, CC/2002).

RESUMO:

01 - JOSÉ WILSON DOS SANTOS ARAÚJO.....	(99%).....R\$	99.000,00
02 - JOSE ALEXSANDRO RIBEIRO.....	(01%).....R\$	1.000,00
Total (100%).....	R\$	100.000,00
(Cem mil reais).		

QUINTA CLAUSULA: As quotas são indivisíveis e não poderão ser cedidas ou transferidas a terceiros sem o consentimento do outro sócio, a quem fica assegurado, em igualdade de condições e preço direito de preferência para a sua aquisição se postas à venda, formalizando, se realizada a cessão delas, a alteração contratual pertinente. (Art. 1.056, art. 1.057, CC/2002).

SEXTA CLAUSULA: A responsabilidade de cada sócio é restrita ao valor de suas quotas, mas todos respondem solidariamente pela integralização do capital social. (Art. 1.052, CC/2002).

SÉTIMA CLAUSULA: A administração da sociedade caberá ao sócio **JOSÉ WILSON DOS SANTOS ARAÚJO**, com poderes e atribuições de administrador cabendo a representação ativa e passiva, em juízo ou fora dele, podendo praticar todos os atos compreendidos no objeto social sempre no interesse da sociedade, autorizado o uso do nome empresarial, vedado, no entanto, em atividades estranhas ao interesse social ou assumir obrigações seja em favor de qualquer dos quotistas ou de terceiros, bem como onerar ou alienar bens imóveis da sociedade sem autorização do outro sócio. (Artigo 997, VI, 1.013, 1.015, 1.064, CC/2002).

CARTÓRIO AZEVEDO BASTOS 1º OFÍCIO DE REGISTRO CIVIL DAS PESSOAS NATURAIS
E TABELIONATO DE NOTAS - Código CNJ 06.870-0
Rua Presidente Epitácio Paulo, 416 - Faria das Lérias - São Paulo/SP - CEP 05713-000 - www.tribal.sp.gov.br - Tel: (11) 3141-5411 - Fax: (11) 3141-5412

Autenticação Digital

De acordo com os artigos 1º, 3º e 7º inc. V 8º, 41 e 52 da Lei Federal 8.935/1994 e Art. 6º inc. XII da Lei Estadual 8.721/2008 autentico a presente imagem digitalizada, reproduzida fielmente do documento apresentado e conferido neste ato. O referido é verdade. Dou fé.

Cód. Autenticação: 58862402181626270219-2; Data: 24/02/2016 16:26:19

Selo Digital de Fiscalização Tipo Normal C: ACX29702-LRM4;
Valor Total do Ato: R\$ 3,78
Confira os dados do ato em: <https://selodigital.tjpb.jus.br>

Bel. Valéria de Miranda Cavalcanti
Tribunal

Handwritten signatures and initials at the bottom of the page.

CONTRATO SOCIAL DE
"DRENA CONSTRUÇÕES E LOCAÇÕES LTDA"



OITAVA CLAUSULA: Ao término de cada exercício social, em 31 de dezembro, o administrador prestará contas justificadas de sua administração, procedendo à elaboração do inventário, do balanço patrimonial e do balanço de resultado econômico, cabendo aos sócios, na proporção de suas quotas, os lucros ou perdas apurados. (Art. 1.065, CC/2002)

NONA CLAUSULA: Os lucros ou prejuízos verificados no balanço serão distribuídos aos sócios na proporção de suas quotas-partes do capital social.

DÉCIMA CLAUSULA: A sociedade poderá a qualquer tempo, abrir ou fechar filial ou outra dependência, mediante alteração contratual assinada por todos os sócios.

DÉCIMA PRIMEIRA CLÁUSULA: Apenas o sócio **JOSÉ WILSON DOS SANTOS ARAÚJO** terá direito a retirada a título de pró-labore o equivalente a um salário mínimo vigente no país, podendo ser alterado com base na legislação do Imposto de Renda.

DÉCIMA SEGUNDA CLÁUSULA: Falecendo ou interditado qualquer sócio, a sociedade continuará suas atividades com os herdeiros, sucessores e o incapaz. Não sendo possível ou inexistindo interesse destes ou do(s) sócio(s) remanescente(s), o valor de deis haveres será apurado e liquidado com base na situação patrimonial da sociedade, à data da resolução, verificada em balanço especialmente levantado.

Parágrafo Único: O mesmo procedimento será adotado em outros casos em que a sociedade se resolva em relação a seu sócio. (Art. 1.028 e art. 1.031, CC/2002).

DÉCIMA TERCEIRA CLAUSULA: O Administrador declara, sob as penas da lei, de que não está impedido de exercer a administração da sociedade, por lei especial, ou em virtude de condenação criminal, ou por se encontrar sob os efeitos dela, a pena que vede, ainda que temporariamente, o acesso a cargos públicos; ou por crime falimentar, de prevaricação, peita ou suborno, concussão, peculato, ou contra a economia popular, contra o sistema financeiro nacional, contra normas de defesa da concorrência, contra as relações de consumo, fé pública, ou a propriedade. (Art. 1.011, § 1º, CC/2002).

DÉCIMA QUARTA CLÁUSULA: Fica eleito o foro de Juazeiro do Norte-Ce, para o exercício e o cumprimento dos direitos e obrigações resultantes deste contrato.

E, pôr assim terem convencionado, assinam este em 04 (quatro) vias, na presença de testemunhas abaixo, na forma da lei.





**CONTRATO SOCIAL DE
"DRENA CONSTRUÇÕES E LOCAÇÕES LTDA"**

Juazeiro do Norte-Ce, 30 de Julho de 2.015

José Wilson dos Santos Araújo
JOSÉ WILSON DOS SANTOS ARAÚJO

José Alexandre Ribeiro
JOSÉ ALEXSANDRO RIBEIRO

TESTEMUNHAS:

[Signature]
SUAREZ LEITE MACHADO
RG. 683.761-83-SSP-Ce
CPF: 249.171.173-72

[Signature]
FRANCINE LOUREITO ALENCAR
RG. 97029018326-SSP-Ce
CPF: 006.086.033-25

JUNTA COMERCIAL DO ESTADO DO CEARÁ - SEDE
CERTIFICO O REGISTRO EM: 18/08/2015
SOB Nº: 23201702931
Protocolo: 15/098247-0, DE 08/08/2015
[Signature]
HAROLD FERNANDES MOREIRA
SECRETARIO-GERAL

CARTÓRIO AZEVEDO BASTOS 1º OFÍCIO DE REGISTRO CIVIL DAS PESSOAS NATURAIS
E TABELIONATO DE NOTAS - Código CNJ 46.879-0
Av. Francisco de Holanda, 115 - Bairro dos Estudantes - Juazeiro do Norte - Ceará - CEP 63010-000 - Fone: (85) 3344-5004 - Fax: (85) 3344-5004

Autenticação Digital
De acordo com os artigos 1º, 3º e 7º inc. V 8º, 41 e 62 da Lei Federal 8.935/1994 e Art. 6º inc. XII da Lei Estadual 8.721/2008 autentico a presente imagem digitalizada, reprodução fiel do documento apresentado e conferido neste ato. O referido é verdade. Dou fé

Cód. Autenticação: 58862402161626270219-4; Data: 24/02/2016 16:26:19

Selo Digital de Fiscalização Tipo Normal C: ACX29700-H7NA;
Valor Total do Ato: R\$ 3,75
Confira os dados do ato em: <https://selodigital.tjpb.jus.br>

[Signature]
Bel. Valdeir de Miranda Cavalcanti
Titular

[Handwritten marks and signatures]



REPÚBLICA FEDERATIVA DO BRASIL
ESTADO DA PARAÍBA
CARTÓRIO AZEVEDO BASTOS
FUNDADO EM 1888
PRIMEIRO REGISTRO CIVIL DE NASCIMENTO E ÓBITOS E PRIVATIVO DE CASAMENTOS,
INTERDIÇÕES E TUTELAS DA COMARCA DE JOÃO PESSOA

Av. Epitácio Pessoa, 1145 Bairro dos Estados 58030-00, João Pessoa PB
Tel.: (83) 3244-5404 / Fax: (83) 3244-5484
<http://www.azevedobastos.not.br>
E-mail: cartorio@azevedobastos.not.br



CERTIDÃO DE AUTENTICAÇÃO DIGITAL

O Bel. Válber Azevêdo de Miranda Cavalcanti, Oficial do Primeiro Registro Civil de Nascimentos e Óbitos e Privativo de Casamentos, Interdições e Tutelas com atribuição de autenticar e reconhecer firmas da Comarca de João Pessoa Capital do Estado da Paraíba, em virtude etc...

Certifica com base na Lei 8935/94 - art. 7º - inc. V, que o(s) documento(s) em anexo é reprodução fiel do original que me foi apresentado e neste ato confirmo sua autenticidade através do Código de Controle e Autenticação abaixo.
O referido é verdade, dou fé.

Este documento foi emitido em 03/03/2016 às 16:18:15 (hora de Brasília).

CHAVE DIGITAL

00005b1d734fd94f057f2d69fe6bc05b3f4fedcd54e2c64860c01da12fbec186c50bffc65a8ba321e484697fee7b53745300ef422e613b74fbf759d293aaab6a74fca3406ac99364c6dff727450a0c4

A chave digital acima, garante que este documento foi gerado para DRENA CONSTRUCOES E LOCACOES LTDA - ME e emitido através do site do Cartório Azevêdo Bastos, de acordo com a Legislação Federal em vigor Art 1º. e 10º. § 1º. da MP 2200/01.

Esta certidão tem a sua validade até: 01/03/2017 às 05:11:58 (Dia/Mês/Ano)

Código de Controle da Certidão: 493224

Código de Controle da Autenticação:

58862402161626270219-1 a 58862402161626270219-4

A autenticidade desta certidão poderá ser confirmada por qualquer pessoa e a qualquer momento através do site: <http://www.azevedobastos.not.br>

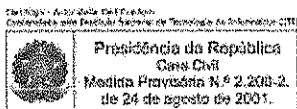



**ADITIVO AO CONTRATO SOCIAL DA SOCIEDADE LIMITADA:
"DRENA CONSTRUÇÕES LOCAÇÕES LTDA-ME"**

NIRE: 23.201.70293.1

Pelo presente instrumento particular, os abaixo assinado:

JOSÉ WILSON DOS SANTOS ARAÚJO, brasileiro, solteiro, maior, empresário, natural de Juazeiro do Norte-Ce, data de nascimento 11/06/1978, portador da cédula de identidade sob n.º 96029527427-SSPDS-Ce e CPF n.º 810.919.583-00, residente e domiciliado na Rua Antônio Lobo de menezes n.º 167- José Geraldo da Cruz - Juazeiro do Norte-Ce, CEP: 63.033-160.

JOSÉ ALEXSANDRO RIBEIRO, brasileiro, solteiro, maior, empresário, natural de Juazeiro do Norte-Ce, data de nascimento 18.10.1978, portador da cédula de identidade sob n.º 98029056153-SSPDS-Ce e CPF n.º 858.010.203-06, residente e domiciliado na Rua Rui Barbosa n.º 290 - Santa Tereza - Juazeiro do Norte-Ce, CEP: 63.050-460.

Únicos componentes da empresa que gira sob a denominação social de: "DRENA CONSTRUÇÕES LOCAÇÕES LTDA", estabelecida nesta cidade de Juazeiro do Norte-Ce Av. Ailton Gomes n.º 2.364, Sala 201 - 2º Andar, Pirajá, CEP: 63.034-005 devidamente registrada no CNPJ sob n.º 23.246.832/0001-98 e nesta MM Junta Comercial do estado do Ceará sob n.º 23.201.70293.1 p.º despacho de 18.09.2015 em comum acordo resolvem alterá-lo e o fazem mediante as seguintes cláusulas e condições:

PRIMEIRA: Retira-se da sociedade o sócio **JOSÉ ALEXSANDRO RIBEIRO**, acima qualificado, vendendo suas quotas de capital no valor de R\$ 1.000,00 (Hum mil reais) para o sócio acima qualificado, **JOSÉ WILSON DOS SANTOS ARAÚJO**, dando plena, geral e irrevogável quitação no ativo e passivo.

SEGUNDA: O sócio **JOSÉ ALEXSANDRO RIBEIRO**, que se retira da sociedade, declara haver recebido de **JOSÉ WILSON DOS SANTOS ARAÚJO**, neste ato e em moeda corrente e vigente no país, a quantia de R\$ 1.000,00 (Hum mil reais), e declara, outro sim, sanados todos os direito e haveres perante a sociedade, nada mais tendo a reclamar, seja a que titulo for, nem do cessionário, nem da sociedade, dando-lhes plena, geral e irrevogável quitação e o capital da empresa ficará assim distribuído:

Sócios	Participação		
	Quotas	Valor em R\$	%
JOSÉ WILSON DOS SANTOS ARAÚJO	100.000	100.000,00	100
TOTAL	100.000	100.000,00	100

TERCEIRA: Nos termos do artigo 1033, IV, da lei 10.406/02, a sociedade permanecerá unipessoal, devendo recompor seu quadro societário no prazo máximo de 180 (cento e oitenta) dias, sob pena de dissolução.

QUARTA: Fica eleito o foro da comarca de Juazeiro do Norte-Ce, para derimir as questões oriundas do presente contrato.

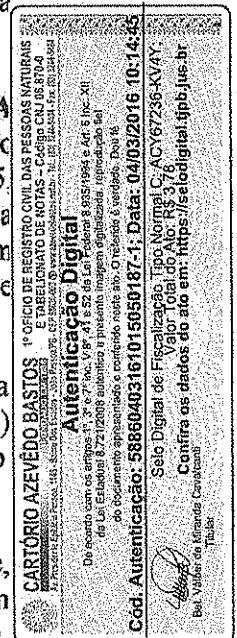



ADITIVO AO CONTRATO SOCIAL DA SOCIEDADE LIMITADA:
“DRENA CONSTRUÇÕES LOCAÇÕES LTDA-ME”

NIRE: 23.201.70293.1

As demais cláusulas do contrato social que não foram direta ou indireta modificadas por este aditivo, permanecerão em pleno vigor.

E, pôr assim terem convencionado, assinam este instrumento de contrato em 04 vias, na presença de testemunhas idôneas, sendo que a primeira via deverá ficar arquivada na Junta Comercial do Estado do Ceará e as demais devolvidas para uso dos sócios com as anotações na forma da lei.

Juazeiro do Norte-Ce, 17 de Dezembro de 2.015

José Wilson dos Santos Araújo
JOSÉ WILSON DOS SANTOS ARAÚJO

Jose Alexsandro Ribeiro
JOSE ALEXSANDRO RIBEIRO

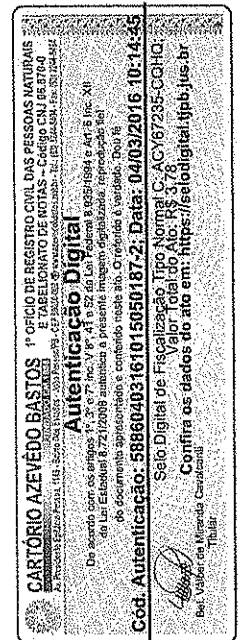

TESTEMUNHAS:

[Signature]
SUARÉZ LEITE MACHADO
RG. 683.761-83-SSP-Ce
CPF: 249.171.173-72

[Signature]
FRANCINE LOUREITO ALENCAR
RG. 97029018326-SSP-Ce
CPF: 006.086.033-25

JUNTA COMERCIAL DO ESTADO DO CEARÁ - SEDE
CERTIFICO O REGISTRO EM: 29/12/2015
SOB Nº: 20153010223
Protocolo: 15/301022-3, DE 23/12/2015
Empresa: 23 2 0170293 1
DRENA CONSTRUÇÕES E LOCAÇÕES
LTDA - ME
[Signature]
HAROLDO FERNANDES MOREIRA
SECRETARIO-GERAL



REPÚBLICA FEDERATIVA DO BRASIL
ESTADO DA PARAÍBA
CARTÓRIO AZEVEDO BASTOS
FUNDADO EM 1888
PRIMEIRO REGISTRO CIVIL DE NASCIMENTO E ÓBITOS E PRIVATIVO DE CASAMENTOS,
INTERDIÇÕES E TUTELAS DA COMARCA DE JOÃO PESSOA

Av. Epitácio Pessoa, 1145 Bairro dos Estados 58030-00, João Pessoa PB
Tel.: (83) 3244-5404 / Fax: (83) 3244-5484
<http://www.azevedobastos.not.br>
E-mail: cartorio@azevedobastos.not.br



CERTIDÃO DE AUTENTICAÇÃO DIGITAL

O Bel. Válber Azevêdo de Miranda Cavalcanti, Oficial do Primeiro Registro Civil de Nascimentos e Óbitos e Privativo de Casamentos, Interdições e Tutelas com atribuição de autenticar e reconhecer firmas da Comarca de João Pessoa Capital do Estado da Paraíba, em virtude etc...

Certifica com base na Lei 8935/94 - art. 7º - inc. V, que o(s) documento(s) em anexo é reprodução fiel do original que me foi apresentado e neste ato confirmo sua autenticidade através do Código de Controle e Autenticação abaixo.
O referido é verdade, dou fé.

Este documento foi emitido em 08/03/2016 às 08:55:18 (hora de Brasília).

CHAVE DIGITAL

00005b1d734fd94f057f2d69fe6bc05b88c335d8763aeb60718d9f315bdbb898d1e2c124457991d6ae4fa1e120b6903d5300ef422e613b74fbf759d293aaab6a08992109246865c8463bbf5cdb99532d

A chave digital acima, garante que este documento foi gerado para DRENA CONSTRUCOES E LOCACOES LTDA - ME e emitido através do site do Cartório Azevedo Bastos, de acordo com a Legislação Federal em vigor Art 1º. e 10º. § 1º. da MP 2200/01.

Esta certidão tem a sua validade até: 08/03/2017 às 06:05:43 (Dia/Mês/Ano)

Código de Controle da Certidão: 497785

Código de Controle da Autenticação:

58860403161015050187-1 a 58860403161015050187-2

A autenticidade desta certidão poderá ser confirmada por qualquer pessoa e a qualquer momento através do site: <http://www.azevedobastos.not.br>

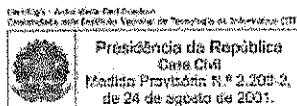

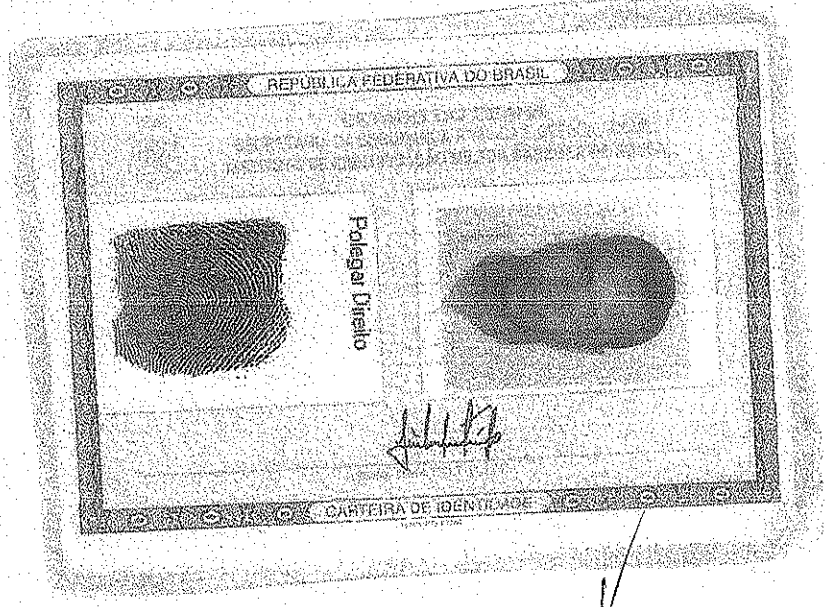

VALIDA EM TODO O TERRITÓRIO NACIONAL

REGISTRO GERAL	96029527427	DATA DE EXPIÇÃO	05/01/2010
NOME	JOSÉ WILSON DOS SANTOS ARAÚJO		
FILIAÇÃO	JOSÉ BENICID LIMA DE ARAÚJO FRANCISCA DOS SANTOS ARAÚJO		
NATURALIDADE	JUAZEIRO DO NORTE - CE	DATA DE NASCIMENTO	11/06/1978
DOC. ORIGEM	CERT. NASCIMENTO - CARTÓRIO SEDE TERMO: 38.040 FOLHA: 109 LIVRO: A 104 JUAZEIRO DO NORTE - CE		

VIA
LEI Nº 7.112 DE 20/06/03

P. 98

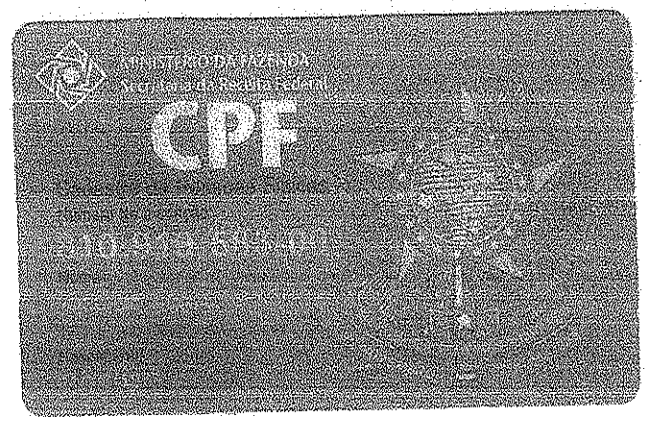

Handwritten signatures and marks on the right side of the page.

CARTÓRIO AZEVEDO BASTOS 1º OFÍCIO DE REGISTRO CIVIL DAS PESSOAS NATURAIS E TABELIONATO DE NOTAS - Código CNJ 06.390.0
R. Presidente Dutra, 101 - Sala 63 - Centro - Juazeiro do Norte - CE - CEP: 63010-000

Autenticação Digital

De acordo com os artigos 1º, 3º e 7º inc. V 8º - 41 e 52 da Lei Federal 8.932/1984 e Art. 6º inc. XII da Lei Estadual 8.724/2008 autentico a presente imagem digitalizada, reproduzida fielmente do documento apreendido e conferido neste ato. O referido é verdade. Rio de Janeiro, 16/06/2010.

Cód. Autenticação: 58862402161626090825-1; Data: 24/02/2016 16:25:58

Selo Digital de Fiscalização Tipo Normal C: ACX29698-BDR1.
Valor Total do Ato: R\$ 3,78

Certifica os dados do ato em: <https://selodigital.tjpb.jus.br>

Bel. Wilson dos Santos Araujo
Tribunal



REPÚBLICA FEDERATIVA DO BRASIL
ESTADO DA PARAÍBA
CARTÓRIO AZEVEDO BASTOS
FUNDADO EM 1888
PRIMEIRO REGISTRO CIVIL DE NASCIMENTO E ÓBITOS E PRIVATIVO DE CASAMENTOS,
INTERDIÇÕES E TUTELAS DA COMARCA DE JOÃO PESSOA

Av. Epitácio Pessoa, 1145 Bairro dos Estados 58030-00, João Pessoa PB
Tel.: (83) 3244-5404 / Fax: (83) 3244-5484
<http://www.azevedobastos.not.br>
E-mail: cartorio@azevedobastos.not.br



✓

CERTIDÃO DE AUTENTICAÇÃO DIGITAL

O Bel. Válber Azevêdo de Miranda Cavalcanti, Oficial do Primeiro Registro Civil de Nascimentos e Óbitos e Privativo de Casamentos, Interdições e Tutelas com atribuição de autenticar e reconhecer firmas da Comarca de João Pessoa Capital do Estado da Paraíba, em virtude etc...

Certifica com base na Lei 8935/94 - art. 7º - inc. V, que o(s) documento(s) em anexo é reprodução fiel do original que me foi apresentado e neste ato confirmo sua autenticidade através do Código de Controle e Autenticação abaixo.
O referido é verdade, dou fé.

Este documento foi emitido em 03/03/2016 às 16:19:06 (hora de Brasília).

CHAVE DIGITAL

00005b1d734fd94f057f2d69fe6bc05b3f4fedcd54e2c64860c01da12fbec1868b9fc8f6c282c7e92c37b87b59b1aa835300ef422e613b74fbf759d293aaab6a103b4421e67427ff2d0343ae33b01a72

A chave digital acima, garante que este documento foi gerado para DRENA CONSTRUCOES E LOCACOES LTDA - ME e emitido através do site do Cartório Azevedo Bastos, de acordo com a Legislação Federal em vigor Art 1º. e 10º. § 1º. da MP 2200/01.

Esta certidão tem a sua validade até: 01/03/2017 às 05:11:58 (Dia/Mês/Ano)

Código de Controle da Certidão: 493223

Código de Controle da Autenticação:

58862402161626050625-1

A autenticidade desta certidão poderá ser confirmada por qualquer pessoa e a qualquer momento através do site: <http://www.azevedobastos.not.br>

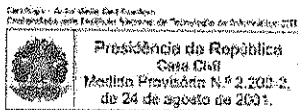

✓

✓

✓

✓

CARTÓRIO AZEVEDO BASTOS 1º OFÍCIO DE REGISTRO CIVIL DAS PESSOAS NATURAIS
E TABELIONATO DE NOTAS - Código CNJ 06.870-0
R. Francisco Estrela Neves, 1115 - Bairro De Engenheiros - CEP 63010-900 - Juazeiro do Norte - CE - Fone: (85) 3324-4111 - Fax: (85) 3324-4112

Autenticação Digital
De acordo com os artigos 1º, 3º e 7º inc. V 8º, 41 e 52 da Lei Federal 8.935/1994 e Art. 6º inc. XII da Lei Estadual 8.721/2008 autentico a presente imagem digitalizada, reprodução fiel do documento apresentado e conferido neste ato. O referido é verdade. Dou fé

Cód. Autenticação: 58862402161626450500-1; Data: 24/02/2016 16:26:38

Selo Digital de Fiscalização Tipo Normal C: ACX29710-NU7W
Valor Total do Ato: R\$ 3,78
Confira os dados do ato em: <https://selodigital.tjpb.jus.br>

[Assinatura]
Bel. Valberio Miranda Cavalcanti
Titular

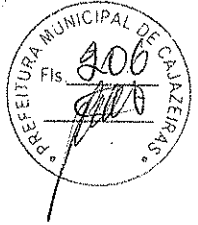

BALANÇO PATRIMONIAL

N.º de Ordem 01

TERMO DE ABERTURA

Contém este Balanço 07 (Sete) folhas numeradas tipograficamente do n.º 01 ao 07 e servirá para o lançamento das operações próprias do estabelecimento do contribuinte abaixo identificado:

Nome: DRENA CONSTRUÇÕES E LOCAÇÕES LTDA-ME

Endereço: Av. Ailton Gomes

N.º 2.364 - Sala 201 - 2º Andar - Bairro: Pirajá

Município: Juazeiro do Norte Estado - Ceará

Inscrição estadual: Isento

CNPJ: 23.246.832/0001-98

Registrado na Junta Comercial sob n.º 23.201.70293.1

JUAZEIRO DO NORTE-CE, 01 DE JANEIRO DE 2.015

[Assinatura]
Sector Contábil

Suarez Lima Machado
Téc. em Contabilidade
CRC-CE-015665/O-0

DRENA Construções e Locações Ltda - ME
CNPJ 23.246.832/0001-98
[Assinatura]
Jose Wilson dos Santos Araújo
CPF 810.319.583-70
SOCIO ADMINISTRATIVO

[Assinatura]
Fl. 01

[Assinatura]

CARTÓRIO AZEVEDO BASTOS 1º OFÍCIO DE REGISTRO CIVIL DAS PESSOAS NATURAIS
E TABELIONATO DE NOTAS - Código CNJ 06.870-0
Av. Pirajá 23.146, Piraia - Juazeiro do Norte - CE 63.900-000 - Tel: (85) 3344.524 - Fax: (85) 3344.524

Autenticação Digital
De acordo com os artigos 1º, 3º e 7º inc. V 8º, 41 e 52 da Lei Federal 8.935/1994 e Art. 6º Inc. XII da Lei Estadual 8.721/2008 autentico a presente imagem digitalizada, reprodução fiel do documento apresentado e conferido neste ato. O referido é verdade. Dou fé

Cód. Autenticação: 5886240216162645000-2; Data: 24/02/2016 16:26:38

Selo Digital de Fiscalização Tipo Normal C: ACX29709-D701;
Valor Total do Ato: R\$ 3,78
Confira os dados do ato em: <https://selodigital.tjpb.jus.br>

[Assinatura]
Bel. Valber de Miranda Cavalcanti
Titular

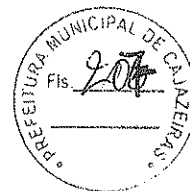

**BALANÇO PATRIMONIAL DA FIRMA: DRENA CONSTRUÇÕES E
LOCACÕES LTDA-ME CNPJ: 23.246.832/0001-98 PERIODO EM 31
DE DEZEMBRO DE 2.015. REGISTRADO NA JUNTA COMERCIAL
DO ESTADO DO CEARÁ - JUCEC SOB N.º 23.201.70293.1 DE
18.08.2015 - AV. AILTON GOMES, 2.364 - SALA 201 - 2º ANDAR -
PIRAJÁ - JUAZEIRO DO NORTE-CE.**

		ATIVO	
CIRCULANTE			
DISPONIVEL			
Caixa	R\$	36.351,05	
Bancos c/movimento	R\$	49.887,60	
Contas a receber	R\$	284.670,10	
Estoques	R\$	- 0 -	R\$ 370.908,75
PERMANENTE			
IMOBILIZADO			
Móveis e Utensílios	R\$	9.560,50	
Veículos	R\$	- 0 -	
Terrenos	R\$	- 0 -	
(-) Depreciação	R\$	415,50	R\$ 9.145,00
TOTAL DO ATIVO			R\$ 114.023,81
		PASSIVO	
CIRCULANTE			
Salários	R\$	3.152,00	
Inss a recolher (Salários)	R\$	252,16	
Inss a recolher (Empresa)	R\$	433,40	
Simplex a recolher	R\$	756,25	
Fornecedores	R\$	- 0 -	R\$ 4.593,81
PATRIMÔNIO LIQUIDO			
Capital	R\$	100.000,00	
Lucros Acumulados	R\$	9.430,00	R\$ 109.430,00
TOTAL DO PASSIVO			R\$ 114.023,81

JUAZEIRO DO NORTE-CE, 31 DE DEZEMBRO DE 2.015

Fl.02

[Assinatura]
Sergio de Almeida
Suares de Machado
T.C. em Contabilidade
CRC-CE-0102310-8

DRENA Construções e Locações Ltda - ME
CNPJ 23.246.832/0001-98
[Assinatura]
José Wilson dos Santos Araújo
CPF 810.910.583-00
SOCIO ADMINISTRATIVO

[Assinatura]
[Assinatura]
[Assinatura]
[Assinatura]

CARTÓRIO AZEVEDO BASYOS 1º OFÍCIO DE REGISTRO CIVIL DAS PESSOAS NATURAIS E TABELIONATO DE NOTAS - Código CNJ 06.870-0
 Rua Francisco Estácio Freixo, 1145 - Jooz de Barros - São Francisco - CEP 58125-000 - www.azevedobasyos.net.br - Tel: (83) 3341-5211 - Fax: (83) 3341-5214

Autenticação Digital
 De acordo com os artigos 1º, 3º e 7º inc. V 8º, 41 e 52 da Lei Federal 8.935/1994 e Art. 6º inc. XII da Lei Estadual 8.721/2008 autentico a presente imagem digitalizada, reprodução fiel do documento apresentado e conferido neste ato. O referido é verdade. Dou fé

Cód. Autenticação: 58862402161626450500-3; Data: 24/02/2016 16:26:38

Selo Digital de Fiscalização Tipo Normal C: ACX29708-2CFU; Valor Total do Ato: R\$ 3,78
 Confira os dados do ato em: <https://selodigital.tjpb.jus.br>

Valber de Miranda Cavalcanti
 Titular



QUALIFICAÇÃO ECONÔMICA FINANCEIRA
DRENA CONSTRUÇÕES E LOCAÇÕES LTDA-ME
CNPJ: 23.246.832/0001-98
NIRE: 23.201.60226.1
AV. AILTON GOMES, 2.364 – SALA 201 -2º ANDAR – PIRAJÁ
JUAZEIRO DO NORTE-CE.

ÍNDICES RELATIVOS AS DEMONSTRAÇÕES CONTÁBEIS
 BALANÇO PATRIMONIAL ENCERRADO EM 31/12/2015

- <u>LIQUIDEZ CORRENTE</u>	
<u>ATIVO CIRCULANTE</u>	114.023,81 = 24,8211
<u>PASSIVO CIRCULANTE</u>	4.593,81
- <u>LIQUIDEZ DE RECURSOS PRÓPRIOS</u>	
<u>ATIVO CIRCULANTE-PASSIVO CIRCULANTE</u>	114.023,81 - 4.593,81 = 1,00
<u>PATRIMÔNIO LÍQUIDO</u>	109.430,00
<u>LIQUIDEZ GERAL</u>	
<u>ATIVO CIRCULANTE+REALIZ. A LONGO PRAZO</u>	114.023,81 = 24,8211
<u>PASSIVO CIRCULANTE+EXIG. A LONGO PRAZO</u>	4.593,81
- <u>ENDIVIDAMENTO TOTAL</u>	
<u>EXIGIVEL TOTAL</u>	4.593,81 = 0,0402
<u>ATIVO TOTAL</u>	114.023,81

JUAZEIRO DO NORTE-CE. 31 DE DEZEMBRO DE 2015

JUNTA COMERCIAL DO ESTADO DO CEARÁ - SEDE
 CERTIFICO O REGISTRO EM: 29/01/2016
 SOB Nº. 20160001595
 Protocolo: 16/000159-5, DE 04/01/2016

Empresa: 23 2 0170293 1
 DRENA CONSTRUÇÕES E LOCAÇÕES
 LTDA ME

Haroldo Fernandes Moreira
 HAROLDO FERNANDES MOREIRA
 SECRETARIO-GERAL

Fl.03

Wilson dos Santos Araújo
 Wilson dos Santos Araújo
 Sócio Administrativo

DRENA Construções e Locações Ltda - ME
 CNPJ 23.246.832/0001-98
Wilson dos Santos Araújo
 José Wilson dos Santos Araújo
 CPF 810.918.589-00
 SOCIO ADMINISTRATIVO

Haroldo Fernandes Moreira
Wilson dos Santos Araújo
Wilson dos Santos Araújo

CARTÓRIO AZEVEDO BASTOS 1º OFÍCIO DE REGISTRO CIVIL DAS PESSOAS NATURAIS
E TABELIONATO DE NOTAS - Código CNJ 06.870-0
Av. Pirajá, 2.364 - Sala 201 - 2º Andar - Pirajá - Juazeiro do Norte - CE - CEP 63.201-900 - Fone: (85) 3344-3304 - Fax: (85) 3344-3304

Autenticação Digital
De acordo com os artigos 1º, 3º e 7º inc. V 8º, 41 e 52 da Lei Federal 8.935/1994 e Art. 6º inc. XII da Lei Estadual 8.721/2008 autentico a presente imagem digitalizada, reprodução fiel do documento apresentado e conferido neste ato. O referido é verdade. Dou fé

Cód. Autenticação: 58862402161626450500-4; Data: 24/02/2016 16:26:38

Selo Digital de Fiscalização Tipo Normal C: ACX29707-KAAK;
Valor Total do Ato: R\$ 3,76
Confira os dados do ato em: <https://selodigital.tjpb.jus.br>

[Assinatura]
Est. Váber de Miranda Cavalcanti
Titular



DEMONSTRAÇÃO DE LUCROS OU PREJUÍZOS ACUMULADOS
DRENA CONSTRUÇÕES E LOCACÕES LTDA-ME
CNPJ: 23.246.832/0001-98
NIRE: 23.201.60226.1
AV. AILTON GOMES, 2.364 – SALA 201 -2º ANDAR – PIRAJÁ
JUAZEIRO DO NORTE-CE.



SALDO ANTERIOR DE LUCROS ACUMULADOS	R\$	- 0 -
LUCRO APURADO NO PERÍODO	R\$	9.430,00
LUCROS ACUMULADOS	R\$	9.430,00

JUAZEIRO DO NORTE-CE, 31 DE DEZEMBRO DE 2.015



Fl.04

[Assinatura]
Sergio Costa Machado
Suares Leite Machado
Téc. em Contabilidade
CRC-CE-01643/O-8

DRENA Construções e Locações Ltda - ME
CNPJ 23.246.832/0001-98
[Assinatura]
José Wilson dos Santos Araújo
CPF 810.910.589-00
SÓCIO ADMINISTRATIVO



CARTÓRIO AZEVEDO BASTOS 1º OFÍCIO DE REGISTRO CIVIL DAS PESSOAS NATURAIS
E TABELIONATO DE NOTAS - Código CNJ 06.070-0
R. Princesa Estrela, 916 - Bairro Dos Estrelas - João Pessoa/PB - CEP 55033-000 - www.cartorioab.com.br - Tel: (31) 3344-5224 - Fax: (31) 3344-4584

Autenticação Digital
De acordo com os artigos 1º, 3º e 7º inc. V Bº, 41 e 62 da Lei Federal 8.935/1994 e Art. 6 Inc XII da Lei Estadual 8.721/2008 autentico a presente imagem digitalizada, reprodução fiel do documento apresentado e conferido neste ato. O referido é verdade. Dou fé

Cód. Autenticação: 56862402161626450500-5; Data: 24/02/2016 16:26:38

Selo Digital de Fiscalização Tipo Normal C: ACX29706-OAEI
Valor Total do Ato: R\$ 3,78
Confira os dados do ato em: <https://selodigital.tjpb.jus.br>

Bel. Valberdo Miranda Cavalcanti
Titular



DEMONSTRAÇÃO DO RESULTADO DO EXERCÍCIO
DRENA CONSTRUÇÕES E LOCACÕES LTDA-ME
CNPJ: 23.246.832/0001-98
NIRE: 23.201.60226.1
AV. AILTON GOMES, 2.364 – SALA 201 -2º ANDAR – PIRAJÁ
JUAZEIRO DO NORTE-CE.

RECEITA BRUTA DAS VENDAS E DOS SERV. PRESTADOS	R\$	90.230,00	
DEDUÇÕES DE RECEITA			
- SIMPLES RECEITA OPERACIONAL	R\$	2.481,32	
- PIS RECEITA OPERACIONAL	R\$	- 0 -	
- COFINS	R\$	- 0 -	
- ISS	R\$	- 0 -	
RECEITA LIQUIDA	R\$	2.481,32	
- CUSTO	R\$	87.748,68	
LUCRO BRUTO OPERACIONAL	R\$	64.553,18	
- DESPESAS ADMINISTRATIVAS	R\$	23.195,50	
LUCRO ANTES DA PROV.P/CONT. SOCIAL	R\$	13.009,25	
PROV. P/ CONT. SOCIAL	R\$	10.186,25	
LUCRO ANTES PROV. P/IMPOSTO DE RENDA	R\$	- 0 -	
- PROV. P/ IMPOSTO RENDA	R\$	10.186,25	
LUCRO ANTES DO SIMPLES	R\$	- 0 -	
- PROV. P/SIMPLES	R\$	10.186,25	
RESULTADO DO EXERCÍCIO	R\$	756,25	
	R\$	9.430,00	

JUAZEIRO DO NORTE-CE, 31 DE DEZEMBRO DE 2.015

FL.05

Serv. Contábil. Ltda.
Suarez Leite Machado
Sec. em Contabilidade
REC-CE-073225-014

DRENA Construções e Locações Ltda - ME
CNPJ 23.246.832/0001-98
José Wilson dos Santos Araújo
CPF 010.919.563/00
SOCIEDADE ADMINISTRATIVA

CARTÓRIO AZEVEDO BASTOS 1º OFÍCIO DE REGISTRO CIVIL DAS PESSOAS NATURAIS
 E TABELIONATO DE NOTAS - Código CNJ 06.870-0
 Av. Presidente Costa e Silva, 1143 - Bairro Das Estrelas - São Paulo/SP - CEP 05324-000 - www.azevedobastos.net.br - Tel: (11) 3344-5004 - Fax: (11) 3344-5004

Autenticação Digital
 De acordo com os artigos 1º, 3º e 7º inc. V 8º, 41 e 62 da Lei Federal 8.935/1994 e Art. 6º inc. XII da Lei Estadual 8.721/2008 autentico a presente imagem digitalizada, reprodução fiel do documento apresentado e conferido neste ato. O referido é verdade. Dou fé

Cód. Autenticação: 58862402161626450500-6; Data: 24/02/2016 16:26:38

Selo Digital de Fiscalização Tipo Normal C: ACX29705-64YN;
 Valor Total do Ato: R\$ 3,78
 Confira os dados do ato em: <https://selodigital.tjpb.jus.br>

Bol. Valber de Miranda Cavalcanti
 Titular



DISCRIMINAÇÃO DAS RENDAS DOS SERVIÇOS PRESTADOS DA
FIRMA: DRENA CONSTRUÇÕES E LOCACÕES LTDA-ME
PROCEDIDO EM 31 DE DEZEMBRO DE 2.015
CNPJ: 23.246.832/0001-98
NIRE: 23.201.70293.1
AV. AILTON GOMES, 2.364 – SALA 201 -2º ANDAR – PIRAJÁ
JUAZEIRO DO NORTE-CE.

JANEIRO	R\$	- 0 -		
FEVEREIRO	R\$	- 0 -		
MARÇO	R\$	- 0 -	R\$	- 0 -
ABRIL	R\$	- 0 -		
MAIO	R\$	- 0 -		
JUNHO	R\$	- 0 -	R\$	- 0 -
JULHO	R\$	- 0 -		
AGOSTO	R\$	- 0 -		
SETEMBRO	R\$	18.450,00	R\$	<u>18.450,00</u>
OUTUBRO	R\$	20.100,00		
NOVEMBRO	R\$	24.180,00		
DEZEMBRO	R\$	27.500,00	R\$	<u>71.780,00</u>

JUAZEIRO DO NORTE-CE, 31 DE DEZEMBRO DE 2.015

F1.06

Sergio Costa, Secretário
 Prefeitura Municipal de Juazeiro do Norte - CE

DRENA Construções e Locações Ltda - ME
 CNPJ/23.246.832/0001-98
 José Wilson dos Santos Araújo
 CPF 810.810.563-00
 SÓCIO ADMINISTRATIVO

CARTÓRIO AZEVEDO BASTOS 1º OFÍCIO DE REGISTRO CIVIL DAS PESSOAS NATURAIS
E TABELIONATO DE NOTAS - Código CNJ 06.870-4
Av. Presidente Eurico Prata, 1165 - Bairro Das Estrelas - São Paulo/SP - CEP 02112-020 - www.cartorioazvedobastos.com.br - Tel: (11) 3241-5414 - Fax: (11) 3241-5244

Autenticação Digital
De acordo com os artigos 1º, 3º e 7º inc. V 8º, 41 e 52 da Lei Federal 8.935/1994 e Art. 6 Inc. XII da Lei Estadual 8.721/2008 autentico a presente imagem digitalizada, reprodução fiel do documento apresentado e conferido neste ato. O referido é verdade. Dou fé

Cód. Autenticação: 58862402161626450500-7; Data: 24/02/2016 16:26:38

Selo Digital de Fiscalização Tipo Normal C: ACX29704-K2HO.
Valor Total do Ato: R\$ 3,76
Confira os dados do ato em: <https://selodigital.tjpb.jus.br>

Valber de Miranda Cavalcanti
Bel. Valber de Miranda Cavalcanti
Tribunal



BALANÇO PATRIMONIAL

N.º de Ordem 01

TERMO DE ENCERRAMENTO

Contém este Balanço 07 (Sete) folhas numeradas tipograficamente do n.º 01 ao 07 e serviu para o lançamento das operações próprias do estabelecimento do contribuinte abaixo identificado:

Nome: DRENA CONSTRUÇÕES E LOCAÇÕES LTDA-ME

Endereço: Av. Ailton Gomes

N.º 2.364 – Sala 201 – 2º Andar - Bairro: Pirajá

Município: Juazeiro do Norte Estado – Ceará

Inscrição estadual: Isento

CNPJ: 23.246.832/0001-98

Registrado na Junta Comercial sob n.º 23.201.70293.1

JUAZEIRO DO NORTE-CE, 31 DE DEZEMBRO DE 2.015

Fl. 07

[Signature]
Sociedade
Suarez Leite Machado
em Representação
02/03/2016

DRENA Construções e Locações Ltda - ME
CNPJ 23.246.832/0001-98
[Signature]
José Wilson dos Santos Araújo
CPF 010.919.583-60
SÓCIO ADMINISTRATIVO

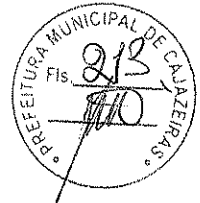

**REPÚBLICA FEDERATIVA DO BRASIL
ESTADO DA PARAÍBA
CARTÓRIO AZEVEDO BASTOS
FUNDADO EM 1888
PRIMEIRO REGISTRO CIVIL DE NASCIMENTO E ÓBITOS E PRIVATIVO DE CASAMENTOS,
INTERDIÇÕES E TUTELAS DA COMARCA DE JOÃO PESSOA**

Av. Epitácio Pessoa, 1145 Bairro dos Estados 58030-00, João Pessoa PB
Tel.: (83) 3244-5404 / Fax: (83) 3244-5484
<http://www.azevedobastos.not.br>
E-mail: cartorio@azevedobastos.not.br



CERTIDÃO DE AUTENTICAÇÃO DIGITAL

O Bel. Válber Azevêdo de Miranda Cavalcanti, Oficial do Primeiro Registro Civil de Nascimentos e Óbitos e Privativo de Casamentos, Interdições e Tutelas com atribuição de autenticar e reconhecer firmas da Comarca de João Pessoa Capital do Estado da Paraíba, em virtude etc...

Certifica com base na Lei 8935/94 - art. 7º - inc. V, que o(s) documento(s) em anexo é reprodução fiel do original que me foi apresentado e neste ato confirmo sua autenticidade através do Código de Controle e Autenticação abaixo.
O referido é verdade, dou fé.

Este documento foi emitido em 03/03/2016 às 16:15:56 (hora de Brasília).

CHAVE DIGITAL

00005b1d734fd94f057f2d69fe6bc05b3f4fedcd54e2c64860c01da12fbec1865fefe6d3413f469807e1a5f9134b6c565300ef422e613b74fbf759d293aaab6a783677b937ad2b9047cb1ace7533ba35

A chave digital acima, garante que este documento foi gerado para DRENA CONSTRUÇOES E LOCACOES LTDA - ME e emitido através do site do Cartório Azevedo Bastos, de acordo com a Legislação Federal em vigor Art 1º. e 10º. § 1º. da MP 2200/01.

Esta certidão tem a sua validade até: 01/03/2017 às 05:11:58 (Dia/Mês/Ano)

Código de Controle da Certidão: 493225

Código de Controle da Autenticação:

58862402161626450500-1 a 58862402161626450500-7

A autenticidade desta certidão poderá ser confirmada por qualquer pessoa e a qualquer momento através do site: <http://www.azevedobastos.not.br>

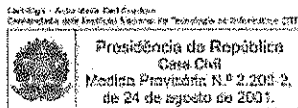



CONSELHO REGIONAL DE CONTABILIDADE DO ESTADO DO CEARÁ

CERTIDÃO DE REGULARIDADE PROFISSIONAL

O CONSELHO REGIONAL DE CONTABILIDADE DO ESTADO DO CEARÁ, CNPJ nº 07.093.503/0001-06, certifica que o(a) profissional identificado(a) no presente documento encontra-se em situação regular.

IDENTIFICAÇÃO DO REGISTRO

NOME.....	: SUAREZ LEITE MACHADO
REGISTRO.....	: CE-013035/O-8
CATEGORIA.....	: TÉCNICO EM CONTABILIDADE
CPF.....	: 249.171.173-72

A presente CERTIDÃO não quita nem invalida quaisquer débitos ou infrações que posteriormente, venham a ser apurados pelo CRCCE contra o referido registro.

A falsificação deste documento constitui-se em crime previsto no Código Penal Brasileiro, sujeitando o autor à respectiva ação penal.

Emissão: FORTALEZA, 15.04.2016 as 21:13:51.

Válido até: 03.06.2016.

Código de Controle: 98469.

Para verificar a autenticidade deste documento consulte o site do CRCCE.

BRASIL

Acesso à informação

Participe

Serviços

Legislação

Canais

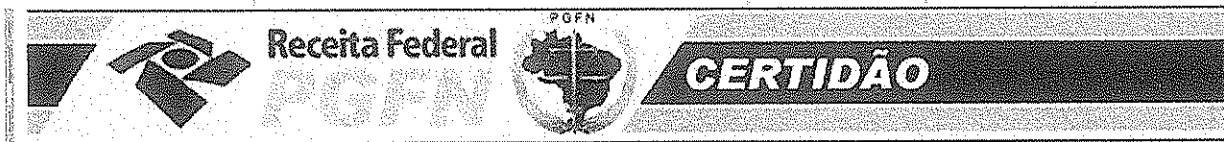

MINISTÉRIO DA FAZENDA
Secretaria da Receita Federal do Brasil
Procuradoria-Geral da Fazenda Nacional

CERTIDÃO NEGATIVA DE DÉBITOS RELATIVOS AOS TRIBUTOS FEDERAIS E À DÍVIDA ATIVA DA UNIÃO

Nome: DRENA CONSTRUCOES E LOCACOES LTDA - ME
CNPJ: 23.246.832/0001-98

Ressalvado o direito de a Fazenda Nacional cobrar e inscrever quaisquer dívidas de responsabilidade do sujeito passivo acima identificado que vierem a ser apuradas, é certificado que não constam pendências em seu nome, relativas a créditos tributários administrados pela Secretaria da Receita Federal do Brasil (RFB) e a inscrições em Dívida Ativa da União junto à Procuradoria-Geral da Fazenda Nacional (PGFN).

Esta certidão é válida para o estabelecimento matriz e suas filiais e, no caso de ente federativo, para todos os órgãos e fundos públicos da administração direta a ele vinculados. Refere-se à situação do sujeito passivo no âmbito da RFB e da PGFN e abrange inclusive as contribuições sociais previstas nas alíneas 'a' a 'd' do parágrafo único do art. 11 da Lei nº 8.212, de 24 de julho de 1991.

A aceitação desta certidão está condicionada à verificação de sua autenticidade na Internet, nos endereços <<http://www.receita.fazenda.gov.br>> ou <<http://www.pgfn.fazenda.gov.br>>.

Certidão emitida gratuitamente com base na Portaria Conjunta RFB/PGFN nº 1.751, de 02/10/2014. Emitida às 09:06:55 do dia 18/03/2016 <hora e data de Brasília>.

Válida até 14/09/2016.

Código de controle da certidão: **4CCA.C8E1.00D3.F4EA**

Qualquer rasura ou emenda invalidará este documento.

[Nova Consulta](#)



Preparar página para impressão



GOVERNO DO
ESTADO DO CEARÁ
Procuradoria Geral do Estado



Certidão Negativa de Débitos Estaduais
Nº 201602041380

Emitida para os efeitos da Instrução Normativa Nº 13 de 02/03/2001

IDENTIFICAÇÃO DO(A) REQUERENTE
Inscrição Estadual: *****
CNPJ / CPF: 23.246.832/0001-98
RAZÃO SOCIAL: *****

Ressalvado o direito da Fazenda Estadual de inscrever e cobrar as dívidas que venham a ser apuradas, certifico, para fins de direito, que revendo os registros do Cadastro de Inadimplentes da Fazenda Pública Estadual - CADINE, verificou-se nada existir em nome do(a) requerente acima identificado(a) até a presente data e horário, e, para constar, foi emitida esta certidão.

EMITIDA VIA INTERNET EM 13/04/16 ÀS 08:38:37
VÁLIDA ATÉ 12/06/2016

A autenticidade deste documento deverá ser comprovada via Internet, no endereço www.sefaz.ce.gov.br

PREFEITURA MUNICIPAL DE JUAZEIRO DO NORTE
CERTIDÃO Nº. 113284/2016



CERTIFICO, a requerimento da parte interessada, e de acordo com as informações prestadas pelos órgãos fazendários desta Prefeitura, que o contrib

DRENA CONSTRUCOES E LOCACOES LTDA ME - 23.246.832/0001-98
AV. AILTON GOMES, 2364 SLA 201 2 ANDAR

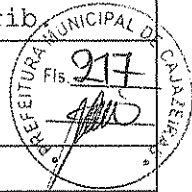

está quite com os tributos municipais até a presente data, inclusive.

Ficam, todavia, ressaltados os direitos da Fazenda Municipal de cobrar quaisquer débitos que venham a ser posteriormente apurados.

Para constar, passei a seguinte certidão, para fins de PROVAS JUNTO AS EMPRESAS E REPARTIÇÕES PÚBLICAS.

JUAZEIRO DO NORTE-CE, em 18/03/2016

VALIDA ATÉ: 17/05/2016

NOTA IMPORTANTE: Qualquer rasura tornará o presente documento nulo.

oi Paga a Taxa de Expediente.

Autenticação Eletrônica: 00904.00495.00307

VALOR: R\$

Data: 18/03/2016



0009040049500307

V

IMPRIMIR

VOLTAR



CAIXA
CAIXA ECONÔMICA FEDERAL

Certificado de Regularidade do FGTS - CRF

Inscrição: 23246832/0001-98
Razão Social: DRENA CONSTRUÇÕES E LOCAÇÕES LTDA ME
Nome Fantasia: DRENA CONSTRUÇÕES
Endereço: AV AILTON GOMES DE ALENCAR 2364 SALA 201 ANDAR 2 /
PIRAJA / JUAZEIRO DO NORTE / CE / 63034-005

A Caixa Econômica Federal, no uso da atribuição que lhe confere o Art. 7, da Lei 8.036, de 11 de maio de 1990, certifica que, nesta data, a empresa acima identificada encontra-se em situação regular perante o Fundo de Garantia do Tempo de Serviço - FGTS.

O presente Certificado não servirá de prova contra cobrança de quaisquer débitos referentes a contribuições e/ou encargos devidos, decorrentes das obrigações com o FGTS.

Validade: 22/03/2016 a 20/04/2016

Certificação Número: 2016032201344296510932

Informação obtida em 24/03/2016, às 11:54:43.

A utilização deste Certificado para os fins previstos em Lei está condicionada à verificação de autenticidade no site da Caixa:
www.caixa.gov.br



PODER JUDICIÁRIO
JUSTIÇA DO TRABALHO



CERTIDÃO NEGATIVA DE DÉBITOS TRABALHISTAS

Nome: DRENA CONSTRUCOES E LOCACOES LTDA - ME

(MATRIZ E FILIAIS) CNPJ: 23.246.832/0001-98

Certidão nº: 20843839/2016

Expedição: 21/02/2016, às 17:12:34

Validade: 18/08/2016 - 180 (cento e oitenta) dias, contados da data de sua expedição.

Certifica-se que **DRENA CONSTRUCOES E LOCACOES LTDA - ME (MATRIZ E FILIAIS)**, inscrito(a) no CNPJ sob o nº **23.246.832/0001-98**, **NÃO CONSTA** do Banco Nacional de Devedores Trabalhistas.

Certidão emitida com base no art. 642-A da Consolidação das Leis do Trabalho, acrescentado pela Lei nº 12.440, de 7 de julho de 2011, e na Resolução Administrativa nº 1470/2011 do Tribunal Superior do Trabalho, de 24 de agosto de 2011.

Os dados constantes desta Certidão são de responsabilidade dos Tribunais do Trabalho e estão atualizados até 2 (dois) dias anteriores à data da sua expedição.

No caso de pessoa jurídica, a Certidão atesta a empresa em relação a todos os seus estabelecimentos, agências ou filiais.

A aceitação desta certidão condiciona-se à verificação de sua autenticidade no portal do Tribunal Superior do Trabalho na Internet (<http://www.tst.jus.br>).

Certidão emitida gratuitamente.

INFORMAÇÃO IMPORTANTE

Do Banco Nacional de Devedores Trabalhistas constam os dados necessários à identificação das pessoas naturais e jurídicas inadimplentes perante a Justiça do Trabalho quanto às obrigações estabelecidas em sentença condenatória transitada em julgado ou em acordos judiciais trabalhistas, inclusive no concernente aos recolhimentos previdenciários, a honorários, a custas, a emolumentos ou a recolhimentos determinados em lei; ou decorrentes de execução de acordos firmados perante o Ministério Público do Trabalho ou Comissão de Conciliação Prévia.



DECLARAÇÃO

TOMADA DE PREÇOS N°. 60004/2016

A **DRENA CONSTRUÇÕES E LOCAÇÕES LTDA**, inscrita no C.N.P.J. (MF) sob o n° 23.246.832/0001-98, estabelecida na Av. Ailton Gomes de Alencar, 2364, Sala 201 Andar 2 – Pirajá – Juazeiro do Norte - CE, DECLARO, para os devidos fins que, na qualidade de responsável legal / responsável técnico / preposto da empresa **DRENA CONSTRUÇÕES E LOCAÇÕES LTDA**, compareci ao local onde será executada a obra de Construção de uma academia de saúde no bairro Parque Dom Bosco, Município de Cajazeiras – PB, tendo tomado conhecimento de todas as informações e condições para execução do serviço que será executado, bem como aferindo de modo concreto e real todas as especificidades da obra.

Juazeiro do Norte – CE, 15 de Abril de 2016.



John Herbert F. Sindeaux
JOHN HERBERT FERREIRA SINDEAUX

REPRESENTANTE / PREPOSTO DA EMPRESA: **DRENA CONSTRUÇÕES E LOCAÇÕES LTDA**
QUALIFICAÇÃO: **ENGENHEIRO CIVIL**
CREA/CE: 060144406-0
CPF: 619.268.923-72

02 - OXMH
RECONHECIMENTO DE FIRMA
Nº 82 504041

CAJAZEIRAS - P.B.
Rua Pl. José de Alencar
Fone: (81) 3341-2001 - Várzea Alegre
VÁLIDO S...

Reconhecido a(s) firma(s) **JOHN HERBERT FERREIRA SINDEAUX**
 SEMELHANÇA AUTENTICIDADE DOU FE
VARZEA ALEGRE, EM TESTEMUNHO DA VERDADE

15 ABR. 2016

John Herbert F. Sindeaux

Alexandre de Lavor Norões - Oficial
 Cícera Lima da Silva - Escrevente Substituto
 Antônia Risomar de Oliveira - Esc. Substituto



DRENA CONSTRUÇÕES E LOCAÇÕES LTDA - ME

CPF/MF: 810.919.583-00

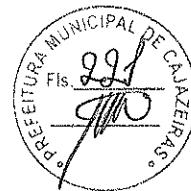

DECLARAÇÃO

REF.: TOMADA DE PREÇOS N°. 60004/2016
FUNDO MUNICIPAL DE SAÚDE DE CAJAZEIRAS

PROPONENTE: DRENA CONSTRUÇÕES E LOCAÇÕES LTDA, inscrita no C.N.P.J. (MF) sob o nº 23.246.832/0001-98, estabelecida na Av. Ailton Gomes de Alencar, 2364, Sala 201 Andar 2 – Pirajá – Juazeiro do Norte - CE, representada pelo seu representante legal o Sr. **JOSÉ WILSON DOS SANTOS ARAÚJO**, portador RG: 96029527427 – SSP/CE e CPF: 810.919.583-00
DECLARA que:

- a) O proponente acima qualificado, sob as penas da Lei e em acatamento ao disposto no Art. 7º inciso XXXIII da Constituição Federal, Lei 9.854, de 27 de Outubro de 1999, declara não possuir em seu quadro de pessoal, funcionários menores de dezoito anos em trabalho noturno, insalubre ou perigoso e nem menores de dezesseis anos, em qualquer trabalho, podendo existir menores de quatorze anos na condição de aprendiz na forma da legislação vigente;
- b) Conforme exigência contida na Lei 8.666/93, Art. 32, §2º, o proponente acima qualificado, declara não haver, até a presente data, fato impeditivo no que diz respeito a habilitação participação na presente licitação, não se encontrando em concordata ou estado falimentar, estando ciente da obrigatoriedade de informar ocorrências posteriores. Ressalta ainda, não estar sofrendo penalidade de declaração de idoneidade no âmbito da administração Federal, Estadual, Municipal ou do Distrito Federal, arcando civil e criminalmente pela presente afirmação;
- c) O proponente acima qualificado declara ter conhecimento e aceitar todas as cláusulas do respectivo instrumento convocatório e submeter as condições neles estipuladas.

Juazeiro do Norte – CE, 15 de Abril de 2016.

3º OFÍCIO

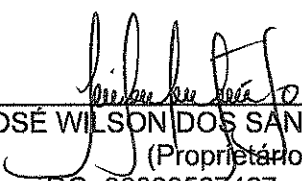

JOSE WILSON DOS SANTOS ARAUJO
(Proprietário)
RG: 96029527427 – SSP/CE
CPF/MF: 810.919.583-00

AV. AILTON GOMES DE ALENCAR, 2364, SALA 201 ANDAR 2 - PIRAJA - JUAZEIRO DO NORTE - CE.
CNPJ: 23.246.832/0001-98
FONE: (88)98805 6843 / (88)99707 5849

DRENA CONSTRUÇÕES E LOCAÇÕES LTDA - ME



DECLARAÇÃO

TOMADA DE PREÇOS Nº. 60004/2016

A DRENA CONSTRUÇÕES E LOCAÇÕES LTDA, inscrita no C.N.P.J. (MF) sob o nº 23.246.832/0001-98, estabelecida na Av. Ailton Gomes de Alencar, 2364, Sala 201 Andar 2 – Pirajá – Juazeiro do Norte - CE, representada pelo seu representante legal o Sr. **JOSÉ WILSON DOS SANTOS ARAÚJO**, portador RG: 96029527427 – SSP/CE e CPF: 810.919.583-00 DECLARA, para fins do disposto no item 7.5.1. Do Edital da Tomada de Preços nº 60004/2016, declara, sob as penas da lei, em especial o art. 299 do Código Penal Brasileiro, que:

- a) A proposta apresentada para participar da Tomada de Preços nº 60004/2016 foi elaborada de maneira independente pelo licitante, e o conteúdo da proposta não foi, no todo ou em parte, direta ou indiretamente, informado, discutido ou recebido de qualquer outro participante potencial ou de fato da Tomada de Preços nº 60004/2016, por qualquer meio ou por qualquer pessoa;
- b) A intenção de apresentar a proposta elaborada para participar da Tomada de Preços nº 60004/2016 não foi informada, discutida ou recebida de qualquer outro participante potencial ou de fato da Tomada de Preços nº 60004/2016, por qualquer meio ou por qualquer pessoa;
- c) Que não tentou, por qualquer meio ou por qualquer pessoa, influir na decisão de qualquer outro participante potencial ou de fato da Tomada de Preços nº 60004/2016 quanto a participar ou não da referida licitação;
- d) Que o conteúdo da proposta apresentada para participar da Tomada de Preços nº 60004/2016 não será, no todo ou em parte, direta ou indiretamente, comunicado ou discutido com qualquer outro participante potencial ou de fato da Tomada de Preços nº 60004/2016 antes da adjudicação do objeto da referida licitação;
- e) Que o conteúdo da proposta apresentada para participação da Tomada de Preços nº 60004/2016 não foi, no todo ou em parte, direta ou indiretamente, discutido ou recebido de qualquer integrante da Prefeitura Municipal de Cajazeiras antes da abertura oficial das propostas; e
- f) Que está plenamente ciente do teor e da extensão desta declaração e que detém plenos poderes e informações para firmá-la.

Juazeiro do Norte – CE, 15 de Abril de 2016.

13º OFÍCIO

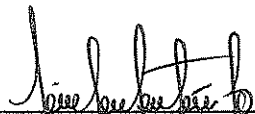

JOSE WILSON DOS SANTOS ARAUJO
(Proprietário)

RG: 96029527427 – SSP/CE
CPF/MF: 810.919.583-00

AV. AILTON GOMES DE ALENCAR, 2364, SALA 201 ANDAR 2 - PIRAJÁ - JUAZEIRO DO NORTE - CE.

CNPJ: 23.246.832/0001-98

FONE: (88)98805 6843 / (88)99707 5849

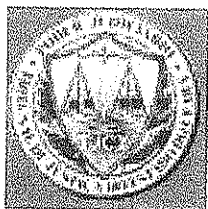

**ESTADO DO CEARÁ
PODER JUDICIÁRIO
TRIBUNAL DE JUSTIÇA
COMARCA DE JUAZEIRO DO NORTE
SETOR DE DISTRIBUIÇÃO**

Rua Maria Marcionília, nº 800, Bairro Lagoa Seca, Fone (88) 3566- 4113

CERTIDÃO

VÁLIDA POR TRINTA (30) DIAS

CERTIFICO em virtude da faculdade que me é conferida por Lei e a requerimento da parte interessada e a quem interessar possa, que, pesquisando no Sistema de Informática (SPROC) deste Fórum, nos registros de feitos cíveis verifiquei **NÃO CONSTAR** NENHUMA AÇÃO REFERENTE À FALÊNCIA E CONCORDATA em nome de: **DRENA CONSTRUÇÕES E LOCAÇÃO LTDA - ME**, inscrita no CNPJ sob o nº 23.246.832/0001-98, localizada na Av. Ailton Gomes de Alencar, 2364, Sala 201, 2º Andar, Pirajá, nesta cidade.

Obs: Esta consulta feita por Wagner.

O referido é verdade. Dou Fé.

Juazeiro do Norte-CE, Terça-feira, , , , , , , , , 12 de Abril de 2016

Cicero Wagner Alves Feitosa
Setor de Distribuição



CARTÓRIO AZEVEDO BASTOS 1º OFÍCIO DE REGISTRO CIVIL DAS PESSOAS NATURAIS E TABELIONATO DE NOTAS - Código CNJ 06.870-0
Av. Presidente Epitácio Pessoa, 1143 - Bairro Dom Estácio - João Pessoa/PB - CEP 51200-000 - www.azevedobastos.net.br - Tel: (51) 3244-5504 - Fax: (51) 3244-5524

Autenticação Digital
De acordo com os artigos 1º, 3º e 7º inc. V 8º, 41 e 52 da Lei Federal 8.936/1994 e Art. 6º inc. XII da Lei Estadual 8.721/2008 autentico a presente imagem digitalizada, reprodução fiel do documento apresentado e conferido neste ato. O referido é verdade. Dou fé.

Cód. Autenticação: 58861304161711550593-1; Data: 13/04/2016 17:11:48

Selo Digital de Fiscalização Tipo Normal C: ADE61609-QG8C;
Valor Total do Ato: R\$ 3,78
Confira os dados do ato em: <https://selodigital.tjpb.jus.br>

Bel. Valberdo Miranda Cavalcanti
Titular

(Handwritten signatures)



REPÚBLICA FEDERATIVA DO BRASIL
ESTADO DA PARAÍBA
CARTÓRIO AZEVEDO BASTOS
FUNDADO EM 1888
PRIMEIRO REGISTRO CIVIL DE NASCIMENTO E ÓBITOS E PRIVATIVO DE CASAMENTOS,
INTERDIÇÕES E TUTELAS DA COMARCA DE JOÃO PESSOA

Av. Epitácio Pessoa, 1145 Bairro dos Estados 58030-00, João Pessoa PB
Tel.: (83) 3244-5404 / Fax: (83) 3244-5484
<http://www.azevedobastos.not.br>
E-mail: cartorio@azevedobastos.not.br



CERTIDÃO DE AUTENTICAÇÃO DIGITAL

O Bel. Válber Azevêdo de Miranda Cavalcanti, Oficial do Primeiro Registro Civil de Nascimentos e Óbitos e Privativo de Casamentos, Interdições e Tutelas com atribuição de autenticar e reconhecer firmas da Comarca de João Pessoa Capital do Estado da Paraíba, em virtude etc...

Certifica com base na Lei 8935/94 - art. 7º - inc. V, que o(s) documento(s) em anexo é reprodução fiel do original que me foi apresentado e neste ato confirmo sua autenticidade através do Código de Controle e Autenticação abaixo.
O referido é verdade, dou fé.

Este documento foi emitido em 15/04/2016 às 08:40:36 (hora de Brasília).

CHAVE DIGITAL

00005b1d734fd94f057f2d69fe6bc05b8593d806badc43e974a4e9d7a880e7608d23db19b58ea72fae5bc95740fe7f335300ef422e613b74fbf759d293aaab6af7a75ddc910fc270a59800574dc28a30

A chave digital acima, garante que este documento foi gerado para DRENA CONSTRUÇÕES E LOCALIDADES LTDA - ME e emitido através do site do Cartório Azevedo Bastos, de acordo com a Legislação Federal em vigor Art 1º. e 10º. § 1º. da MP 2200/01.

Esta certidão tem a sua validade até: 15/04/2017 às 04:21:07 (Dia/Mês/Ano)

Código de Controle da Certidão: 517346

Código de Controle da Autenticação:

58861304161711550593-1

A autenticidade desta certidão poderá ser confirmada por qualquer pessoa e a qualquer momento através do site: <http://www.azevedobastos.not.br>

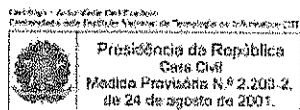



CERTIDÃO DE REGISTRO E QUITAÇÃO
PESSOA JURÍDICA
 Lei Federal Nº 5194 de 24 de Dezembro de 1966

CREA-CE

Nº 98433/2016

Emissão: 15/04/2016

Validade: 15/05/2016

Chave: a21DCa23wa161ZZx6da1

Conselho Regional de Engenharia e Agronomia do Ceará

CERTIFICAMOS que a Empresa mencionada encontra-se registrada neste Conselho, nos Termos da Lei 5.194/66, conforme os dados impressos nesta certidão. CERTIFICAMOS, ainda, que a Empresa não se encontra em débito com o Conselho de Engenharia e Agronomia do Ceará - CREA-CE, estando habilitada a exercer suas atividades, circunscrita à(s) atribuição(ões) de seu(s) responsável(veis) técnico(s)

Descrição

CERTIDÃO DE REGISTRO E QUITAÇÃO PESSOA JURÍDICA

Interessado(a)

Empresa: DRENA CONSTRUÇÕES E LOCAÇÕES LTDA ME

Nome Fantasia: DRENA CONSTRUÇÕES

CNPJ: 23.246.832/0001-98

Registro: 001035643-6

Categoria: Matriz

Capital Social: R\$ 100.000,00

Data do Capital: 25/01/2016

Faixa: 2

Atividades CNAE:

Objetivo Social: CONSTRUÇÃO DE EDIFÍCIOS, COLETA DE RESÍDUOS NÃO PERIGOSOS, OBRAS DE TERRAPLENAGEM, COLETA DE ESGOTO E CONSTRUÇÕES CORRELATAS, EXCETO OBRAS DE IRRIGAÇÃO, OBRAS DE URBANIZAÇÃO ? RUA, PRAÇAS, CALÇADAS, PERFURAÇÃO E SONDAGENS, INSTALAÇÃO E MANUTENÇÃO ELÉTRICA, SERVIÇOS DE TRANSPORTE DE PASSAGEIROS ? LOCAÇÃO DE AUTOMÓVEIS COM MOTORISTA, LOCAÇÃO DE AUTOMÓVEIS SEM CONDUTOR, PERFURAÇÃO E CONSTRUÇÃO DE POÇOS DE ÁGUA, CONSTRUÇÃO DE BARRAGENS E REPRESAS PARA GERAÇÃO DE ENERGIA ELÉTRICA, MONTAGEM DE ESTRUTURAS, METÁLICAS, IMPERMEABILIZAÇÃO EM OBRAS DE ENGENHARIA CIVIL, SERVIÇOS DE CARTOGRAFIA, TOPOGRAFIA E GEODÉSIA, PROJETOS DE ARQUITETURA, SERVIÇOS DE ENGENHARIA DE PROJETOS, DESENVOLVIMENTO DE PROJETOS DE PAISAGISMO, ATIVIDADE DE DESENVOLVIMENTO DE PROJETOS ARQUITETÔNICOS DE JARDINS, SERVIÇOS DE PROJETOS ARQUITETÔNICOS E PAISAGÍSTICOS, SUPERVISÃO DA EXECUÇÃO DE PROJETOS DE ARQUITETURA, ELABORAÇÃO DE PROJETOS PARA ORDENAÇÃO URBANA, SERVIÇOS DE ENGENHARIA PROJETOS DE EDIFÍCIOS, ELABORAÇÃO DE PROJETOS DE ENGENHARIA AMBIENTAL, SERVIÇOS DE PROJETOS DE ENGENHARIA CIVIL, ELABORAÇÃO DE PROJETOS DE ENGENHARIA, LOCAÇÃO DE MÁQUINAS E VEÍCULOS PARA TRANSPORTE ESCOLAR URBANO E RURAL, LOCAÇÃO DE CARRO PIPA, LOCAÇÃO DE TRATORES EM GERAL, CONSTRUÇÃO DE AÇUDES, SANEAMENTO GERAL, CONSTRUÇÃO DE CALÇAMENTO, ASFALTO, DESMATAMENTO E PAVIMENTAÇÃO EM GERAL, COLETA DE LIXO URBANO E RURAL E SERVIÇOS EM GERAL.

Restrições do Objetivo Social: OBS.: Por não dispor de profissional(is) habilitado(s), a empresa tem restrição para as seguintes atividades: INSTALAÇÃO E MANUTENÇÃO ELÉTRICA, PERFURAÇÃO E CONSTRUÇÃO DE POÇOS DE ÁGUA, SERVIÇOS DE CARTOGRAFIA, DESENVOLVIMENTO DE PROJETOS DE PAISAGISMO, ATIVIDADE DE DESENVOLVIMENTO DE PROJETOS ARQUITETÔNICOS DE JARDINS, SERVIÇOS DE PROJETOS ARQUITETÔNICOS E PAISAGÍSTICOS, ELABORAÇÃO DE PROJETOS PARA ORDENAÇÃO URBANA, ELABORAÇÃO DE PROJETOS DE ENGENHARIA AMBIENTAL, DESMATAMENTO.

Endereço Matriz: AVENIDA AILTON GOMES DE ALENCAR, 2364, SALA 201 2º ANDAR, PIRAJÁ, JUAZEIRO DO NORTE, CE, 63034005

Tipo de Registro: DEFINITIVO (EMPRESA)

Data Inicial: 25/01/2016

Data Final: Indefinido

Registro Regional: 0001035675DDCE

Informações / Notas

- A capacidade técnico-profissional da empresa é comprovada pelo conjunto dos acervos técnicos dos profissionais constantes de seu quadro técnico.
- Esta certidão perderá a validade, caso ocorra qualquer alteração posterior dos elementos cadastrais nela contidos

Última Anuidade Paga

Ano: 2016

Quantidade de Parcelas: 1

Responsáveis Técnicos

Profissional: JOHN HERBERT FERREIRA SINDEAUX

Registro: 060144406-0

CPF: 619.268.923-72

Data Início: 15/03/2016

Data Fim: Indefinido

Data Fim de Contrato: Indefinido

Títulos do Profissional:

ENGENHEIRO CIVIL

Atribuição: ARTIGO 7º DA RESOLUÇÃO 218/73 DO CONFEA

Tipo de Responsabilidade: RESPONSÁVEL TÉCNICO

Profissional: SWIANNE DE LIMA PINTO

Registro: 210708560-9





CERTIDÃO DE REGISTRO E QUITAÇÃO
PESSOA JURIDICA
Lei Federal Nº 5194 de 24 de Dezembro de 1966

CREA-CE

#999999999999

Nº 98433/2016
Emissão: 15/04/2016
Validade: 15/05/2016
Chave: aZ1DCa23wa161ZZx6da6

Conselho Regional de Engenharia e Agronomia do Ceará

CPF: 913.774.984-68

Data Início: 25/01/2016

Data Fim: Indefinido

Data Fim de Contrato: Indefinido

Títulos do Profissional:

ENGENHEIRA CIVIL

Atribuição: Artigo 7º da Resolução nº218, de 29/06/1973, do CONFEA.

Tipo de Responsabilidade: RESPONSÁVEL TÉCNICO





CERTIDÃO DE REGISTRO E QUITAÇÃO
PESSOA FÍSICA
Lei Nº 5194 de 24 de Dezembro de 1966

CREA-CE

PROFESSOR



Nº 96214/2016
Emissão: 31/03/2016
Validade: 30/04/2016
Chave: ZA08Bxy96W4Da66ACzzZ

Conselho Regional de Engenharia e Agronomia do Ceará

CERTIFICAMOS que o profissional mencionado encontra-se registrado neste Conselho, nos termos da Lei 5.194/66, de 24/12/1966, conforme os dados acima. CERTIFICAMOS, ainda, face o estabelecimento nos artigos 68 e 69 da referida Lei, que o interessado não se encontra em débito com o CREA-CE.

Descrição

CERTIDÃO DE REGISTRO E QUITAÇÃO PESSOA FÍSICA

CONTRATO DE PRESTAÇÃO DE SERVIÇOS



CONTRATANTE: DRENA CONSTRUÇÕES E LOCAÇÕES LTDA - ME, firma estabelecida na Av. Ailton Gomes de Alencar, nº 2364, Sala 201- 2º andar – Bairro Pirajá – Juazeiro do Norte - CE, inscrita no CNPJ sob o nº 23.246.832/0001-98. Denominada CONTRATANTE, neste ato representado pelo seu sócio **JOSÉ WILSON DO SANTOS ARAÚJO**, brasileiro, solteiro, empresário, natural de Juazeiro do Norte - Ce portador da Cédula de Identidade nº 960.295.274-27 SSP-CE, CPF nº 810.919.583-00, residente e domiciliado na Rua Antônio Lobo de Menezes, nº 167, – José Geraldo da Cruz, Juazeiro do Norte – Ceará.



CONTRATADO: JOHN HERBERT FERREIRA SINDEAUX, solteiro, Engenheiro Civil, portador da Carteira Profissional do CREA nº CE 14377-D, inscrito no CPF sob o nº 619.268.923-72 e Carteira de Identidade nº 950.022.016-70 SSP-CE, residente e domiciliado na Rua Marcelo Piancó, nº 160, Bairro Conjunto Novo Crato, Crato – Ceará.

O presente contrato se regerá pelas cláusulas e condições seguinte:

CLÁUSULA PRIMEIRA: Do objeto:

O objeto do contrato é a prestação de serviços profissionais na Área de Engenharia Civil, restrita às atribuições do contratado, conforme previsto na legislação vigente.

CLÁUSULA SEGUNDA: Da Remuneração e carga horária:

O contratado receberá o equivalente a 06 (seis) salários mínimos, para uma jornada diária não superior a 06 (seis) horas, conforme estabelecido na Lei Federal 4.950-A/66.

CLÁUSULA TERCEIRA: Do prazo:

O prazo de validade deste contrato é indeterminado, podendo ser rescindido a qualquer tempo por uma das partes desde que comunicado com antecedência de 30(trinta) dias.

CLÁUSULA QUARTA: Do foro:

Fica eleito o Foro da Comarca de Juazeiro do Norte para dirimir as questões decorrentes deste contrato.

E, por estarem justos e contratados, assinam o presente contrato, em 03(três) vias de igual teor, na presença de duas testemunhas.

Crato, 03 de Março de 2016

DRENA Construções e Locações Ltda - ME
CNPJ 23.246.832/0001-98

Jose Wilson dos Santos Araujo
CPF 810.919.583-00

CONTRATANTE

John Herbert F. Sindeaux
CONTRATADO

TESTEMUNHAS:

Joséja Edna Santos Silva
CPF: 068.156.663.45

Marcia Conciliação Santos Silva
CPF: 629.689.713.87

CARTÓRIO PARIZ
Reconheço (POR SEMELHANÇA) a Firma de: JOHN HERBERT FERREIRA SINDEAUX. DOU FÉ. Juazeiro do Norte-Ceará, 03/03/2016.

Maxwell Barz Xavier

[EM.2.30][FE.0.15][SE.0.01][FA.0.11][S.05][TT.0.52]



CARTÓRIO AZEVEDO BASTOS 1º OFÍCIO DE REGISTRO CIVIL DAS PESSOAS NATURAIS E TABELIONATO DE NOTAS - Código CNJ 06.870-0
Autenticação Digital
De acordo com os artigos 1º, 3º e 7º inc. V 8º, 41 e 52 da Lei Federal 8.935/1994 e Art. 6º Inc. XII da Lei Estadual 8.721/2008 autentico a presente imagem digitalizada, reprodução fiel do documento apresentado e conferido neste ato. O referido é verdade. Dou fé
Cód. Autenticação: 58861304161711290156-1; Data: 13/04/2016 17:11:22
Selo Digital de Fiscalização Tipo Normal C: ADE61607-UIVR;
Valor Total do Ato: R\$ 3,78
Confira os dados do ato em: <https://selodigital.tjpb.jus.br>
Bel. Vêtor de Miranda Cavalcanti Titular

CV

CARTÓRIO VIANA - 3º OFÍCIO
Rua São Pedro, 761 - Centro - Juazeiro do Norte/CE - CEP: 63010-010
Fone: (88) 3511-0929 / 3587-1857
Bel.ª Lúcia Maria de Figueiredo Viana - Titular

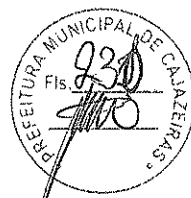

Reconheço (POR SEMELHANÇA) a firma de: JOSE WILSON DOS SANTOS ARAUJO, DOU FE. Juazeiro do Norte-Ceará, 03/03/2016

[Handwritten signature]

CARTÓRIO VIANA - 3º OFÍCIO
Diego Hoteácio R. Soares
- ESCRIVENTE -

Selo



[Handwritten mark]

[Handwritten mark]

[Handwritten mark]

CARTÓRIO AZEVEDO BASTOS 1º OFÍCIO DE REGISTRO CIVIL DAS PESSOAS NATURAIS E TABELIONATO DE NOTAS - Código CNJ 05.870-0
Av. Pitagoras Estrela França, 1140 - São José Filho - Juazeiro - CEP: 63000-000 - Tel: (88) 3511-5024 - Fax: (88) 3511-5024

Autenticação Digital
De acordo com os artigos 1º, 3º e 7º inc. V 8º, 41 e 52 da Lei Federal 8.935/1994 e Art. 6º inc. XII da Lei Estadual 8.721/2008 autentico a presente imagem digitalizada, reprodução fiel do documento apresentado e conferido neste ato. O referido é verdade. Dou fé.

Cód. Autenticação: 58861304161711290156-2; Data: 13/04/2016 17:11:22

Selo Digital de Fiscalização Tipo Normal C: ADE61606-050E;
Valor Total do Ato: R\$ 3,75
Confira os dados do ato em: <https://selodigital.tjpb.jus.br>

[Signature]
Bel. Valber da Miranda Cavalcanti
Titular

78 - AM/...
...
...



REPÚBLICA FEDERATIVA DO BRASIL
ESTADO DA PARAIBA
CARTÓRIO AZEVEDO BASTOS
FUNDADO EM 1888
PRIMEIRO REGISTRO CIVIL DE NASCIMENTO E ÓBITOS E PRIVATIVO DE CASAMENTOS,
INTERDIÇÕES E TUTELAS DA COMARCA DE JOÃO PESSOA

Av. Epitácio Pessoa, 1145 Bairro dos Estados 58030-00, João Pessoa PB
Tel.: (83) 3244-5404 / Fax: (83) 3244-5484
<http://www.azedobastos.not.br>
E-mail: cartorio@azedobastos.not.br



CERTIDÃO DE AUTENTICAÇÃO DIGITAL

O Bel. Válber Azevêdo de Miranda Cavalcanti, Oficial do Primeiro Registro Civil de Nascimentos e Óbitos e Privativo de Casamentos, Interdições e Tutelas com atribuição de autenticar e reconhecer firmas da Comarca de João Pessoa Capital do Estado da Paraíba, em virtude etc...

Certifica com base na Lei 8935/94 - art. 7º - inc. V, que o(s) documento(s) em anexo é reprodução fiel do original que me foi apresentado e neste ato confirmo sua autenticidade através do Código de Controle e Autenticação abaixo.
O referido é verdade, dou fé.

Este documento foi emitido em 15/04/2016 às 08:41:45 (hora de Brasília).

CHAVE DIGITAL

00005b1d734fd94f057f2d69fe6bc05b8593d806badc43e974a4e9d7a880e76071f5e50028da228bd797b58eeafe32445300ef422e613b74fbf759d293aaab6af3a1e137d2b14e88f42b9826f243adfd

A chave digital acima, garante que este documento foi gerado para DRENA CONSTRUÇÕES E LOCAÇÕES LTDA - ME e emitido através do site do Cartório Azevedo Bastos, de acordo com a Legislação Federal em vigor Art 1º. e 10º. § 1º. da MP 2200/01.

Esta certidão tem a sua validade até: 15/04/2017 às 04:21:07 (Dia/Mês/Ano)

Código de Controle da Certidão: 517344

Código de Controle da Autenticação:

58861304161711290156-1 a 58861304161711290156-2

A autenticidade desta certidão poderá ser confirmada por qualquer pessoa e a qualquer momento através do site: <http://www.azedobastos.not.br>

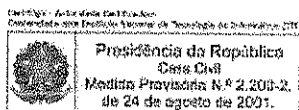



República Federativa do Brasil
Conselho Federal de Engenharia e Agronomia
Carteira de Identidade Profissional

Registro Nacional
060144406-0

Nome
JOHN HERBERT FERREIRA SINDEAUX

Filiação
JOAO MARTINS SINDEAUX

IZAURA DE FATIMA FERREIRA SINDEAUX





C.P.F. Documento de Identidade Tipo Sang.
619.268.923-72 || **95002201670 SSPCE** || **O+**

Nascimento Naturalidade UF Nacionalidade
03/11/1977 || **SENADOR POMPEU** || **CE** || **BRASILEIRA**

Crea de Registro Emissão Data de Registro
CREA-CE || **24/01/2014** || **19/08/2002**

Ass. Presidente *[Signature]* Registro no Crea
14377D

CONTEÚDO

Título Profissional
Engenheiro Civil

Ass. do Profissional
[Signature]

Vale como Documento de Identidade e tem fé Pública (Sº do art. 65 da Lei nº 5194 de 24/12/66 e Lei nº 6206 de 07/05/75)

[Handwritten mark]

[Handwritten mark]

[Handwritten mark]

[Handwritten mark]

CARTÓRIO AZEVEDO BASTOS 1º OFÍCIO DE REGISTRO CIVIL DAS PESSOAS NATURAIS
É TABELIONATO DE NOTAS - Código CNJ 06.876-0
Av. Presidente Epitácio Pessoa, 110 - Bairro São Expedito - João Pessoa - PB - CEP: 51.050-010 - www.azevedobastos.com.br - Tel: 3344.5044 - Fax: 3344.5444

Autenticação Digital
De acordo com os artigos 1º, 3º e 7º inc. V 8º, 41 e 52 da Lei Federal 8.935/1994 e Art. 6º inc. XII da Lei Estadual 8.721/2008 autentico a presente imagem digitalizada, reprodução fiel do documento apresentado e conferido neste ato. O referido é verdade. Dou fé.

Cod. Autenticação: **5886130416171120093-1**; Data: **13/04/2016 17:11:05**

Selo Digital de Fiscalização Tipo Normal C: ADE61604-HUCJ.
Valor Total do Ato: R\$ 3,78
Confira os dados do ato em: <https://selodigital.tjpb.jus.br>

[Signature]
Eli. Valber de Miranda Cavalcanti
Titular



REPÚBLICA FEDERATIVA DO BRASIL
ESTADO DA PARAÍBA
CARTÓRIO AZEVEDO BASTOS
FUNDADO EM 1888
PRIMEIRO REGISTRO CIVIL DE NASCIMENTO E ÓBITOS E PRIVATIVO DE CASAMENTOS,
INTERDIÇÕES E TUTELAS DA COMARCA DE JOÃO PESSOA

Av. Epitácio Pessoa, 1145 Bairro dos Estados 58030-00, João Pessoa PB
Tel.: (83) 3244-5404 / Fax: (83) 3244-5484
<http://www.azevedobastos.not.br>
E-mail: cartorio@azevedobastos.not.br



CERTIDÃO DE AUTENTICAÇÃO DIGITAL

O Bel. Válber Azevêdo de Miranda Cavalcanti, Oficial do Primeiro Registro Civil de Nascimentos e Óbitos e Privativo de Casamentos, Interdições e Tutelas com atribuição de autenticar e reconhecer firmas da Comarca de João Pessoa Capital do Estado da Paraíba, em virtude etc...

Certifica com base na Lei 8935/94 - art. 7º - inc. V, que o(s) documento(s) em anexo é reprodução fiel do original que me foi apresentado e neste ato confirmo sua autenticidade através do Código de Controle e Autenticação abaixo.
O referido é verdade, dou fé.

Este documento foi emitido em 15/04/2016 às 08:42:25 (hora de Brasília).

CHAVE DIGITAL

00005b1d734fd94f057f2d69fe6bc05b8593d806badc43e974a4e9d7a880e760813be5cfba2b184fb881dc335764caa95300ef422e613b74bf759d293aaab6a4ff1a6d48382e8025dfd487b0ce959c4

A chave digital acima, garante que este documento foi gerado para DRENA CONSTRUCOES E LOCACOES LTDA - ME e emitido através do site do Cartório Azevedo Bastos, de acordo com a Legislação Federal em vigor Art 1º. e 10º. § 1º. da MP 2200/01.

Esta certidão tem a sua validade até: 15/04/2017 às 04:21:07 (Dia/Mês/Ano)

Código de Controle da Certidão: 517342

Código de Controle da Autenticação:

58861304161711120093-1

A autenticidade desta certidão poderá ser confirmada por qualquer pessoa e a qualquer momento através do site: <http://www.azevedobastos.not.br>

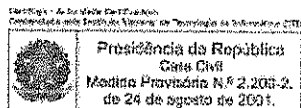



CERTIDÃO DE ACERVO TÉCNICO

N° 868/2009

Emissão : 06/05/2009

CERTIFICO CONFORME RESOLUÇÃO N° 317 DE OUTUBRO DE 1986 PARA FINS DE ACERVO TÉCNICO, QUE NOS ARQUIVOS DESTA CREA-CE CONSTAM AS ART S ABAIXO EM NOME DO PROFISSIONAL :

Profissional : JOHN HERBERT FERREIRA SINDEAUX
N° Carteira : CE14377D
Visto CREA :
CREA de Origem : CE
Endereço : RUA SÃO FRANCISCO, 875 SÃO MIGUEL JUAZEIRO DO NORTE/CE CEP: 63010210
Título : Engenheiro Civil
Atribuições : ARTIGO 07 DA RESOLUCAO 218/73-CONFEEA

ART N° 06100000143770021406

Data de Anotação : 11/07/2008
Empresa Contratada : POBIUM CONSTRUTORA E SERVIÇOS DE MÃO DE OBRAS LTDA
Nome do Contratante : PREFEITURA MUNICIPAL DE VÁRZEA ALEGRE
Nome do Proprietário : PREFEITURA MUNICIPAL DE VÁRZEA ALEGRE
Endereço da Obra/Serviço : SÍTIO BARAUNA - DISTRITO DE RIACHO CEP: 63540000
Valor da Obra/Serviço : 145890,5
Cidade : VÁRZEA ALEGRE/CE
Tipo : Normal
Data da Baixa : 05/05/2009
Apresentou na Baixa : ATESTADO DA PREFEITURA MUNICIPAL DE VÁRZEA ALEGRE
Situação Atual : Obra ou serviço concluído.

Descrição da Obra ou Serviço

DESCRIÇÃO DO CONTRATO: EXECUÇÃO DA OBRA. DESCRIÇÃO DA OBRA: CONSTRUÇÃO E UMA ESCOLA COM AULA EM ALVENARIA DE TIJOLOS CERÂMICOS, ESTRUTURA DE CONCRETO ARMADO, COBERTA DE TELHA REVESTIMENTO CERÂMICO, PAVIMENTAÇÃO EM PISO INDUSTRIAL E CERÂMICO. ÁREA TOTAL DA CONSTRUÇÃO: 375,08M². VAL 31.12.08

CARTÓRIO AZEVEDO BASTOS
1º OFÍCIO DE REGISTRO CIVIL DAS PESSOAS NATURAS
E TABELIONATO DE NOTAS - Cadastro CNJ 06.870-0
Rua Francisco de Sá, 100 - Centro - Varzea Alegre - Ceará - CEP: 63540-000
Fone: (85) 3333-1111 - Fax: (85) 3333-1112 - E-mail: cartorio@azevedobastos.com.br

Autenticação Digital
De acordo com os artigos 1º, 6º e 7º inc. V 8º, 41 e 42 da Lei nº 8.932/1984 e Art. 6º inc. XII da Lei Estadual nº 721/2008 assinado e registrado digitalmente no SÍSTEMA DE REGISTROS DIGITAIS e em arquivo PDF assinado e registrado.

Cod. Autenticação: 5886040316127470765-1; Data: 04/03/2016 11:27:38

Selo Digital de Fiscalização Normativa - AC/167746-1/WWK
Confira os dados do ato em: <https://selodigital.tpb.jus.br>

Brasão de Armas do Brasil
Brasão de Armas do Ceará

(Handwritten signature)

(Handwritten signature)

CERTIDÃO DE ACERVO TÉCNICO

Nº 868/2009



ATESTADO DE CONCLUSÃO DE OBRA

OBRA: EXECUÇÃO DOS SERVIÇOS DE CONSTRUÇÃO DE UMA ESCOLA COM 04 SALAS DE AULA NUMA ÁREA DE 375,08M² NO SÍTIO BARAUNA NO DISTRITO DE RIACHO VERDE, DESTE MUNICÍPIO DE VARZEA ALEGRE - CE

ORDEM DE SERVIÇOS: CARTA CONVITE Nº 2008.05.19.1
Nº. DA ART: 06108000143770021406

EMPRESA: PODIUM CONSTRUTORA E SERVIÇOS DE MÃO DE OBRA LTDA
CNPJ: 09.527.996/0001-62

RESPONSÁVEL TÉCNICO:

JOHN HERBERT FERREIRA SINDEAUX
ENGENHEIRO CIVIL, CREA - CE 14377 D

Nesta data, a Prefeitura Municipal de Varzea Alegre - Ce, através da Secretaria de Obras e Infra-estrutura, declara definitivamente concluída, a obra em epígrafe, com as características abaixo:

ITEM	DESCRIÇÃO	UND	QUANT.
1.0	SERVIÇOS PRELIMINARES		
1.1	Limpeza do terreno	m ²	675,00
1.2	Locação e demarcação da obra	m ²	375,08
1.3	Placa padrão da obra	m ²	4,00
2.0	MOVIMENTO DE TERRA		
2.1	Escavação manual de valetas até 1,30m	m ³	58,80
2.2	Aterro compactado e aquisição	m ³	112,53
3.0	ALVENARIA		
3.1	Comboco de cimento	m ²	62,64
3.2	Fundação em pedra argamassada	m ³	51,00
3.3	Alvenaria de elevação em tijolo furado e=0,10m	m ²	392,40
3.4	Embasamento tijolo comum e=0,20m	m ³	18,75
3.5	Alvenaria tijolo comum	m ²	7,68
4.0	CONCRETO		
4.1	Cinta térrea	m ³	2,99

CARTÓRIO AZEVEDO BASTOS 1º OFÍCIO DE REGISTRO CIVIL DAS PESSOAS NATURAIS E TABELIÃO DE NOTAS - Ceará, CNJ 06.878-9
R. Maranhão, 100 - Centro - Fortaleza - CE - CEP: 05011-000 - Fone: (85) 3222-1111

Autenticação Digital

De acordo com os artigos 1º, 3º e 7º do "P.º" e 4º do "I" da Lei Federal 6.267/1964 e Art. 6º, I, do "I" da Lei Estadual 8.722/2008 autentico e confirmo neste ato, o registro digitalizado, reproduzido e fiel do documento apresentado e conferido neste ato. O referido é verdade. Dou fé.

Code Autenticação: 58860403161127470765-2; Data: 04/03/2016 11:27:28

Selo Digital de Fiscalização Tipo Normal C, ACV6745-NGV/H
Valor Total do Ato: R\$ 3,78
Confira os dados do ato em: <https://selodigital.tjpb.jus.br>

Bar. Vitoria em Lhermann Cavalcanti
Folha

Rua Dep. Luis Giasello Correia, nº. 153 - Centro - Varzea Alegre
CPF / CNPJ 07.539.273/0001-58
FONE: (088) 3341 - 1152 - CEP: 63540-000

CERTIDÃO DE ACERVO TÉCNICO

Nº 868/2009

VARZEA ALEGRE

4.2	Cinta de impermeabilização	m3	3,71
4.3	Vergas	m3	0,51
4.4	Vigas	m3	1,64
4.5	Pilares	m3	2,36
4.6	Concreto para fundações	m3	6,80
4.7	Laje de concreto armado	m3	2,25
5.0	COBERTURA		
5.1	Estrutura de madeira p/ telha cerâmica ou concreto vão 7 a 10 m (tesouras / terças / contraventamentos / ferragens)	m2	411,60
5.2	Telha cerâmica colonial	m2	411,60
5.3	Beira e bica	m	78,40
5.4	Cunheira de telha cerâmica	m	39,20
5.5	Beiral de madeira	m	99,40
5.6	Telha virada	m	21,00
6.0	REVESTIMENTO		
6.1	Chapisco	m2	798,92
6.2	Emboço com traço 1:3:3 (cimento, sabão e areia) e=20mm	m2	320,32
6.3	Massa única e=20mm	m2	681,50
6.4	Cerâmica lisa 20x20cm	m2	320,32
6.5	Rejuntamento cerâmico	m2	320,32
7.0	PAVIMENTAÇÃO		
7.1	Ladrão de concreto - 6cm	m2	375,08
7.2	Cerâmica 20x20cm por 5	m2	28,06
7.3	Regularização base p/ piso cerâmico	m2	28,06
7.4	Piso industrial completamente executado	m2	280,23
7.5	Rejuntamento de piso cerâmico	m2	28,06
8.0	ESQUADRIAS		
8.1	Porta Paraná (0,50x2,10m) completa	und	2,00
8.2	Porta Paraná (0,80x2,10m) completa	und	4,00
8.3	Porta Paraná (0,70x2,10m) completa	und	3,00
8.4	Janela veneziana fixa	m2	1,54
8.5	Portão de ferro/grade	m2	5,76
9.0	LOUÇAS, METAIS E ACESSÓRIOS		
9.1	Lavatório s/ coluna completo	und	2,00
9.2	Torneira de boia 3/4"	und	1,00
9.3	Torneira longa para pia	und	1,00
9.4	Chuveiro	und	2,00
9.5	Registro de pressão	und	2,00
9.6	Bacia sanitária de louça branca c/ acessórios	und	2,00
9.7	Pia aço inox 1,20mx0,50m	und	1,00
9.8	Sifão plástico em PVC	und	3,00
9.9	Registro de gaveta dnro 1"	und	2,00

CARTÓRIO AZEVEDO BASTOS 1º OFÍCIO DE REGISTRO CIVIL DAS PESSOAS NATURAIS E TABELADO DE NOTAS - Cad. Reg. Civil nº 6.970-0

Autenticação Digital

De acordo com as artigos 1º, 6º e 7º, inc. V, 8º, 9º, 10º, 11º e 12º da Lei Federal nº 8.932/1994 e Art. 9º, inc. XI da Lei Estadual nº 7.120/08 autenticado e registrado em cartório eletrônico. Nº de Protocolo nº 16112/2016.

Cod. Autenticação: 58860403161127470765-3; Data: 04/03/2016 11:27:28

Selo Digital de Fiscalização Tipo Normal C.ACV.67744-1V09

Confira os dados do ato em: <https://selodigital.tpb.jus.br>

Dr. Valdir de Miranda Cavalcanti

2

Rua Dep. Luis Otacilio Correia, nº 133 - Centro - Varzea Alegre
 CPF / CNPJ 07.539.273/0001-58
 FONE: (088) 3541 - 1152 - CEP: 63540-000

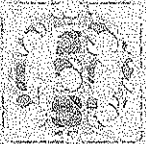

CERTIDÃO DE ACERVO TÉCNICO

Nº 868/2009



9.10	Ralo sifonado de 150mm	und	2,00
9.11	Ralo seco de 10mm	und	1,00
10.0	FORRO		
10.1	Laje pré-moldada tipo valterrana	m2	24,81
11.0	PINTURA		
11.1	Esmalte sobre madeira	m2	45,57
11.2	Hidrator	m2	681,50
11.3	Textura acrílica	m2	15,36
11.4	Pintura esmalte sobre ferro	m2	17,28
11.5	Pintura de quadro verde	m2	24,00
12.0	DIVERSOS		
12.1	Impermeabilização de laje do reservatório	m2	11,33
12.2	Calçada de contorno	m2	110,60
13.0	INSTALAÇÃO HIDRO-SANITÁRIAS		
13.1	Conjunto fossa (1,5x1,5m), sumidoiro (2,0x1,5x1,5m)	cj	1,00
13.2	Caixa de gordura c/ tampa de concreto	und	1,00
13.3	Caixa de inspeção c/ tampa de concreto	und	2,00
13.4	Tubo PVC para esgoto 100mm	m	16,00
13.5	Tubo PVC para esgoto 40mm	m	6,00
13.6	Tubo PVC para esgoto 50mm	m	10,00
13.7	Tubo PVC soldável 25mm	m	48,00
13.8	Caixa de descarga externa plástica	und	2,00
14.0	INSTALAÇÃO ELÉTRICA BAIXA TENSÃO		
14.1	Caixa ferro 4" x 2"	und	25,00
14.2	Caixa ferro 4" x 4"	und	4,00
14.3	Fio isolado 1,5mm2	m	150,00
14.4	Fio isolado 2,5mm2	m	300,00
14.5	Interruptor 1s	und	10,00
14.6	Interruptor 2s	und	2,00
14.7	Luminária completa fluorescente 2x20w	und	11,00
14.8	Luminária completa fluorescente 2x40w	und	16,00
14.9	Poste de concreto completo c/ res	und	1,00
14.10	Tomada universal	und	13,00
14.11	Caixa em alvenaria 30 x 50 x 50 cm	und	1,00
14.12	Amndela c/ lâmpada incandescente de 60w	und	3,00
14.13	Disjuntor 30a	und	1,00
14.14	Disjuntor 20a	und	4,00
14.15	Eletroduto flexível de 3/4"	m	60,00
14.16	Quadro de distribuição	und	1,00
15.0	INSTALAÇÃO ELÉTRICA ALTA TENSÃO		
15.1	Quadro geral de medição	und	1,00

CARTÓRIO AZEVEDO BASTOS 1º OFÍCIO DE REGISTRO CIVIL DAS PESSOAS NATURAIS
E TABELAMENTO DE NOTAS - Código CAJ 06.570-8
R. Manoel de Barros, 113 - Centro - Varzea Alegre - CE - CEP: 63300-000 - Fone: (88) 3541-1152

Autenticação Digital
De acordo com os artigos 1º, 8º e 7º do V.P.R.T. de 1976, de 19 de junho de 1996 (art. 4º do Decreto nº 724/2006) e a Lei nº 11.340/2006, o presente documento eletrônico assinado digitalmente por **CARTÓRIO AZEVEDO BASTOS**, inscrita no CNPJ nº 06.570.800/0001-08, sob o nº de registro 937/1694 e Art. 6º do Decreto nº 724/2006, publicado e preservado em formato digital, produzida e assinada eletronicamente, é válida e produzirá todos os efeitos legais.

Cod. Autenticação: 5886040316127470765-4; Data: 04/03/2016 11:27:38

Selo Digital de Fiscalização Toda Nota é Fiscalizada
Valor total em R\$: R\$ 376,00
Confira os dados do ato em: <https://selodigital.tjpb.jus.br>

Bel. Valdir de Miranda Cavalcanti
Tribunal

3

Rua Dep. Luis Otacilio Correia, nº. 153 - Centro - Varzea Alegre
CPF / CNPJ 07.539.273/0001-58
FONE: (088) 3541 - 1152 - CEP: 63540-000

CERTIDÃO DE ACERVO TÉCNICO

Nº 868/2009



16.0	INSTALAÇÃO TELEFONICA/LOGICA		
16.1	Tomada para telefone	und	1,00
16.2	Tomada de embutir p/ computador	und	1,00

E por estar de acordo com o que foi contratado, a Prefeitura Municipal firma o presente termo em 03 (três) vias de igual teor, contendo 04 (quatro) paginas para os fins que se fizerem necessário.

Várzea Alegre - Ce, 13 de Novembro de 2008

FRANCISCO MÁXIMO DE MENEZES
Engenheiro Civil
Engº. Civil - CREA - CE 13140 D

RAYMUNDO NONATO BITU SATIRO
Secretário Municipal de Infra-Estrutura

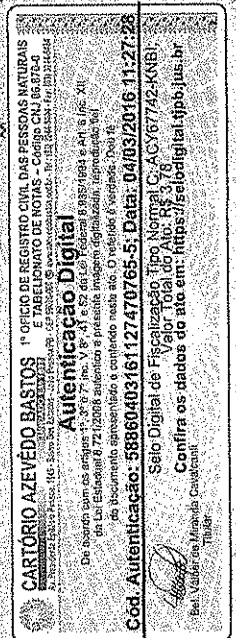

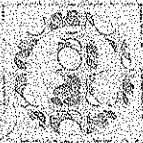

CREA-CE

Conselho Regional de Engenharia, Arquitetura e Agronomia do Ceará



CERTIDÃO DE ACERVO TÉCNICO

Nº 868/2009

OBS.: CONSIDERAR DO ATESTADO ACIMA TRANSCRITO SOMENTE AS ATIVIDADES COMPATIVÉIS COM AS ATRIBUIÇÕES DO ENGENHEIRO CIVIL.

E O QUE ME CUMPRE CERTIFICAR, EU, ERNANDES MOREIRA BARRÓS, DIGITALIZEI A PRESENTE CERTIDÃO, QUE VAI DEVIDAMENTE ASSINADA E VISADA CONFORME PORTARIA 131/2007 - PRES. DE 22 DE OUTUBRO DE 2007.

Fortaleza/CE, 06 de maio de 2009

Conferida por:

Visto:

Viviane de Sousa
Eng.ª Civil Viviane de Sousa Barros
Célula de Arquivo Técnico
CREA-CE 42.814/0

[Assinatura]
ENG. MEC. ROGERIO FERREIRA DE BONTES
COORDENADOR DE REGISTRO E CADASTRO

CARTÓRIO AZEVEDO BASTOS 1º OFÍCIO DE REGISTRO CIVIL DAS PESSOAS NATURAS E TABELIONATO DE NOTAS - Cartório CNJ 06.879-0

Autenticação Digital

De acordo com os artigos 1º, 6º e 7º, Inc. V Bº 21º, §2º da Lei Federal 8.933/1984 e Art. 6º, Inc. XI da Lei Estadual 8.721/2008 autenticada e presente insuflada digitalizada, respaldada lei do documento apresentado, a contento desta ato. O selado é verídico. Data: 04/03/2016 11:27:28

Cód. Autenticação: 59860403161127470765-6; Data: 04/03/2016 11:27:28

Selo Digital de Fiscalização Tipo Normal C-ACV67741-RSVJ
Valor Total do Ato: R\$ 3,78
Confira os dados do ato em: <https://selodigital.tjpb.jus.br>

Bea, Viller de Miranda (Danalenti) *[Assinatura]*



CREA-CE

Conselho Regional de Engenharia, Arquitetura e Agronomia do Ceará



CERTIDÃO DE ACERVO TÉCNICO

N° 443/2010

Emissão : 09/03/2010

CERTIFICO CONFORME RESOLUÇÃO N° 317 DE OUTUBRO DE 1986 PARA FINS DE ACERVO TÉCNICO, QUE NOS ARQUIVOS DESTA CREA-CE CONSTAM AS ART'S ABAIXO EM NOME DO PROFISSIONAL :

Profissional : JOHN HERBERT FERREIRA SINDEAUX
N° Carteira : CE14377D
Visto CREA :
CREA de Origem : CE
Endereço : RUA SAO FRANCISCO, N. 875 SAO MIGUEL JUAZEIRO DO NORTE/CE CEP: 63010210
Título : Engenheiro Civil
Atribuições : ARTIGO 07 DA RESOLUCAO 218/73-CONFEEA

ART N° 060144406000028

Data de Anotação : 11/01/2010
Empresa Contratada : PODIUM CONSTRUÇÕES, SERVIÇOS E TRANSPORTES LTDA.
Nome do Contratante : PREFEITURA MUNICIPAL DE PEREIRO
Nome do Proprietário : PREFEITURA MUNICIPAL DE PEREIRO
Endereço da Obra/Serviço : R. DR. ANTO AUGUSTO DE VASCONCELOS 227 CENTRO CEP: 63460000
Valor da Obra/Serviço : 47922,89
Cidade : PEREIRO/CE
Tipo : Substituição
Data da Baixa : 09/03/2010
Apresentou na Baixa : ATESTADO DA PREFEITURA MUNICIPAL DE PEREIRO
Situação Atual : Obra cu serviço concluído.

Descrição da Obra ou Serviço

DESCRIÇÃO DO CONTRATO: EXECUÇÃO DE OBRA. DESCRIÇÃO DA OBRA: REFORMA E AMPLIAÇÃO DE 03 PISAS DE SAÚDE E DO PRÉDIO DA SECRETARIA DE SAÚDE DO MUNICÍPIO. EXECUÇÃO DE ALVENARIAS DE TIJOLOS ESTRUTURAS DE CONCRETO ARMADO E COBERTA DE TELHAS CERÂMICAS. INSTALAÇÕES DE CONSULTÓRIOS ODONTOLÓGICOS COM INSTALAÇÕES HIDRO-SANITÁRIAS, INSTALAÇÕES ELÉTRICAS. ÁREA TOTAL DAS OBRAS 390,07M2. OBS. ART EM SUBSTITUIÇÃO A ART 06100000143770024306

Objeto	Classificação	Nível	Unidade	Quantidade
--------	---------------	-------	---------	------------

EXECUCAO DE OB EDIF. DE ALVENARIA PARA FINS ESPECIAIS	ATUACAO	NUMERO DE OBRAS	4,00	
---	---------	-----------------	------	--

Autenticacao Digital

1º OFÍCIO DE REGISTRO CIVIL DAS PESSOAS NATURAS E TABELAMENTO DE NOTAS - Cadastro CNJ 06.979-0

De acordo com os artigos 1º, 3º e 7º, inc. V, P, § 1º da Lei Federal nº 9.530/1997 e Art. 6º, inc. XI da Lei Estadual nº 72.127/2008, assinadas e presentes, imagem digitalizada, reproduzindo fielmente o documento apresentado e conteúdo deste ato, o respectivo conteúdo. Data: 04/03/2016 11:27:28

Cod. Autenticacao: 59860493161127470765-7; Data: 04/03/2016 11:27:28

Selo Digital de Frequentação: João Nogueira C. ACY67740-WN8H

Confira os dados do ato em: <https://selodigital.tjpb.jus.br>

Bel. Vitorino de Araújo Cavalcanti



CREA-CE

Conselho Regional de Engenharia, Arquitetura e Agronomia do Ceará



CERTIDÃO DE ACERVO TÉCNICO

Nº 443/2010



ESTADO DO CEARÁ
PREFEITURA MUNICIPAL DE PEREIRO

ATESTADO DE CONCLUSÃO DE OBRA

OBRA: REFORMA E AMPLIAÇÃO DE 03 POSTOS DE SAÚDE E DO PRÉDIO DA SECRETARIA DE SAÚDE, LOCALIZADOS NO SÍTIO GROSSOS E SEDE DO MUNICÍPIO DE PEREIRO - CE

ORDEM DE SERVIÇOS: CARTA CONVITE Nº 2002.01/2009
Nº. DA ART: 06100000143770024306

EMPRESA: PODIUM CONSTRUTORA E SERVIÇOS DE MÃO DE OBRA LTDA
CNPJ: 09.527.996/0001-62

RESPONSÁVEL TÉCNICO:

JOHN HERBERT FERREIRA SINDEAUX
ENGENHEIRO CIVIL, CREA - CE 14377 D

Nesta data, a Prefeitura Municipal de Pereiro - Ce, através da Secretaria de Obras e Infra-estrutura, declara definitivamente concluída, a obra em epígrafe, com as características abaixo:

OBRA: Posto de Saúde Sítio Grossos

ITEM	DESCRIÇÃO	UND	QUANT.
1.0	SERVIÇOS PRELIMINARES		
1.1	Raspagem e limpeza do terreno	m ²	9,45
1.2	Locação da obra-execução de gabarito	m ²	9,45
1.3	Demolição de alvenaria de tijolos s/ reaproveitamento	m ²	11,70
1.4	Retirada de portas e janelas, inclusive batentes	m ²	3,48
1.5	Demolição de cobertura c/ telhas cerâmicas	m ²	4,83
2.0	MOVIMENTO DE TERRA		
2.1	Escavação manual em terra até 2,00m	m ³	1,75
2.2	Aterro c/ compactação manual sem controle, material c/ aquisição	m ³	9,72
3.0	FUNDAÇÕES E ESTRUTURA		
3.1	Alvenaria de emb. sanit. em pedta argamassada	m ³	1,75
3.2	Alvenaria de embasamento de tijolo comum c/ argamassa mista de cal hidratada	m ³	2,05
3.3	Anel de impermeabilização c/ armação de ferro	m ²	0,19
3.4	Concreto ciclópico FCK 15Mpa c/ agregado adquirido	m ³	0,29
3.5	Concreto p/vibração, FCK 20Mpa c/ agregado adquirido	m ²	0,19

CARTÓRIO AZEVEDO BASTOS 1º OFÍCIO DE REGISTRO CIVIL DAS PESSOAS NATURAIS E TABELIONATO DE NOTAS - Cadastro CNJ nº 878-0

Autenticação Digital

De acordo com os artigos 1º, 3º e 7º inc. V 8º, 9º, 10º e 31º do Decreto nº 22063-2/2004 e o inciso II do art. 1º da Lei nº 8.932/2006, autenticou-se o presente instrumento digitalizado, (apresentado pelo) do documento apresentado e conferido neste ato. O referido é verdade. Dou fé.

Cód. Autenticação: 58860403161127470765-8; Data: 04/03/2016 11:27:33

Selo Digital de Fiscalização Técnica Normal (SFTN) nº 5-ACV6739-01MU/2016

Confira os dados do ato em: <https://selodigital.tpb.jus.br>

Dr. Valécia Alencar Cavalcanti
Tribunal



CREA-CE

Conselho Regional de Engenharia, Arquitetura e Agronomia do Ceará



CERTIDÃO DE ACERVO TÉCNICO

Nº 443/2010



ESTADO DO CEARÁ
PREFEITURA MUNICIPAL DE PEREIRO

ITEM	DESCRIÇÃO	UND	QUANT.
3.6	Armadura CA-25 média D=6,3 a 10,0mm	Kg	27,32
3.7	Furta plana chapa compensada plastificada, esp.=12mm, util. 5x	m²	2,88
3.8	Telha pré-fabricada para forro, vão de 3,01 até 4,00m	m²	8,10
4.0	PAREDES E PAINÉIS		
4.1	Alvenaria de tijolo cerâmico furado (9x19x19)cm c/ argamassa mista de cal hidratada, esp.=10cm	m²	25,02
5.0	ESQUADRIAS E FERRAGENS		
5.1	Porta externa de cedro lisa completa uma folha (0,80 x 2,10)m	und	1,00
5.2	Janela veneziana móvel (s/ acessórios)	m²	1,20
5.3	Dobradiça cromada 3" x 2 1/2"	und	4,00
5.4	Ferrolho de sobrepor ou embutir pequeno	Und	2,00
5.5	Portamento ou batente de madeira	m	3,40
6.0	COBERTURA		
6.1	Madeiramento p/ telha cerâmica (ripa, caibro e linha)	m²	18,06
6.2	Telha cerâmica	m²	18,06
6.3	Curva para telha cerâmica, emboçada	m	5,40
6.4	Berna e bica em telha colonial	m	25,50
6.5	Calha de chapa cobre 26 desenvolvimento 33cm	m	6,00
7.0	INSTALAÇÕES ELÉTRICAS		
7.1	Ponto elétrico, material e execução	PT	8,00
7.2	Luminária fluorescente completa com duas lâmpadas de 20W	und	1,00
7.3	Disjuntor não polar em quadro de distribuição 15A	und	2,00
7.4	Aterramento completo com hastes Copperweld 3/4" x 2,40m	und	1,00
7.5	Caixa de alvenaria (40x40x60)cm de 1/2 tijolo comum, lastro de brita e ampa de concreto	und	1,00
8.0	INSTALAÇÕES HIDRO-SANITÁRIAS		
8.1	Águas		
8.1.1	Tubo PVC soldável marrom, inclusive conexões, D=25mm (3/4")	m	24,00
8.1.2	Lavatório de louça branca c/ coluna, c/ torneira e acessórios	Und	2,00
8.2	Esgoto		
8.2.1	Tubo PVC branco para esgoto, 50mm (2")	m	6,00
8.2.2	Tubo PVC branco para esgoto, 40mm (1.1/2")	m	3,00
8.2.3	Joelho PVC branco para esgoto, 40mm (1.1/2")	und	4,00
8.2.4	Sifão de PVC rígido 40cm (instalado)	und	2,00
9.0	PISOS		
9.1	Piso morto concreto Fck=13,5Mpa c/ preparo e lançamento	m²	0,41
9.2	Piso cimentado com argamassa de cimento e areia sem peneirar, traço 1:4, esp = 1,5cm c/ impermeabilizante	m²	8,10
10.1	REVESTIMENTO		
10.1	Chapisco c/ argamassa de cimento e areia s/peneirar, traço 1:4; esp= 5mm p/ parede	m²	50,04

CARTÓRIO AZEVEDO BASTOS
1ª OFICINA DE REGISTRO CIVIL DAS PESSOAS NATURAS
E TABELAMENTO DE NOTAS - CARRÃO CUIJALPB-4
Rua da Estrela, 160 - Bairro de Fátima - CEP: 61.100-000 - Fortaleza - CE
Fone: (85) 3222-1111 - Fax: (85) 3222-1112 - E-mail: cartorio@azevedobastos.com.br

Autenticação Digital
De acordo com os artigos 1º, 6º, 7º, 8º, 10º e 11º do Lei 8.933 de 14 de maio de 2000 e o art. 4º do Lei 8.112 de 20 de setembro de 1990 e em conformidade com o disposto no art. 1º do Decreto 22.626 de 23 de setembro de 1997 e o art. 1º do Decreto 17.137 de 20 de maio de 2003, registrei e autenticado este ato. O registro é livre e gratuito. O valor total do ato em: R\$ 3,76

Cod. Autenticação: 58860403161127470765-9; Data: 04/03/2016 11:27:28

Solo Digital de Realização: Tipo Normal: CACV6738-MY10
Valor Total do Ato: R\$ 3,76
Confira os dados do ato em: <https://seelodigital.tpb.jus.br>

Bra. Valdeci de Almeida Cavalcanti
Tribunal



CREA-CE

Conselho Regional de Engenharia, Arquitetura e Agronomia do Ceará

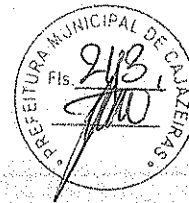

CERTIDÃO DE ACERVO TÉCNICO

Nº 443/2010



ESTADO DO CEARÁ
PREFEITURA MUNICIPAL DE PEREIRO

ITEM	DESCRIÇÃO	UND	QUANT.
10.2	Chapisco c/ argamassa de cimento e areia s/peneirar, traço 1:4, esp= 5mm p/ teto	m²	8,10
10.3	Reboco c/ argamassa de cimento e areia peneirada, traço 1:4, parede e teto	m²	58,14
11.0	PINTURA		
11.1	Látex duas demãos em paredes internas sem massa	m²	214,24
11.2	Látex duas demãos em paredes externas sem massa	m²	120,90
11.3	Emassamento de esquadrias de madeira p/ tinta a óleo ou esmalte 2 demãos	m²	46,20
11.4	Esmalte duas demãos em esquadrias de madeira	m²	46,20
12.0	SERVIÇOS DIVERSOS		
12.1	Limpeza geral	m²	78,36

OBRA: Posto de Saúde Mãe Otávia

ITEM	DESCRIÇÃO	UND	QUANT.
1.0	SERVIÇOS PRELIMINARES		
1.1	Refradas de portas e janelas, inclusive batentes	m²	1,68
2.0	ESQUADRIAS E FERRAGENS		
2.1	Porta externa de cedro lisa completa uma folha (0,80x2,10)m	und	4,00
2.2	Janela veneziana móvel (s/acessórios)	m²	1,20
2.3	Dobradiça cromada 3" x 2 1/2"	und	4,00
2.4	Ferrolho de bronze ou embutir pequeno	und	2,00
2.5	Formento ou batente de madeira	m	3,40
3.0	INSTALAÇÕES HIDRO-SANITÁRIAS		
3.1	Água		
3.1.1	Tubo PVC soldável marrom, inclusive conexões, D=25mm(3/4")	m	12,00
3.1.2	Lavatório de louça branca c/ coluna, c/ torneira e acessórios	und	3,00
3.2	Esgoto		
3.2.1	Tubo PVC branco para esgoto, 50mm (2")	m	6,00
3.2.2	Tubo PVC branco para esgoto, 40mm (1 1/2")	m	12,00
3.2.3	Joelho PVC branco para esgoto, 40mm (1 1/2")	und	6,00
3.2.4	Sifão de PVC rígido 40mm (instalado)	und	3,00
3.2.5	Caixa sintonada em PVC (150x150x50mm) com tampa cromada	und	3,00
4.0	REVESTIMENTO		
4.1	Reboco c/ argamassa de cimento e areia peneirada, traço 1:4, parede e teto	m²	46,00
5.0	PINTURA		
5.1	Látex duas demãos em paredes internas sem massa	m²	406,58
5.2	Látex duas demãos em paredes externas sem massa	m²	19,05
5.3	Emassamento de esquadrias de madeira p/ tinta a óleo ou esmalte 2 demãos	m²	34,00
5.4	Esmalte duas demãos em esquadrias de madeira	m²	34,00

Autenticação Digital

CARTÓRIO AZEVEDO BASTOS
1º OFÍCIO DE REGISTRO CIVIL DAS PESSOAS NATURAS
E FARELHATO DE NOTAS - CARGO CNJ 06.870.4
Avenida José Pessoa, 150 - Centro - 61.120-000 - Fortaleza - CE
Fone: (85) 3101.1000 - Fax: (85) 3101.1001 - E-mail: rj@cartorioaz.com.br

De acordo com os artigos 1º, 3º e 7º do Vº do Art. 1º da Lei nº 11.069 de 2002, a reprodução do documento assinado é confiável desde que o original não tenha sido adulterado. O documento eletrônico assinado digitalmente por meio de Certificação Digital (CD) é válido e produz efeitos jurídicos e legais.

Cod. Autenticação: 58860403161127470765-10; Data: 04/03/2016 11:27:23
Selo Digital de Fiscalização Tipo Normal C: ACY67373-MMEF
Valor Total do Ato: R\$ 3.76
Confira os dados do ato em: https://seelodigital.tpbj.jus.br

Dr. Valdeir de Menezes Cavalcanti
1º Tabelião

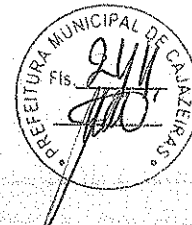

CERTIDÃO DE ACERVO TÉCNICO

N° 443/2010



ESTADO DO CEARÁ
PREFEITURA MUNICIPAL DE PEREIRO

ITEM	DESCRIÇÃO	UND	QUANT.
6.0	DIVERSOS		
6.1	Limpeza geral	m²	88,58

OBRA: Posto de Saúde Dona Líli

ITEM	DESCRIÇÃO	UND	QUANT.
1.0	SERVIÇOS PRELIMINARES		
1.1	Retiradas de portas e janelas, inclusive batentes	m²	6,72
1.2	Demolição de cobertura c/ telhas cerâmicas	m²	107,13
2.0	COBERTURA		
2.1	Madeiramento p/ telha cerâmica (ripa e caibro)	m²	11,75
2.2	Retelhamento c/ telha cerâmica com 50% nova	m²	11,75
2.3	Alçofroz em telhamento colonial	m	6,60
3.0	ESQUADRIAS E FERRAGENS		
3.1	Porta externa de cedro lisa completa uma folha (0,80 x 2,10) m	und	4,00
3.2	Janela veneziana móvel (s/ acessórios)	m²	3,60
3.3	Dobradilha cromada 3" x 2 1/2"	und	12,00
3.4	Ferrolho de sobrepor ou embutir pequeno	und	6,00
3.5	Fornamento ou batente de madeira	m	10,20
4.0	INSTALAÇÕES HIDRO-SANITÁRIAS		
4.1	Água		
4.1.1	Tubo FVC soldável marrom, inclusive conexões, D=25mm (3/4")	m	12,00
4.1.2	Lavatório de louça branca c/ coluna, c/ torneira e acessórios	und	2,00
4.2	Esgoto		
4.2.1	Tubo PVC branco para esgoto, 50mm (2")	m	6,00
4.2.2	Tubo PVC branco para esgoto, 40mm (1 1/2")	m	12,00
4.2.3	Joelho PVC branco para esgoto, 40mm (1 1/2")	und	4,00
4.2.4	Sifão de PVC rígido 40mm (instalado)	und	2,00
4.2.5	Caixa sifonada em PVC (150x150x50mm) com tampa cromada	und	2,00
5.0	REVESTIMENTO		
5.1	Reboco c/ argamassa de cimento e areia peneirada, traço 1:4, parede e teto	m²	23,65
6.0	PINTURA		
6.1	Látex duas demãos em paredes internas sem massa	m²	370,80
6.2	Látex duas demãos em paredes externas sem massa	m²	140,73
6.3	Emassamento de esquadrias de madeira p/ tinta a óleo ou esmalte 2 demãos	m²	49,20
6.4	Esmalte duas demãos em esquadrias de madeira	m²	49,20
7.0	DIVERSOS		
7.1	Limpeza geral	m²	116,95

Autenticação Digital
1º OFÍCIO DE REGISTRO CIVIL DAS PESSOAS NATURAS
E TABELIÃO DE NOTAS - CAROLINA DE FREITAS
Rua da Liberdade, 92 - 12093 Suliteira e presente imagem digitalizada, armazenada e
no documento assinado e conferido neste ato. O registro é válido.
CARTÓRIO AZEVEDO BASTOS
Rua da Liberdade, 92 - 12093 Suliteira e presente imagem digitalizada, armazenada e
no documento assinado e conferido neste ato. O registro é válido.
Cód. Autenticação: 5886040316127470785-11 - Data: 04/03/2016 11:27:28
Selo Digital de Fiscalização Tipo Normal C: ACV6736-DLZL
Valor Total do Ato: R\$ 3,78
Confira os dados do ato em: https://selodigital.tjpb.jus.br
Bia Valéria Almeida Cavalcanti
Téc.ª

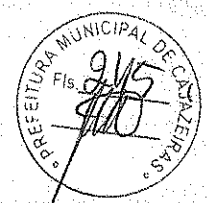

CERTIDÃO DE ACERVO TÉCNICO

Nº 443/2010



ESTADO DO CEARÁ
PREFEITURA MUNICIPAL DE PEREIRO

OBRA: Secretaria de Saúde

ITEM	DESCRIÇÃO	UND	QUANT.
1.0	COBERTURA		
1.1	Madrilamento p/telha cerâmica (ripa e caibro)	m ²	95,38
1.2	Retelhaçamento c/telha cerâmica com 50% nova	m ²	95,38
1.3	Algeroz em telhamento colonial	m	6,60
2.0	INSTALAÇÕES ELÉTRICAS E LÓGICAS		
2.1	Elctroduto flexível tipo garganta	m	100,00
2.2	Elctroauto PVC rosc., D=25mm (3/4")	m	120,00
2.3	Fio isolado PVC 750v, 2,5mm ²	m	200,00
2.4	Cabo lógico 4 pares categoria 6-UTP	m	120,00
3.0	REVESTIMENTO		
3.1	Chapisco c/argamassa de cimento e areia s/peneirar, traço 1:4 esp. = 5mm p/parede	m ²	42,23
3.2	Reboco c/argamassa de cimento e areia peneirado, traço 1:4, parede e teto	m ²	42,23
4.0	PINTURA		
4.1	Látex duas demãos em paredes internas sem massa	m ²	314,31
4.2	Látex duas demãos em paredes externas sem massa	m ²	140,73
4.3	Emassamento de esquadrias de madeira p/ tinta a óleo ou esmalte 2 demãos	m ²	42,84
4.4	Esmalte duas demãos em esquadrias de madeira	m ²	42,84
5.0	DIVERSOS		
5.1	Limpeza geral	m ²	106,18

E por estar de acordo com o que foi contratado, a Prefeitura Municipal firma o presente termo em 03 (três) vias de igual teor, contendo 05 (cinco) páginas para os fins que se fizerem necessário.

Pereiro - Ce, 19 de Março de 2009

JOSCELIO PINHEIRO FALCÃO
Engenheiro Civil
Eng.º Civil - CREA - CE 13638 D

COSME VALTER DOS SANTOS
Secretário de Saúde e Saneamento

CARTÓRIO AZEVEDO BASTOS
OFÍCIO DE REGISTRO CIVIL DAS PESSOAS NATURAIS
E TABELIÃO DE NOTAS - CARRÉO CUIABÁ, 100
PRAÇA DEBENEDICTO, 144 - JARDIM DE LOURDES - RECIFE - PE
De acordo com os artigos 1º, 3º, 7º, 11º, 13º, 14º e 15º da Lei nº 8.933/1984 e Art. 6º Inc. XII
da Lei Estadual 8.720/2008 autentico e presente imagem digitalizada, reproduzida fiel-
mente do documento original e conferido sobre o original físico e o original digital.
Cod. Autenticação: 58860403161127470765-12; Data: 04/03/2016 11:27:28
Selo Digital de Fiscalização Tipo Normal C.A.C.5765-3351
Confira os dados do ato em: https://selodigital.tjpb.jus.br

6/7



CREA-CE

Conselho Regional de Engenharia, Arquitetura e Agronomia do Ceará



CERTIDÃO DE ACERVO TÉCNICO

Nº 443/2010

OBS.: CONSIDERAR DO ATESTADO SOMENTE OS SERVIÇOS ANOTADOS NA ART E QUE SEJAM COMPATIVÉIS COM AS ATRIBUIÇÕES DE ENGENHEIRO CIVIL.

E O QUE ME CUMPRE CERTIFICAR, EU, ERNANDES MOREIRA BARROS, DIGITALIZEI A PRESENTE CERTIDÃO, QUE VAI DEVIDAMENTE ASSINADA E VISADA CONFORME PORTARIA 131/2007 - PRES. DE 22 DE OUTUBRO DE 2007.

Fortaleza/CE, 09 de março de 2010

Conferida por:

Visto:

[Handwritten signature]
Eng.ª Viviane de Sena Barros
Gênia de Arquivo Técnico
CREA-CE 14.814/I

[Handwritten signature]
ENG. MEC. ROGERIO FERREIRA DE BONTES
COORDENADOR DE REGISTRO E CADASTRO

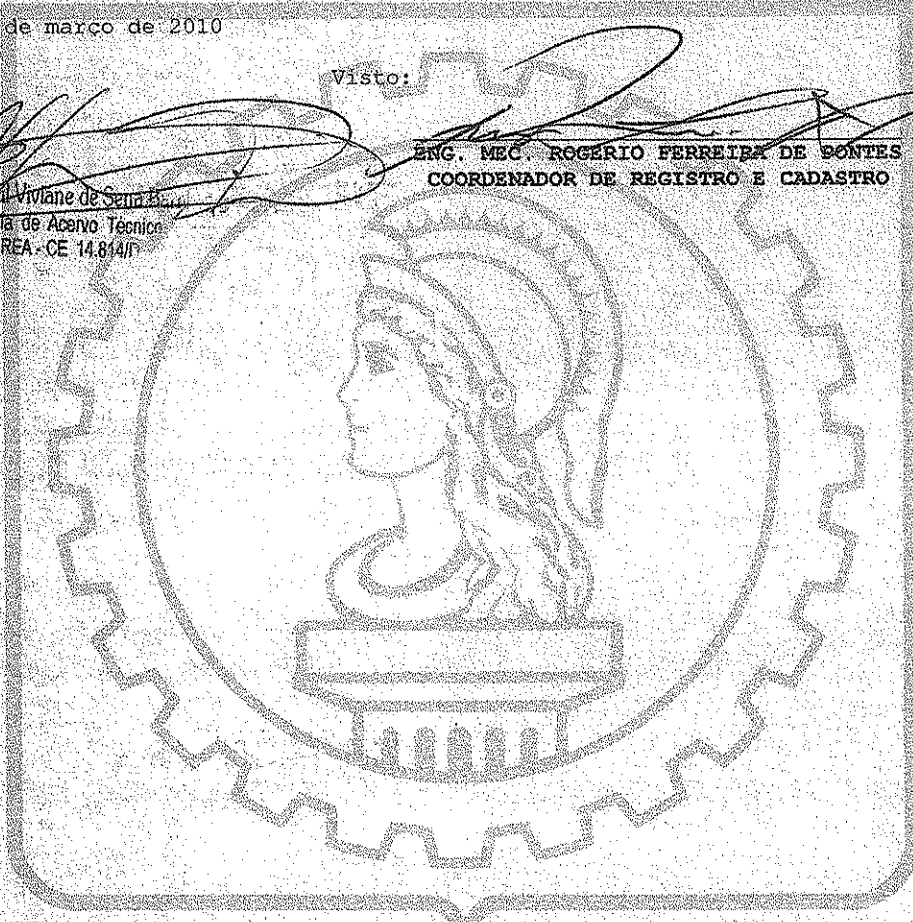

CARTÓRIO AZEVEDO BASTOS - 1º OFÍCIO DE REGISTRO CIVIL DAS PESSOAS NATURAS E TABELIÃO DE NOTAS - CAGED CN 06.878-0
R. Francisco Cabral, 116, Bairro Boa Vista, Fortaleza - CE, CEP 60.010-000

Autenticação Digital
De acordo com os artigos 1º, 3º e 7º inc. V 8º, 9º e 10º do Lei 8.933/1984 e Art. 6º inc. XI da Lei Estadual 8.721/2008, autentica e preserva integridade digitalizada, reprodução fiel do documento apresentado e conferido neste ato. O prazo é de 7 (sete) dias.

Cod. Autenticação: 58860403161127470765-13; Data: 04/09/2016 11:27:28

Selo Digital de Fiscalização Tipo Normal C: ACV 67344-6D1
Valor Total do Ato: R\$ 3,76
Confira os dados do ato em: <https://selodigital.tjpb.jus.br>

Eng.ª Viviane de Sena Barros
Boa Vista de Almeida Cavalcanti
116/8

[Handwritten marks]

[Handwritten marks]



CERTIDÃO DE ACERVO TÉCNICO

N° 1020/2008

Emissão: 18/06/2008

CERTIFICO CONFORME RESOLUÇÃO N° 317 DE OUTUBRO DE 1986 PARA FINS DE ACERVO TÉCNICO, QUE NOS ARQUIVOS DESTA CREA-CE CONSTAM AS ART'S ABAIXO EM NOME DO PROFISSIONAL :

Profissional : JOHN HERBERT FERREIRA SINDEAUX
 N° Carteira : CE14377D
 Visto CREA :
 CREA de Origem : CE
 Endereço : RUA ANTONIO GENTIL 1675 ALAGADICO NOVO FORTALEZA/CE CEP: 60833740
 Título : Engenheiro Civil
 Atribuições : ARTIGO 07 DA RESOLUCAO 218/73-CONFEA

ART N° 06100000143770020406

Data de Anotação : 26/03/2008
 Empresa Contratada : D.R. CONSTRUTORA E SERVIÇOS DE MÃO DE OBRAS LTDA
 Nome do Contratante : PREFEITURA MUNICIPAL DE PEREIRO
 Nome do Proprietário : PREFEITURA MUNICIPAL DE PEREIRO
 Endereço da Obra/Serviço : RUAS VARIADAS VILA NOVA CEP: 63460000
 Valor da Obra/Serviço : 140136,2
 Cidade : PEREIRO/CE
 Tipo : Normal
 Data da Baixa : 17/06/2008
 Apresentou na Baixa : ATESTADO DA PREFEITURA MUNICIPAL DE PEREIRO
 Situação Atual : Obra ou serviço concluído.

Descrição da Obra ou Serviço

DESCRIÇÃO DO CONTRATO: EXECUÇÃO DA OBRA. DESCRIÇÃO DA OBRA: PAVIMENTAÇÃO EM PARALELELEPIDE
 TERREPLANAGEM, OBRAS DE SANEAMENTO COM TUBULAÇÕES EM PVC, POÇOS DE VISITA E LIGAÇÕES
 ÁREA TOTAL=2.421,23M2

CARTÓRIO AZEVEDO BASTOS 1º OFÍCIO DE REGISTRO CIVIL DAS PESSOAS NATURAS
 E TABELIATO DE NOTAS - CARREGO CN. 06.874-4
 A. Nacional (CNPJ nº 06.874.400/0001-90) - R. 10, 100 metros, 100 metros

Autenticação Digital

De acordo com os artigos 1º, 3º e 7º inc. V do Art. 6º do Lei. 8.933/1984 e Art. 8º Inc. XII do Lei. 8.112/1990 e Art. 1º do Art. 4º da Lei. 8.336/1992 e Art. 1º do Art. 4º da Lei. 8.336/1992 do documento eletrônico e conferido neste ato. O valor é de: R\$ 3,76

Cod. Autenticação: 5886640316127470785-14; Data: 04/03/2016 11:27:28

Selo Digital de Fiscalização Tipo Normal C: ACY67733-1192
 Valor Total do Ato: R\$ 3,76
 Confira os dados do ato em: <https://seelodigital.tpb.jus.br>

Belo Horizonte, 04 de Março de 2016.
 Thales

(Handwritten signature)

(Handwritten signature)
 1/4



CREA-CE

Conselho Regional de Engenharia, Arquitetura e Agronomia do Ceará



CERTIDÃO DE ACERVO TÉCNICO

Nº 1020/2008



ESTADO DO CEARÁ
PREFEITURA MUNICIPAL DE PEREIRO

ATESTADO DE CONCLUSÃO DE OBRA

OBRA: CARTA CONVITE Nº 2802.02/2008
EXECUÇÃO DOS SERVIÇOS DE CONSTRUÇÃO DE PAVIMENTAÇÃO EM
PARALELEPÍEDO NO BAIRRO VILA NOVA NA CIDADE DE PEREIRO

EMPRESA: DR CONSTRUTORA E SERVIÇOS DE MÃO DE OBRA LTDA.
CNPJ: 09.265.518/0001-21

RESPONSÁVEL TÉCNICO:
JOHN HERBERT FERREIRA SINDEAUX
ENGENHEIRO CIVIL, CREA: CE14377D
ART Nº: 06100000143770020406

DESCRIÇÃO E QUANTIDADE DOS SERVIÇOS:

PAVIMENTAÇÃO

1. Retirada de pavimentação em pedra tosca = 1.149,22m²
2. Locação da obra com auxílio topográfico = 2.421,23m²
3. Raspagem e limpeza das vias = 2.421,23m²
4. Escavação, carga e transporte de material de 1ª categoria e confecção do col de areia e piçarra = 484,24m³
5. Pavimentação em paralelepípedo com rejuntamento = 2.241,23m²
6. Compactação mecânica de calçamento = 2.241,23m²
7. Meio-fio em pedra granítica = 862,38m
8. Caiçação do meio-fio = 344,95m²

SANEAMENTO

1. Tubo PVC branco para esgoto 100mm = 431,67m
2. Poço de visita em anéis de concreto = 9,00und
3. Locação e nivelamento de rede de esgoto = 431,67m
4. Escavação manual em solo de 1ª categoria = 106,12m
5. Lastro de areia = 17,26m³
6. Nivelamento de fundo de valas = 431,67m

CARTÓRIO AZEVEDO BASTOS - OFÍCIO DE REGISTRO CIVIL DAS PESSOAS NATURAS E TABELADO DE NOTAS - CARDEIRO CAL 06.870-6
R. Manoel de Barros, 100 - Centro - Pereiro - CE - CEP: 61.200-000 - Fone: (88) 3527-1250 - Fax: (88) 3527-1251

Autenticação Digital
De acordo com os artigos 1º, 7º, 8º e 9º da Lei Federal 8.935/1994 e Art. 6º Inc. XII da Lei Estadual 8.721/2008 substituído e atualizado em seu texto por Art. 2º da Lei do Estado 8.721/2008 substituído e atualizado em seu texto por Art. 2º da Lei do documento apresentado e conferido neste ato. O referido é verdade. Dou fé.

Cod. Autenticação: 58860403161127470765-15; **Data:** 04/03/2016 11:27:28

Selo Digital de Fiscalização Total do Ato em: <https://selodigital.tpb.br>

Bea Valéria de Almeida C. Araújo
Tribunal

Rua Dr. Antônio Augusto de Vasconcelos, 227 - Centro - Pereiro(CE)
CGC.: 07.570.518/0001-00 - CGF.: 06.920.250-8
Fones: (088) 3527 - 1250 e 3527 - 1260 (Telefax)

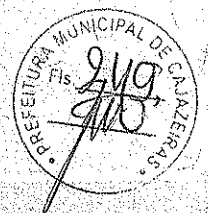

CERTIDÃO DE ACERVO TÉCNICO

N° 1020/2008



ESTADO DO CEARÁ PREFEITURA MUNICIPAL DE PEREIRO

LIGAÇÕES PREDIAIS

1. Tubo PVC branco para esgoto 100mm = 102,00m
2. Caixa de inspeção no passeio em alvenaria = 74,00und
3. Escavação manual em solo de 1ª categoria = 24,48m3m
4. Lastro de areia = 4,08m3
5. Nivelamento de fundo de valas = 102,00m

Atesto para os devidos fins que a obra acima mencionada foi concluída no dia 10 de Maio de 2008 e entregue a comunidade.

Pereiro-CE, 10 de Maio de 2008

JOSCELIO PINHEIRO FALCÃO
Engenheiro Civil
CREA: CE 13638 D

RAIMUNDO ESTEVAM NETO
Prefeito Municipal
CPF: 060.208.348-67

CARTÓRIO AZEVEDO BASTOS
OFÍCIO DE REGISTRO CIVIL DAS PESSOAS NATURAS
E TABELionato DE NOTAS - Cadastro CAJ 06.676-D
Rua da Liberdade, 104 - Bairro Centro - Pereiro - CE - CEP: 63600-000 - Fone: (88) 3527-1250 e 3527-1260

Autenticacao Digital
De acordo com os artigos 1º, 3º e 7º, inc. I, II, III e 8º da Lei nº 8.933/1994 e Art. 6º, Inc. XII da Lei Estadual nº 72.120/08 substituída e praxe de informática, informamos que o documento de 58860403161127470765-16, Data: 04/03/2016 11:27:28 do documento eletrônico e conteúdo nele são, O referido é verdade. Dou fé.

Cod. Autenticacao: 58860403161127470765-16, Data: 04/03/2016 11:27:28
Setor Digital de Fiscalização Tipo Normal C: A0Y67731-M02G
Confira os dados do ato em: https://selo.digital.ipp.br

Bel. Valdir da Mota da Costa
Trib. Juiz

3/4



CERTIDÃO DE ACERVO TÉCNICO

Nº 1020/2008

OBS: CONSIDERAR DO ATESTADO ACIMA TRANSCRITO SOMENTE AS ATIVIDADES COMPATIVÉIS COM AS
ATRIBUIÇÕES DO DO PROFISSIONAL.

E O QUE ME CUMPRE CERTIFICAR, EU, ERNANDES MOREIRA BARROS, DIGITALIZEI A PRESENTE CERTIDÃO,
QUE VAI DEVIDAMENTE ASSINADA E VISADA CONFORME PORTARIA 131/2007 - PRES. DE 22 DE OUTUBRO DE
2007.

Fortaleza/CE, 18 de junho de 2008.

Conferida por:

Visto:

Viviane de Sena
Eng. Civil Viviane de Sena Barros
Cidade de Acervo Técnico
CREA-CE 148140

[Handwritten Signature]
ENG. MEC. ROGERIO FERREIRA DE PONTES
COORDENADOR DE REGISTRO E CADASTRO

CARTÓRIO AZEVEDO BASTOS
E ABELEINATO DE NOTAS - CARRÃO CUI DE 67A-4
R. Francisco Gomes de Azevedo, 116 - Bairro São José - Fortaleza - CE - CEP 60.010-000
Fone: (85) 3222-1111 - Fax: (85) 3222-1112 - E-mail: cba@azevedobastos.com.br

Autenticação Digital
De acordo com os artigos 1º, 3º e 7º inc. V P.B. nº 4.º de Lei 8.933/1994 e Art. 9º Inc. XI
de Lei Estadual 8.721/2008 assinado e conferido neste ato. O valor é válido. Data de
do documento eletrônico e conferido neste ato. O valor é válido. Data de

Cod. Autenticação: 58860403161127470765-17; Data: 04/03/2016 11:27:28
Valor Total do Ato: R\$ 3,78
Seio Digital de Fiscalização Tipo Normal C: ACY67730-PAW7
Valor Total do Ato: R\$ 3,78
Confirma os dados do ato em: <https://seio.digital.ftp.br>

Bea, Valéria de Miranda Cavalcanti
Tributar



CERTIDÃO DE ACERVO TÉCNICO

Nº 525/2010

Emissão : 22/03/2010

CERTIFICO CONFORME RESOLUÇÃO Nº 317 DE OUTUBRO DE 1986 PARA FINS DE ACERVO TÉCNICO, QUE NOS ARQUIVOS DESTA CREA-CE CONSTAM AS ART'S ABAIXO EM NOME DO PROFISSIONAL :

Profissional : JOHN HERBERT FERREIRA SINDEAUX
 Nº Carteira : CE14377D
 Visto CREA :
 CREA de Origem : CE
 Endereço : RUA SAO FRANCISCO, N. 875 SAO MIGUEL JUAZEIRO DO NORTE/CE CEP: 63010210
 Titulo : Engenheiro Civil
 Atribuições : ARTIGO 07 DA RESOLUCAO 218/73-CONFEA

ART Nº 060144406000025

Data de Anotação : 16/12/2009
 Empresa Contratada : PODIUM CONSTRUÇÕES, SERVIÇOS E TRANSPORTES LTDA.
 Nome do Contratante : Prefeitura Municipal de Várzea Alegre
 Nome do Proprietário : Prefeitura Municipal de Várzea Alegre
 Endereço da Obra/Serviço : RUA DEP. LOIS OTACÍLIO CORREIA, Nº. 153 CENTR CEP: 63540000
 Valor da Obra/Serviço : 146381,94
 Cidade : VÁRZEA ALEGRE/CE
 Tipo : Normal
 Data da Baixa : 22/03/2010
 Apresentou na Baixa : ATESTADO DA PREFEITURA MUNICIPAL DE VÁRZEA ALEGRE
 Situação Atual : Obra ou serviço concluído.

Descrição do Contrato: Execução da obra. Descrição da Obra: Contratação de serviços engenharia para execução das obras de construção de Açude na localidade denominada de Sítio Vista na sede Rural do Município de Várzea Alegre - Ce, conforme Contrato referente ao nº. 2009.10.16.1

Objeto	Classificação	Nível	Unidade	Quantidade
EXECUCAO DE OB BARRAGEM DE TERRA		ATUACAO	NUMERO DE OBRAS	1,0

CARTÓRIO AZEVEDO BASTOS
 1º OFÍCIO DE REGISTRO CIVIL DAS PESSOAS NATURAS
 E TABELIONATO DE NOTAS - CAIENGE/CE
 Rua do Comércio, 100 - Centro - 63010-100 - Caucaia/CE

Autenticação Digital
 De acordo com os artigos 1º, 3º e 7º do V.º 1º de 22 de 11/01 de 2004, e Art. 6º do R.º 101 de 19/10/2009 da Lei Estadual 8.724/2008 assinada e presente no sistema eletrônico, informamos que o documento mencionado e conferido neste ato. O termo é válido por 75 dias.

Cód. Autenticação: 58860403161127470765-18; Data: 04/03/2016 11:27:28
 Selo Digital de Segurança: ITC Normas CACV67729-12FN
 Valor Total do Atto: R\$ 378
 Confira os dados do ato em: https://selodigital.tjpb.jus.br

Bea Valéria de Almeida Contencourt
 Tabelião

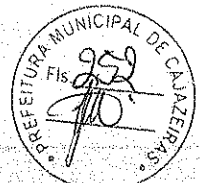

CERTIDÃO DE ACERVO TÉCNICO

N° 525/2010



ATESTADO DE CONCLUSÃO DE OBRA

OBRA: EXECUÇÃO DA OBRA DE CONSTRUÇÃO DE ACUDE NA LOCALIDADE DENOMINADA DE SÍTIO BOA VISTA NA SEDE RURAL DO MUNICÍPIO DE VÁRZEA ALEGRE - CE

ORDEM DE SERVIÇOS: CARTA CONVITE N° 2009.10.16.1
N°. DA ART: 060144406000025

EMPRESA: PODIUM CONSTRUÇÕES, SERVIÇOS E TRANSPORTES LTDA
CNPJ: 09.527.996/0001-62

RESPONSÁVEL TÉCNICO:

JOHN HERBERT FERREIRA SINDEAUX
ENGENHEIRO CIVIL, CREA - CE 14377 D

Nesta data, a Prefeitura Municipal de Várzea Alegre - Ce, através da Secretaria de Obras e Infra-estrutura, declara definitivamente concluída, a obra em epígrafe, com características abaixo:

ÍTEM	DESCRIÇÃO	UND	QUANT
1.0	TRABALHOS PREPARATORIOS		
1.1	Desmatamento, destocamento e limpeza da área do local da barragem, sangradouro e jazidas	m ²	27.300,00
1.2	Expurgo da camada vegetal, espessura 0,20cm	m ²	5.460,00
1.3	Placa da obra	m ²	4,00
2.0	FUNDAÇÃO		
2.1	Escavação mecânica em campo aberto até 2m, exceto rocha	m ³	724,00
3.0	BARRAGEM		
3.1	Escavação, carga e transporte da terra sílica-argilosa para enchimento das cavas de fundação e construção do núcleo, com DMT até 200m	m ³	15.225,12
3.2	Compactação, homogeneização, umedecimento e espalhamento	m ²	12.687,60
4.0	CORTE NO SANGRADOURO		
4.1	Escavação mecânica em campo aberto até 2m, exceto rocha	m ³	1.743,23
5.0	MURO DE PROTEÇÃO		
5.1	Escavação mecânica em campo	m ³	15,00
5.2	Alvenaria de pedra com argamassa de cimento e areia, traço 1:4	m ³	63,00





CREA-CE

Conselho Regional de Engenharia, Arquitetura e Agronomia do Ceará

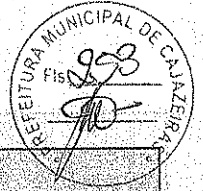

CERTIDÃO DE ACERVO TÉCNICO

Nº 525/2010



E por estar de acordo com o que foi contratado, a Prefeitura Municipal firma o presente termo em 03 (três) vias de igual teor, contendo 02(duas) paginas para os fins que se fizerem necessário.

Várzea Alegre - Ce, 15 de Janeiro de 2010

FRANCISCO MARINHO DE MENEZES
Eng. Civil - CREA - CE 13140 D

CARTÓRIO AZEVEDO BASTOS 1º OFÍCIO DE REGISTRO CIVIL DAS PESSOAS NATURAS E TABELIONATO DE NOTAS - Código CNJ nº 070-0

Autenticação Digital

De acordo com os artigos 1º, 6º e 7º inc. V 8º, 9º e 15º do Lei Federal 8.934/1994 e Art. 1º, inc. XII da Lei Estadual 8.724/2008 juntados a presente, impõem digitalização e reprodução do documento apreendido e conferido neste ato. O registro é válido.

Cód. Autenticação: 58866403161127470765-20; Data: 04/03/2016 11:27:23

Selo Digital de Fiscalização Tipo Normal C. ACV67727-NEJT
Valor Total do Ato: R\$ 3,78

Confira os dados do ato em: <https://selodigital.tjpb.jus.br>

Beni Walker de Almeida D'Alencar
Tribunal

Rua Dep. Luis Otacilio Correia, nº. 153 - Centro - Várzea Alegre
CPF / CNPJ 07.539.273/0001-58 - FONE: (088) 3541 - 1152 - CEP: 63540-000



CERTIDÃO DE ACERVO TÉCNICO

Nº 525/2010

OBS.: CONSIDERAR DO ATESTADO ACIMA TRANSCRITO SOMENTE AS ATIVIDADES COMPATÍVEIS COM AS ATRIBUIÇÕES DE ENGENHEIRO CIVIL.

E O QUE ME CUMPRE CERTIFICAR, EU, ERNANDES MOREIRA BARROS, DIGITALIZEI A PRESENTE CERTIDÃO, QUE VAI DEVIDAMENTE ASSINADA E VISADA CONFORME PORTARIA 131/2007 - PRES. DE 22 DE OUTUBRO DE 2007.

Fortaleza/CE, 22 de março de 2010

Conferida por:

Visto:

Eng.ª Civil Viviane de Sena Barros
Célula de Acervo Técnico
CREA - CE 14.814/D

ENG. MEC. ROGERIO FERREIRA DE PONTES
COORDENADOR DE REGISTRO E CADASTRO

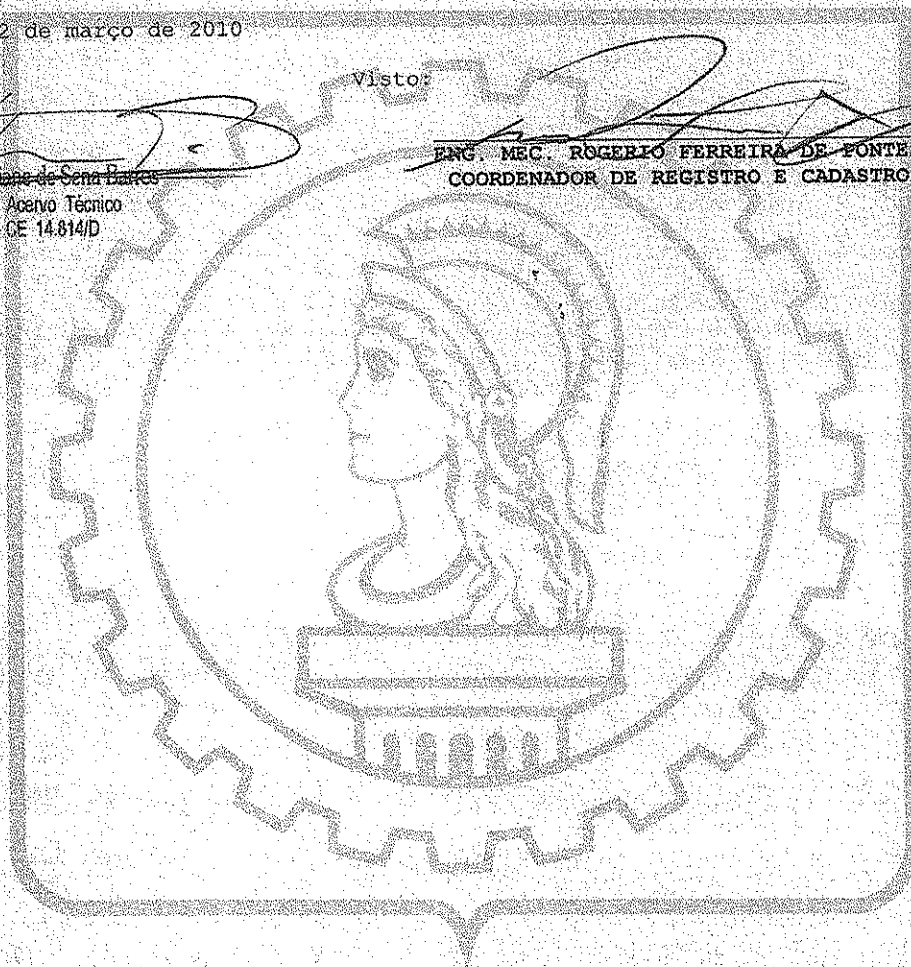



CARTÓRIO AZEVEDO BASTOS 1º OFÍCIO DE REGISTRO CIVIL DAS PESSOAS NATURAS E TABELAÇÃO DE NOTAS - CARRÃO CN 06.870-D
R. TAVANER, 140 - JARDIM DE JACQUES - FORTALEZA - CE 10.140-000
Fone: (85) 3222-1111 - Fax: (85) 3222-1112

Autenticação Digital
De acordo com os artigos 1º, 3º e 7º inc. Vº da Lei Federal 8.934/76 e Art. 9º da Lei nº 11.342/06, em conformidade com a Resolução nº 121/2006 do Conselho Nacional do Poder Judiciário, em São Paulo, SP, 22/03/2010, a presente imagem digitalizada, reproduzida fielmente do documento impresso e conferido neste ato. O valor é válido. Data: 22/03/2010 11:27:28

Cod. Autenticação: 58860403161127470765-21; Data: 04/03/2016 11:27:28
Selo Digital de Fiscalização Tipo Normal C: ACV6725-0V15
Valor Total do Ato: R\$ 3,76
Confira os dados do ato em: <https://selodigital.tjpb.jus.br>

Be. Valéria Maria Cavalcanti
Tribunal

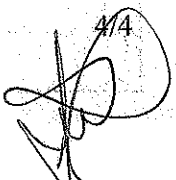

CERTIDÃO DE ACERVO TÉCNICO

N° 1700/2009

Emissão : 02/09/2009

CERTIFICO CONFORME RESOLUÇÃO N° 317 DE OUTUBRO DE 1986 PARA FINS DE ACERVO TÉCNICO, QUE NOS ARQUIVOS DESTA CREA-CE CONSTAM AS ART S ABAIXO EM NOME DO PROFISSIONAL :

Profissional : JOHN HERBERT FERREIRA SINDEAUX
N° Carteira : CE14377D
Visto CREA :
CREA de Origem : CE
Endereço : RUA SAO FRANCISCO, N. 875 SAO MIGUEL JUAZEIRO DO NORTE/CE CEP: 63010210
Titulo : Engenheiro Civil
Atribuições : ARTIGO 07 DA RESOLUCAO 218/73-CONFEA

ART N° 06100000143770023706

Data de Anotação : 02/03/2009
Empresa Contratada : PODIUM CONSTRUÇÕES, SERVIÇOS E TRANSPORTES LTDA.
Nome do Contratante : PREFEITURA MUNICIPAL DE BARRO
Nome do Proprietário : PREFEITURA MUNICIPAL DE BARRO
Endereço da Obra/Serviço : EST. QUE LIGA A BR 116 AO SÍTIO RIACHO DO ENG CEP: 63380000
Valor da Obra/Serviço : 38835,94
Cidade : BARRO/CE
Tipo : Normal
Data da Baixa : 02/09/2009
Apresentou na Baixa : ATESTADO DA PREFEITURA MUNICIPAL DE BARRO
Situação Atual : Obra ou serviço concluído.

Descrição da Obra ou Serviço
DESCRIÇÃO DO CONTRATO: EXECUÇÃO DA OBRA. DESCRIÇÃO DA OBRA: RECUPERAÇÃO DE BARRAGEM DE ESTRADA QUE LIGA A BR 116 AO SÍTIO RIACHO DO ENGENHO NO MUNICÍPIO DE BARRO-CE. VAL 31.1

CARTÓRIO AZEVEDO BASTOS
1° OFÍCIO DE REGISTRO CIVIL DAS PESSOAS NATURAS
E TABELionato de Notas - Ceará CNJ 06.875-4
R. Presidente Vargas, 144 - Sala 301 - Centro - Fortaleza - CE
Fone: (85) 3222-1111 - Fax: (85) 3222-1112

Autenticação Digital
De acordo com os artigos 1º, 6º e 7º inc. V P.B. e 119º da Lei Federal 8.932/84 e Art. 9º Inc. XII do Decreto nº 22.626/64 e o inciso II do Art. 1º da Lei Estadual 8.724/2008 autentico a presente imagem digitalizada, reprodução fiel do documento apresentado e conferido neste ato. O referido é verdade. Dou fé.

Cód. Autenticação: 58860403161127470785-22; Data: 04/09/2016 11:27:28
Selo Digital de Fiscalização Tipo Normal C: ACV 6725-DOJF
Valor Total do Ato: R\$ 3,78
Confira os dados do ato em: https://selodigital.tjpb.jus.br

Bar. Valdeir de Miranda Cavalcanti
Tribunal

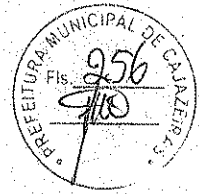

CERTIDÃO DE ACERVO TÉCNICO

Nº 1700/2009



ESTADO DO CEARÁ
PREFEITURA MUNICIPAL DE BARRO
CNPJ 07.620.396/0001-19 CGF 06.920.271-0



ATESTADO DE CONCLUSÃO DE OBRA

OBRA: EXECUÇÃO DAS OBRAS DE RECUPERAÇÃO DE BARRAGEM DE TERRA NA ESTRADA QUE LIGA A BR 116 AO SÍTIO RIACHO DO ENGENHO, DESTA MUNICÍPIO DE BARRO - CE

ORDEM DE SERVIÇOS: CARTA CONVITE Nº 2009.01.09.1
Nº. DA ART: 06100000143770023706

EMPRESA: PODIUM CONSTRUTORA E SERVIÇOS DE MÃO DE OBRA LTDA
CNPJ: 09.527.996/0001-62

RESPONSÁVEL TÉCNICO:

JOHN HERBERT FERREIRA SINDEAUX
ENGENHEIRO CIVIL, CREA - CE 14377 D

Nesta data, a Prefeitura Municipal de Barro - Ce, através da Secretaria de Obras e Infra-estrutura, declara definitivamente concluída, a obra em epígrafe, com as características abaixo:

ÍTEM	DESCRIÇÃO	UND	QUANT.
1.0	TRABALHOS PRELIMINARES		
1.1	Instalação da obra 1%	vb	1
2.0	FUNDAÇÃO		
2.1	Escavação carga e transporte de material de 1ª categoria DMT >= 400m	m3	398,25
3.0	BARRAGEM		
3.1	Escavação, carga e transporte de material terra p/ enchimento das cavas da fundação e construção do corpo da barragem c/ DMT >= 400m	m3	6014,50
3.2	Compactação, homogeneização, umedecimento dos materiais da fundação e do corpo da barragem	m3	6014,50

E por estar de acordo com o que foi contratado, a Prefeitura Municipal firma o presente termo em 03 (três) vias de igual teor, contendo 01(uma) paginas para os fins que se fizerem necessário.

Barro - Ce, 07 de Maio de 2009.

FRANCISCO FÁBIO ERNESTO DE SOUZA
Secretário de Obras e Infra-Estrutura
Eng.º Civil - CREA - CE 11951 D

Rua José Leite Cabral nº 246 Centro - Barro/CE - CNPJ: 07.620.396/0001-19 - FONE: 88.3554.1208





CERTIDÃO DE ACERVO TÉCNICO

Nº 1700/2009

OBS.: CONSIDERAR DO ATESTADO ACIMA TRANSCRITO SOMENTE AS ATIVIDADES COMPATÍVEIS COM AS ATRIBUIÇÕES DO PROFISSIONAL.

E O QUE ME CUMPRE CERTIFICAR, EU, ERNANDES MOREIRA BARROS, DIGITALIZEI A PRESENTE CERTIDÃO, QUE VAI DEVIDAMENTE ASSINADA E VISADA CONFORME PORTARIA 131/2007 - PRES. DE 22 DE OUTUBRO DE 2007.

Fortaleza/CE, 02 de setembro de 2009

Conferida por:

Visto:

Viviane de Sena
Engª Civil Viviane de Sena Barros
Cálculo de Acervo Técnico
CREA-CE 14.814/D

[Signature]
ENG. MEC. ROBERTO FERREIRA DE FORTES
COORDENADOR DE REGISTRO E CADASTRO

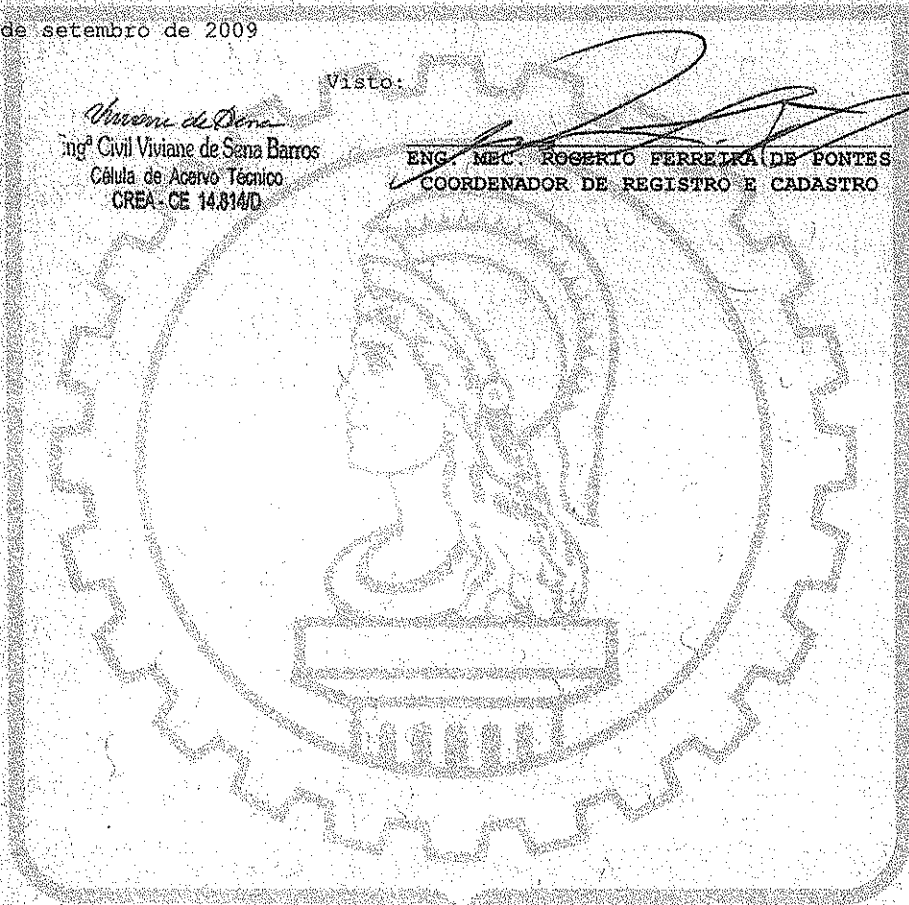

CARTÓRIO AZEVEDO BASTOS - OFÍCIO DE REGISTRO CIVIL DAS PESSOAS NATURAS E TABELIONATO DE NOTAS - CARTÓRIO ONI 06.470-9
Rua Francisco Sales, 166 - São José - Fortaleza - CE - CEP: 60.010-000 - Fone: (85) 3444-1100 - Fax: (85) 3444-1101

Autenticação Digital
De acordo com os artigos 1º, 6º, 7º, 8º, 11º, 13º, 14º, 15º, 17º, 18º, 24º, 28º, 31º, 32º, 34º, 35º, 36º, 37º, 42º e 43º da Lei nº 8.933/84 e Art. 6º do inciso II do § 3º da Lei nº 7.209/08, assinado e conferido eletronicamente, reproduzido por meio de documento eletrônico assinado e conferido eletronicamente. O referido é verdade. Dou fé.

Cód. Autenticação: 58860403161127470785-24; Data: 04/09/2016 11:27:28

Selo Digital de Fiscalização, tipo Normal, CA-CY167723-3K1C
Confira os dados do ato em: <https://selodigital.tpb.jus.br>
Bea Valéria de Araujo Cavalcanti
Tribunal



REPÚBLICA FEDERATIVA DO BRASIL
ESTADO DA PARAÍBA
CARTÓRIO AZEVEDO BASTOS
FUNDADO EM 1888
PRIMEIRO REGISTRO CIVIL DE NASCIMENTO E ÓBITOS E PRIVATIVO DE CASAMENTOS,
INTERDIÇÕES E TUTELAS DA COMARCA DE JOÃO PESSOA

Av. Epitácio Pessoa, 1145 Bairro dos Estados 58030-00, João Pessoa PB
Tel.: (83) 3244-5404 / Fax: (83) 3244-5484
<http://www.azevedobastos.not.br>
E-mail: cartorio@azevedobastos.not.br



CERTIDÃO DE AUTENTICAÇÃO DIGITAL

O Bel. Válber Azevêdo de Miranda Cavalcanti, Oficial do Primeiro Registro Civil de Nascimentos e Óbitos e Privativo de Casamentos, Interdições e Tutelas com atribuição de autenticar e reconhecer firmas da Comarca de João Pessoa Capital do Estado da Paraíba, em virtude etc...

Certifica com base na Lei 8935/94 - art. 7º - inc. V, que o(s) documento(s) em anexo é reprodução fiel do original que me foi apresentado e neste ato confirmo sua autenticidade através do Código de Controle e Autenticação abaixo.
O referido é verdade, dou fé.

Este documento foi emitido em 08/03/2016 às 08:46:00 (hora de Brasília).

CHAVE DIGITAL

00005b1d734fd94f057f2d69fe6bc05b88c335d8763aeb60718d9f315bdbb89805ac92a79e87939fb566a1cab
59abf215300ef422e613b74fbf759d293aaab6a5dd9cfd2cce7d6fb7e6ca9b7db158a01

A chave digital acima, garante que este documento foi gerado para DRENA CONSTRUCOES E LOCACOES LTDA - ME e emitido através do site do Cartório Azevedo Bastos, de acordo com a Legislação Federal em vigor Art 1º. e 10º. § 1º. da MP 2200/01.

Esta certidão tem a sua validade até: 08/03/2017 às 06:05:43 (Dia/Mês/Ano)

Código de Controle da Certidão: 497894

Código de Controle da Autenticação:

58860403161127470765-1 a 58860403161127470765-24

A autenticidade desta certidão poderá ser confirmada por qualquer pessoa e a qualquer momento através do site: <http://www.azevedobastos.not.br>

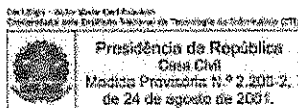



DECLARAÇÃO

TOMADA DE PREÇOS N°. 60004/2016

A DRENA CONSTRUÇÕES E LOCAÇÕES LTDA, inscrita no C.N.P.J. (MF) sob o n° 23.246.832/0001-98, estabelecida na Av. Ailton Gomes de Alencar, 2364, Sala 201 Andar 2 – Pirajá – Juazeiro do Norte - CE, DECLARA, para fins sob as sanções administrativas cabíveis e sob as penas da lei, que esta empresa, na presente data, é considerada:

(X) MICROEMPRESA, conforme inciso I do artigo 3° da Lei Complementar nº 123, de 14/12/2006;

() EMPRESA DE PEQUENO PORTE, conforme inciso II do artigo 3° da Lei Complementar nº 123, de 14/12/2006.

Declara ainda que a empresa está excluída das vedações constantes do parágrafo 4° do artigo 3° da lei complementar nº 123, de 14 de Dezembro de 2006.

Juazeiro do Norte – CE, 15 de Abril de 2016.



JOSE WILSON DOS SANTOS ARAÚJO
(Proprietário)

RG: 96029527427 – SSP/CE
CPF/MF: 810.919.583-00

CARTÓRIO VIANA – 3° OFÍCIO
Rua São Pedro, 761 - Centro - Juazeiro do Norte/CE - CEP: 63010-010
Fone: (88) 3511-0929 / 3587-1857
Belª. Lúcia Maria de Figueiredo Viana - Titular



Reconheço (POR SEMELHANÇA) a firma de: JOSE WILSON DOS SANTOS ARAUJO. DOU FÉ. Juazeiro do Norte-Ceará, 15/04/2016.



Anderson Tenório Cavalache
Selo:

AV. AILTON GOMES DE ALENCAR, 2364, SALA 201 ANDAR 2 - PIRAJÁ - JUAZEIRO DO NORTE - CE.

CNPJ: 23.246.832/0001-98

FONE: (88)98805 6843 / (88)99707 5849



CERTIDÃO SIMPLIFICADA

Página: 001 / 001

Certificamos que as informações abaixo constam dos documentos arquivados nesta Junta Comercial e são vigentes na data da sua expedição.

Nome Empresarial DRENA CONSTRUÇÕES E LOCAÇÕES LTDA ME			
Natureza Jurídica: SOCIEDADE EMPRESÁRIA LIMITADA			
Número de Identificação do Registro de Empresas - NIRE (Sede) 23 2 0170293-1	CNPJ XXXXXXXXXXXXXX	Data de Arquivamento do Ato Constitutivo 18/08/2015	Data de Início de Atividade 15/08/2015
Endereço Completo (Logradouro, Nº e Complemento, Bairro, Cidade, UF, CEP) AVENIDA AILTON GOMES DE ALENCAR, 2364-SALA: 201; ANDAR: 2º; PIRAJA, JUAZEIRO DO NORTE, CE, 63.034-005			
Objeto Social CONSTRUCAO DE EDIFICIOS COLETA DE RESIDUOS NAO PERIGOSOS OBRAS DE TERRAPLENAGEM COLETA DE ESGOTO E CONSTRUcoes CORRELATAS, EXCETO OBRAS DE IRRIGACAO OBRAS DE URBANIZACAO-RUAS,PRACAS,CALCADAS PERFURACOES E SONDAGENS INSTALACAO E MANUTENCAO ELETRICA SERVICOS DE TRANSPORTE DE PASSAGEIROS-LOCACAO DE AUTOMOVEIS COM MOTORISTA LOCACAO DE AUTOMOVEIS SEM CONDUTOR PERFURACOES E CONSTRUCAO DE POCOS DE AGUA CONSTRUCAO DE BARRAGENS E REPRESAS PARA GERACAO DE ENERGIA ELETRICA MONTAGEM DE ESTRUTURAS METALICA IMPERMEABILIZACAO EM OBRAS DE ENGENHARIA CIVIL SERVICOS DE CARTOGRAFIA, TOPOGRAFIA E GEODESIA PROJETOS DE ARQUITETURA SERVICOS DE ENGENHARIA DE PROJETOS DESENVOLVIMENTO DE PROJETOS DE PAISAGISMO			
Capital: R\$ 100.000,00 (CEM MIL REAIS)	Capital Integralizado: R\$ 100.000,00 (CEM MIL REAIS)	Microempresa ou Empresa de Pequeno Porte (Lei nº 123/2006) Microempresa	Prazo de Duração Indeterminado
Sócios/Participação no Capital/Espécie de Sócio/Administrador/Término do Mandato		Administrador	Término do Mandato
Nome/CPF ou CNPJ JOSE WILSON DOS SANTOS ARAUJO 810.919.583-00	Participação no capital (R\$) 100.000,00	Espécie de Sócio SOCIO	Administrador Administrador
Último Arquivamento		Situação	
Data: 29/01/2016	Número: 20160001595	REGISTRO ATIVO	
Ato: OUTROS DOCUMENTOS DE INTERESSE DA EMPRESA / EMPRESARIO		Status	
Evento (s): BALANÇO		XXXXXXXXXXXXXXXXXXXX	

JUAZEIRO DO NORTE - CE, 11 de abril de 2016

16/042492-5



[Handwritten Signature]

HAROLDO FERNANDES MOREIRA
SECRETARIO-GERAL

[Handwritten signatures and stamps]

CARTÓRIO AZEVEDO BASTOS 1º OFÍCIO DE REGISTRO CIVIL DAS PESSOAS NATURAIS E TABELIONATO DE NOTAS - Código CNJ 06.878-0
 Av. Francisco Epitácio Pessoa, 716 - Bairro Dom Elói - Juazeiro do Norte - CE - CEP 63034-005 - www.cartorioazevodo.com.br - Tel. (85) 3344504 - Fax: (85) 3341604

Autenticação Digital
 De acordo com os artigos 1º, 3º e 7º inc. V 6º, 41 e 52 da Lei Federal 8.935/1994 e Art. 6º Inc. XII da Lei Estadual 8.721/2008 autentico a presente imagem digitalizada, reprodução fiel do documento apresentado e conferido neste ato. O referido é verdade. Dou fé

Cód. Autenticação: 58861304161712280203-1; Data: 13/04/2016 17:12:21

Selo Digital de Fiscalização Tipo Normal C: ADE61613-SZ3Q;
 Valor Total do Ato: R\$ 3,78
 Confira os dados do ato em: <https://selodigital.tjpb.jus.br>

Bel. Valberdo Miranda Cavalcanti
 Titular



REPÚBLICA FEDERATIVA DO BRASIL
ESTADO DA PARAÍBA
CARTÓRIO AZEVEDO BASTOS
FUNDADO EM 1888
PRIMEIRO REGISTRO CIVIL DE NASCIMENTO E ÓBITOS E PRIVATIVO DE CASAMENTOS,
INTERDIÇÕES E TUTELAS DA COMARCA DE JOÃO PESSOA

Av. Epitácio Pessoa, 1145 Bairro dos Estados 58030-00, João Pessoa PB
Tel.: (83) 3244-5404 / Fax: (83) 3244-5484
<http://www.azevedobastos.not.br>
E-mail: cartorio@azevedobastos.not.br



CERTIDÃO DE AUTENTICAÇÃO DIGITAL

O Bel. Válber Azevêdo de Miranda Cavalcanti, Oficial do Primeiro Registro Civil de Nascimentos e Óbitos e Privativo de Casamentos, Interdições e Tutelas com atribuição de autenticar e reconhecer firmas da Comarca de João Pessoa Capital do Estado da Paraíba, em virtude etc...

Certifica com base na Lei 8935/94 - art. 7º - inc. V, que o(s) documento(s) em anexo é reprodução fiel do original que me foi apresentado e neste ato confirmo sua autenticidade através do Código de Controle e Autenticação abaixo.
O referido é verdade, dou fé.

Este documento foi emitido em 15/04/2016 às 08:38:51 (hora de Brasília).

CHAVE DIGITAL

00005b1d734fd94f057f2d69fe6bc05b8593d806badc43e974a4e9d7a880e76071d3eff27d4c04147f1f22ef3d551ab15300ef422e613b74fbf759d293aaab6a824f58446fefe19ddc90e929741efc05

A chave digital acima, garante que este documento foi gerado para DRENA CONSTRUCOES E LOCACOES LTDA - ME e emitido através do site do Cartório Azevêdo Bastos, de acordo com a Legislação Federal em vigor Art 1º. e 10º. § 1º. da MP 2200/01.

Esta certidão tem a sua validade até: 15/04/2017 às 04:21:07 (Dia/Mês/Ano)

Código de Controle da Certidão: 517350

Código de Controle da Autenticação:

58861304161712280203-1

A autenticidade desta certidão poderá ser confirmada por qualquer pessoa e a qualquer momento através do site: <http://www.azevedobastos.not.br>

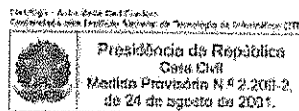



Certificamos que o ato constitutivo da empresa indicada a seguir encontra-se arquivado nesta Junta Comercial:

nome empresarial: DRENA CONSTRUÇÕES E LOCAÇÕES LTDA ME

NIRE: 23 2 0170293 1

CNPJ:

endereço: AVENIDA AILTON GOMES DE ALENCAR

complemento: SALA: 201; ANDAR: 2º;

bairro: PIRAJA

município: JUAZEIRO DO NORTE

situação: REGISTRO ATIVO



número: 2364

CEP: 63034-005

UF: CE

Arquivamentos Posteriores:

ato	número	data	descrição
090	23201702931	18/08/2015	CONTRATO
315	20150982488	18/08/2015	ENQUADRAMENTO DE MICROEMPRESA
021	20153010223	29/12/2015	ALTERAÇÃO DE DADOS (EXCETO NOME EMPRESARIAL)
223	20160001595	29/01/2016	BALANÇO

JUAZEIRO DO NORTE - CE, 29 de março de 2016

[Handwritten Signature]

HAROLDO FERNANDES MOREIRA
 SECRETARIO-GERAL



16/032354-1

[Handwritten marks and signatures]



[Handwritten signature]

CARTÓRIO AZEVEDO BASTOS 1º OFÍCIO DE REGISTRO CIVIL DAS PESSOAS NATURAIS E TABELIONATO DE NOTAS - Código CNJ 06.870-0
 Av. Francisco Espírito Santo, 145 - Bairro Boa Vista - Juazeiro do Norte - CE - CEP 63034-000 - Fone: (85) 3344-3300 - Fax: (85) 3344-3304

Autenticação Digital
 De acordo com os artigos 1º, 3º e 7º inc. V 6º, 41 e 52 da Lei Federal 8.935/1994 e Art. 6º inc. XII da Lei Estadual 8.721/2008 autentico e apresento imagem digitalizada, reprodução fiel do documento apresentado e conferido neste ato. O referido é verdade. Dou fé

Cód. Autenticação: 58861304161711430281-1; Data: 13/04/2016 17:11:36

Selo Digital de Fiscalização Tipo Normal C: ADE61608-IH7Q.
 Confira os dados do ato em: <https://selodigital.tjpb.jus.br>

[Handwritten Signature]
 Bel. Valbório Miranda Cavalcanti
 Titular

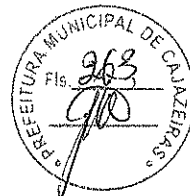

REPÚBLICA FEDERATIVA DO BRASIL
ESTADO DA PARAÍBA
CARTÓRIO AZEVEDO BASTOS
FUNDADO EM 1888
PRIMEIRO REGISTRO CIVIL DE NASCIMENTO E ÓBITOS E PRIVATIVO DE CASAMENTOS,
INTERDIÇÕES E TUTELAS DA COMARCA DE JOÃO PESSOA

Av. Epitácio Pessoa, 1145 Bairro dos Estados 58030-00, João Pessoa PB
Tel.: (83) 3244-5404 / Fax: (83) 3244-5484
<http://www.azevedobastos.not.br>
E-mail: cartorio@azevedobastos.not.br



CERTIDÃO DE AUTENTICAÇÃO DIGITAL

O Bel. Válber Azevêdo de Miranda Cavalcanti, Oficial do Primeiro Registro Civil de Nascimentos e Óbitos e Privativo de Casamentos, Interdições e Tutelas com atribuição de autenticar e reconhecer firmas da Comarca de João Pessoa Capital do Estado da Paraíba, em virtude etc...

Certifica com base na Lei 8935/94 - art. 7º - inc. V, que o(s) documento(s) em anexo é reprodução fiel do original que me foi apresentado e neste ato confirmo sua autenticidade através do Código de Controle e Autenticação abaixo.

O referido é verdade, dou fé.

Este documento foi emitido em 15/04/2016 às 08:41:13 (hora de Brasília).

CHAVE DIGITAL

00005b1d734fd94f057f2d69fe6bc05b8593d806badc43e974a4e9d7a880e760c408ca5da4f411914ce3f886fc
deaeef75300ef422e613b74fb759d293aaab6af6a751317650dda460f85aaa38abe37f

A chave digital acima, garante que este documento foi gerado para DRENA CONSTRUCOES E LOCACOES LTDA - ME e emitido através do site do Cartório Azevedo Bastos, de acordo com a Legislação Federal em vigor Art 1º. e 10º. § 1º. da MP 2200/01.

Esta certidão tem a sua validade até: 15/04/2017 às 04:21:07 (Dia/Mês/Ano)

Código de Controle da Certidão: 517345

Código de Controle da Autenticação:

58861304161711430281-1

A autenticidade desta certidão poderá ser confirmada por qualquer pessoa e a qualquer momento através do site: <http://www.azevedobastos.not.br>

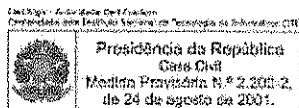

[Handwritten signatures and marks]



**PODER JUDICIÁRIO DO ESTADO DO CEARÁ
COMARCA DE JUAZEIRO DO NORTE
DIRETORIA DO FÓRUM
FORUM DESEMBARGADOR JUVÊNCIO SANTANA
Rua Maria Marcionília, 800, Lagoa Seca.
CEP: 63040-150 - Fone: 3102.3950**

CERTIDÃO

CERTIFICO, para os devidos fins e a requerimento de **DRENA CONSTRUÇÕES E LOCAÇÃO LTDA - ME**, inscrita no CNPJ sob o nº 23.246.832/0001-98, localizada na Av. Ailton Gomes de Alencar, 2364, Sala 201, 2º Andar, Pirajá, nesta cidade. , que nesta Cidade e Comarca de Juazeiro do Norte, Estado do Ceará existem os seguintes Cartórios e seus respectivos titulares: Cartório do 1º Ofício, titular: Maxuell Pariz Xavier; 2º Ofício, titular: Paulo de Tarso Gondim Machado; Cartório do 3º Ofício, titular: Lúcia Maria de Figueiredo Viana; Cartório do 4º Ofício, titular: Carlos Machado e Cartório de 5º Ofício, titular: Carlos Thadeu de Queiroz Rocha e Serviços de Distribuição de Falências e Concordatas, Execuções e Buscas e Apreensão, a cargo do Sr. Otacilio.

O referido é verdade. Dou fé.

Juazeiro do Norte-CE, Terça-feira,, 12 de
Abril de 2016

CERTIDÃO VÁLIDA POR TRINTA (30) DIAS.

Cicero Wagner Alves Feitosa
Setor de Distribuição

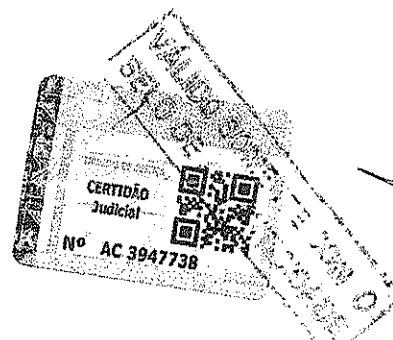

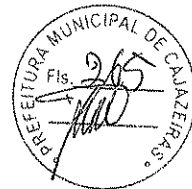

REPÚBLICA FEDERATIVA DO BRASIL
ESTADO DA PARAÍBA
CARTÓRIO AZEVEDO BASTOS
FUNDADO EM 1888
PRIMEIRO REGISTRO CIVIL DE NASCIMENTO E ÓBITOS E PRIVATIVO DE CASAMENTOS,
INTERDIÇÕES E TUTELAS DA COMARCA DE JOÃO PESSOA

Av. Epitácio Pessoa, 1145 Bairro dos Estados 58030-00, João Pessoa PB
Tel.: (83) 3244-5404 / Fax: (83) 3244-5484
<http://www.azevedobastos.not.br>
E-mail: cartorio@azevedobastos.not.br



CERTIDÃO DE AUTENTICAÇÃO DIGITAL

O Bel. Válber Azevêdo de Miranda Cavalcanti, Oficial do Primeiro Registro Civil de Nascimentos e Óbitos e Privativo de Casamentos, Interdições e Tutelas com atribuição de autenticar e reconhecer firmas da Comarca de João Pessoa Capital do Estado da Paraíba, em virtude etc...

Certifica com base na Lei 8935/94 - art. 7º - inc. V, que o(s) documento(s) em anexo é reprodução fiel do original que me foi apresentado e neste ato confirmo sua autenticidade através do Código de Controle e Autenticação abaixo.
O referido é verdade, dou fé.

Este documento foi emitido em 15/04/2016 às 08:39:45 (hora de Brasília). ✓

CHAVE DIGITAL

00005b1d734fd94f057f2d69fe6bc05b8593d806badc43e974a4e9d7a880e760338087a48ade04203b1b5ac6
0edb8d795300ef422e613b74fbf759d293aaab6ab3b39ba2800d79ee5acac2b583623f6c

A chave digital acima, garante que este documento foi gerado para DRENA CONSTRUCOES E LOCACOES LTDA - ME e emitido através do site do Cartório Azevedo Bastos, de acordo com a Legislação Federal em vigor Art 1º. e 10º. § 1º. da MP 2200/01.

Esta certidão tem a sua validade até: 15/04/2017 às 04:21:07 (Dia/Mês/Ano)

Código de Controle da Certidão: 517348

Código de Controle da Autenticação:

58861304161712110375-1

A autenticidade desta certidão poderá ser confirmada por qualquer pessoa e a qualquer momento através do site: <http://www.azevedobastos.not.br>

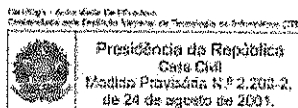

ESTADO DO CEARÁ
Prefeitura Municipal de Juazeiro do Norte
SECRETARIA DE FINANÇAS

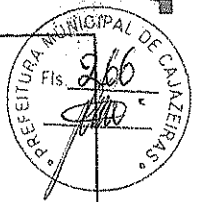

Lei Complementar Nº 93/13 - Art. 538, Inciso I



ALVARÁ
DE LICENÇA



PARA LOCALIZAÇÃO E FUNCIONAMENTO

Razão Social DRENA CONSTRUCOES E LOCACOES LTDA ME

CNPJ/CPF 23.246.832/0001-98

Endereço AV. AILTON GOMES, 2364 SLA 201 2 ANDAR - PIRAJA

JUAZEIRO DO NORTE

Área 47.00

Atividade CONSTRUCAO DE EDIFICIOS

Inscrição Cad. Econômico 1132466 -

Horário de Funcionamento COMERCIAL

Restrições Micro Empresa c/base na lei n.3887 de 30/09/2011 Art.34 Inciso I

Data 06/01/2016 às 09:42h

Validade 31/12/2016

CARTÓRIO AZEVEDO BASTOS
1º OFÍCIO DE REGISTRO CÍVEL DAS PESSOAS NATURAS
E TABELAMENTO DE ACTAS - CARRÃO CNJ 06.87046
PRAÇA DA LIBERDADE, 100 - JUAZEIRO DO NORTE - CE - CEP 63000-000 - Fone: (85) 3333-3333 - Fax: (85) 3333-3333

Autenticação Digital
Do teor do presente documento, o presente sistema de autenticação digitaliza, reproduz e
da Lei Estadual 8.721/2009 autentica e confere neste ato. O referido é verdade. Dou fé
do documento apresentado e confere neste ato. O referido é verdade. Dou fé

Cod. Autenticação: 58862402161627050297-1; Data: 24/02/2016 16:26:59

Selo Digital de Fiscalização Tipo Normal C: ACX29711-VEBA
Para conferir os dados do ato em: <https://secdigital.tjpb.jus.br>

Bel. Valdeir de Miranda Cavalcanti
Tribunal

Fco Jaime Leite Barros
DIR. DE CADASTRO
IMOBILIÁRIO
PORT 0475/2014

2016

Autenticação Eletrônica: 00359.00493.00268





REPÚBLICA FEDERATIVA DO BRASIL
ESTADO DA PARAÍBA
CARTÓRIO AZEVEDO BASTOS
FUNDADO EM 1888
PRIMEIRO REGISTRO CIVIL DE NASCIMENTO E ÓBITOS E PRIVATIVO DE CASAMENTOS,
INTERDIÇÕES E TUTELAS DA COMARCA DE JOÃO PESSOA

Av. Epitácio Pessoa, 1145 Bairro dos Estados 58030-00, João Pessoa PB
Tel.: (83) 3244-5404 / Fax: (83) 3244-5484
<http://www.azevedobastos.not.br>
E-mail: cartorio@azevedobastos.not.br



CERTIDÃO DE AUTENTICAÇÃO DIGITAL

O Bel. Válber Azevêdo de Miranda Cavalcanti, Oficial do Primeiro Registro Civil de Nascimentos e Óbitos e Privativo de Casamentos, Interdições e Tutelas com atribuição de autenticar e reconhecer firmas da Comarca de João Pessoa Capital do Estado da Paraíba, em virtude etc...

Certifica com base na Lei 8935/94 - art. 7º - inc. V, que o(s) documento(s) em anexo é reprodução fiel do original que me foi apresentado e neste ato confirmo sua autenticidade através do Código de Controle e Autenticação abaixo.
O referido é verdade, dou fé.

Este documento foi emitido em 03/03/2016 às 16:15:16 (hora de Brasília). ✓

CHAVE DIGITAL

00005b1d734fd94f057f2d69fe6bc05b3f4fedcd54e2c64860c01da12fbec18632dcc3ba4511e08cbcd6b6177164067d5300ef422e613b74fbf759d293aaab6afd7758152bd9fcc4d7b2d7f8777db0a9

A chave digital acima, garante que este documento foi gerado para DRENA CONSTRUCOES E LOCACOES LTDA - ME e emitido através do site do Cartório Azevedo Bastos, de acordo com a Legislação Federal em vigor Art 1º. e 10º. § 1º. da MP 2200/01.

Esta certidão tem a sua validade até: 01/03/2017 às 05:11:58 (Dia/Mês/Ano)

Código de Controle da Certidão: 493226

Código de Controle da Autenticação:

58862402161627050297-1

A autenticidade desta certidão poderá ser confirmada por qualquer pessoa e a qualquer momento através do site: <http://www.azevedobastos.not.br>

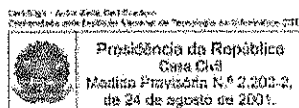

Handwritten signature

Handwritten signature

Handwritten signature



ESTADO DO CEARÁ
PODER JUDICIÁRIO

CORREGEDORIA GERAL DA JUSTIÇA

A DIRETORIA GERAL DA CORREGEDORIA GERAL DA JUSTIÇA., no uso de suas atribuições legais e tendo em vista a solicitação da empresa **DRENA CONTRUÇÕES E LOCAÇÕES LTDA**, inscrita no CNPJ/MF N° 23.246.832/0001-98, sediada na Av. Ailton Gomes de Alencar, 2364, sala 201, andar 2 – Pirajá – Juazeiro do Norte-Ce, **CERTIFICA** a fim de fazer prova perante quem de direito, que na Comarca de Juazeiro do Norte Estado do Ceará, existem dois (02) Cartórios de Registros de Imóveis: **Cartório 2º Ofício Reg. Imóveis** Rua São Francisco n° 246, Centro, Juazeiro do Norte -Ce, **Cartório 5º Ofício Reg. Imóveis**, Rua do Cruzeiro n° 432 ,Centro,Cep: 63010-212, Juazeiro do Norte -Ce e (02) Cartórios de Notas e Protestos de Títulos e Documentos: **Cartório 3º Ofício Not. Prot. Tit. E Documentos** Rua São Paulo n° 761, Centro, Cep:63010-010, Juazeiro do Norte -Ce, **Cartório 4º Ofício Not. Prot. Tit. E Documentos**, Rua do Cruzamento n° 157, Centro, Cep: 63010-070, Juazeiro do Norte -Ce. O referido é verdade. Dou fé. Fortaleza-CE, 11 de Abril de 2016. Eu, Raonyra Oliveira Barreto Raonyra Oliveira Barreto, digitei e eu, Rafaello Lopes Ferreira Rafaello Lopes Ferreira, Diretora Geral, a subscrevi.



Handwritten signatures and scribbles at the bottom right of the page.



CONSTRUTORA VÉRTICE LTDA-ME
CNPJ : 09.019.058/0001-51
RUA DOS CARIRIS Nº 76 – VILA ALTA – CRATO – CE



DOCUMENTAÇÃO DA HABILITAÇÃO

OBJETO: CONSTRUÇÃO DE UMA ACADEMIA DA SAÚDE NO PARQUE DOM BOSCO MUNICÍPIO DE CAJAZEIRAS PARAÍBA.

TOMADA DE PREÇOS Nº 60004/2016.

Documentos Gerais

- 1 – Cadastro da Empresa no ORC;
- 2 – Contrato Social;
- 3 - Documentos dos sócios;
- 4 – Balanço;
- 5 – Certidão Negativa Federal, Conjunta e INSS;
- 6 – Certidão Negativa Estadual;
- 7- Certidão Negativa Municipal;
- 8 – Certidão Negativa débitos do FGTS;
- 9 – Certidão Negativa dívidas trabalhistas;
- 10 - Declarações;
- 11- Certidão Negativa de Concordata e Falência;
- 12 – Inscrição de cadastro de Contribuintes Municipal;
- 13 – Cartão CNPJ;
- 14 – Certidão de Registro e quitação do CREA empresa e Profissionais;

Documentos Específicos

- 14 – Comprovação de Capacidade técnica
- 15 - Certidão Simplificada da Junta Comercial



ESTADO DA PARAÍBA
PREFEITURA MUNICIPAL DE CAJAZEIRAS
COMISSÃO PERMANENTE DE LICITAÇÃO



CERTIFICADO DE INSCRIÇÃO DE FORNECEDORES E PRESTADORES DE SERVIÇOS

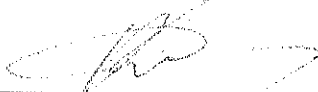

NÚMERO DE INSCRIÇÃO 09.019.058/0001-51		NOME CONSTRUTORA VERTICE LTDA-ME	
LOGRADOURO RUA PEDRO II			NÚMERO 87
CEP 63100-005	BAIRRO CENTRO	MUNICÍPIO CRATO	UF CE
COMPLEMENTO		INSCRIÇÃO ESTADUAL 062144545	
OBJETIVO CONSTRUTORES			
EMIÇÃO 31/03/2016		VALIDADE 60 (sessenta) dias	

NEIRROBISSON DE SOUSA PEDROZA JUNIOR
Presidente da Comissão
Cont. R. 485

Cartório Maria Julia
1º Ofício

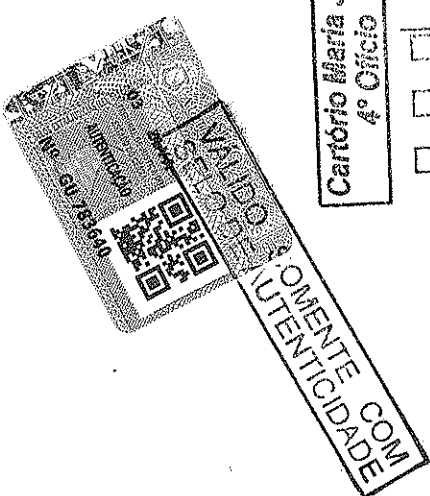
Certifico ser Autentica a Presente Fotocópia
Dou fé, Crato-CE 15/04/2016
[Signature]
 Francisca Silva - TITULAR
CPF: 015.317.273-87
 Francinany Silva de Figueirêdo
CPF: 485.731.753-20 - ESC. SUB
 Maria Rodrigues da Silva
CPF: 714.095.563-87 - ESC. SUB

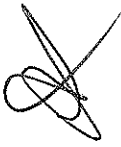
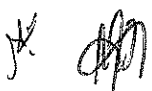

Esta conforme o original. Conteúdo autêntico de acordo com o art. 2º do Decreto nº 24.243/2004, de 10/04/2004, do Estado do Ceará.

CONTRATO SOCIAL

CONSTRUTORA VÉRTICE LIMITADA

Notário Substituto - CPF: 017.161.403-20
 Célia Maria Matos

Ângela Maria Alencar
 Escrivente Autorizada - CPF: 140.716.223-34

Samuel Munguba Macedo
 Escrivente Autorizado - CPF: 007.040.283-36

Assine somente com Selo de Autenticidade

AUTENTICADO
 Nº 04.802.475

SECRETARIA MUNICIPAL DE CAZEIRAS

TÔNIO SAMUEL OLINDA FERNANDES, brasileiro, maior, solteiro, administrador, nascido no dia 18 de outubro de 1981, residente e domiciliado à rua José Carvalho, 172, centro, na cidade de Crato-CE., cep 63.100-020., portador da carteira de identidade n.º 96029030840, expedida pela SSP-CE, inscrito no CPF sob n.º 619.597.073-53, e **MARIA DO SOCORRO HONORIO DE OLIVEIRA**, brasileira, divorciada, comerciante, nascida no dia 14 de fevereiro de 1950, portadora da carteira de identidade n.º 1926973/90, inscrita no CPF sob n.º 909.721.473-49, residente e domiciliada à rua Macário Vieira de Brito, 734 na cidade de Crato-CE., cep 63.119-190, Pelo Presente instrumento particular de contrato resolvem constituir uma Sociedade Empresaria Limitada mediante as condições dispostas nas cláusulas seguintes:

DA DENOMINAÇÃO, OBJETO, SEDE E PRAZO DE DURAÇÃO.

- PRIMEIRA A sociedade gira sob a denominação social de CONSTRUTORA VÉRTICE LIMITADA.
- SEGUNDA A sociedade tem por objetivo, 1- **Incorporação de empreendimentos imobiliários**, 2- **Obras de urbanização**, 3- **Instalação e manutenção elétrica**, 4- **Instalações hidráulicas, sanitárias e de gás**, 5- **Serviços de desenhos técnicos relacionados à arquitetura e engenharia.**
- TERCEIRA A sociedade tem sua-sede na cidade do Crato Estado do Ceará, na rua Pedro II, 87, cep 63100-005, e suas atividades terão início no 10/07/2007, com prazo de duração indeterminado.
- QUARTA A sociedade tem como engenheiro responsável, **ALENDER HONÓRIO de OLIVEIRA**, brasileiro, solteiro, maior, portador da carteira de identidade n.º 95029110412 expedida pela Secretaria de Segurança Publica do Estado do Ceará, CPF sob n.º 640.295.493-49 e no Conselho Federal de Engenharia, Arquitetura e Agronomia n.º 060014514-0.

DO CAPITAL E DAS QUOTAS

- QUINTA O capital social, de R\$ 30.000,00 (trinta mil reais), constituído de 30.000 quotas do valor nominal de R\$ 1,00 (hum real) cada uma, é subscrito e integralizado pelos sócios da seguinte forma:
 - a) O sócio **ANTÔNIO SAMUEL OLINDA FERNANDES**, subscreve e integraliza 15.000 quotas no valor total de R\$ 15.000,00 (quinze mil reais), e as integraliza em moeda corrente do País;
 - b) A sócia **MARIA DO SOCORRO HONORIO DE OLIVEIRA**, subscreve e integraliza 15.000 quotas no valor total de R\$ 15.000,00 (quinze mil reais), e as integraliza em moeda corrente do País;

5.1 Se os bens da sociedade não lhe cobrirem as dívidas, respondem os sócios pelo saldo, na proporção em que participem das perdas sociais.

5.2 A cessão total ou parcial de quota, sem a correspondente modificação do contrato social com o consentimento dos demais sócios, não terá eficácia quanto a estes e a sociedade.

- SEXTA Os sócios participam dos lucros e perdas na proporção das respectivas quotas.

6.1 Os Sócios são obrigados à reposição dos lucros e das quantias retiradas, a qualquer título, mesmo aquelas autorizadas no contrato, quando tais lucros ou quantias se distribuírem com prejuízo do capital.

DA ADMINISTRAÇÃO

SETIMA A administração da sociedade será exercida, isoladamente, pelo sócio **SAMUEL OLINDA FERNANDES**.



7.1 O administrador tem os poderes gerais para praticar todos os atos pertinentes à gestão da sociedade, mas a assinatura isolada deste não obriga a sociedade perante terceiros.

7.2 O administrador receberá um pró-labore mensal, fixado de comum acordo entre os sócios, no início de cada exercício social, respeitando as normais fiscais vigentes e os seus limites.

OITAVA É vedado ao administrador fazer uso da denominação social na prestação de garantia, fiança, aval ou qualquer outro título de favor, em negócios estranhos ao objeto social.

NONA Nos quatro primeiros meses seguintes ao término de cada exercício social, o administrador é obrigado a prestar aos sócios contas justificadas de sua administração, apresentando-lhes o inventário, bem como o balanço patrimonial e o de resultado econômico.

DAS DELIBERAÇÕES DOS SÓCIOS

DECIMA Dependem do consentimento de todos os sócios as modificações do contrato social que tenham por objeto matérias a seguir indicadas:

- Cessão e transferência total ou parcial de quotas;
- Denominação, objeto, sede e prazo da sociedade;
- Capital social;
- A quota de cada sócio no capital social, e o modo de realizá-la;
- Substituição dos administradores e seus poderes e atribuições;
- A responsabilidade dos sócios nos lucros e nas perdas;
- A responsabilidade dos sócios pelas obrigações sociais.

10.1 As demais deliberações não citadas aqui podem ser decididas por maioria de votos, com base na quantidade de quotas de cada sócio.

RETIRADA, MORTE OU EXCLUSÃO DE SÓCIO.

DECIMA PRIMEIRA Cabe ao sócio que desejar ceder suas quotas ou retirar-se da sociedade comunicar aos demais, por escrito, com prazo mínimo de 60 (sessenta) dias de antecedência, garantindo aos sócios remanescentes o direito de preferência na aquisição da mesma.

11.1 Se nenhum dos sócios usar do direito de preferência, no prazo máximo de 60 (sessenta) dias após o recebimento do aviso de que trata este artigo, tem o sócio cedente a liberdade de transferir a sua quota a terceiros.

DECIMA SEGUNDA O falecimento de qualquer dos quotistas não dissolverá a sociedade, que continuará com os herdeiros do *de cujus*, salvo se os sócios remanescentes optarem pela dissolução da mesma.

12.1 Até que se ultime, no processo de inventário, a partilha dos bens deixados pelo *de cujus*, incumbirá ao inventariante, para todos os efeitos legais, a representação ativa e passiva dos interessados perante a sociedade.

12.2 Os herdeiros, através de seu inventariante ou representante legal, poderão retirar-se da sociedade.

12.3 No caso de retirada de sócios ou dissolução da sociedade, o valor das quotas, considerada pelo montante efetivamente realizado, liquidar-se-á com base na situação patrimonial da sociedade, verificada em balanço especialmente levantado à data da resolução.

Handwritten signature and stamp area. Includes a stamp with the text: 'original Contem autentico de int. 27 do Decreto Lei 2148 de 1964' and a list of names: Samuel Macêdo Lobo, Celia Moura, Angela Maria Alencar, Samuel Munguba Macedo. There is also a stamp with 'CARTORIO' and 'AUTENTICAÇÃO'.



DECIMA TERCEIRA Pode o sócio ser excluído judicialmente, mediante iniciativa da maioria dos demais sócios, por falta grave ou por incapacidade superveniente.

13.1 Será também de pleno direito excluído da sociedade o sócio declarado falido, ou aquele cuja quota tenha sido liquidada para o pagamento de credor particular do sócio.

DECIMA QUARTA A retirada, exclusão ou morte do sócio não o exime, ou a seus herdeiros, da responsabilidade pelas obrigações sociais anteriores, até 2 (dois) anos após averbada a resolução da sociedade.

DO EXERCÍCIO SOCIAL

DECIMA QUINTA O exercício social coincidirá com o ano civil.

15.1 Anualmente, em 31 de dezembro, será levantado o balanço geral da sociedade, dos lucros líquidos ou prejuízos do exercício, feitas as necessárias amortizações e provisões, o saldo porventura existente terá o destino que os sócios houverem por bem determinar.

DISPOSIÇÕES FINAIS

DECIMA SEXTA Em havendo conflito de interesses entre os sócios com relação à consecução deste contrato, será resolvido por meio de arbitragem, de acordo com a Lei nº 9.307/96, valendo esta como cláusula compromissária.

DECIMA SETIMA Os sócios declaram que não estão incursos em qualquer penalidade de lei que os impeça de exercer atividade empresarial.

DECIMA OITAVA As partes, de comum acordo, elegem o Foro desta Comarca, renunciando a qualquer outro, por mais privilegiado que seja, para dirimir qualquer dúvida que possa emergir deste documento.

E, por estarem assim justos e contratados obriga-se fielmente a cumprir em seus termos as clausulas acima e fazem o presente instrumento em 04 (quatro) vias de igual teor e forma, todas assinadas pelos sócios quotistas na presença de 02 (duas) testemunhas, uma das quais será arquivada na JUCEC – JUNTA COMERCIAL DO ESTADO DO CEARÁ, e as demais devidamente anotadas ficarão na gerência da sociedade para uso dos sócios.

Crato(CE.), 03 de julho de 2007

Francisco Finézio F. de Azevedo Siqueira
Francisco Finézio Ferreira de Azevedo Siqueira

Samuel Olinda Fernandes
Samuel Olinda Fernandes



2ª JUL 2007
16/04/48 Dou (a)
Crato (CE)

Samuel Macedo Lobo
Substituto - CPF: 017.461.463-75
 Célia Moura Mates
Previdente Substituta - CPF: 081.933.203-20
 Angela Maria Alencar
Previdente Autorizada - CPF: 140.716.223-34
 Samuel Munguba Macedo
Previdente Autorizado - CPF: 047.040.283-36

Maria do Socorro Honório de Oliveira
Maria do Socorro Honório de Oliveira

Cristovaldo Sucupira de Oliveira
Cristovaldo Sucupira de Oliveira
RG: 325219 – SSP-CE
CPF.: 023.224.473-15

Flávio Henrique Bantim
Flávio Henrique Bantim
RG: 1412550-87 – SSP-CE
CPF.: 434.154.313-04

JUNTA COMERCIAL DO ESTADO DO CEARÁ - SEDE
CERTIFICADO O REGISTRO EM: 27/08/2007
SOB Nº: 23201160110
Protocolo: 07/056005-6, DE 06/08/2007

CONSERVATORIA VISTORIA EITDA
LENIRA CARDOSO DE A. SERRA
SECRETARIA GERAL

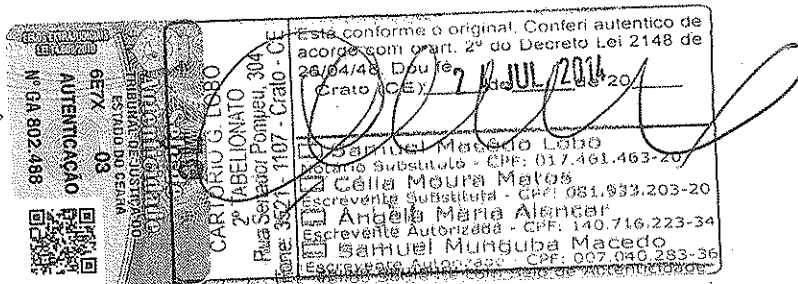

1º ADITIVO AO CONTRATO SOCIAL DA EMPRESA: CONSTRUTORA VÉRTICE LIMITADA - EPP

Pelo presente instrumento de acordo de vontades que firmam entre si **ANTONIO SAMUEL OLINDA FERNANDES**, brasileiro, maior, administrador, nascido em 18/10/1981, na cidade de Crato – CE, inscrito no CPF sob nº 619.597.073-53, portador da cédula de identidade nº 96029030840 SSP-CE, residente e domiciliada à rua Jose Carvalho nº 172 – centro, CEP 63100-020 – Crato – CE, e **MARIA DO SOCORRO HONORIO DE OLIVEIRA**, brasileira, divorciada, nascido em 14/02/1950 na cidade de Crato – CE, Empresaria, inscrita no CPF 909.721.473-49, RG nº 192.6973/90 SSP-CE, residente e domiciliado na Rua Marcário Vieira de Brito nº 734, Centro, CEP 63.119-190 Crato – CE, únicos sócios componentes da **SOCIEDADE EMPRESARIA LIMITADA** denomina **CONSTRUTORA VÉRTICE LIMITADA - EPP**, inscrita no CPNJ nº 09.019.058/0001-51, estabelecida na cidade de Crato – CE à Rua Pedro II, 87, Centro, CEP – 63.100-000, Crato – CE, com contrato social devidamente registrado na JUCEC com nº 23201160110 e protocolo nº 07/056005-6 resolvem alterá-lo como a seguir se verifica:

I – A sociedade transfere nesta data, a sua sede que passara a funcionar na Rua Hermes Lucas, 37 - B – São Miguel – CEP – 63.100-000 – Crato - CE

II – A sociedade resolve também neste ato altera seu objetivo que a partir desta data passara a constar: Prestação de serviços de limpeza, conservação e manutenção de imóveis; Construção civil em geral, Terraplenagem, Topografia, Drenagem, Pavimentação em pedra e asfalto, Saneamento básico, abastecimento de água, construção de barragens e açudes, Estradas, Perfurações, Execução de fundações em geral, Instalações (elétricas, hidráulicas, sanitárias, gás e ar-condicionado), sistemas de proteção contra incêndios, obras marítimas e submersas, Edificações e reformas (residenciais, industriais, comerciais e de serviços), Limpeza pública e urbana; Coleta, transporte, compostagem e reciclagem de resíduos em geral, construção de canais, estações de tratamento de água e esgoto, Obras viárias de urbanismo, Obras de arte e especiais, Locação de máquinas e veículos automotores em geral, Estruturas de concreto armado e metálicas, promoção de eventos em geral, Fabricação de elementos pré-moldados de concreto e argamassa, conservação e manutenção de imóveis, Locação de mão-de-obra especializada e semi-especializada, Demolições em geral, desenvolvimento, incorporação, Cálculo estrutural, orçamentos e Projetos de construção civil em geral, portaria, zeladoria, copeira, garagista, ascensorista e tratorista; Motoqueiro, Motorista, Recepcionista, Datilografo, Digitador, Programador, Telefonista, Analista de informática, Operador de micro e leituristas; Jardinagem, detetização e desratização, Mão - de - obra especializada e semi especializada do tipo: Pedreiro, Mecânico, Marceneiro, Pintor, teletipista, Agente prisional, Garçom, Eletricista, Bombeiro hidráulico, Limpeza e conservação de ônibus, trens e aeronaves; instalação, locação e monitoramento de serviços de alarmes em instituições bancárias e comerciais;



Projeto, locação, venda, instalação, manutenção, Preventiva e corretiva de equipamentos de segurança eletrônica com monitoramento de áudio e vídeo, Rastreamento de veículos, transporte de malotes, e outras encomendas em veículos automotores; Prestação de serviços diversos em edificações (residenciais, comerciais, industriais e de serviços); Montagem, manutenção, redes de computadores e venda de microcomputadores e suprimentos para informática e eletrônica; Distribuição de refeições a trabalhadores e detentos; Preparo e distribuição de café, água e lanches; Comércio e serviços hoteleiros; Atendimento geral em recepções, coquetéis, congressos e feiras; Capacitação, cursos e treinamentos; Promoção de eventos em geral.

III - Admiti-se na sociedade o sócio JOAO PAULO VIEIRA DA SILVA, brasileiro, solteiro, nascido em 02/01/1982, na cidade de Juazeiro do Norte - CE, empresário, inscrito no CPF nº 053.454.763-06, RG nº 2002029259972 SSPDC - CE, residente e domiciliado à rua Dos Cariris nº 72 - Centro, CEP - 63.100-000 Crato - CE e IVEYTON SANTANA GONÇALVES, brasileira, solteiro, nascido em 02/12/1980, na cidade de Crato - CE, empresaria, inscrita no CPF nº 640.647.783-91, RG nº 97029176568 SSPDC - CE, residente e domiciliado à rua Horacio Jacome, nº 719 - São Miguel, CEP - 63.100-000 Crato - CE .

IV - Retira-se da sociedade por livre e espontânea vontade o sócio ANTONIO SAMUEL OLINDA FERNANDES, vendendo e transferindo suas cotas de capital, as mesmas 15.000 (Quinze Mil) quotas equivalentes a R\$ 15.000,00 (Quinze Mil Reais), para o sócio JOAO PAULO VIEIRA DA SILVA, acima qualificado e MARIA DO SOCORRO HONORIO DE OLIVEIRA, vendendo e transferindo suas cotas de capital, as mesmas 15.000 (Quinze Mil) quotas equivalentes a R\$ 15.000,00 (Quinze Mil Reais), para o sócio IVEYTON SANTANA GONÇALVES, acima qualificadas.

V - A administração da sociedade, a partir desta data, caberá ao Sócio JOAO PAULO VIEIRA DA SILVA, que nas operações comerciais assinará sozinho, com poderes e atribuições de administradora, com responsabilidade ou representação ativa e passiva da sociedade, em juízo ou fora dele, podendo praticar todos os atos compreendidos no objeto social, sempre no interesse social ou assumir obrigações seja em favor de qualquer um dos quotistas ou de terceiros, bem como onerar ou alienar bens da sociedade, assinar cheques, empréstimos, fazer pagamentos, sem autorização do outro sócio. (art. 997, VI; 1.013, 1.015, 1.064, CC/2002)

V.I - O Administrador declara, sob as penas da lei, de que não está impedidos de exercer a administração da sociedade, por lei especial, ou em virtude de condenação criminal, ou por se encontrar sob os efeitos dela, a pena que vede, ainda que temporariamente, o acesso a cargos públicos; ou por crime falimentar, de prevaricação, peita ou suborno, concussão, peculato, ou contra a economia popular, contra o sistema financeiro nacional, contra normas de defesa da concorrência, contra as relações de consumo, fé pública, ou a propriedade. (art. 1.011, § 1º, CC/2002)

VI - O capital social da Empresa passa a ser de: 200.000,00 (Duzentos Mil Reais), fracionado em 200.000 (Duzentas Mil) cotas no valor unitário de R\$ 1,00 (Hum real) integralizado em moeda corrente nacional . As cotas passam a ser distribuídas da seguinte forma



VI.I – O capital social que era R\$ 30.000,00 (Trinta Mil Reais) em 30.000 (Trinta Mil) quotas de R\$ 1,00 (Hum Real), já totalmente integralizado no ato. Fica elevado para R\$ 200.000,00 (Duzentos Mil Reais) em 200.000 (Duzentas Mil) cotas de valor unitário de R\$ 1.00 (Hum real) cada, sendo que o sócio JOAO PAULO VIEIRA DA SILVA, contribuiu com 170.000,00 (Cento e Setenta Mil Reais) equivalente a 170.000 (Cento e Setenta Mil) cotas totalmente integralizada em moeda corrente nacional.

VI.II – A nova composição do capital social e distribuição, não houve contribuição do sócio IVEYTON SANTANA GONCALVES, continuando com 15.000,00 (Quinze Mil Reais) equivalente a 15.000 (Quinze Mil) cotas de valor unitária de R\$ 1,00 (Hum Real) já totalmente integralizado no ato.

VI.III – O capital que e de R\$ 200.000,00 (Duzentos Mil Reais), Fica dividido em 200.000 (Duzentas Mil) quotas de valor de R\$ 1,00 (Hum Real) cada, ficando assim neste ato distribuída entre os sócios:

<u>JOAO PAULO VIEIRA DA SILVA</u>	185.000 quotas de R\$ 1,00 cada	R\$ 185.000,00
<u>IVEYTON SANTANA GONCALVES</u>	15.000 quotas de R\$ 1,00 cada	R\$ 15.000,00
Total do Capital Social	200.000 quotas	R\$ 200.000,00

VII - Todas as demais cláusulas e condições estabelecidas nos atos constitutivos da sociedade e alterações posteriores não alcançados pelo presente instrumento, permanece em vigor.

E, por se acharem em perfeito acordo, de tudo quanto neste instrumento particular foi lavrado, obrigam-se a cumprir o presente, assinando-o na presença de duas testemunhas abaixo, em 04 (Quatro) vias de igual teor e forma.

Crato – CE, 14 de Dezembro de 2009.

ANTONIO SAMUEL OLINDA FERNANDES

MARIA DO SOCORRO HONORIO DE OLIVEIRA

JOAO PAULO VIEIRA DA SILVA

IVEYTON SANTANA GONCALVES

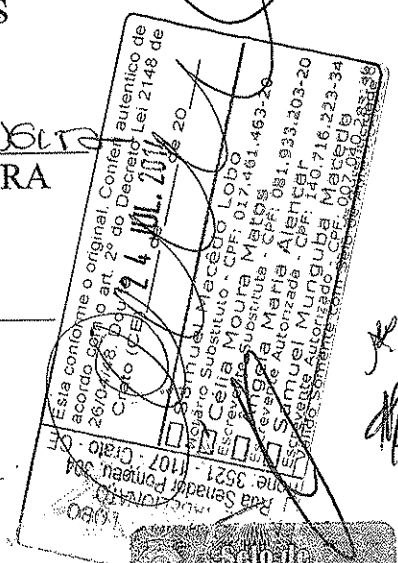

JUNTA COMERCIAL DO ESTADO DO CEARA - SEDE
 CERTIFICÓ O REGISTRO EM: 01/02/2010
 SOB Nº: 20100023215
 Protocolo: 10/002321-5, DE 11/01/2010
 Empresa: 23 2 0116011 0
 CONSTRUTORA VERTICE LTDA EPP

HARÓLDO FERNANDES MOREIRA
 SECRETARIO-GERAL





**2º ADITIVO AO CONTRATO SOCIAL DA EMPRESA:
CONSTRUTORA VÉRTICE LIMITADA – EPP**

Pelo presente instrumento de acordo de vontades que firma entre si JOÃO PAULO VIEIRA DA SILVA, brasileiro, solteiro, nascido em 02/01/1982, na cidade de Juazeiro do Norte – CE, empresário, inscrito no CPF nº 053.454.763-06, RG nº 2002029259972 SSPDC – CE, residente e domiciliado a Rua Santa Cecília nº 317- A – Socorro – CEP 63010-255, Juazeiro do Norte – CE, e IVEYTON SANTANA GONÇALVES, brasileiro, solteiro, nascido em 02/12/1980, na cidade de Crato – CE, empresário, inscrito no CPF nº 640.647.783-91, RG nº 97029176568 SSPDC – CE, residente e domiciliado a Rua Horácio Jacome, nº 719 – São Miguel, CEP 63100-000, Crato – CE, únicos sócios da CONSTRUTORA VÉRTICE LIMITADA-EPP, inscrita no CNPJ nº 09.019.058/0001-51, estabelecida na cidade de Crato – CE, à Rua Hermes Lucas, 37 – B – São Miguel – CEP: 63100-000 – Crato – CE, com contrato social devidamente registrado na JUCEC com nº 23201160110 e despachado em 27/08/2007 resolvem assim alterar o contrato social:

- I. Admiti-se na sociedade a sócia MARIA DO SOCORRO HONORIO DE OLIVEIRA, brasileira, divorciada, nascida em 14/02/1950 na cidade de Pombal – PB, empresária, inscrita no CPF sob nº 909.721.473-49, RG nº 1926973/90 SSP-CE, residente e domiciliada na Rua Macário Vieira de Brito nº 734, Vila Alta, CEP 63.119-190, Crato – CE.

Retira-se da sociedade por livre e espontânea vontade o sócio JOÃO PAULO VIEIRA DA SILVA, vendendo e transferindo a totalidade de suas cotas de capital R\$ 185.000 (Cento e oitenta e cinco Mil Reais) para MARIA DO SOCORRO HONORIO DE OLIVEIRA acima qualificada.

O capital que é de R\$ 200.000,00 (Duzentos Mil Reais), fica dividido em 200.000 (Duzentas Mil) quotas de valor de R\$ 1,00 (Um Real) cada, ficando assim neste ato distribuída entre sócios totalmente integralizado:

<u>MARIA DO SOCORRO HONORIO DE OLIVEIRA</u>	185.000 quotas de R\$ 1,00 cada	R\$ 185.000,00
<u>IVEYTON SANTANA GONÇALVES</u>	15.000 quotas de R\$ 1,00 cada	R\$ 15.000,00
Total do Capital Social	200.000 quotas	R\$ 200.000,00

Esta confirma o original. Contém autêntico de acordo com a Lei nº 2º do Decreto Lei 2148 de 26/07/65, Doc. nº 2710/07, Crato (CE).

CRATO - CE
 Rua Santa Cecília nº 317- A
 Socorro - CEP 63010-255
 Juazeiro do Norte - CE

CRATO - CE
 Rua Horácio Jacome nº 719
 São Miguel - CEP 63100-000
 Crato - CE

CRATO - CE
 Rua Hermes Lucas nº 37 - B
 São Miguel - CEP 63100-000
 Crato - CE



Handwritten signatures and initials at the bottom right of the document.

2º ADITIVO AO CONTRATO SOCIAL DA EMPRESA:
CONSTRUTORA VÉRTICE LIMITADA – EPP



- IV. O sócio JOÃO PAULO VIEIRA DA SILVA, que se retira da sociedade, declara ter recebido todos os seus direitos e haveres, nada mais tendo que reclamar, seja a que título for, cessionários, nem da sociedade, dando plena revogável a quitação por nada mais exigir em juízo ou fora dele.
- V. A administração da sociedade, a partir desta data, caberá a sócia MARIA DO SOCORRO HONORIO DE OLIVEIRA, que nas operações comerciais assinará sozinha, com poderes e atribuições de administradora, com responsabilidade ou representação ativa e passiva da sociedade, em juízo ou fora dele, podendo praticar todos os atos compreendidos no objeto social, sempre no interesse social ou assumir obrigações seja em favor de qualquer um dos quotistas ou de terceiros, bem como onerar ou alienar bens da sociedade, assinar cheques, empréstimos, fazer pagamentos, sem autorização do outro sócio. (art. 997, VI; 1.013, 1.015, 1.064, CC/2002).
- VI. A administradora declara, sob penas da lei que não está impedida de exercer a administração da sociedade, por lei especial ou em virtude de condenação criminal, ou por se encontrar sob os efeitos dela, a pena que vede, ainda que temporariamente, o acesso a cargos públicos, ou por crime falimentar, de prevaricação, peita ou suborno, concussão, peculato ou contra a economia popular, contra o sistema financeiro nacional, contra normas de defesa da concorrência, contra as relações de consumo, fé pública ou a propriedade. (art. 1.011, § 1º, CC/2002)

Todas as demais cláusulas e condições estabelecidas nos atos constitutivos da sociedade e alterações posteriores não alcançados pelo presente instrumento, permanecem em vigor.

E, por se acharem em perfeito acordo, de tudo quanto neste instrumento particular foi lavrado, obrigam-se a cumprir o presente, em 04 (Quatro) vias de igual teor e forma.

Crato-CE, 22 de FEVEREIRO de 2010.

Este documento é original. Conferi autêntico de acordo com o art. 2º do Decreto Lei 21.448 de 26/04/48. D. U. F. 144. 2010. 0001. Crato (CE).
Samuel Macêdo Lobo
1º Tabelião Substituto - CPF: 017.461.463-20
Celia Moura Matos
Escriturante Substituta - CPF: 081.243.203-20
Angela Maria Alencar
Escriturante Autorizada - CPF: 016.223-34
Rua Senador Pompeu, 394 - Crato - CE - CEP: 62.900-000
Fone: 3521.1111
Valido Somente em Crato - CE



[Handwritten signature]

[Handwritten signature]



2º ADITIVO AO CONTRATO SOCIAL DA EMPRESA:

CONSTRUTORA VÉRTICE LIMITADA – EPP

João Paulo Vieira da Silva

JOÃO PAULO VIEIRA DA SILVA

CPF: 053.454.763-06

Iveyton Santana Gonçalves

IVEYTON SANTANA GONÇALVES

CPF: 640.647.783-91

Maria do Socorro Honório de Oliveira

MARIA DO SOCORRO HONÓRIO DE OLIVEIRA

CPF: 909.721.473-49

JUNTA COMERCIAL DO ESTADO DO ALAGOAS - SEDE
CERTIFICADO DE REGISTRO EM: 30/04/2010
SOB Nº: 20100420125
Protocolo: 10/042012-5, DE 28/04/2010
Empresa: 23-2-0116011-0
CONSTRUTORA VÉRTICE LTDA EPP
HAROLDO FERNANDES MOREIRA
SECRETÁRIO-GERAL

Esta conforme o original, com fundamento de acordo com o art. 11 da Lei nº 2148 de 26/04/48. Odu fe 11 de 2010
Contrato (CE) de de 20

Samuel Macedo Lobo
Escritor Substituto - CPF: 017.461.463-20
 Célia Moura Matos
Escritor Substituta - CPF: 061.933.203-20
 Angela Maria Alencar
Escritor Autorizada - CPF: 140.716.223-34
 Samuel Munguba Macedo
Escritor Autorizado - CPF: 017.461.463-20

ALBUQUERQUE
RUA SENECA, 304
BOATE 352, 1707 - CRATO, CE

LABELIONATO

FSSS 03
AUTENTICAÇÃO
Nº GA 802.502

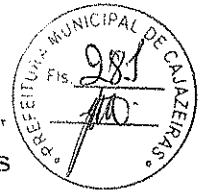

cessionário, assume todos os deveres e direitos que lhes forem cedidos e transferidos pelo cedente, passando a fazer parte integrante da sociedade.

4 - Retira-se da sociedade a sócia **MARIA DO SOCORRO HONORIO DE OLIVEIRA**, brasileira, divorciada, Portador do CPF nº 909.721.4/3-49 e da

identidade nº 1926973/90 SSP-CE, já qualificado, mediante a cessão de suas cotas 185.000(Mil) quotas No valor de 185.000,00 (Cento e oitenta e cinco Mil Reais), ora transferido para o sócio já qualificado **ALENDER HONORIO DE OLIVEIRA**.

5 - Retira-se da sociedade o sócio **IVEYTON SANTANA GONÇALVES**, brasileiro, solteiro, portador do CPF nº 640.647.783-91 e da identidade nº 97029176568 SSP DC CE, já qualificado, mediante a cessão de sua cota 15.000(Mil) quotas no valor de 15.000,00(Quinze Mil Reais), ora transferido para o sócio ora qualificado **VALDERI ROSENDO BATISTA**.

6 - Os sócios que se retiram da plena, geral e irrevogável quitação Para nada mais reclamarem um dos outro.

Parágrafo Único: O capital social ficará assim distribuído após alteração no quadro societário da seguinte forma.

ALENDER HONORIO DE OLIVEIRA	185.000 QUOTAS	R\$ 185.000,00
VALDERI ROSENDO BATISTA	15.000 QUOTAS	R\$ 15.000,00
TOTAL	200.000 QUOTAS	R\$ 200.000,00

7 - A administração da sociedade caberá o sócio **ALENDER HONORIO DE OLIVEIRA**, com poderes e atribuições de administrar, somente em negócios de exclusivo interesse da sociedade, podendo representá-la perante repartições Publicas Federais, Estaduais, Municipais e Autárquicas, inclusive Bancos, sendo lhes vedados, no entanto, usar a denominação social em negócios estranhos aos interesses da sociedade, ou assumir responsabilidade estranha ao objetivo social, seja em favor de quotista ou de terceiros.

8- O Administrador declara que não esta incursos em nenhum dos crimes previsto em lei que os impeçam de exercer atividades.

Parágrafo único. A responsabilidade dos sócios é restrita ao valor de suas quotas, mas todos respondem solidariamente pela integralização do capital social, na forma do art. 1052 da Lei 10.406/02. Cada quota é indivisível e confere a seu titular o direito a um voto nas deliberações sociais.

E por se acharem justos e contratados, assinam o presente instrumento partilhando de um voto, assinado em presença das duas testemunhas abaixo,

Cartório G. LOBO
 2ª Tabelionato
 Rua: Getúlio Dantas, 304
 Fone: 35.21.1107 - Crato

25/04/2018
 Crato (CE) de 2018

Cartório G. LOBO
 Rua: Manoel Manoel Lobo
 Rua: Manoel Manoel Lobo - CPF: 017.461.463-20
 Rua: Célia Moura Mates
 Rua: Célia Moura Mates - CPF: 081.933.203-20
 Rua: Angela Maria Alencar
 Rua: Angela Maria Alencar - CPF: 140.716.223-34
 Rua: Samuel Munguba Macedo
 Rua: Samuel Munguba Macedo - CPF: 007.040.233-36



Handwritten signatures and initials on the right side of the document.



3º ADITIVO AO CONTRATO SOCIAL DA FIRMA
"CONSTRUTORA VÉRTICE LTDA EPP"

em 04 vias de igual teor e forma, com a primeira via destinada o registro e arquivamento na Junta Comercial do Estado do Ceará, JUCEC.

Crato-Ce 20 de Maio de 2011

Maria do Socorro Honorio de Oliveira
Valderi Rosendo Batista
MARIA DO SOCORRO HONORIO DE OLIVEIRA VALDERI ROSENDO BATISTA

CPF: 909.721.473-49

CPF: 034.099.693-57

ID: 1926973/90

ID: 2004034078332

Iveyton Santana Goncalves

Aleander Honorio de Oliveira

IVEYTON SANTANA GONÇALVES

ALENDER HONORIO DE OLIVEIRA

CPF: 640.647.783-91

CPF: 640.295.493-49

ID: 97029176568

ID: 95029110412

Testemunhas:

João Fernandes Lima

Carlos Fernandes Lima

João Fernandes Lima

Carlos Fernandes Lima

CPF: 22329200382

CPF: 017.611.443-24

ID: 773.983-24 ssp Ce

ID: 33526633-2 SSP SP

JUNTA COMERCIAL DO ESTADO DO CEARA - SEDE
CERTIFICO O REGISTRO EM: 17/06/2011
SOB Nº: 20111691818
Protocolo: 11/169181-8 DE 07/06/2011
Empresa: 23 2 0116011 P
CONSTRUTORA VÉRTICE LTDA EPP
HAROLDO FERNANDES MOREIRA
SECRETARIO-GERAL



Esta conforme o original. Cópia autenticada de acordo com o art. 2º da Lei nº 2148 de 25/04/48, Dou fe Crato (CE) de de de 20.
7 LABELONIAO
Senador Pompeu, 304 - Crato - CE
3527-1107 - Crato - CE
SARUEN MACEDO LOBO
Membro Substituto - CPF: 017.461.463-20
CÁLLIA MOURA MATOS
Membro Substituta - CPF: 081.933.203-20
ANGELA MARIA ALENCAR
Escrivente Autorizada - CPF: 140.716.223-34
SAMUEL MUNGUBA MACEDO
Escrivente Autorizado - CPF: 007.040.283-30

[Handwritten signatures and initials on the right side of the page]



4º ADITIVO AO CONTRATO SOCIAL DA FÍRMA

“CONSTRUTORA VÉRTICE LTDA ME”

ALENDER HONORIO DE OLIVEIRA, brasileiro. Comerciante, casado comunhão parcial de bens, nascido em 06/10/1980, portador do CPF nº 640.295.493-49 e da carteira de identidade nº. 95029110412 SSP DC CE, residente e domiciliado a Rua Paulo Elpidio nº 688 Bairro Vila alta CEP 63.119-210 Crato-Ce e **VALDERI ROSENDO BATISTA**, brasileiro, comerciante, solteiro, nascido 02/05/1986, portadora do CPF nº 034.099.693-57. E da carteira de identidade nº 200403407332, SSP CE, natural de Crato-Ce, e Residentes e domiciliados na Rua Delmiro Gouveia nº 02 no bairro Sossego CEP 63.107-072 em Crato-Ce, únicos sócios componentes da sociedade empresarial limitada que gira sob a denominação social de **CONSTRUTORA VÉRTICE LTDA ME**, registrada na Junta Comercial do Estado do Ceará sob nº 23201160110 por despacho de 27 08 2007 e inscrita no CNPJ nº 09.019.058/0001-51, sedida a Rua Dos Cariris nº 76 , bairro Vila Alta, na cidade de Crato-Ce CEP 63.119-055, resolvem pelo presente instrumento particular do aditivo alterar seu Contrato Social e o fazem nas seguintes cláusulas.

1 – O objetivo da sociedade será Obras de urbanização – ruas, praças e calçadas, sob nº CNAE 4213-8/00. Instalação e manutenção elétrica, sob nº CNAE 4321-5/00. instalação hidráulica, sanitária e de gás sob nº CNAE 4322-3/01. Serviços de desenho técnico relacionados a arquitetura e engenharia sob nº CNAE 7119-7/03 Pintura Para Sinalização em pistas rodoviárias e aeroportos sob nº CNAE 4211-1/02 Administração de obras sob nº CNAE 4399-1/01 Serviços especializados para construção Lareiras, piso elevado, Coberturas e telhados sob nº CNAE 4399-1/99.

2 – As Cláusulas e condições estabelecidas em atos já arquivados e que não foram expressamente modificadas por esta alteração continuam em vigor.

E por se acharem justos e contratados, assinam o presente instrumento particular de aditivo, assinando-o em 04 vias de igual teor e forma, com a primeira via destinada o registro e arquivamento na Junta Comercial do Estado do Ceará, JUCEC

Crato-Ce 26 de janeiro 2012

ALENDER HONORIO DE OLIVEIRA

VALDERI ROSENDO BATISTA

JUNTA COMERCIAL DO ESTADO DO CEARA -SEDE
CERTIFICO O REGISTRO EM: 06/02/2012
SOB Nº: 20120108216
Protocolo: 1270108216 DE 01/02/2012
Empresa nº 23201160110
CONSTRUTORA VÉRTICE LTDA ME
24 JUL 2012
HAROLDO FERNANDES MOREIRA
SECRETARIO-GERAL



<input type="checkbox"/>	Samuel Macedo Lobo	CPF: 017.461.463-20
<input type="checkbox"/>	Angela Maria Alencar	CPF: 081.933.203-20
<input type="checkbox"/>	Samuel Munguba Macedo	CPF: 140.716.223-34
<input type="checkbox"/>	Samuel Munguba Macedo	CPF: 007.040.283-26



Certifico ser Autentica a Presente Fotocópia
Dou 16, Crato-CE 16/04/16

- FRANCISCA SILVA - TITULAR
CPF: 015.317.273-87
- FRANCISCA SILVA de Figueiredo
CPF: 483.731.753-20 - ESC. SUB
- Maria Rodrigues da Silva
CPF: 714.695.563-87 - ESC. SUB

Cartão Maria Julia
4º Ofício



VALIDO SOMENTE COM
SELO DE AUTENTICIDADE

República Federativa do Brasil
Conselho Federal de Engenharia, Arquitetura e Agronomia
Carteira de Identidade Profissional

Nome: **ALEXANDER HONORATO DE OLIVEIRA**
Registro Nacional: **060014514-0**

Filiação: **INSTITUTO BRASILEIRO DE ENGENHARIA E ARQUITETURA**

CPF: **040.025.135-7** Documento de Identidade: **95929110412 38562**

Nascimento: **05/10/1984** Nacionalidade: **BRASILEIRA**

Cidade de Registro: **CRATO-CE** UF: **CE**

Ass. Presidente: **[Signature]** Emissão: **23/06/2011** Data de Registro: **05/10/2004**

Registro no Crea: **CE-19295-D**

Título Profissional: **Engenheiro Civil**

Ass. do Profissional: **[Signature]**

Numero Documento de Identidade e Foto Profissional (CZ) do art. 5º da Lei nº 5.194 de 24/12/66 e Lei nº 6.266 de 07/08/76

[Handwritten mark]

[Handwritten signatures]

REPÚBLICA FEDERATIVA DO BRASIL
 COMISSÃO DOS DEPUTADOS
 DEPARTAMENTO NACIONAL DE IDENTIFICAÇÃO

NOME
VALDERI ROSENDO BATTISTA

DOC. IDENTIDADE / ORG. EMISSOR UF
 2004034078332 SSP CE

CPF
 034.099.693-57 DATA NASCIMENTO
 02/05/1984

FILIAÇÃO
**ADAIL ROSENDO CARIRI
 MAZARE BATTISTA CARIRI**

PERMISSÃO ACC CATHAR
 AB

Nº REGISTRO
 03895558896 VALIDADE
 17/08/2016 1ª HABILITAÇÃO
 22/07/2006

SEM OBSERVAÇÃO:

Valderi Rosendo Batista
 ASSINATURA DO PORTADOR

LOCAL
 JUAZEIRO DO NORTE, CE DATA EMISSÃO
 19/08/2011

João Furo
 ASSINATURA DO FANSSOR

66769620020
 CE127075968

VALIDA EM TODOS
 O TERRITÓRIO NACIONAL
 465487963

PROTEÇÃO PLÁSTICA
 465487963

Autenticação
 Nº GA 805

X93E
 AUTENTICAÇÃO
 Nº GA 805

Samuel Macedo Lobo
 CPF: 017.461.463-20

Angela Maria Alencar
 CPF: 140.716.223-34

Samuel Augusto Macedo
 CPF: 007.010.583-36

Esta conforme o original. Conteúdo autenticado de acordo com o art. 12º da Lei nº 11.127/04 de 26/04/04. Dou fé.
 19/08/2011
 de 20



[Handwritten signatures and scribbles]

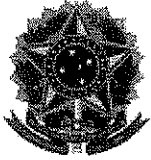

MINISTÉRIO DA FAZENDA
Secretaria da Receita Federal do Brasil
Procuradoria-Geral da Fazenda Nacional



CERTIDÃO NEGATIVA DE DÉBITOS RELATIVOS AOS TRIBUTOS FEDERAIS E À DÍVIDA ATIVA DA UNIÃO

Nome: CONSTRUTORA VERTICE LTDA - ME
CNPJ: 09.019.058/0001-51

Ressalvado o direito de a Fazenda Nacional cobrar e inscrever quaisquer dívidas de responsabilidade do sujeito passivo acima identificado que vierem a ser apuradas, é certificado que não constam pendências em seu nome, relativas a créditos tributários administrados pela Secretaria da Receita Federal do Brasil (RFB) e a inscrições em Dívida Ativa da União junto à Procuradoria-Geral da Fazenda Nacional (PGFN).

Esta certidão é válida para o estabelecimento matriz e suas filiais e, no caso de ente federativo, para todos os órgãos e fundos públicos da administração direta a ele vinculados. Refere-se à situação do sujeito passivo no âmbito da RFB e da PGFN e abrange inclusive as contribuições sociais previstas nas alíneas 'a' a 'd' do parágrafo único do art. 11 da Lei nº 8.212, de 24 de julho de 1991.

A aceitação desta certidão está condicionada à verificação de sua autenticidade na Internet, nos endereços <<http://www.receita.fazenda.gov.br>> ou <<http://www.pgfn.fazenda.gov.br>>.

Certidão emitida gratuitamente com base na Portaria Conjunta RFB/PGFN nº 1.751, de 02/10/2014.

Emitida às 19:18:54 do dia 14/12/2015 <hora e data de Brasília>.

Válida até 11/06/2016.

Código de controle da certidão: **B79A.693C.F7EF.E03F**

Qualquer rasura ou emenda invalidará este documento.



GOVERNO DO
ESTADO DO CEARÁ
Procuradoria Geral do Estado



Certidão Negativa de Débitos Estaduais
Nº 201602097385

Emitida para os efeitos da Instrução Normativa Nº 13 de 02/03/2001

IDENTIFICAÇÃO DO(A) REQUERENTE
Inscrição Estadual: 06.214.454-5
CNPJ / CPF: 09.019.058/0001-51
RAZÃO SOCIAL: CONSTRUTORA VERTICE LTDA ME

Ressalvado o direito da Fazenda Estadual de inscrever e cobrar as dívidas que venham a ser apuradas, certifico, para fins de direito, que revendo os registros do Cadastro de Inadimplentes da Fazenda Pública Estadual - CADINE, verificou-se nada existir em nome do(a) requerente acima identificado(a) até a presente data e horário, e, para constar, foi emitida esta certidão.

EMITIDA VIA INTERNET EM 15/04/16 ÀS 08:08:33
VÁLIDA ATÉ 14/06/2016

A autenticidade deste documento deverá ser comprovada via Internet, no endereço www.sefaz.ce.gov.br

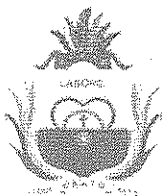

GOVERNO MUNICIPAL DO CRATO
NÚCLEO DE ADM TRIBUTÁRIA
CERTIDÃO NEGATIVA DE EMPRESA



CRATO
GOVERNO MUNICIPAL

Nº 0000003983

Razão Social

CONSTRUTORA VERTICE LTDA

INSCRIÇÃO

00004511866

Documento

C.N.P.J.: 09019058000151

Bairro

VILA ALTA

CEP

Localizado RUA DOS CARIRIS, 00076 - - CRATO-CE

DADOS DO CONTRIBUINTE OU RESPONSÁVEL

Código / Nome

27684 - CONSTRUTORA VERTICE LTDA

Endereço

DOS CARIRIS, 00076

VILA ALTA CRATO-CE CEP: 63.119-055

Documento

C.N.P.J.: 09.019.058/0001-51

Natureza jurídica

Pessoa Jurídica

No. Requerimento

0000003983/2016

CERTIDÃO

Certificamos que, revendo os arquivos fiscais competentes referentes aos exercícios anteriores e o atual, NÃO EXISTEM pendências de natureza tributária e não tributária em nome do requerente, pelo que, expedimos a presente Certidão com prazo, na forma da LEI MUNICIPAL Nº 2.928 DE 30 DE SETEMBRO DE 2013, ressalvando o direito da Fazenda Pública Municipal de inscrever e cobrar débitos ainda não registrados ou que venham a ser apurados.

CRATO-CE, 15 DE ABRIL DE 2016

João Bosco Pereira Torres
Secretário de Finanças

Esta certidão é válida por 030 dias contados da data de emissão

VALIDA ATÉ: 14/05/2016

COD. VALIDAÇÃO 0000003983



IMPRIMIR

VOLTAR



CAIXA
CAIXA ECONÔMICA FEDERAL

Certificado de Regularidade do FGTS - CRF

Inscrição: 09019058/0001-51
Razão Social: CONSTRUTORA VERTICE LTDA
Endereço: RUA PEDRO II 87 / CENTRO / CRATO / CE / 63100-005

A Caixa Econômica Federal, no uso da atribuição que lhe confere o Art. 7, da Lei 8.036, de 11 de maio de 1990, certifica que, nesta data, a empresa acima identificada encontra-se em situação regular perante o Fundo de Garantia do Tempo de Serviço - FGTS.

O presente Certificado não servirá de prova contra cobrança de quaisquer débitos referentes a contribuições e/ou encargos devidos, decorrentes das obrigações com o FGTS.

Validade: 05/04/2016 a 04/05/2016

Certificação Número: 2016040503214499797799

Informação obtida em 14/04/2016, às 21:06:16.

A utilização deste Certificado para os fins previstos em Lei está condicionada à verificação de autenticidade no site da Caixa:
www.caixa.gov.br

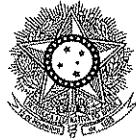

PODER JUDICIÁRIO
JUSTIÇA DO TRABALHO



CERTIDÃO NEGATIVA DE DÉBITOS TRABALHISTAS

Nome: CONSTRUTORA VERTICE LTDA - ME (MATRIZ E FILIAIS)
CNPJ: 09.019.058/0001-51
Certidão nº: 181260860/2015
Expedição: 28/10/2015, às 22:36:32
Validade: 24/04/2016 - 180 (cento e oitenta) dias, contados da data de sua expedição.

Certifica-se que CONSTRUTORA VERTICE LTDA - ME (MATRIZ E FILIAIS), inscrito(a) no CNPJ sob o nº 09.019.058/0001-51, NÃO CONSTA do Banco Nacional de Devedores Trabalhistas.

Certidão emitida com base no art. 642-A da Consolidação das Leis do Trabalho, acrescentado pela Lei nº 12.440, de 7 de julho de 2011, e na Resolução Administrativa nº 1470/2011 do Tribunal Superior do Trabalho, de 24 de agosto de 2011.

Os dados constantes desta Certidão são de responsabilidade dos Tribunais do Trabalho e estão atualizados até 2 (dois) dias anteriores à data da sua expedição.

No caso de pessoa jurídica, a Certidão atesta a empresa em relação a todos os seus estabelecimentos, agências ou filiais.

A aceitação desta certidão condiciona-se à verificação de sua autenticidade no portal do Tribunal Superior do Trabalho na Internet (<http://www.tst.jus.br>).

Certidão emitida gratuitamente.

INFORMAÇÃO IMPORTANTE

Do Banco Nacional de Devedores Trabalhistas constam os dados necessários à identificação das pessoas naturais e jurídicas inadimplentes perante a Justiça do Trabalho quanto às obrigações estabelecidas em sentença condenatória transitada em julgado ou em acordos judiciais trabalhistas, inclusive no concernente aos recolhimentos previdenciários, a honorários, a custas, a emolumentos ou a recolhimentos determinados em lei; ou decorrentes de execução de acordos firmados perante o Ministério Público do Trabalho ou Comissão de Conciliação Prévia.



CONSTRUTORA VÉRTICE LTDA-ME
CNPJ : 09.019.058/0001-51
RUA DOS CARIRIS Nº 76 – VILA ALTA – CRATO – CE



Declaração de cumprimento do disposto no Art. 7º, Inciso XXXIII, da CF –
Art. 27, Inciso V, da Lei 8.666/93.

OBJETO: CONSTRUÇÃO DE UMA ACADEMIA DA SAÚDE NO PARQUE DOM BOSCO MUNICÍPIO DE CAJAZEIRAS PARAÍBA.

TOMADA DE PREÇOS Nº 60004/2016.

A Licitante, Construtora Vértice LTDA ME, CNPJ/MF nº 09.019.058/0001-51, por seu representante legal abaixo assinado, sob penas da Lei e em acatamento ao disposto no Art. 7º, Inciso XXXIII da Constituição Federal, Lei 9.854, de 27 de outubro de 1999, declara não possuir em seu quadro de pessoal, funcionários menores de dezoito anos em trabalho noturno, insalubre ou perigoso e nem menores de dezesseis anos, em qualquer trabalho; podendo existir menores de quatorze anos na condição de aprendiz na forma da legislação vigente.

Cajazeiras – PB 18 de Abril de 2016

Alender Honório de Oliveira
CPF: 640.295.493-49 CREA 039299-CE
Sócio Proprietário e Engenheiro Civil

Alender Honório de Oliveira

Representante Legal

CPF:640.295.493-49

Engenheiro Civil

Crea RNP 0600145140

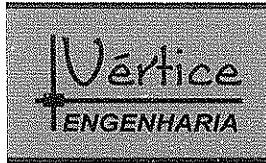

CONSTRUTORA VÉRTICE LTDA-ME
CNPJ : 09.019.058/0001-51
RUA DOS CARIRIS Nº 76 – VILA ALTA – CRATO – CE



Declaração

OBJETO: CONSTRUÇÃO DE UMA ACADEMIA DA SAÚDE NO PARQUE DOM BOSCO MUNICÍPIO DE CAJAZEIRAS PARAÍBA.

TOMADA DE PREÇOS Nº 60004/2016.

A Licitante, Construtora Vértice LTDA ME, CNPJ/MF nº 09.019.058/0001-51, por seu representante legal abaixo assinado, conforme exigência contida na Lei 8.666/93, Art. 32, §2º, o proponente acima qualificado, declara não haver, até a presente data, fato impeditivo no que diz respeito à habilitação/participação na presente licitação, não se encontrando em concordata ou estado falimentar, estando ciente da obrigatoriedade de informar ocorrências posteriores. Ressalta, ainda, não estar sofrendo penalidade de declaração de idoneidade no âmbito da administração Federal, Estadual, Municipal ou do Distrito Federal, arcando civil e criminalmente pela presente afirmação.

Cajazeiras – PB 18 de Abril de 2016

Alender Honório de Oliveira
CPF: 640.295.493-49 CREA 039299-CE
Sócio Proprietário e Engenheiro Civil

Alender Honório de Oliveira

Representante Legal

CPF: 640.295.493-49

Engenheiro Civil

Crea RNP 0600145140



CONSTRUTORA VERTICE LTDA-ME
CNPJ : 09.019.058/0001-51
RUA DOS CARIRIS Nº 76 - VILA ALTA - CRATO - CE



Declaração de submeter - se a todas as cláusulas e condições do correspondente instrumento convocatório.

OBJETO: CONSTRUÇÃO DE UMA ACADEMIA DA SAÚDE NO PARQUE DOM BOSCO MUNICÍPIO DE CAJAZEIRAS PARAÍBA.

TOMADA DE PREÇOS Nº 60004/2016.

A Licitante, Construtora Vértice LTDA ME, CNPJ/MF nº 09.019.058/0001-51, por seu representante legal abaixo assinado, declara ter conhecimento e aceitar todas as cláusulas do respectivo instrumento convocatório e submeter - se as condições nele estipuladas.

Cajazeiras - PB 18 de Abril de 2016

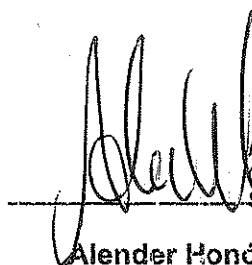



Alender Honório de Oliveira
CPF: 640.295.493-49 CREA 039299-CE
Sócio-Proprietário e Engenheiro-Civil

Representante Legal

CPF: 640.295.493-49

Engenheiro Civil

Crea RNP 0600145140

Cartório Maria Julia
4º Ofício

Certifico ser Autentica a Presente Fotocópia
Dou fé, Crato-CE, 12/04/16

- Francisca Silva - TITULAR
CPF: 015.317.273-97
- Francimary Silva de Figueirêdo
CPF: 485.731.753-20 - ESC. SUB
- Maria Rodrigues da Silva
CPF: 714.095.563-87 - ESC. SUB.



**ESTADO DO CEARÁ
PODER JUDICIÁRIO
SETOR DE DISTRIBUIÇÃO JUDICIAL
Fórum Hermes Parahyba -Rua Álvaro Peixoto, S/N- CEP 63122-250**

Eu, **Áurea Sidrim Peixoto**,
Distribuidora Judicial Substituta
Substituta, desta Comarca do Crato-
CE, em virtude da Lei, etc....

CERTIDÃO

CERTIFICO, para os devidos fins e a requerimento verbal da parte interessada, que revendo o Sistema Processual Informatizado do Tribunal de Justiça, constatei que a partir de **(05) CINCO** anos a esta data, **NÃO CONSTA** nenhuma DISTRIBUIÇÃO DE AÇÃO DE AUTO FALÊNCIA; FALÊNCIA dolosa ou fraudulenta; PEDIDO DE CONCORDATA PREVENTIVA / RECUPERAÇÃO JUDICIAL ou de qualquer natureza ou de quaisquer outro procedimento JUDICIAL ou EXTRAJUDICIAL, CONTRA A EMPRESA - **CONSTRUTORA VERTICE LTDA - ME**, inscrito no **CNPJ nº 09.019.058/0001-51**, com endereço à Rua dos Cariris, nº 76, Bairro Vila Alta em Crato / CE. O referido é verdade. Dou Fé. Aos 12 (doze) dias do mês de abril do ano de 2016 (dois mil e dezesseis).

CERTIDÃO VÁLIDA POR TRINTA DIAS
XX
Crato (CE), 12 de abril de 2016.

Áurea Sidrim Peixoto
Distribuidora Judicial Substituta



Obs: Válido somente com selo de autenticidade.

Responsável pela consulta: _____



GOVERNO MUNICIPAL DO CRATO
CADASTRO TÉCNICO MUNICIPAL
BOLETIM DE ATIVIDADES ECONÔMICAS - BAE



1. IDENTIFICAÇÃO DA ATIVIDADE

Inscrição Cadastral: **4511866** Inscrição Anterior: 0 Insc. Imobiliário: 0 Localização Cartográfica: 00 0 000 0000 0000 Situação do Cadastro: Ativo

Nome ou Razão Social

CONSTRUTORA VERTICE LTDA

CNPJ 09.019.058/0001-51 CPF 000.000.000-00

Nome de Fantasia

Inscrição Estadual Data de Cadastro

62144545 / /

Logradouro Tipo Nome Logradouro

135 RUA DOS CARIRIS

Número Complemento

00076

Bairro Nome do Bairro

0 VILA ALTA

2. INFORMAÇÕES DO CADASTRO ÚNICO DE CONTRIBUINTE

Razão Social

CONSTRUTORA VERTICE LTDA

Código Identificação Endereço do Contribuinte

27684 DOS CARIRIS

Número

00076

Complemento

Bairro

VILA ALTA

Cidade

CRATO

Cep

63.119-055 CE

UF

3. INFORMAÇÕES SOBRE A ATIVIDADE

Atividade Econômica

3 PRESTAÇÃO DE SERVIÇOS

Tipo de Contribuinte

NORMAL

Atividade ocupa via ou logradouro público?

NÃO

Porte da Empresa

SEM

Tipo de Atividade

0

Optante pelo Simples? (S/N)

S

Atividade sujeita a Localização e Funcionamento?

SIM

Atividade exercida por Profissional Autônomo?

Atividade sujeita à Vigilância Sanitária? (S/N)

N

Data de Abertura No, Processo

/ /

Área do Estabelecimento

36,00

Autorização para o ISS ELETRÔNICO

AUTORIZADO NFe

Data Encerr. No, Processo

/ /

4. DADOS DO VEÍCULO

Placa

Chassi

Renavam

Cor

Marca

Modelo

5. OUTRAS INFORMAÇÕES SOBRE A ATIVIDADE

Cod. do Serviço Descrição do Serviço

225 CONSTRUÇÃO CIVIL

Código de Nacional de Atividade (CNAE)

4211102 Pintura para sinalização em pistas rodoviárias e aeroportos

4213800 Obras de urbanização - ruas, praças e calçadas

4321500 Instalação e manutenção elétrica

4322301 Instalações hidráulicas, sanitárias e de gás

4399101 Administração de obras

4399199 Serviços especializados para construção não especificados anteriormente

7119703 Serviços de desenho técnico relacionados à arquitetura e engenharia

Atividades da Lista de Serviço

702 Execução, por administração, empreitada ou subempreitada, de obras de

705 Reparação, conservação e reforma de edifícios, estradas, pontes, porto

Aliquota

5,0000

5,0000

Intersol

15/04/16

08:33:31

Página

1



710 Limpeza, manutenção e conservação de vias e logradouros públicos, imóv.	5,0000
711 Decoração e jardinagem, inclusive corte e poda de árvores.	5,0000
1401 Lubrificação, limpeza, lustração, revisão, carga e recarga, conserto,	5,0000
2301 Serviços de programação e comunicação visual, desenho industrial e con	2,0000
3201 Serviços de desenhos técnicos.	5,0000

6. INFORMAÇÕES DO(S) SÓCIO(S)

CÓD. CONTRIBUINTE NOME

ANOTAÇÕES

CONSTRUÇÃO CIVIL.

VALOR COTA

7. INFORMAÇÕES TRIBUTÁRIAS

Tributo	Exercício	Vir. Tributo	Vir. Base Cál.	Imune	Isento	Aliq. %	Fator/Peso
TLF TAXA DE L. FUNCIONAMENTO	2016	117,04	36,00	NÃO	NÃO	0,0000	0,0000



Comprovante de Inscrição e de Situação Cadastral

Contribuinte,

Confira os dados de Identificação da Pessoa Jurídica e, se houver qualquer divergência, providencie junto à RFB a sua atualização cadastral.

REPÚBLICA FEDERATIVA DO BRASIL		CADASTRO NACIONAL DA PESSOA JURÍDICA	
NÚMERO DE INSCRIÇÃO 09.019.058/0001-51 MATRIZ	COMPROVANTE DE INSCRIÇÃO E DE SITUAÇÃO CADASTRAL		DATA DE ABERTURA 27/08/2007
NOME EMPRESARIAL CONSTRUTORA VERTICE LTDA - ME			
TÍTULO DO ESTABELECIMENTO (NOME DE FANTASIA) CONSTRUTORA VERTICE			
CÓDIGO E DESCRIÇÃO DA ATIVIDADE ECONÔMICA PRINCIPAL 42.13-8-00 - Obras de urbanização - ruas, praças e calçadas			
CÓDIGO E DESCRIÇÃO DAS ATIVIDADES ECONÔMICAS SECUNDÁRIAS 43.21-5-00 - Instalação e manutenção elétrica 43.22-3-01 - Instalações hidráulicas, sanitárias e de gás 71.19-7-03 - Serviços de desenho técnico relacionados à arquitetura e engenharia 42.11-1-02 - Pintura para sinalização em pistas rodoviárias e aeroportos 43.99-1-01 - Administração de obras 43.99-1-99 - Serviços especializados para construção não especificados anteriormente			
CÓDIGO E DESCRIÇÃO DA NATUREZA JURÍDICA 206-2 - SOCIEDADE EMPRESARIA LIMITADA			
LOGRADOURO R DOS CARIRIS	NÚMERO 76	COMPLEMENTO	
CEP 63.119-055	BAIRRO/DISTRITO VILA ALTA	MUNICÍPIO CRATO	UF CE
ENDEREÇO ELETRÔNICO		TELEFONE (88) 3523-1457 / (88) 3523-1457	
ENTE FEDERATIVO RESPONSÁVEL (EFR) *****			
SITUAÇÃO CADASTRAL ATIVA		DATA DA SITUAÇÃO CADASTRAL 27/08/2007	
MOTIVO DE SITUAÇÃO CADASTRAL			
SITUAÇÃO ESPECIAL *****		DATA DA SITUAÇÃO ESPECIAL *****	

Aprovado pela Instrução Normativa RFB nº 1.470, de 30 de maio de 2014.

Emitido no dia **04/02/2016** às **17:21:16** (data e hora de Brasília).

Página: 1/1

Consulta QSA / Capital Social

Voltar



**CERTIDÃO DE REGISTRO E QUITAÇÃO
PESSOA JURÍDICA**
Lei Nº 5194 de 24 de Dezembro de 1966

CREA-CE

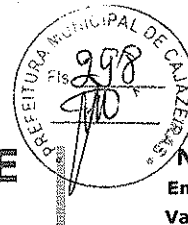

Nº 97443/2016

Emissão: 07/04/2016

Validade: 07/05/2016

Chave: 6Cx7y4Z7Azy1AD2Wa

Conselho Regional de Engenharia e Agronomia do Ceará

CERTIFICAMOS que a Empresa mencionada encontra-se registrada neste Conselho, nos Termos da Lei 5.194/66, conforme os dados impressos nesta certidão. CERTIFICAMOS, ainda, que a Empresa não se encontra em débito com o Conselho de Engenharia e Agronomia do Ceará - CREA-CE, estando habilitada a exercer suas atividades, circunscrita à(s) atribuição(ões) de seu(s) responsável(veis) técnico(s)

Descrição

CERTIDÃO DE REGISTRO E QUITAÇÃO PESSOA JURÍDICA

Interessado(a)

Empresa: CONSTRUTORA VÉRTICE LTDA.
Nome Fantasia: CONSTRUTORA VÉRTICE LTDA.
CNPJ: 09.019.058/0001-51
Registro: 39556-0
Categoria: Matriz
Capital Social: R\$ 200.000,00
Data do Capital: 30/06/2011
Faixa: 2
Atividades CNAE:

Objetivo Social: PRESTAÇÃO DE SERVIÇOS DE LIMPEZA, CONSERVAÇÃO E MANUTENÇÃO DE IMÓVEIS; CONSTRUÇÃO CIVIL EM GERAL. TERRAPLENAGEM, TOPOGRAFIA, DRENAGEM, PAVIMENTAÇÃO EM PEDRA E ASFALTO, SANEAMENTO BÁSICO, ABASTECIMENTO DE ÁGUA, CONSTRUÇÃO DE BARRAGENS E AÇUDES, ESTRADAS, PERFURAÇÕES, EXECUÇÃO DE FUNDAÇÕES EM GERAL, INSTALAÇÕES (ELÉTRICAS, HIDRÁULICAS, SANITÁRIAS, GÁS E AR-CONDICIONADO), SISTEMAS DE PROTEÇÃO CONTRA INCÊNDIOS, OBRAS MARÍTIMAS E SUBMERSAS, EDIFICAÇÕES E REFORMAS (RESIDENCIAIS, INDUSTRIAIS, COMERCIAIS E DE SERVIÇOS), LIMPEZA PÚBLICA E URBANA; COLETA, TRANSPORTE, COMPOSTAGEM E RECICLAGEM DE RESÍDUOS EM GERAL, CONSTRUÇÃO DE CANAIS, ESTAÇÕES DE TRATAMENTO DE ÁGUA E ESGOTO, OBRAS VIÁRIAS DE URBANISMO, OBRAS DE ARTE E ESPECIAIS, LOCAÇÃO DE MÁQUINAS E VEÍCULOS AUTOMOTORES EM GERAL, ESTRUTURAS DE CONCRETO ARMADO E METÁLICAS, PROMOÇÃO DO EVENTOS EM GERAL, FABRICAÇÃO DE ELEMENTOS PRÉ-MOLDADOS DE CONCRETO E ARGAMASSA, CONSERVAÇÃO E MANTENÇÃO DE IMÓVEIS, LOCAÇÃO DE MÃO-DE-OBRA ESPECIALIZADA E SEMI-ESPECIALIZADA, DEMOLIÇÕES EM GERAL, DESENVOLVIMENTO, INCORPORAÇÃO, CÁLCULO ESTRUTURAL, ORÇAMENTOS E PROJETOS DE CONSTRUÇÃO CIVIL EM GERAL, PORTARIA, ZELADORIA, COPEIRA, GARAGISTA, ASCENSORISTA E TRATORISTA; MOTOQUEIRO, MOTORISTA, RECEPCIONISTA, DATILÓGRAFO, DIGITADOR, PROGRAMADOR, TELEFONISTA, ANALISTA DE INFORMÁTICA, OPERADOR DE MICRO E LEITURISTAS; JARDINAGEM, DEDETIZAÇÃO E DESRATIZAÇÃO, MÃO-DE-OBRA ESPECIALIZADA E SEMI ESPECIALIZADA DO TIPO: PEDREIRO, MECÂNICO., MARCENEIRO, PINTOR, TELETIPISTA, AGENTE PRISIONAL, GARÇOM, ELETRICISTA, BOMBEIRO HIDRÁULICO, LIMPEZA E CONSERVAÇÃO DE ÔNIBUS, TRENS E AERONAVES; INSTALAÇÃO, LOCAÇÃO E MONITORAMENTO DE SERVIÇOS DE ALARMES EM INSTITUIÇÕES BANCÁRIAS E COMERCIAIS; PROJETO, LOCAÇÃO, VENDA, INSTALAÇÃO, MANUTENÇÃO, PREVENTIVA, E CORRETIVA DE EQUIPAMENTOS DE SEGURANÇA ELETRÔNICA COM MONITORAMENTO DE ÁUDIO E VÍDEO; RASTREAMENTO DE VEÍCULOS, TRANSPORTE DE MALOTES E OUTRAS ENCOMENDAS EM VEÍCULOS AUTOMOTORES; PRESTAÇÃO DE SERVIÇOS DIVERSOS EM EDIFICAÇÕES (RESIDÊNCIAS, COMERCIAIS, INDUSTRIAIS E DE SERVIÇOS); MONTAGEM, MANUTENÇÃO, REDES DE COMPUTADORES E VENDA DE MICROCOMPUTADORES E SUPRIMENTOS PARA INFORMÁTICA E ELETRÔNICA; DISTRIBUIÇÃO DE REFEIÇÕES A TRABALHADORES E DETENTOS; PREPARO E DISTRIBUIÇÃO DE CAFÉ, ÁGUA E LANCHES; COMÉRCIO E SERVIÇOS HOTELEIROS; ATENDIMENTO GERAL EM RECEPÇÕES, COQUETÉIS, CONGRESSOS E FEIRAS; CAPACITAÇÃO, CURSOS E TREINAMENTOS; PROMOÇÃO DE EVENTOS EM GERAL. OBS.: Por não dispor de profissional(is) habilitado(s), a empresa tem restrição para as seguintes atividades: INSTALAÇÕES AR-CONDICIONADO, URBANISMO, JARDINAGEM, DEDETIZAÇÃO E DESRATIZAÇÃO.

Restrições do Objetivo Social:

Endereço Matriz: RUA DOS CARIRIS, 76, VILA ALTA, CRATO, CE, 63119055

Tipo de Registro: DEFINITIVO (EMPRESA)

Data Inicial: 06/11/2007

Data Final: Indefinido

Registro Regional: 39556

Informações / Notas

- A capacidade técnico-profissional da empresa é comprovada pelo conjunto dos acervos técnicos dos profissionais constantes de seu quadro técnico.
- Esta certidão perderá a validade, caso ocorra qualquer alteração posterior dos elementos cadastrais nela contidos

Última Anuidade Paga

Ano: 2016

Quantidade de Parcelas: 5

Responsáveis Técnicos

Profissional: MARIOEDSON FELIX CORREIA

Registro: 060135830-9

CPF: 128.823.214-49

Data Início: 20/10/2014

Data Fim: Indefinido

Data Fim de Contrato: Indefinido

Títulos do Profissional:



CERTIDÃO DE REGISTRO E QUITAÇÃO
PESSOA JURIDICA
Lei Nº 5194 de 24 de Dezembro de 1966

CREA-CE

REGISTRO

Nº 97443/2016

Emissão: 07/04/2016

Validade: 07/05/2016

Chave: 6Cx7y4Z7Azy1AD2WaB4W

Conselho Regional de Engenharia e Agronomia do Ceará

ENGENHEIRO ELETRICISTA

Atribuição: RES ...218, ART 08, 29.06.73

Tipo de Responsabilidade: RESPONSÁVEL TÉCNICO

Profissional: ALENDER HONORIO DE OLIVEIRA

Registro: 060014514-0

CPF: 640.295.493-49

Data Início: 30/06/2011

Data Fim: Indefinido

Data Fim de Contrato: Indefinido

Títulos do Profissional:

ENGENHEIRO CIVIL

Atribuição: ARTIGO 7º DA RESOLUÇÃO Nº218, DE 29/06/1973, DO CONFEA.

Tipo de Responsabilidade: RESPONSÁVEL TÉCNICO





CERTIDÃO DE REGISTRO E QUITAÇÃO
PESSOA FÍSICA
 Lei Nº 5194 de 24 de Dezembro de 1966

CREA-CE

CONSELHO REGIONAL DE ENGENHARIA E AGRONOMIA DO CEARÁ

Nº 98079/2016

Emissão: 13/04/2016

Validade: 13/05/2016

Chave: d4D773YWd1Bc24Zx8W1Y

Conselho Regional de Engenharia e Agronomia do Ceará

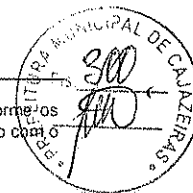

CERTIFICAMOS que o profissional mencionado encontra-se registrado neste Conselho, nos termos da Lei 5.194/66, de 24/12/1966, conforme os dados acima. CERTIFICAMOS, ainda, face o estabelecimento nos artigos 68 e 69 da referida Lei, que o interessado não se encontra em débito com o CREA-CE.

Descrição

CERTIDÃO DE REGISTRO E QUITAÇÃO PESSOA FÍSICA

Interessado(a)

Profissional: MARIOEDSON FELIX CORREIA

Registro: 060135830-9

CPF: 128.823.214-49

Tipo de Registro: DEFINITIVO (PROFISSIONAL DIPLOMADO NO PAÍS)

Data de Registro: 09/10/1979

Título(s)

GRADUAÇÃO

ENGENHEIRO ELETRICISTA

Atribuição: RES ...218, ART 08, 29.06.73

Informações / Notas

- A falsificação deste documento constitui-se em crime previsto no Código Penal Brasileiro, sujeitando o(a) autor(a) à respectiva ação penal.
- CERTIFICAMOS que caso ocorra(m) alteração(ões) no(s) elemento(s) contido(s) neste documento, esta Certidão perderá a sua validade para todos os efeitos.
- Esta certidão perderá a validade, caso ocorra qualquer alteração posterior dos elementos cadastrais nela contidos.
- Válido em todo território nacional.

Última Anuidade Paga

Ano: 2016

Quantidade de Parcelas: 1

Responsabilidades Técnicas

Empresa: CONSTRUTORA VÉRTICE LTDA.

Registro: 39556-0

CNPJ: 09.019.058/0001-51

Data Início: 20/10/2014

Data Fim: Indefinido

Data Fim de Contrato: Indefinido

Tipo de Responsabilidade: RESPONSÁVEL TÉCNICO

Empresa: AB DE SOUSA ELÉTRICA ME

Registro: 42097-2

CNPJ: 14.588.564/0001-00

Data Início: 17/05/2012

Data Fim: Indefinido

Data Fim de Contrato: Indefinido

Tipo de Responsabilidade: RESPONSÁVEL TÉCNICO

Empresa: VALDIR LEITE DE SAMPAIO - ME

Registro: 000044339-5

CNPJ: 07.314.031/0001-66

Data Início: 04/09/2014

Data Fim: Indefinido

Data Fim de Contrato: Indefinido

Tipo de Responsabilidade: RESPONSÁVEL TÉCNICO



CERTIDÃO DE REGISTRO E QUITAÇÃO
PESSOA FÍSICA
 Lei Nº 5194 de 24 de Dezembro de 1966

CREA-CE

Nº 96610/2016

Emissão: 04/04/2016

Validade: 04/05/2016

Chave: Ax7c1YxC7bB3bCc1YxB

Conselho Regional de Engenharia e Agronomia do Ceará



CERTIFICAMOS que o profissional mencionado encontra-se registrado neste Conselho, nos termos da Lei 5.194/66, de 24/12/1966, conforme os dados acima. CERTIFICAMOS, ainda, face o estabelecimento nos artigos 68 e 69 da referida Lei, que o interessado não se encontra em débito com o CREA-CE.

Descrição

CERTIDÃO DE REGISTRO E QUITAÇÃO PESSOA FÍSICA

Interessado(a)

Profissional: ALENDER HONORIO DE OLIVEIRA

Registro: 060014514-0

CPF: 640.295.493-49

Tipo de Registro: DEFINITIVO (PROFISSIONAL DIPLOMADO NO PAÍS)

Data de Registro: 03/10/2005

Titulo(s)

GRADUAÇÃO

ENGENHEIRO CIVIL

Atribuição: ARTIGO 7º DA RESOLUÇÃO Nº218, DE 29/06/1973, DO CONFEA.

Informações / Notas

- A falsificação deste documento constitui-se em crime previsto no Código Penal Brasileiro, sujeitando o(a) autor(a) à respectiva ação penal.
- CERTIFICAMOS que caso ocorra(m) alteração(ões) no(s) elemento(s) contido(s) neste documento, esta Certidão perderá a sua validade para todos os efeitos.
- Esta certidão perderá a validade, caso ocorra qualquer alteração posterior dos elementos cadastrais nela contidos.
- Válido em todo território nacional.

Última Anuidade Paga

Ano: 2016

Quantidade de Parcelas: 3

Responsabilidades Técnicas

Empresa: CONSTRUTORA VÉRTICE LTDA.

Registro: 39556-0

CNPJ: 09.019.058/0001-51

Data Início: 30/06/2011

Data Fim: Indefinido

Data Fim de Contrato: Indefinido

Tipo de Responsabilidade: RESPONSÁVEL TÉCNICO

Empresa: ALENDER HONÓRIO DE OLIVEIRA ME

Registro: 41604-5

CNPJ: 11.083.106/0001-12

Data Início: 15/07/2011

Data Fim: Indefinido

Data Fim de Contrato: Indefinido

Tipo de Responsabilidade: RESPONSÁVEL TÉCNICO

Empresa: CONSTRUTORA E EMPREENDIMENTOS DOIS IRMÃOS LTDA

Registro: 42578-8

CNPJ: 13.589.133/0001-97

Data Início: 11/10/2013

Data Fim: Indefinido

Data Fim de Contrato: Indefinido

Tipo de Responsabilidade: RESPONSÁVEL TÉCNICO

Empresa: SERVICOS EMPREENDIMENTOS EIRELI

Registro: 45754-0

CNPJ: 22.494.508/0001-26

Data Início: 13/10/2015

Data Fim: Indefinido



CERTIDÃO DE REGISTRO E QUITAÇÃO
PESSOA FÍSICA
Lei Nº 5194 de 24 de Dezembro de 1966

CREA-CE

REGISTRO

Nº 96610/2016
Emissão: 04/04/2016
Validade: 04/05/2016
Chave: Ax7c1YxC7bB3bCc1YxB

Conselho Regional de Engenharia e Agronomia do Ceará

Data Fim de Contrato: Indefinido

Tipo de Responsabilidade: RESPONSÁVEL TÉCNICO





**CERTIDÃO DE ACERVO TÉCNICO COM
ATESTADO**
Resolução Nº 1025 de 30 de Outubro de 2009
Resolução Nº 218 de 29 de Junho de 1973

CREA-CE

SECRETARIA MUNICIPAL DE CAUZEIRAS

Nº 97159/2016
Emissão: 12/04/2016
Validade: Indefinida
Chave: 5AxyaWc23dc9Ax50x326

Conselho Regional de Engenharia e Agronomia do Ceará



CERTIFICAMOS, para os devidos fins, que consta em nossos arquivos o registro de Acervo referente a(s) Anotação(ões) de Responsabilidade(s) Técnica(s) - ARTs, constante(s) da Presente CERTIDÃO, tendo sido comprovada a execução e conclusão da(s) obra(s) e/ou serviço(s) indicado(s) conforme descrição(ões) abaixo.

Descrição

CERTIDÃO DE ACERVO TÉCNICO COM ATESTADO

Interessado(a)

Profissional: ALENDER HONORIO DE OLIVEIRA

Registro: 060014514-0

CPF: 640.295.493-49

Tipo de Registro: DEFINITIVO (PROFISSIONAL DIPLOMADO NO PAÍS)

Data de Registro: 03/10/2005

Título(s)

GRADUAÇÃO

ENGENHEIRO CIVIL

Atribuição: ARTIGO 7º DA RESOLUÇÃO Nº218, DE 29/06/1973, DO CONFEA.

Informações / Notas

- A Certidão de Acervo Técnico (CAT) à qual o atestado está vinculado constituirá prova da capacidade técnico-profissional da pessoa jurídica somente se o responsável técnico indicado estiver ou venha a ser integrado ao seu quadro técnico por meio de declaração entregue no momento da habilitação ou da entrega das propostas.

- Certificamos que se encontra vinculado à presente CAT o atestado apresentado em cumprimento à Lei nº 8.666/93, expedido pela pessoa jurídica contratante, a quem cabe a responsabilidade pela veracidade e exatidão das informações nele constantes. É de responsabilidade deste Conselho a verificação da atividade profissional em conformidade com a Lei nº 5.194/66 e Resoluções do Conselho Federal de Engenharia e Agronomia - CONFEA.

- Esta certidão perderá a validade, caso ocorra qualquer alteração posterior dos elementos cadastrais nela contidos.

ART(s)

060014514001089

Certidão nº 97159/2016

12/04/2016, 19:53

Chave de Impressão: 5AxyaWc23dc9Ax50x326

LAUDO TÉCNICO DE RECEBIMENTO FINAL DA OBRA

OBRA: CONSTRUÇÃO DE 4,0 (QUATRO) GALPÕES INDUSTRIAIS DE ÁREA TOTAL DE 11.472,00 M², UM EDIFÍCIO ADMINISTRATIVO DE 324,3 M², UM CASTELO D'ÁGUA DE 36,30M² E VOLUME DE 60,0 M³. TOTALIZANDO EM 11.832,30 M² DE ÁREA CONSTRUÍDA.



PROPRIETÁRIO: Indústrias de Calçados Via Beach - CNPJ: 05.098.354/0001-34

EMPRESA CONSTRUTORA: Construtora Vértice LTDA – CNPJ: 09.019.058/0001-51

1.0 OBJETIVO

O Objetivo deste Laudo Técnico consiste em verificar a conclusão da obra supracitada, que localiza no endereço Rua Júlio Saraiva dos Santos, 101, Novo Planalto, Juazeiro do Norte – CE, atestando a sua qualidade, os seus aspectos técnicos, construtivos e descrever os itens que foram executados de acordo com a planilha contratual a qual foi celebrada entre a empresa construtora e o proprietário.

2.0 ITENS EXECUTADOS

Seguem os itens executados na obra de acordo com a planilha orçamentária contratual:

CÓDIGO	DESCRIÇÃO	UNID.	QUANT.
1.0	MOVIMENTO DE TERRA		
1.1	ESCAVAÇÃO CARGA TRANSP. 1-CAT 4001 A 5000M	m ³	19.300,00
1.2	REATERRO C/COMPACTAÇÃO MANUAL S/CONTROLE, MATERIAL DA VALA	m ³	8.919,00*
1.3	COMPACTAÇÃO DE ATERROS 100% P.N	m ³	19.300,00
1.4	ATERRO C/COMPACTAÇÃO MECÂNICA E CONTROLE, MAT. DE AQUISIÇÃO	m ³	21.500,00
1.5	ESPALHAMENTO E ADENSAMENTO DE AREIA	m ³	21.500,00
2.0	GALPÃO 02 - 30X95,60 = 2.868,00 m2		
2.1	MOVIMENTO DE TERRA		
2.1.1	ESCAVAÇÃO MANUAL EM VALAS ATÉ 2,00 M	m ³	143,64
2.1.2	REATERRO COMPACTADO	m ³	432,00
2.2	INFRA-ESTRUTURA		
2.2.1	CONCRETO MAGRO EM FUNDAÇÕES	m ³	3,20
2.2.2	CONCRETO ARMADO EM SAPATAS, COMPLETAMENTE	m ³	5,83

Natanael Humberto de Aguiar Grangerro
Engenheiro Civil
CREA-CE 51.767

Este documento encontra-se registrado no Conselho Regional de Engenharia e Agronomia do Ceará, vinculado à nº 97.159/2016, emitida em 12/04/2016



[Handwritten signature]

Certidão nº 97.159/2016
12/04/2016, 19:53

Chave de Impressão: 5AxyaWc23dc9Ax50x326

O documento neste ato registrado foi emitido em 12/04/2016 e contém 16 folhas

[Handwritten signatures]

EXECUTADO			
2.2.3	CONCRETO ARMADO EM CINTAS, COMPLETAMENTE EXECUTADO	m ³	5,66
2.2.4	ALVENARIA DE EMBASAMENTO COM PEDRA ARGAMASSADA	m ³	81,01
2.3	SUPERESTRUTURA		
2.3.1	CONCRETO ARMADO EM COLUNAS, COMPLETAMENTE EXECUTADO	m ³	60,56
2.3.2	VIGAS DE CONCRETO, COMPLETAMENTE EXECUTADO	m ³	37,17
2.3.3	CONCRETO ARMADO COMPLETAMENTE EXECUTADO PARA A CAIXA D'ÁGUA	m ³	22,10
2.4	VEDAÇÃO		
2.4.1	ALVENARIA DE VEDAÇÃO DE BLOCOS VAZADOS DE CERÂMICA DE 9X19X19CM (ESPESSURA 9CM) DE CONCRETO	m ²	1.691,00
2.5	PAVIMENTAÇÃO		
2.5.1	PISO MORTO DE CONCRETO	m ³	201,60
2.5.2	PISO DE CONCRETO ARMADO INDUSTRIAL E = 15,0 CM	m ²	2.834,54
2.6	REVESTIMENTOS		
2.6.1	ARGAMASSA TRAÇO 1:3 (CIMENTO E AREIA GROSSA) PARA CHAPISCO CONVENCIONAL, PREPARO MANUAL. AF_06/2014	m ²	2.982,16
2.6.2	REBOCO ARGAMASSA TRACO 1:2 (CAL E AREIA FINA PENEIRADA), ESPESSURA 0,5CM, PREPARO MANUAL DA ARGAMASSA	m ²	2.982,16
2.7	ESQUADRIAS		
2.7.1	PORTÃO	und	3,00
2.8	COBERTURA		
2.8.1	ESTRUTURA METÁLICAS EM TESOURAS, VÃO LIVRE DE 30 METROS, FORNECIMENTO E MONTAGEM SINAPI (72114).	m2	3.033,60
2.8.2	COBERTURA COM TELHA DE CHAPA DE AÇO ZINCADA, TRAPEZOIDAL, ESPESSURA DE 0,5 MM SINAPI (84040).	m ²	3.033,60
2.8.3	CALHA METÁLICA	ml	196,00
2.8.4	CUMEIRA DO GALPÃO	ml	307,20
2.9	INSTALAÇÕES		
2.9.1	PONTO ELÉTRICO, MATERIAL E EXECUÇÃO	PT	120,00

Natanael Humberto dos Santos Grangerro
Engenheiro Civil
CREA-CE 51.767



Este documento encontra-se registrado no Conselho Regional de Engenharia e Agronomia do Ceará, vinculado à nº 97159/2016, emitida em 12/04/2016

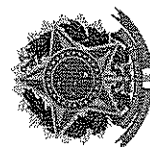

Certidão nº 97159/2016
12/04/2016, 19:53

Chave de Impressão: 5AxyaWc23dc9Ax50x326

O documento neste ato registrado foi emitido em 12/04/2016 e contém 16 folhas

2.9.2	PONTO TELEFÔNICO, MATERIAL E EXECUÇÃO	PT	5,00
2.9.3	QUADRO DE DISTRIBUIÇÃO DE LUZ EMBUTIR ATÉ 12 DIVISÕES 207X332X95mm, C/BARRAMENTO	UND	3,00
2.9.4	DISJUNTOR MONOPOLAR EM QUADRO DE DISTRIBUIÇÃO 16A	UND	12,00
2.9.5	DISJUNTOR MONOPOLAR EM QUADRO DE DISTRIBUIÇÃO 20A	UND	12,00
2.9.6	INTERRUPTOR UMA TECLA SIMPLES 10A 250V	UND	20,00
2.9.7	INTERRUPTOR DUAS TECLAS SIMPLES 10A 250V	UND	5,00
2.9.8	TOMADA UNIVERSAL 10A 250V	UND	20,00
2.9.9	TOMADA TRIPOLAR, MAIS TERRA - 25A/250V	UND	40,00
2.9.10	TOMADA P/TELEFONE 4 POLOS PADRÃO TELEBRAS	UND	5,00
2.9.11	LUMINÁRIA FLUORESCENTE COMPLETA C/1 LÂMPADA DE 20W	UND	45,00
2.9.12	LUMINÁRIA FLUORESCENTE COMPLETA C/2 LÂMPADAS DE 40W	UND	12,00
2.9.13	PONTO HIDRÁULICO, MATERIAL E EXECUÇÃO	PT	10,00
2.9.14	PONTO SANITÁRIO, MATERIAL E EXECUÇÃO	PT	10,00
2.9.15	CAIXA EM ALVENARIA (60X60X60cm) DE 1/2 TIJOLO COMUM, LASTRO DE CONCRETO E TAMPA DE CONCRETO	UND	5,00
2.9.16	REGISTRO DE GAVETA BRUTO D= 25mm (1")	UND	1,00
2.9.17	LAVATÓRIO DE LOUÇA BRANCA C/COLUNA, TORNEIRA	UND	3,00
2.9.18	BACIA DE LOUÇA BRANCA C/CAIXA ACOPLADA	UND	4,00
2.9.19	BACIA SANITÁRIA PARA CADEIRANTES C/ ASSENTO (ABERTURA FRONTAL)	UND	1,00
2.10	PINTURA		
2.10.1	APLICAÇÃO MANUAL DE PINTURA COM TINTA LÁTEX ACRÍLICA EM PAREDES, DUAS DEMÃOS	m ²	2.982,16
2.11	SERVIÇOS COMPLEMENTARES		
2.11.1	LIMPEZA FINAL DA OBRA	m ²	2.880,00
3.0	GALPÃO 03 - 30X95,60 = 2.868,00 m²		
3.1	MOVIMENTO DE TERRA		
3.1.1	ESCAVAÇÃO MANUAL EM VALAS ATÉ 2,00 M	m ³	143,64
3.1.2	REATERRO COMPACTADO	m ³	432,00
3.2	INFRA-ESTRUTURA		
3.2.1	CONCRETO MAGRO EM FUNDAÇÕES	m ³	3,20
3.2.2	CONCRETO ARMADO EM SAPATAS, COMPLETAMENTE EXECUTADO	m ³	5,83
3.2.3	CONCRETO ARMADO EM CINTAS, COMPLETAMENTE EXECUTADO	m ³	5,66

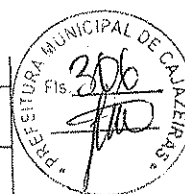

Este documento encontra-se registrado no Conselho Regional de Engenharia e Agronomia do Ceará, vinculado à nº 97159/2016, emitida em 12/04/2016

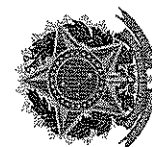

Natanael Humberto Gomes Grangeiro
Engenheiro Civil
CREA-CE 51.767

Certidão nº 97159/2016
12/04/2016, 19:53

Chave de Impressão: 5AxyaWc23dc9Ax50x326

O documento neste ato registrado foi emitido em 12/04/2016 e contém 16 folhas

3.2.4	ALVENARIA DE EMBASAMENTO COM PEDRA ARGAMASSADA	m ³	81,01
3.3	SUPERESTRUTURA		
3.3.1	CONCRETO ARMADO EM COLUNAS, COMPLETAMENTE EXECUTADO	m ³	60,56
3.3.2	VIGAS DE CONCRETO, COMPLETAMENTE EXECUTADO	m ³	37,17
3.3.3	CONCRETO ARMADO COMPLETAMENTE EXECUTADO PARA A CAIXA D'ÁGUA	m ³	22,10
3.4	VEDAÇÃO		
3.4.1	ALVENARIA DE VEDAÇÃO DE BLOCOS VAZADOS DE CERÂMICA DE 9X19X19CM (ESPESSURA 9CM)	m ²	1.691,00
3.5	PAVIMENTAÇÃO		
3.5.1	PISO MORTO DE CONCRETO	m ³	201,60
3.5.2	PISO DE CONCRETO ARMADO INDUSTRIAL E = 15,0 CM	m ²	2.834,54
3.6	REVESTIMENTOS		
3.6.1	ARGAMASSA TRAÇO 1:3 (CIMENTO E AREIA GROSSA) PARA CHAPISCO CONVENCIONAL, PREPARO MANUAL. AF_06/2014	m ²	2.982,16
3.6.2	REBOCO ARGAMASSA TRACO 1:2 (CAL E AREIA FINA PENEIRADA), ESPESSURA 0,5CM, PREPARO MANUAL DA ARGAMASSA	m ²	2.982,16
3.7	ESQUADRIAS		
3.7.1	PORTÃO	und	3,00
3.8	COBERTURA		
3.8.1	ESTRUTURA METÁLICAS EM TESOURAS, VÃO LIVRE DE 30 METROS, FORNECIMENTO E MONTAGEM SINAPI (72114).	m ³	3.033,60
3.8.2	COBERTURA COM TELHA DE CHAPA DE AÇO ZINCADA, TRAPEZOIDAL, ESPESSURA DE 0,5 MM SINAPI (84040).	m ²	3.033,60
3.8.3	CALHA METÁLICA	ml	196,00
3.8.4	CUMEIRA DO GALPÃO	ml	307,20
3.9	INSTALAÇÕES		
3.9.1	PONTO ELÉTRICO, MATERIAL E EXECUÇÃO	PT	120,00
3.9.2	PONTO TELEFÔNICO, MATERIAL E EXECUÇÃO	PT	5,00
3.9.3	QUADRO DE DISTRIBUIÇÃO DE LUZ EMBUTIR ATÉ 12 DIVISÕES 207X332X95mm, C/BARRAMENTO	UND	3,00
3.9.4	DISJUNTOR MONOPOLAR EM QUADRO DE DISTRIBUIÇÃO 16A	UND	12,00
3.9.5	DISJUNTOR MONOPOLAR EM QUADRO DE	UND	12,00



Este documento encontra-se registrado no Conselho Regional de Engenharia e Agronomia do Ceará, vinculado à nº 97159/2016, emitida em 12/04/2016



Waldemar F. Gomes Grangerio
Engenheiro Civil
CREA-CE 51.767

Certidão nº 97159/2016
12/04/2016, 19:53

Chave de Impressão: 5AxyaWc23dc9Ax50x326

O documento neste ato registrado foi emitido em 12/04/2016 e contém 16 folhas



DISTRIBUIÇÃO 20A			
3.9.6	INTERRUPTOR UMA TECLA SIMPLES 10A 250V	UND	20,00
3.9.7	INTERRUPTOR DUAS TECLAS SIMPLES 10A 250V	UND	5,00
3.9.8	TOMADA UNIVERSAL 10A 250V	UND	20,00
3.9.9	TOMADA TRIPOLAR, MAIS TERRA - 25A/250V	UND	40,00
3.9.10	TOMADA P/TELEFONE 4 POLOS PADRÃO TELEBRAS	UND	5,00
3.9.11	LUMINÁRIA FLUORESCENTE COMPLETA C/1 LÂMPADA DE 20W	UND	45,00
3.9.12	LUMINÁRIA FLUORESCENTE COMPLETA C/2 LÂMPADAS DE 40W	UND	12,00
3.9.13	PONTO HIDRÁULICO, MATERIAL E EXECUÇÃO	PT	10,00
3.9.14	PONTO SANITÁRIO, MATERIAL E EXECUÇÃO	PT	10,00
3.9.15	CAIXA EM ALVENARIA (60X60X60cm) DE 1/2 TIJOLO COMUM, LASTRO DE CONCRETO E TAMPA DE CONCRETO	UND	5,00
3.9.16	REGISTRO DE GAVETA BRUTO D= 25mm (1")	UND	1,00
3.9.17	LAVATÓRIO DE LOUÇA BRANCA C/COLUNA, TORNEIRA	UND	3,00
3.9.18	BACIA DE LOUÇA BRANCA C/CAIXA ACOPLADA	UND	4,00
3.9.19	BACIA SANITÁRIA PARA CADEIRANTES C/ ASSENTO (ABERTURA FRONTAL)	UND	1,00
3.10	PINTURA		
3.10.1	APLICAÇÃO MANUAL DE PINTURA COM TINTA LÁTEX ACRÍLICA EM PAREDES, DUAS DEMÃOS	m ²	2.982,16
3.11	SERVIÇOS COMPLEMENTARES		
3.11.1	LIMPEZA FINAL DA OBRA	m ²	2.880,00
4.0	GALPÃO 04 30X95,60 = 2.868,00 m²		
4.1	MOVIMENTO DE TERRA		
4.1.1	ESCAVAÇÃO MANUAL EM VALAS ATÉ 2,00 M	m ³	143,64
4.1.2	REATERRO COMPACTADO	m ³	432,00
4.2	INFRA-ESTRUTURA		
3.2.1	CONCRETO MAGRO EM FUNDAÇÕES	m ³	3,20
3.2.2	CONCRETO ARMADO EM SAPATAS, COMPLETAMENTE EXECUTADO	m ³	5,83
3.2.3	CONCRETO ARMADO EM CINTAS, COMPLETAMENTE EXECUTADO	m ³	5,66
3.2.4	ALVENARIA DE EMBASAMENTO COM PEDRA ARGAMASSADA	m ³	81,01
4.3	SUPERESTRUTURA		

Este documento encontra-se registrado no Conselho Regional de Engenharia e Agronomia do Ceará, vinculado à nº 97159/2016, emitida em 12/04/2016

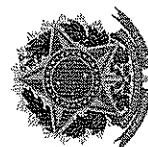

Natanael Humberto Ramos Grangerro
Engenheiro Civil
CREA-CE 51.767

Certidão nº 97159/2016
12/04/2016, 19:53

Chave de Impressão: 5AxyaWc23dc9Ax50x326

O documento neste ato registrado foi emitido em 12/04/2016 e contém 16 folhas

4.3.1	CONCRETO ARMADO EM COLUNAS, COMPLETAMENTE EXECUTADO	m ³	60,56
4.3.2	VIGAS DE CONCRETO, COMPLETAMENTE EXECUTADO	m ³	37,17
4.3.3	CONCRETO ARMADO COMPLETAMENTE EXECUTADO PARA A CAIXA D'ÁGUA	m ³	22,10
4.4	VEDAÇÃO		
4.4.1	ALVENARIA DE VEDAÇÃO DE BLOCOS VAZADOS DE CERÂMICA DE 9X19X19CM (ESPESSURA 9CM)	m ²	1.691,00
4.5	PAVIMENTAÇÃO		
4.5.1	PISO MORTO DE CONCRETO	m ³	201,60
4.5.2	PISO DE CONCRETO ARMADO INDUSTRIAL E = 15,0 CM	m ²	2.834,54
4.6	REVESTIMENTOS		
4.6.1	ARGAMASSA TRAÇO 1:3 (CIMENTO E AREIA GROSSA) PARA CHAPISCO CONVENCIONAL, PREPARO MANUAL. AF_06/2014	m ²	2.982,16
4.6.2	REBOCO ARGAMASSA TRACO 1:2 (CAL E AREIA FINA PENEIRADA), ESPESSURA 0,5CM, PREPARO MANUAL DA ARGAMASSA	m ²	2.982,16
4.7	ESQUADRIAS		
4.7.1	PORTÃO	und	3,00
4.8	COBERTURA		
4.8.1	ESTRUTURA METÁLICAS EM TESOURAS, VÃO LIVRE DE 30 METROS, FORNECIMENTO E MONTAGEM SINAPI (72114).	m ³	3.033,60
4.8.2	COBERTURA COM TELHA DE CHAPA DE AÇO ZINCADA, TRAPEZOIDAL, ESPESSURA DE 0,5 MM SINAPI (84040).	m ²	3.033,60
4.8.3	CALHA METÁLICA	ml	196,00
4.8.4	CUMEIRA DO GALPÃO	ml	307,20
4.9	INSTALAÇÕES		
4.9.1	PONTO ELÉTRICO, MATERIAL E EXECUÇÃO	PT	120,00
4.9.2	PONTO TELEFÔNICO, MATERIAL E EXECUÇÃO	PT	5,00
4.9.3	QUADRO DE DISTRIBUIÇÃO DE LUZ EMBUTIR ATÉ 12 DIVISÕES 207X332X95mm, C/BARRAMENTO	UND	3,00
4.9.4	DISJUNTOR MONOPOLAR EM QUADRO DE DISTRIBUIÇÃO 16A	UND	12,00
4.9.5	DISJUNTOR MONOPOLAR EM QUADRO DE DISTRIBUIÇÃO 20A	UND	12,00
4.9.6	INTERRUPTOR UMA TECLA SIMPLES 10A 250V	UND	20,00
4.9.7	INTERRUPTOR DUAS TECLAS SIMPLES 10A 250V	UND	5,00
4.9.8	TOMADA UNIVERSAL 10A 250V	UND	20,00

Natanael F. Ramos Grangerro
Engenheiro Civil
CREA-CE 81.767



Este documento encontra-se registrado no Conselho Regional de Engenharia e Agronomia do Ceará, vinculado à nº 97159/2016, emitida em 12/04/2016



Certidão nº 97159/2016
12/04/2016, 19:53

Chave de Impressão: 5AxyaWc23dc9Ax50x326

O documento neste ato registrado foi emitido em 12/04/2016 e contém 16 folhas

4.9.9	TOMADA TRIPOLAR, MAIS TERRA - 25A/250V	UND	40,00
4.9.10	TOMADA P/TELEFONE 4 POLOS PADRÃO TELEBRAS	UND	5,00
4.9.11	LUMINÁRIA FLUORESCENTE COMPLETA C/1 LÂMPADA DE 20W	UND	45,00
4.9.12	LUMINÁRIA FLUORESCENTE COMPLETA C/2 LÂMPADAS DE 40W	UND	12,00
4.9.13	PONTO HIDRÁULICO, MATERIAL E EXECUÇÃO	PT	10,00
4.9.14	PONTO SANITÁRIO, MATERIAL E EXECUÇÃO	PT	10,00
4.9.15	CAIXA EM ALVENARIA (60X60X60cm) DE 1/2 TIJOLO COMUM, LASTRO DE CONCRETO E TAMPA DE CONCRETO	UND	5,00
4.9.16	REGISTRO DE GAVETA BRUTO D= 25mm (1")	UND	1,00
4.9.17	LAVATÓRIO DE LOUÇA BRANCA C/COLUNA, TORNEIRA	UND	3,00
4.9.18	BACIA DE LOUÇA BRANCA C/CAIXA ACOPLADA	UND	4,00
4.9.19	BACIA SANITÁRIA PARA CADEIRANTES C/ ASSENTO (ABERTURA FRONTAL)	UND	1,00
4.10	PINTURA		
4.10.1	APLICAÇÃO MANUAL DE PINTURA COM TINTA LÁTEX ACRÍLICA EM PAREDES, DUAS DEMÃOS	m ²	2.982,16
4.11	SERVIÇOS COMPLEMENTARES		
4.11.1	LIMPEZA FINAL DA OBRA	m ²	2.880,00
5.0	GALPÃO 05 30X95,60 = 2.868,00 m2		
5.1	MOVIMENTO DE TERRA		
5.1.1	ESCAVAÇÃO MANUAL EM VALAS ATÉ 2,00 M	m ³	198,30
5.1.2	REATERRO COMPACTADO	m ³	435,00
5.2	INFRA-ESTRUTURA		
5.2.1	CONCRETO MAGRO EM FUNDAÇÕES	m ³	4,35
5.2.2	CONCRETO ARMADO EM SAPATAS, COMPLETAMENTE EXECUTADO	m ³	6,98
5.2.3	CONCRETO ARMADO EM CINTAS, COMPLETAMENTE EXECUTADO	m ³	6,85
5.2.4	ALVENARIA DE EMBASAMENTO COM PEDRA ARGAMASSADA	m ³	101,20
5.3	SUPERESTRUTURA		
5.3.1	CONCRETO ARMADO EM COLUNAS, COMPLETAMENTE EXECUTADO	m ³	60,56
5.3.2	VIGAS DE CONCRETO, COMPLETAMENTE EXECUTADO	m ³	37,17
5.3.3	CONCRETO ARMADO COMPLETAMENTE EXECUTADO	m ³	22,10

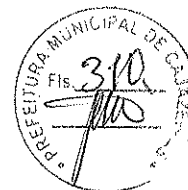

Este documento encontra-se registrado no Conselho Regional de Engenharia e Agronomia do Ceará, vinculado à nº 97159/2016, emitida em 12/04/2016

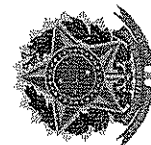

W. José Humberto R. Grangerio
Engenheiro Civil
CREA-CE 51.767

Certidão nº 97159/2016
12/04/2016, 19:53

Chave de Impressão: 5AxyaWc23dc9Ax50x326

O documento neste ato registrado foi emitido em 12/04/2016 e contém 16 folhas

PARA A CAIXA D'ÁGUA			
5.4	VEDAÇÃO		
5.4.1	ALVENARIA DE VEDAÇÃO DE BLOCOS VAZADOS DE CERÂMICA DE 9X19X19CM (ESPESSURA 9CM) DE CONCRETO	m ²	1.691,00
5.5	PAVIMENTAÇÃO		
5.5.1	PISO MORTO DE CONCRETO	m ³	201,60
5.5.2	PISO DE CONCRETO ARMADO INDUSTRIAL E = 15,0 CM	m ²	2.915,80
5.6	REVESTIMENTOS		
5.6.1	ARGAMASSA TRAÇO 1:3 (CIMENTO E AREIA GROSSA) PARA CHAPISCO CONVENCIONAL, PREPARO MANUAL. AF 06/2014	m ²	2.982,16
5.6.2	REBOCO ARGAMASSA TRACO 1:2 (CAL E AREIA FINA PENEIRADA), ESPESSURA 0,5CM, PREPARO MANUAL DA ARGAMASSA	m ²	2.982,16
5.7	ESQUADRIAS		
5.7.1	PORTÃO	und	3,00
5.8	COBERTURA		
5.8.1	ESTRUTURA METÁLICAS EM TESOURAS, VÃO LIVRE DE 30 METROS, FORNECIMENTO E MONTAGEM SINAPI (72114).	m ³	3.085,60
5.8.2	COBERTURA COM TELHA DE CHAPA DE AÇO ZINCADA, TRAPEZOIDAL, ESPESSURA DE 0,5 MM SINAPI (84040).	m ²	3.085,60
5.8.3	CALHA METÁLICA	ml	196,00
5.8.4	CUMEIRA DO GALPÃO	ml	307,20
5.9	INSTALAÇÕES		
5.9.1	PONTO ELÉTRICO, MATERIAL E EXECUÇÃO	PT	120,00
5.9.2	TELHEFÔNICO, MATERIAL E EXECUÇÃO	PT	5,00
5.9.3	QUADRO DE DISTRIBUIÇÃO DE LUZ EMBUTIR ATÉ 12 DIVISÕES 207X332X95mm, C/BARRAMENTO	UND	3,00
5.9.4	DISJUNTOR MONOPOLAR EM QUADRO DE DISTRIBUIÇÃO 16A	UND	12,00
5.9.5	DISJUNTOR MONOPOLAR EM QUADRO DE DISTRIBUIÇÃO 20A	UND	12,00
5.9.6	INTERRUPTOR UMA TECLA SIMPLES 10A 250V	UND	20,00
5.9.7	INTERRUPTOR DUAS TECLAS SIMPLES 10A 250V	UND	5,00
5.9.8	TOMADA UNIVERSAL 10A 250V	UND	20,00
5.9.9	TOMADA TRIPOLAR, MAIS TERRA - 25A/250V	UND	40,00
5.9.10	TOMADA P/TELEFONE 4 POLOS PADRÃO TELEBRAS	UND	5,00



Este documento encontra-se registrado no Conselho Regional de Engenharia e Agronomia do Ceará, vinculado à nº 97159/2016, emitida em 12/04/2016



Natanael Humberto Soares Grangeriro
Engenheiro Civil
CREA-CE 51.767

Certidão nº 97159/2016
12/04/2016, 19:53

Chave de Impressão: 5AxyaWc23dc9Ax50x326

O documento neste ato registrado foi emitido em 12/04/2016 e contém 16 folhas

5.9.11	LUMINÁRIA FLUORESCENTE COMPLETA C/1 LÂMPADA DE 20W	UND	45,00
5.9.12	LUMINÁRIA FLUORESCENTE COMPLETA C/2 LÂMPADAS DE 40W	UND	12,00
5.9.13	PONTO HIDRÁULICO, MATERIAL E EXECUÇÃO	PT	10,00
5.9.14	PONTO SANITÁRIO, MATERIAL E EXECUÇÃO	PT	10,00
5.9.15	CAIXA EM ALVENARIA (60X60X60cm) DE 1/2 TIJOLO COMUM, LASTRO DE CONCRETO E TAMPA DE CONCRETO	UND	5,00
5.9.16	REGISTRO DE GAVETA BRUTO D= 25mm (1")	UND	1,00
5.9.17	LAVATÓRIO DE LOUÇA BRANCA C/COLUNA, TORNEIRA	UND	3,00
5.9.18	BACIA DE LOUÇA BRANCA C/CAIXA ACOPLADA	UND	4,00
5.9.19	BACIA SANITÁRIA PARA CADEIRANTES C/ ASSENTO (ABERTURA FRONTAL)	UND	1,00
5.10	PINTURA		
5.10.1	APLICAÇÃO MANUAL DE PINTURA COM TINTA LÁTEX ACRÍLICA EM PAREDES, DUAS DEMÃOS	m ²	2.982,16
5.11	SERVIÇOS COMPLEMENTARES		
5.11.1	LIMPEZA FINAL DA OBRA	m ²	2.880,00
6.0	EDIFÍCIO ADMINISTRATIVO 324,30 M2		
6.1	MOVIMENTO DE TERRA		
6.1.1	ESCAVAÇÃO MANUAL EM VALAS ATÉ 2,00 M	m ³	198,30
6.1.2	REATERRO COMPACTADO	m ³	435,00
6.2	INFRA-ESTRUTURA		
6.2.1	CONCRETO MAGRO EM FUNDAÇÕES	m ³	4,35
6.2.2	CONCRETO ARMADO EM SAPATAS, COMPLETAMENTE EXECUTADO	m ³	6,98
6.2.3	CONCRETO ARMADO EM CINTAS, COMPLETAMENTE EXECUTADO	m ³	6,85
6.2.4	ALVENARIA DE EMBASAMENTO COM PEDRA ARGAMASSADA	m ³	101,20
6.3	SUPERESTRUTURA		
6.3.1	CONCRETO ARMADO EM COLUNAS, COMPLETAMENTE EXECUTADO	m ³	60,56
6.3.2	VIGAS DE CONCRETO, COMPLETAMENTE EXECUTADO	m ³	37,17
6.3.3	CONCRETO ARMADO COMPLETAMENTE EXECUTADO PARA A CAIXA D'ÁGUA	m ³	22,10
6.3.4	LAJE PRÉ-FABRICADA P/ PISO - VÃO ACIMA DE 4,01 m	m ²	324,00

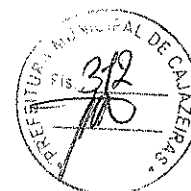

Este documento encontra-se registrado no Conselho Regional de Engenharia e Agronomia do Ceará, vinculado à nº 97159/2016, emitida em 12/04/2016



[Handwritten signature]

Matanael Humberto Ramos Grangeiro
Engenheiro Civil
CREA/CE 51.767

Certidão nº 97159/2016
12/04/2016, 19:53

Chave de Impressão: 5AxyaWc23dc9Ax50x326

O documento neste ato registrado foi emitido em 12/04/2016 e contém 16 folhas

6.4	VEDAÇÃO		
6.4.1	ALVENARIA DE VEDAÇÃO DE BLOCOS VAZADOS DE CERÂMICA DE 9X19X19CM (ESPESSURA 9CM) DE CONCRETO	m ²	2.691,00
6.5	PAVIMENTAÇÃO		
6.5.1	PISO MORTO DE CONCRETO	m ³	201,60
6.5.2	PISO DE CONCRETO ARMADO INDUSTRIAL E = 15,0 CM	m ²	2.915,80
6.5.3	CERÂMICA ESMALTADA C/ ARG. PRÉ-FABRICADA ATÉ 30x30 cm (900 cm ²) - PEI-5/PEI-4 - P/ PISO, INCLUSIVE O REJUNTE.	m ²	324,00
6.6	REVESTIMENTOS		
6.6.1	ARGAMASSA TRAÇO 1:3 (CIMENTO E AREIA GROSSA) PARA CHAPISCO CONVENCIONAL, PREPARO MANUAL. AF_06/2014	m ²	2.982,16
6.6.2	REBOCO ARGAMASSA TRACO 1:2 (CAL E AREIA FINA PENEIRADA), ESPESSURA 0,5CM, PREPARO MANUAL DA ARGAMASSA	m ²	2.982,16
6.6.3	CERÂMICA ESMALTADA C/ ARG. PRÉ-FABRICADA ATÉ 10x10cm (100cm ²) - DECORATIVA - P/ PAREDE, INCLUSIVE O REJUNTE.	m ²	2.982,16
6.7	ESQUADRIAS		
6.7.1	PORTÃO	und	8,00
6.7.2	JANELA DE ALUMÍNIO, TIPO VENEZIANA	M2	35,00
6.7.3	PORTA TIPO PARANÁ (0,60 x 2,10 m), COMPLETA	UND	12,00
6.7.4	PORTA TIPO PARANÁ (0,70 x 2,10 m), COMPLETA	UND	15,00
6.7.5	PORTA TIPO PARANÁ (0,80 x 2,10 m), COMPLETA	UND	18,00
6.8	COBERTURA		
6.8.1	ESTRUTURA DE MADEIRA P/ TELHA CERÂMICA OU CONCRETO VÃO 3 A 7m (TESOURAS / TERÇAS / CONTRAVENTAMENTOS / FERRAGENS)	M2	1.085,60
6.8.2	COBERTURA TELHA CERÂMICA (RIPA, CAIBRO, LINHA)	M2	1.085,60
6.8.3	CALHA DE ALUMÍNIO DESENVOLVIMENTO DE 25cm	M	196,00
6.8.4	CUMEEIRA TELHA CERÂMICA, EMBOÇADA	M	307,20
6.9	INSTALAÇÕES		
6.9.1	PONTO ELÉTRICO, MATERIAL E EXECUÇÃO	PT	120,00
6.9.2	PONTO TELEFÔNICO, MATERIAL E EXECUÇÃO	PT	5,00
6.9.3	QUADRO DE DISTRIBUIÇÃO DE LUZ EMBUTIR ATÉ 12 DIVISÕES 207X332X95mm, C/BARRAMENTO	UND	3,00

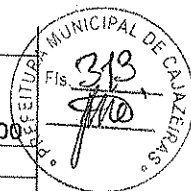

Este documento encontra-se registrado no Conselho Regional de Engenharia e Agronomia do Ceará, vinculado à nº 97159/2016, emitida em 12/04/2016

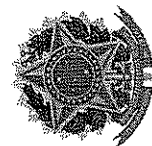

Natanael Muritiba de Sousa Grangerio
Engenheiro Civil
CREA-CE 51.767

Certidão nº 97159/2016
12/04/2016, 19:53

Chave de Impressão: 5AxyaWc23dc9Ax50x326

O documento neste ato registrado foi emitido em 12/04/2016 e contém 16 folhas

6.9.4	DISJUNTOR MONOPOLAR EM QUADRO DE DISTRIBUIÇÃO 16A	UND	12,00
6.9.5	DISJUNTOR MONOPOLAR EM QUADRO DE DISTRIBUIÇÃO 20A	UND	12,00
6.9.6	INTERRUPTOR UMA TECLA SIMPLES 10A 250V	UND	20,00
6.9.7	INTERRUPTOR DUAS TECLAS SIMPLES 10A 250V	UND	5,00
6.9.8	TOMADA UNIVERSAL 10A 250V	UND	20,00
6.9.9	TOMADA TRIPOLAR, MAIS TERRA - 25A/250V	UND	40,00
6.9.10	TOMADA P/TELEFONE 4 POLOS PADRÃO TELEBRAS	UND	5,00
6.9.11	LUMINÁRIA FLUORESCENTE COMPLETA C/1 LÂMPADA DE 20W	UND	45,00
6.9.12	LUMINÁRIA FLUORESCENTE COMPLETA C/2 LÂMPADAS DE 40W	UND	12,00
6.9.13	PONTO HIDRÁULICO, MATERIAL E EXECUÇÃO	PT	10,00
6.9.14	PONTO SANITÁRIO, MATERIAL E EXECUÇÃO	PT	10,00
6.9.15	CAIXA EM ALVENARIA (60X60X60cm) DE 1/2 TIJOLO COMUM, LASTRO DE CONCRETO E TAMPA DE CONCRETO	UND	5,00
6.9.16	REGISTRO DE GAVETA BRUTO D= 25mm (1")	UND	1,00
6.9.17	LAVATÓRIO DE LOUÇA BRANCA C/COLUNA, TORNEIRA	UND	3,00
6.9.18	BACIA DE LOUÇA BRANCA C/CAIXA ACOPLADA	UND	4,00
6.9.19	BACIA SANITÁRIA PARA CADEIRANTES C/ ASSENTO (ABERTURA FRONTAL)	UND	1,00
6.10	PINTURA		
6.10.1	APLICAÇÃO MANUAL DE PINTURA COM TINTA LÁTEX ACRÍLICA EM PAREDES, DUAS DEMÃOS	m ²	2.982,16
6.11.1	SERVIÇOS COMPLEMENTARES		
6.11.1	LIMPEZA FINAL DA OBRA	m ²	2.880,00
7.0	RESERVATÓRIO ELEVADO – 36,00 M2		
7.1	INFRA-ESTRUTURA		
7.1.1	CONCRETO MAGRO EM FUNDAÇÕES	m ³	4,35
7.1.2	CONCRETO ARMADO EM SAPATAS, COMPLETAMENTE EXECUTADO	m ³	6,98
7.1.3	CONCRETO ARMADO EM CINTAS, COMPLETAMENTE EXECUTADO	m ³	6,85
7.1.4	ALVENARIA DE EMBASAMENTO COM PEDRA ARGAMASSADA	m ³	101,20
7.2	SUPERESTRUTURA		
7.2.1	CONCRETO ARMADO EM COLUNAS, COMPLETAMENTE EXECUTADO	m ³	60,56
7.2.2	VIGAS DE CONCRETO, COMPLETAMENTE EXECUTADO	m ³	37,17



Este documento encontra-se registrado no Conselho Regional de Engenharia e Agronomia do Ceará, vinculado à nº 97159/2016, emitida em 12/04/2016



Netanael Humberto Menezes Grangero
Engenheiro Civil
CREA-CE 51.787

Certidão nº 97159/2016
12/04/2016, 19:53

Chave de impressão: 5AxyaWc23dc9Ax50x326

O documento neste ato registrado foi emitido em 12/04/2016 e contém 16 folhas

7.2.3	CONCRETO ARMADO COMPLETAMENTE EXECUTADO PARA A CAIXA D'ÁGUA, LAJES E PAREDES.	m ³	142,00
7.2.4	IMPERMEABILIZAÇÃO DE RESERVATÓRIOS E PISCINAS ELEVADAS C/ IMPERMEABILIZANTE ESTRUTURAL C/ APLICAÇÃO DE MEMBRANA ELÁSTICA BI-COMPONENTE	M2	285,00
8.0	INTALACOES DE COMBATE A INCENDIO		
8.1	EXTINTORES		
8.1.1	EXTINTOR DE INCENDIO TIPO PÓ QUÍMICO 2-A:20-B:C, CAPACIDADE 6 KG	UNI.	35,00
8.1.2	BASE DECORATIVA PARA EXTINTORES	UNI.	35,00
8.2	SERVIÇOS PRELIMINARES A EXECUÇÃO DOS HIDRANTES		
8.2.1	ESCAVAÇÃO MANUAL A CEU ABERTO EM MATERIAL DE 1A CATEGORIA, EM PROFUNDIDADE ATÉ 0,50M (TUBO DE AÇO GALVANIZADO COM COSTURA 2.1/2" (65MM) .	M3	23,50
8.2.2	REATERRO COMPACTADO MANUALMENTE	M3	23,50
8.2.3	DEMOLICAO DE ALVENARIA DE VEDAÇÃO DE BLOCOS VAZADOS DE CERÂMICA DE 9X19X19CM (ESPESSURA 9CM) FURADOS S/REAPROVEITAMENTO (TUBO DE AÇO GALVANIZADO COM COSTURA 2.1/2" (65MM) .	M3	3,50
8.2.4	DEMOLICAO DE REVESTIMENTO DE ARGAMASSA DE CAL E AREIA (TUBO DE AÇO GALVANIZADO COM COSTURA 2.1/2" (65MM) .	M2	7,00
8.3	CAIXAS DE HIDRANTES		
8.3.1	ABRIGO PARA HIDRANTE, 90X60X17CM, COM REGISTRO GLOBO ANGULAR 45º 2.1/2" , ADAPTADOR STORZ 2.1/2", MANGUEIRA DE INCENDIO 20M, REDUÇÃO 2.1/2X1.1/2" E ESGUICHO EM LATÃO 1.1/2" - FORNECIMENTO E INSTALAÇÃO	UNI.	12,00
8.3.2	CAIXA DE INCENDIO 60X75X17CM - FORNECIMENTO E INSTALAÇÃO	UNI.	12,00
8.3.3	HIDRANTE SUBTERRANEO FERRO FUNDIDO C/ CURVA LONGA E CAIXA DN=75MM	UNI.	3,00
8.3.4	CONJUNTO DE MANGUEIRA PARA COMBATE A INCENDIO EM FIBRA DE POLIESTER PURA, COM 1.1/2", REVESTIDA INTERNAMENTE, COM 2 LANCES DE 15M CADA.	UNI.	24,00
8.4	TUBULAÇÃO 65 mm – FERRO GALVANIZADO		
8.4.1	TUBO DE AÇO GALVANIZADO COM COSTURA 2.1/2" (65MM), INCLUSIVE CONEXOES	M	350,00



Este documento encontra-se registrado no Conselho Regional de Engenharia e Agronomia do Ceará, vinculado à nº 97159/2016, emitida em 12/04/2016



[Handwritten signature]

Wesnael Murilo da Silva Grangerro
Engenheiro Civil
CREA-CE 51.767

Certidão nº 97159/2016
12/04/2016, 19:53

Chave de Impressão: 5AxyaWc23dc9Ax50x326

O documento neste ato registrado foi emitido em 12/04/2016 e contém 16 folhas

[Handwritten signatures]

9.0	PAVIMENTAÇÃO E PASSEIO		
9.1	PAVIMENTAÇÃO EM PARALELEPÍPEDO C/ REJUNTAMENTO (AGREGADO ADQUIRIDO)	m ²	21.260,00
9.2	PISO INTERTRAVADO TIPO TIJOLINHO (19,9x10x4)cm CINZA PARA ALTO TRÁFEGO	M2	13.800,00
9.3	CAÇADA DE PROTEÇÃO EM CIMENTADO C/ BASE DE CONCRETO	M2	7.600,00
9.4	PISO INDUSTRIAL NATURAL ESP.= 12mm, INCLUS. POLIMENTO (INTERNO)	M2	1.050,00
9.5	MEIO FIO PRÉ MOLDADO (0,07x0,30x1,00)m C/REJUNTAMENTO	M	3.800,00
9.6	PISO DE CONCRETO FCK=20MPa ESP.= 20cm, P/ESTACIONAMENTO DE ÔNIBUS		7.500,00
10.0	DIVERSOS		
10.1	MURO CONTORNO DE ALVENARIA. E CONCRETO(PILAR+CINTA),INCLUSIVE PINTURA	m ²	11.604,00



Este documento encontra-se registrado no Conselho Regional de Engenharia e Agronomia do Ceará, vinculado à nº 97159/2016, emitida em 12/04/2016

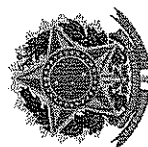

3.0 CONCLUSÃO

O Engenheiro Civil contratado, Natanael Humberto Ramos Grangeiro, RNP 061236917-0, **RESOLVE** dar como recebida **DEFINITIVAMENTE** a obra em epígrafe objeto da **ART Nº 060014514001089**, executada pela empresa **Construtora Vértice LTDA-ME** inscrita no CNPJ sob o nº 09.019.058/0001-51, estabelecida na Rua dos Cariris, nº 76, Bairro Vila Alta, na cidade de Crato, estado do Ceará, sob a responsabilidade técnica do Engenheiro Civil **Alender Honório de Oliveira**, RNP 0600145140, CREA CE 039299 D, entre os dias 2 de janeiro de 2014 e 31 de dezembro de 2014, declara que os serviços e quantidades acima relacionados encontram-se 100% executados. **ATESTA** a capacidade técnica da contratada e do seu Responsável técnico, tendo em vista que os serviços executados obedecem rigorosamente aos detalhes de projetos e especificações, estando estes em plena concordância com as normas e recomendações da Associação Brasileira de Normas Técnicas (ABNT), das Concessionárias locais, Corpo de Bombeiros e Prefeitura Municipal, constando a planilha de quantitativos dos serviços executados abaixo relacionados:

Todos os serviços constantes na planilha acima foram executados dentro dos prazos contratados. A empresa cumpriu fielmente com suas obrigações, nada constando que a desqualifique tecnicamente.

Registramos este Laudo junto ao CREA através da **ART nº CE20160043730**

Natanael Humberto Ramos Grangeiro
Engenheiro Civil
CREA-CE 51.767

Certidão nº 97159/2016
12/04/2016, 19:53

Chave de Impressão: 5AxyaWc23dc9Ax50x326

O documento neste ato registrado foi emitido em 12/04/2016 e contém 16 folhas

Juazeiro do Norte – CE 15 de Janeiro de 2016.

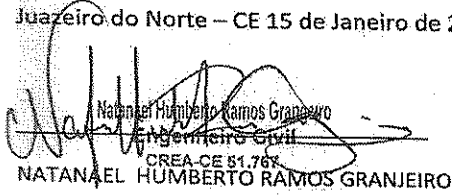

 Natanael Humberto Ramos Granjeiro
 Engenheiro Civil
 CREA-CE 51.767
NATANAEL HUMBERTO RAMOS GRANJEIRO

ENGº CIVIL - CPF 020.198.943-35

CREA D 51767 CE



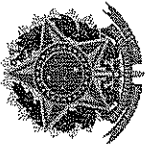

Este documento encontra-se registrado no Conselho
 Regional de Engenharia e Agronomia do Ceará,
 vinculado à nº 97159/2016, emitida em 12/04/2016



Certidão nº 97159/2016
 12/04/2016, 19:53

Chave de Impressão: 5AxyaWc23dc8Ax50x326

O documento neste ato registrado foi emitido em 12/04/2016 e contém 16 folhas

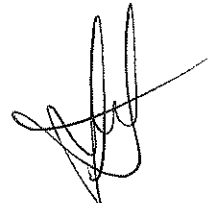

Anotação de Responsabilidade Técnica - ART
Lei nº 6.496, de 7 de dezembro de 1977

CREA-CE

Conselho Regional de Engenharia e Agronomia do Ceará

ART OBRA / SERVIÇO -
REGISTRO ANTES DO
TÉRMINO DA
OBRA/SERVIÇO
Nº 060014514001089



INICIAL
INDIVIDUAL

1. Responsável Técnico
ALENDER HONORIO DE OLIVEIRA
Título profissional: ENGENHEIRO CIVIL RNP: 060014514-0
Empresa contratada: CONSTRUTORA VÉRTICE LTDA. Registro: 39556-0

2. Contratante
Contratante: INDUSTRIA DE CALÇADOS VIA BEACH CPF/CNPJ: 05.098.354/0001-34
RUA JULIO SARAIVA DOS SANTOS 101 NOVO PLANALTO Nº:
Complemento: Bairro:
Cidade: CRATO UF: CE CEP: 63048185
País: Brasil
Telefone: (88)35721432 Email: controladoria@vlabeach.com.br
Contrato: 060014514001089 Celebrado em:
Valor: R\$ 10.717.242,70 Tipo de contratante: PESSOA JURÍDICA
Ação Institucional: NENHUMA - NÃO OPTANTE
Situação: BAIXA DE ART Data da Situação:
Atendido: SIM
Motivo: BAIXA (SISCREA)
Descrição:

3. Dados da Obra/Serviço
Proprietário: INDUSTRIA DE CALÇADOS VIA BEACH CPF/CNPJ: 05.098.354/0001-34
RUA JULIO SARAIVA DOS SANTOS 101 Nº:
Complemento: Bairro: NOVO PLANALTO
Cidade: CRATO UF: CE CEP: 63048185
Telefone: Email: controladoria@vlabeach.com.br
Coordenadas Geográficas: Latitude: Longitude:
Data de início: 01/01/2014 Previsão de término: 31/12/2014
Finalidade: SEM DEFINIÇÃO

4. Atividade Técnica

A1 - ATUACAO	Quantidade	Unidade
02 - Execução de obra e serviço técnico > CREA-CE-2010 -> EDIFICACOES -> #A0113 - EDF. MATERIAIS MISTOS E ESP.P/FINS INDUSTRIAIS	11.832,00	m2

5. Observações
ANOTAÇÃO DE RESPONSABILIDADE TÉCNICA REFERENTE À EXECUÇÃO DAS OBRAS DE 4,0 GALPÕES INDUSTRIAIS COM ÁREA TOTAL DE 11.472,00 M2, UM EDIFÍCIO PARA ESCRITÓRIOS COM ÁREA TOTAL DE 324,0 M2, CAIXA D'ÁGUA DE 36,30 M2. Execução de obra e serviço técnico - EDF. MATERIAIS MISTOS E ESP.P/FINS INDUSTRIAIS - ATUACAO - 11832.3000 METRO QUADRADO

6. Declarações

7. Entidade de Classe
ASSOCIAÇÃO BRASILEIRA DE ENGENHEIROS CIVIS (ABENC)

8. Assinaturas
Declaro serem verdadeiras as informações acima ALENDER HONORIO DE OLIVEIRA - CPF: 640.295.493-49

Local de de data de INDUSTRIA DE CALÇADOS VIA BEACH - CNPJ: 05.098.354/0001-34

9. Informações
* A ART é válida somente quando quitada, mediante apresentação do comprovante do pagamento ou conferência no site do Crea.

10. Valor
Valor da ART: R\$ 167,68 Pago em: 31/10/2014 Nosso Número: 8210600868

Certidão nº 97159/2016
12/04/2016, 19:53

Chave de Impressão: 5AxyaWc23dc8Ax50x326

O documento neste ato registrado foi emitido em 12/04/2016 e contém 16 folhas



Certidão de Acervo Técnico - CAT
Resolução 1.025, de 30 de outubro de 2009
Conselho Regional de Engenharia e Agronomia do Ceará

CREA-CE



Página 01/07

CAT SEM REGISTRO DE ATESTADO

3000549

CERTIFICAMOS, em cumprimento ao disposto na Resolução nº 1.025, de 30 de outubro de 2009, do Confea, que consta dos assentamentos deste Conselho Regional de Engenharia e Agronomia do Ceará - Crea-CE, o Acervo Técnico do profissional ALENDER HONORIO DE OLIVEIRA referente à(s) Anotação(ões) de Responsabilidade Técnica - ART abaixo discriminada(s):

Profissional: **ALENDER HONORIO DE OLIVEIRA** RNP: **0600145140**
Título: **ENGENHEIRO CIVIL**

Número ART: **060014514000968** Tipo ART: **Normal** Registrada em: **21/04/2014** Baixada em: **13/11/2014**
Empresa contratada: CNPJ:
Contratante: **IMOBILIÁRIA E CONSTRUTORA APIM LTDA** CPF/CNPJ: **12254322000146**
Endereço: **RUA JOSÉ AMÉRICO DE ALMEIDA, 54 PARQUE GRANGEIRO**
Cidade/UF: **CRATO/CE** CEP: **63100000**
Endereço obra/serviço: **CE- 386 KM 05**
Bairro: **VILA LOBO** Cidade/UF: **CRATO / CE** CEP: **63100000**
Data de Início: **02/04/2014** Previsão de Término: **30/04/2014** Valor obra/serviço: **R\$ 8000,00**
Proprietário: **IMOBILIÁRIA E CONSTRUTORA APIM LTDA** CPF/CNPJ: **12254322000146**

Atividade Técnica:

- 1 - ATUAÇÃO - EXECUÇÃO DE OBRA E SERVIÇO TÉCNICO - INSTALACOES INFRA-ESTRUTURA URBANA, 2,00 UNIDADE;
- 2 - ASSESSORIA, CONSULTORIA OU ASSISTÊNCIA - PROJETO - INSTALACOES INFRA-ESTRUTURA URBANA, 2,00 UNIDADE;

Informações Complementares:

ANOTAÇÃO DE RESPONSABILIDADE TÉCNICA REFERENTE À: ELABORAÇÃO DE PROJETOS E EXECUÇÃO DOS SISTEMAS DE ABASTECIMENTO DE ÁGUA COM CAPTAÇÃO, ADUÇÃO, RESERVA E DISTRIBUIÇÃO E O SISTEMA DE ESGOTAMENTO SANITÁRIO COM REDE DE COLETA E ESTAÇÃO DE TRATAMENTO DO ESGOTO.

Número ART: **060014514000989** Tipo ART: **Normal** Registrada em: **04/06/2014** Baixada em: **07/07/2014**
Empresa contratada: CNPJ:
Contratante: **ARRIÉGUA SERVIÇOS DE SHOWS ARTÍSTICOS LTDA** CPF/CNPJ: **07830603000160**
Endereço: **RUA XAVIER ANGELO 26 CENTRO**
Cidade/UF: **LAVRAS DA MANGABEIRA/CE** CEP: **63300000**
Endereço obra/serviço: **AV. JOSÉ DUARTE DE SÁ 19**
Bairro: **CENTRO** Cidade/UF: **TRIUNFO / PB** CEP: **58920000**
Data de Início: **02/06/2014** Previsão de Término: **12/06/2014** Valor obra/serviço: **R\$ 1500,00**
Proprietário: **PREFEITURA MUNICIPAL DE TRIUNFO** CPF/CNPJ: **08924060000402**

Atividade Técnica:

- ATUAÇÃO - MONTAGEM - ESTRUTURA METALICA, 2,00 UNIDADE;
- ATUAÇÃO - INSTALAÇÃO - OUTROS SERVIÇOS NÃO RELACIONADOS, 1,00 UNIDADE;

Informações Complementares:

ANOTAÇÃO REFERENTE À: 1 - ARQUIBANCADAS - MONTAGEM E DESMONTAGEM DE ARQUIBANCADAS DE 100,00 M COM 12 DEGRAUS, 1 PASSARELA COM GURDA CORPO SUPERIOR, INFERIOR E LATERAIS, ESCADAS DE ACESSO SENDO MONTADAS EM 02 MÓDULOS, 2 COM 40,0 M, 1 COM 20,0 M, TODAS COM ATERRAMENTO E CAPACIDADE PARA 2400 PESSOAS, 2 - CAMAROTE 20 X 7,0 M, COBERTOS COM TOLDOS PIRÂMIDES, COM GUARDA CORPOS SUPERIOR, INFERIOR E LATERAL COM ATERRAMENTO. 3 - INSTALAÇÕES ELÉTRICA COM ATERRAMENTO E SISTEMA DE PROTEÇÃO

Número ART: **060014514001069** Tipo ART: **Normal** Registrada em: **25/09/2014** Baixada em: **13/11/2014**
Empresa contratada: **CONSTRUTORA VÉRTICE LTDA.** CNPJ: **09019058000151**
Contratante: **ANUBE DA CUNHA MENDES - ME LIRIO DOS VALES** CPF/CNPJ: **72333313000172**
Endereço: **SÍTIO BAIXIO DO EXU CENTRO**
Cidade/UF: **VÁRZEA ALEGRE/CE** CEP: **63540000**
Endereço obra/serviço: **SÍTIO BAIXIO DO EXU**
Bairro: **CENTRO** Cidade/UF: **VÁRZEA ALEGRE / CE** CEP: **63540000**
Data de Início: **04/02/2014** Previsão de Término: **21/05/2015** Valor obra/serviço: **R\$ 5000,00**
Proprietário: **ANUBE DA CUNHA MENDES - ME LIRIO DOS VALES** CPF/CNPJ: **72333313000172**

Atividade Técnica:

- 1 - SUPERVISÃO OU COORDENAÇÃO - PROJETO - EMPREENDIMENTOS, 38283,44 METRO QUADRADO;
- 2 - SUPERVISÃO OU COORDENAÇÃO - PROJETO - ARRUIAMENTO, 8885,42 METRO QUADRADO;
- 3 - ASSESSORIA, CONSULTORIA OU ASSISTÊNCIA - EXECUÇÃO DE DESENHO TÉCNICO - TOPOGRAFIA, 22000,44 METRO QUADRADO;

Conselho Regional de Engenharia e Agronomia do Ceará
Rua Castro e Silva, 81 - Centro - Fortaleza - CE, CEP: 60.030-010
Tel: (85) 3453-5801 Fax: (85) 3453-5804 E-mail: certidao@creace.org.br





Informações Complementares:

ANOTAÇÃO DE RESPONSABILIDADE TÉCNICA REFERENTE À: PROJETO ESTRUTURAL, INCLUSIVE O PROJETO DE FUNDAÇÕES, PROJETO DE INSTALAÇÕES HIDRÁULICAS, SANITÁRIAS, DRENAGEM E COMBATE AO INCÊNDIO, ELABORAÇÃO DO ORÇAMENTO PARA CONSTRUÇÃO DA SEDE DO CONSELHO REGIONAL DE CORRETORES DE IMÓVEIS EM CRATO - CE.

Número ART: **060014514001087** Tipo ART: **Normal** Registrada em: **21/10/2014** Baixada em: **13/11/2014**
 Empresa contratada: **CONSTRUTORA VÉRTICE LTDA.** CNPJ: **09019058000151**
 Contratante: **INDÚSTRIA DE CALÇADOS VIA BEACH** CPF/CNPJ: **05098354000134**
 Endereço: **RUA JULIO SARAIVA DOS SANTOS 101 NOVO PLANALTO**
 Cidade/UF: **JUAZEIRO DO NORTE/CE** CEP: **63048185**
 Endereço obra/serviço: **RUA JULIO SARAIVA DOS SANTOS 101**
 Bairro: **NOVO PLANALTO** Cidade/UF: **JUAZEIRO DO NORTE / CE** CEP: **63048185**
 Data de Início: **14/10/2014** Previsão de Término: **14/11/2014** Valor obra/serviço: **R\$ 6000,00**
 Proprietário: **INDÚSTRIA DE CALÇADOS VIA BEACH** CPF/CNPJ: **05098354000134**

Atividade Técnica:

1 - ATUAÇÃO - PROJETO - EDF. MATERIAIS MISTOS E ESP.P/FINS INDUSTRIAIS, 11832,30 METRO QUADRADO;

Informações Complementares:

ANOTAÇÃO DE RESPONSABILIDADE TÉCNICA REFERENTE À: PROJETO ESTRUTURAL, PROJETO DE FUNDAÇÕES, PROJETO ARQUITETÔNICO, PROJETO DE INSTALAÇÕES HIDRO SANITÁRIAS E DRENAGEM PARA A CONSTRUÇÃO DE 4,0 GALPÕES, UM EDIFÍCIO ADMINISTRATIVO E UM CASTELO D'ÁGUA EM CONCRETO ARMADO.

Número ART: **060014514001089** Tipo ART: **Normal** Registrada em: **29/10/2014** Baixada em: **27/05/2015**
 Empresa contratada: **CONSTRUTORA VÉRTICE LTDA.** CNPJ: **09019058000151**
 Contratante: **INDUSTRIA DE CALÇADOS VIA BEACH** CPF/CNPJ: **05098354000134**
 Endereço: **RUA JULIO SARAIVA DOS SANTOS 101 NOVO PLANALTO**
 Cidade/UF: **CRATO/CE** CEP: **63048185**
 Endereço obra/serviço: **RUA JULIO SARAIVA DOS SANTOS 101**
 Bairro: **NOVO PLANALTO** Cidade/UF: **CRATO / CE** CEP: **63048185**
 Data de Início: **01/01/2014** Previsão de Término: **31/12/2014** Valor obra/serviço: **R\$ 10717242,70**
 Proprietário: **INDUSTRIA DE CALÇADOS VIA BEACH** CPF/CNPJ: **05098354000134**

Atividade Técnica:

1 - ATUAÇÃO - EXECUÇÃO DE OBRA E SERVIÇO TÉCNICO - EDF. MATERIAIS MISTOS E ESP.P/FINS INDUSTRIAIS, 11832,30 METRO QUADRADO;

Informações Complementares:

ANOTAÇÃO DE RESPONSABILIDADE TÉCNICA REFERENTE À EXECUÇÃO DAS OBRAS DE 4,0 GALPÕES INDUSTRIAIS COM ÁREA TOTAL DE 11.472,00 M2, UM EDIFÍCIO PARA ESCRITÓRIOS COM ÁREA TOTAL DE 324,0 M2, CAIXA D'ÁGUA DE 36,30 M2.

Número ART: **060014514001091** Tipo ART: **Normal** Registrada em: **31/10/2014** Baixada em: **13/11/2014**
 Empresa contratada: **CONSTRUTORA VÉRTICE LTDA.** CNPJ: **09019058000151**
 Contratante: **PREFEITURA MUNICIPAL DE SALITRE** CPF/CNPJ: **12464491000100**
 Endereço: **PRAÇA SÃO FRANCISCO S/N CENTRO**
 Cidade/UF: **SALITRE/CE** CEP: **63165000**
 Endereço obra/serviço: **SITIO ARAPUCA**
 Bairro: **ZONA RURAL** Cidade/UF: **SALITRE / CE** CEP: **63165000**
 Data de Início: **28/10/2014** Previsão de Término: **14/11/2014** Valor obra/serviço: **R\$ 1000,00**
 Proprietário: **PREFEITURA MUNICIPAL DE SALITRE** CPF/CNPJ: **12464491000100**

Atividade Técnica:

1 - SUPERVISÃO OU COORDENAÇÃO - PROJETO - GINASIO DE ESPORTES, 856,80 METRO QUADRADO;

Informações Complementares:

ANOTAÇÃO DE RESPONSABILIDADE TÉCNICA REFERENTE À PROJETO DE INSTALAÇÕES ELÉTRICAS DE UMA QUADRA COBERTA COM A POTÊNCIA INSTALADA DE 12.400,00 WATTS.

Número ART: **060014514001092** Tipo ART: **Normal** Registrada em: **31/10/2014** Baixada em: **13/11/2014**
 Empresa contratada: **CONSTRUTORA VÉRTICE LTDA.** CNPJ: **09019058000151**
 Contratante: **PREFEITURA MUNICIPAL DE SALITRE** CPF/CNPJ: **12464491000100**
 Endereço: **PRAÇA SÃO FRANCISCO S/N CENTRO**
 Cidade/UF: **SALITRE/CE** CEP: **63165000**
 Endereço obra/serviço: **SITIO BARREIROS**
 Bairro: **ZONA RURAL** Cidade/UF: **SALITRE / CE** CEP: **63165000**
 Data de Início: **28/10/2014** Previsão de Término: **14/11/2014** Valor obra/serviço: **R\$ 1000,00**
 Proprietário: **PREFEITURA MUNICIPAL DE SALITRE** CPF/CNPJ: **12464491000100**

Conselho Regional de Engenharia e Agronomia do Ceará
 Rua Castro e Silva, 81 - Centro - Fortaleza - CE, CEP: 60.030-010
 Tel: (85) 3453-5801 Fax: (85) 3453-5804 E-mail: certidao@creace.org.br



CPF/CNPJ: 12464491000100
CREA-CE
 Conselho Regional de Engenharia e Agronomia do Ceará



CERTIDÃO SIMPLIFICADA

Página: 001 / 001

Certificamos que as informações abaixo constam dos documentos arquivados nesta Junta Comercial e são vigentes na data da sua expedição:

Nome Empresarial CONSTRUTORA VERTÍCE LTDA ME			
Natureza Jurídica: SOCIEDADE EMPRESÁRIA LIMITADA			
Número de Identificação do Registro de Empresas - NIRE (Sede) 23 2 0116011-0	CNPJ 09.019.058/0001-51	Data de Arquivamento do Ato Constitutivo 27/08/2007	Data de Início de Atividade 10/07/2007
Endereço Completo (Logradouro, Nº e Complemento, Bairro, Cidade, UF, CEP) RUA DOS CARIRIS, 76, VILA ALTA, CRATO, CE, 63.100-000			
Objeto Social OBRAS DE URBANIZAÇÃO- RUAS, PRAÇAS E CALÇADAS; INSTALAÇÃO E MANUTENÇÃO ELETRICA; INSTALAÇÃO HIDRAULICA, SANITARIA E DE GAS; SERVIÇOS DE DESENHOS TECNICO.RELACIONADOS A ARQUITETURA,E ENGENHARIA ; PINTURA PARA SINALIZAÇÃO EM PISTA RODOVIARIAS E AEREOPORTOS; ADMINISTRAÇÃO DE OBRAS; SERVIÇOS ESPECIALIZADOS PARA CONSTRUÇÃO LAREIRA, PISO ELEVADO, COBERTURAS E TELHADOS.			
Capital: R\$ 200.000,00 (DUZENTOS MIL REAIS)	Capital Integralizado: R\$ 200.000,00 (DUZENTOS MIL REAIS)	Microempresa ou Empresa de Pequeno Porte (Lei nº 123/2006) Microempresa	Prazo de Duração Indeterminado
Sócios/Participação no Capital/Espécie de Sócio/Administrador/Término do Mandato			
<u>Nome/CPF ou CNPJ</u>	<u>Participação no capital (R\$)</u>	<u>Espécie de Sócio</u>	<u>Administrador</u>
ALENDER HONORIO DE OLIVEIRA 640.295.493-49	185.000,00	SOCIO	Administrador
VALDERI ROSENDO BATISTA 034.099.693-57	15.000,00	SOCIO	
Último Arquivamento			<u>Término do Mandato</u>
Data: 15/09/2015	Número: 20150048092	SITUAÇÃO REGISTRO ATIVO	
Ato: OUTROS DOCUMENTOS DE INTERESSE DA EMPRESA / EMPRESARIO			Status COM IMPEDIMENTO JUDICIAL
Evento (s): BALANÇO			

CRATO - CE, 04 de março de 2016



HAROLDO FERNANDES MOREIRA
SECRETARIO-GERAL

TABELIONATO - 3º OFÍCIO
CRATO - CEARÁ
AUTENTICAÇÃO

A presente fotocópia confere com seu original. Dou fé.
Crato - CE, 04 de MAR. 2016, às 20h



ALBERTO FIGUEIREDO - Notário
Cidade: Crato - CE
Cecília Moura Matos - Escrevente



Certifico ser Autentica a Presente Fotocópia
Dou fé, Crato-CE 15/04/16

- Francisca Silva - TITULAR
CPF: 015.317.273-87
- Francimary Silva de Figueiredo
CPF: 485.731.753-20 - ESC. SUP
- Maria Rodrigues de Silva
CPF: 714.095.563-87 - ESC. SUP

ESTADO DO CEARÁ
GOVERNO MUNICIPAL DO CRATO



ALVARÁ 2016

PARA: FUNCIONAMENTO

RAZÃO SOCIAL: CONSTRUTORA VERTICE LTDA

NOME FANTASIA:

ENDEREÇO: RUA DOS CARIRIS, 00076 - VILA ALTA

CLAS. ECONÔMICA PRESTAÇÃO DE SERVIÇOS

ATIV. PRINCIPAL: CONSTRUÇÃO CIVIL

INSCRIÇÃO MUNICIPAL: 4511866

CNPJ: 09.019.058/0001-51

PROIBIÇÕES

Nº ALVARÁ	HOR. FUNCIONAMENTO	EMITIDO EM	VALIDO ATÉ	COD. VALIDAÇÃO
22411/2016	08:00 as 17:00	05/02/2016	31/12/2016	0012C405A00004511866

João Bosco Pereira Torres
Secretário de Finanças

VALIDO SOMENTE
SELO DE AUTENTICAÇÃO

Cartório
4º Ofício



URCC
Alvará 2016
Nº 22411/2016
783643

CONSTRURORA VERTICE LTDA ME
Rua Dos Cariris Nº 76 Bairro: Vila Alta
CEP: 63.119-055
CRATO- CEARA
NIRE 23201160110
CNPJ: 09.019.058/0001-51



BALANÇO PATRIMONIAL

ENCERRADO EM:

31 DE DEZEMBRO

2015

VILALTA CONTABILIDADE – RUA GETULIO VARGAS 415 – VILALTA
CRATO-CEARA FONE 088.3523.1457 CELULAR 088.99208.7714

Handwritten signatures and scribbles, including a large signature on the right side and several smaller ones at the bottom right corner.

CONSTRUTORA VERTICE LTDA ME

Rua Dos Cariris N° 76 Bairro: Vila Alta CEP: 63.119-055

Crato – CE

CNPJ: 09.019.058/0001-51

NIRE: 23201160110



BALANÇO PATRIMONIAL ENCERRADO EM 31 DE DEZEMBRO DE 2015.

ATIVO

ATIVO CIRCULANTER\$ 517.591,55

CAIXA E EQUIVALENTES CAIXAR\$ 467.625,23

Caixa R\$ 14.100,00

Banco conta movimento..... R\$ 463.101,55

ESTOQUES

Mercadoria p/ revenda R\$ 52.501,13

PASSIVO E PATRIMÔNIO LÍQUIDO

PASSIVO CIRCULANTER\$ 26.951,36

Obrigações Fiscais R\$ 18.215,60

Salários e enc. Sociais R\$ 11.757,62

Fornecedor R\$ 5.100,00

Outras Obrigações R\$ 2.352,00

PATRIMÔNIO LÍQUIDO

Capital Integralizado R\$ 30.000,00

Lucros Acumulados R\$ 463.101,55

ALENDER HONÓRIO DE OLIVEIRA
Sócio Administrador

Alender Honório de Oliveira
CPF: 640.295.493-49 CREA 039299-CE
Sócio Proprietário e Engenheiro Civil

Antonia Vilma A. P. Fernandes
Téc. em Contabilidade - CRC: 013718/0-5
CPF: 312.935.063-20 - CPF: 223.292.003-82
Fono: 3523-1457 - Cel: 9966-4063/9208-7714

Crato – CE, 31 de Dezembro de 2015.

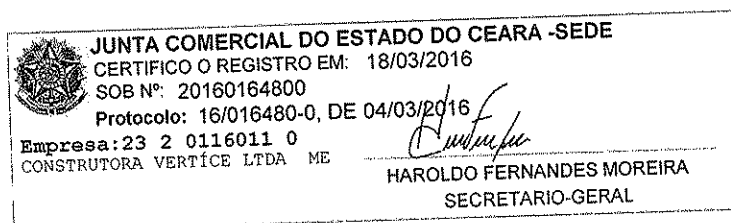

CONSTRUTORA VERTICE LTDA ME

Rua Dos Cariris N° 76 Bairro: Vila Alta CEP: 63.119-055
Crato – CE
CNPJ: 09.019.058/0001-51
NIRE: 23201160110



Demonstrativo da Conta Resultado do Exercício DRE 2015

RECEITA BRUTA	R\$ 553.326,25
Receita de Vendas: R\$ 553.326,25	
(-) Deduções	(R\$ 22.952,12)
Icms Antecipado: R\$ 0,00	
Simples Nacional: (R\$ 22.952,12)	
= Receita líquida Operacional	R\$ 530.374,13
(-) Custo das Mercadorias	(R\$ 40.321,22)
Custo das Mercadorias: (R\$ 40.321,22)	
= Lucro Bruto	R\$ 490.052,91
(-) Despesas Operacionais	(R\$ 26.951,36)
Despesas Administrativas: (R\$ 26.951,36)	
= Lucro Líquido do Exercício	R\$ 463.101,55

ALENDER HONÓRIO DE OLIVEIRA
Sócio Administrador

Alender Honório de Oliveira
CPF: 640.295.493-49 CREA 039299-CE
Sócio Proprietário e Engenheiro Ci. II

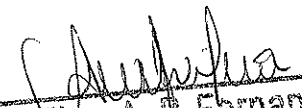
Antonia Vilma A. P. Fernandes
Téc. em Contabilidade - CRC: 013718/0-5
CPF: 312.935.003-20 - CEP: 232.292.003-82
Fone: 3523-1457 - Cel.: 9966-4063/9208-7714

Crato – CE, 31 de Dezembro de 2015.





ESTADO DA PARAÍBA
FUNDO MUNICIPAL DE SAÚDE DE CAJAZEIRAS
COMISSÃO PERMANENTE DE LICITAÇÃO



ATA 001 - TOMADA DE PREÇOS Nº 60004/2016

Ata dos trabalhos da Comissão Permanente de Licitação, encarregada de atuar nos procedimentos relativos à licitação acima indicada, que objetiva: Construção de uma academia de saúde no bairro Parque Dom Bosco, município de Cajazeiras-PB. Foi dada a devida publicidade ao certame, em observância a legislação pertinente, utilizando-se do seguinte meio de divulgação: Diário Oficial da União - 01/04/2016; Quadro de Divulgação do Órgão Realizador do Certame - 01/04/2016; Diário Oficial do Estado - 01/04/2016; Jornal A União - 01/04/2016. Licitantes cadastrados neste processo: CONSTRUTORA VERTICE LTDA-ME; DRENA CONSTRUÇOES E LOCACOES LTDA; PROJECT-ENGENHARIA, ARQUITETURA, CONSTRUÇOES E CONSULTORIA. Às 10:00 horas do dia 18/04/2016, reuniu-se a Comissão Permanente de Licitação, designada pela Portaria nº 038/2016 de 18/02/2016, composta pelos servidores: PATRICK NOBRE DA SILVA - Presidente; ALINE CAMPOS DE QUEIROZ - Membro; NEIROBISSON DE SOUZA PEDROZA JÚNIOR - Membro. Inicialmente, conforme as disposições contidas no instrumento convocatório, o Presidente abriu a sessão pública e efetuou o credenciamento dos interessados. Licitantes qualificados a participar desta reunião: PROJECT-ENGENHARIA, ARQUITETURA, CONSTRUÇOES E CONSULTORIA - Envelope sem representante; participação válida; CONSTRUTORA VERTICE LTDA-ME - Representante: Alender Honório de Oliveira, Brasileiro, Casado, Engenheiro, residente e domiciliado na Rua dos Cariris, 72 - Vila Alta - Crato - CE, CPF nº 640.295.493-49, Carteira de Identidade nº 95029110412 SSP CE; DRENA CONSTRUÇOES E LOCACOES LTDA - Representante: José Wilson dos Santos Araújo, Brasileiro, Solteiro, Representante Comercial, residente e domiciliado na Rua Antônio Lobo de Menezes, 167 - José Geraldo da Cruz - Juazeiro do Norte - CE, CPF nº 810.959.583-00, Carteira de Identidade nº 96029527427 SSP CE. Em seguida foram identificados os envelopes contendo as propostas e os documentos de habilitação dos licitantes devidamente qualificados, abrindo-se os envelopes Documentação os quais tiveram seus conteúdos rubricados pelos presentes. Conferidos os elementos apresentados, passou a informar: O Presidente informou aos presentes que uma nova reunião para continuidade dos trabalhos será marcada mediante publicação na imprensa oficial. Os envelopes contendo a Proposta de Preços dos licitantes qualificados nesta reunião permanecem lacrados em poder da Comissão. Facultada a palavra: O representante da empresa Vertice observou que a empresa Drena não apresentou as certidões de quitação do CREA de todos os profissionais, mas apenas de um, e que também não apresentou capacidade técnica de acordo com o edital, bem como não apresentou comprovante de inscrição no cadastro de contribuintes nem do município, nem do estado. Observou também que a empresa Project não apresentou cópias de documentos autenticados e também não apresentou capacidade técnica de acordo com o edital. Facultada a palavra ao representante da empresa Drena este não apresentou interesse em se manifestar. O cidadão Tibério Macedo Mangueira (CPF 000.911.214-69), que participou como ouvinte da sessão pública, achou por bem se manifestar na Ata nos seguintes termos: A empresa Drena não apresentou comprovante de inscrição no cadastro de contribuintes nem do município, nem do estado, nem tão pouco declaração do órgão dizendo da inexistência do cadastro. A construtora Vértice não apresentou o termo de abertura e encerramento do balanço e não apresentou todas as demonstrações contábeis. A empresa Project não apresentou cópias de documentos autenticados. Considerações da Comissão: As empresas A Casa e NSEG apresentaram envelopes de habilitação e proposta de preços e credenciamento destinados à Prefeitura Municipal de Cajazeiras enquanto que o edital exige o direcionamento ao Fundo Municipal de Saúde. Desta feita, os mesmos não foram recebidos pela CPL. No entanto, seus representantes acompanharam o certame como cidadãos. A representante da empresa Project não se credenciou por desatender ao item 7.3, quando apresentou documentação sem as devidas autenticações. Os representantes credenciados rubricaram a documentação de habilitação, os envelopes lacrados com propostas de preços e o envelope no qual foram acondicionadas as propostas de preços lacradas para posterior abertura em sessão a ser designada por esta CPL. Apesar de ter sido solicitada a presença do membro ou representante do Ministério Público do Estado da Paraíba o mesmo não se fez presente. Nada mais havendo a constar, lavrou-se a presente Ata, que depois de lida e achada conforme, vai devidamente assinada.

PATRICK NOBRE DA SILVA

ALINE CAMPOS DE QUEIROZ

NEIROBISSON DE SOUZA PEDROZA JÚNIOR

CONSTRUTORA VERTICE LTDA-ME

DRENA CONSTRUÇOES E LOCACOES LTDA



ESTADO DA PARAÍBA
FUNDO MUNICIPAL DE SAÚDE DE CAJAZEIRAS
COMISSÃO PERMANENTE DE LICITAÇÃO



HISTÓRICO DA ATA 001 - TOMADA DE PREÇOS Nº 60004/2016

Histórico da Ata dos trabalhos da Comissão Permanente de Licitação, encarregados de atuar nos procedimentos relativos à licitação acima indicada, que objetiva:

Construção de uma academia de saúde no bairro Parque Dom Bosco, município de Cajazeiras-PB.

1.0 - DA PROPOSTA DE PREÇOS

- Não há registro nesta etapa.

2.0 - DO TRATAMENTO DIFERENCIADO PARA ME e EPP - FASE PROPOSTA

- Não há registro.

PATRCK NOBRE DA SILVA

NEIROBISSON DE SOUZA PEDROZA JÚNIOR

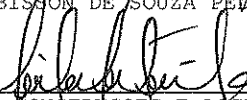

DRENA CONSTRUÇÕES E LOCAÇÕES LTDA

ALINE CAMPOS DE QUEIROZ

CONSTRUTORA VERTICE LTDA-ME

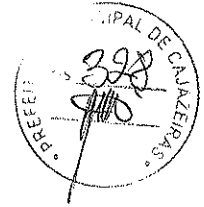

ESTADO DA PARAÍBA
FUNDO MUNICIPAL DE SAÚDE DE CAJAZEIRAS
COMISSÃO PERMANENTE DE LICITAÇÃO



ATA 002 - TOMADA DE PREÇOS Nº 60004/2016

Ata dos trabalhos da Comissão Permanente de Licitação, encarregada de atuar nos procedimentos relativos à licitação acima indicada, que objetiva: Construção de uma academia de saúde no bairro Parque Dom Bosco, município de Cajazeiras-PB. Foi dada a devida publicidade ao certame, em observância a legislação pertinente, utilizando-se do seguinte meio de divulgação: Diário Oficial da União - 01/04/2016; Quadro de Divulgação do Órgão Realizador do Certame - 01/04/2016; Diário Oficial do Estado - 01/04/2016; Jornal A União - 01/04/2016. Licitantes cadastrados neste processo: CONSTRUTORA VERTICE LTDA-ME; DRENA CONSTRUÇÕES E LOCAÇÕES LTDA; PROJECTE-ENGENHARIA, ARQUITETURA, CONSTRUÇÕES E CONSULTORIA. Às 08:00 horas do dia 19/04/2016, reuniu-se a Comissão Permanente de Licitação, designada pela Portaria nº 038/2016 de 18/02/2016, composta pelos servidores: PATRICK NOBRE DA SILVA - Presidente; ALINE CAMPOS DE QUEIROZ - Membro; NEIRROBISSON DE SOUZA PEDROZA JÚNIOR - Membro. Dando prosseguimento aos trabalhos de análise da documentação de habilitação, foram verificados vícios na documentação apresentada pelas empresas, o que resultou na seguinte decisão: Todos os licitantes foram considerados INABILITADOS por suas documentações não atenderem ao disposto no instrumento convocatório. Desta feita, o Presidente da CPL fixou prazo de oito dias úteis, para apresentação de nova documentação, com base no que dispõe o § 3º, do art. 48, da Lei 8.666/93. O Presidente informou aos presentes que uma nova reunião para continuidade dos trabalhos será marcada mediante publicação na imprensa oficial. Os envelopes contendo a Proposta de Preços dos licitantes qualificados nesta reunião permanecem lacrados em poder da Comissão. Considerações da Comissão: PROJECTE-ENGENHARIA ARQUITETURA CONSTRUÇÕES E CONSULTORIA LTDA ME: Não atendeu os itens: 8.2.5, Regularidade para com a Fazenda Federal - certidão conjunta negativa de débitos relativos a Tributos Federais e à Dívida Ativa da União, com sua validade vencida; 8.4, o contrato social e demais documentos não foram apresentados em original ou cópias devidamente autenticadas. CONSTRUTORA VERTICE LTDA - ME: Não atendeu os itens: 8.2.4, não foi apresentado termos de abertura e encerramento do correspondente livro diário. DRENA CONSTRUÇÕES E LOCAÇÕES LTDA: Não atendeu os itens: 8.2.12, Prova de inscrição no cadastro de contribuintes estadual ou municipal, se houver, relativo ao domicílio ou sede do licitante, pertinente ao seu ramo de atividade e compatível com o objeto contratual; 8.2.13, Comprovação de registro e quitação do licitante e seus responsáveis técnicos, quando for o caso, frente ao Conselho Regional de Engenharia, Arquitetura e Agronomia CREA-CRQ, da região da sede do licitante da responsável técnica SWIANNE DE LIMA PINTO. Nada mais havendo a constar, lavrou-se a presente Ata, que depois de lida e achada conforme, vai devidamente assinada.

PATRICK NOBRE DA SILVA

ALINE CAMPOS DE QUEIROZ

NEIRROBISSON DE SOUZA PEDROZA JÚNIOR



ESTADO DA PARAÍBA
FUNDO MUNICIPAL DE SAÚDE DE CAJAZEIRAS

RESULTADO FASE HABILITAÇÃO - TOMADA DE PREÇOS Nº 60004/2016

OBJETO: Construção de uma academia de saúde no bairro Parque Dom Bosco.

LICITANTES INABILITADOS:

- PROJECTE-ENGENHARIA ARQUITETURA CONSTRUÇÕES E CONSULTORIA LTDA

ME: Não atendeu os itens: 8.2.5,8.4,

- CONSTRUTORA VERTICE LTDA – ME: Não atendeu os itens: 8.2.4

- DRENA CONSTRUÇOES E LOCAÇÕES LTDA: Não atendeu os itens: 8.2.1,8.2.13

Dos atos decorrentes do procedimento licitatório, Desta feita, o Presidente da CPL fixou prazo de oito dias úteis, para apresentação de nova documentação, fica determinado o prazo para entrega da documentação para o dia 03/05/2016, às 14:00 horas, no mesmo local da primeira reunião. Maiores informações poderão ser obtidas junto a Comissão Permanente de Licitação, Rua Coronel Juvêncio Carneiro, 253 - Centro - Cajazeiras - PB, no horário das 07:00 as 13:00 horas dos dias úteis.

Telefone: (083) 3531-4383.

Cajazeiras - PB, 19 de Abril de 2016

PATRICK NOBRE DA SILVA - Presidente da Comissão

PUBLICAR:

- Diário Oficial do Estado - 19.04.16

- Jornal A União - 19.04.16

- Quadro de Divulgação do Órgão Realizador do Certame - 19.04.16

**FUNDO MUNICIPAL DE SAÚDE DE CAJAZEIRAS
DOCUMENTAÇÃO – TOMADA DE PREÇOS Nº. 60004/2016
PROPONENTE: DRENA CONSTRUÇÕES E LOCAÇÕES LTDA.
ENDEREÇO: AV. AILTON GOMES DE ALENCAR, 2364, SALA 201
ANDAR 2 – PIRAJA – JUAZEIRO DO NORTE – CE.
CNPJ: 23.246.832/0001-98**

AV. AILTON GOMES DE ALENCAR, 2364, SALA 201 ANDAR 2 - PIRAJA - JUAZEIRO DO NORTE - CE.
CNPJ: 23.246.832/0001-98
FONE: (88)98805 6843 / (88)99707 5849

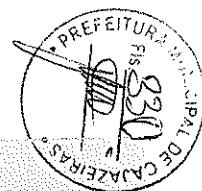



OK
DRENA Construções e Locações Ltda - ME
CNPJ 28 246 832/0001
José Wilson dos Santos Araujo
CPF 810.919.583-00
SOCIO ADMINISTRATIVO

DRENA Construções e Locações Ltda - ME
CNPJ 28 246 832/0001 - 98
Ass. por José Wilson
José Wilson dos Santos Araujo
CPF 810.919.583-00
SOCIO ADMINISTRATIVO

DRENA Construções e Locações Ltda - ME
CNPJ 28 246 832/0001 - 98
OK
José Wilson dos Santos Araujo
CPF 810.919.583-00
SOCIO ADMINISTRATIVO

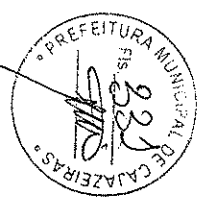

FUNDO MUNICIPAL DE SAÚDE DE CAJAZEIRAS

DOCUMENTAÇÃO - TOMADA DE PREÇO N° 60004/2016

PROJECTE - ENGENHARIA, ARQUITETURA, CONSTRUÇÕES
E CONSULTORIA LTDA

RUA DR. CARLOS PIRES, 34 – ESTREITO, SOUSA-PB

CEP: 58.804-200

CNPJ: 13.556.557/0001/55

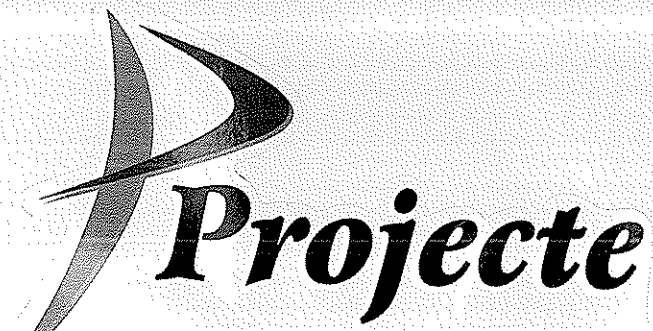

**Engenharia, Arquitetura, Construção
e Consultoria LTDA.**

Cotton Shopping Center Sousa - SALA 34

CONTATOS: (83) 9997-5828 / 9353.0959

[Handwritten signature]

[Handwritten signature]

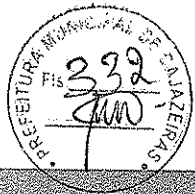

VÉRICE

ENGENHARIA

FUNDO MUNICIPAL DE SAÚDE

CONSTRUTORA VÉRTICE LTDA – ME

CNPJ : 09.019.058/0001-51

RUA DOS CARIRIS 76, VILA ALTA CRATO – CE

A -- DOCUMENTAÇÃO - TOMADA DE PREÇOS Nº 60004/2016

CONSTRUTORA VÉRTICE LTDA-ME

RUA DOS CARIRIS, 76 – VILA ALTA – CRATO – CE - CEP: 63.113-622 - FONE: (89) 3521 3184 (89) 9264 8800
CNPJ: 09.019.058/0001-51

[Handwritten scribble]

o o

o o

[Handwritten scribble]

[Handwritten scribble]

[Handwritten scribble]

[Handwritten scribble]



FUNDAMENTO LEGAL: Dispensa de Licitação nº DP0002/2016.
 DOTAÇÃO: Recursos Próprios do Município de Catolé do Rocha FPM/ICMS E OUTROS 15.452.029.2069 - manut. da Secretaria de Infra Estrutura 15.122.029.2080 - manut. Serviços de limpeza pública 339036 - outros serviços de terceiros - PF
 VIGÊNCIA: 90 (noventa) dias
 PARTES CONTRATANTES: Prefeitura Municipal de Catolé do Rocha e:
 CT Nº 00051/2016 - 18.04.16 - ADENILDO FERNANDES DA SILVA - R\$ 15.000,00
 CT Nº 00052/2016 - 18.04.16 - FRANCISCO JUNIOR DE SOUZA SOARES - R\$ 15.000,00
 CT Nº 00053/2016 - 18.04.16 - FRANCISCO SALES CAVALCANTE - R\$ 15.000,00
 CT Nº 00054/2016 - 18.04.16 - PEDRO OTACILIO DA SILVA - R\$ 15.000,00
 CT Nº 00055/2016 - 18.04.16 - JONAZIO DANTAS - R\$ 15.000,00
 CT Nº 00056/2016 - 18.04.16 - WILSON PAIVA DA SILVA - R\$ 15.000,00
 CT Nº 00057/2016 - 18.04.16 - JOSTRAN BEZERRA ALVES - R\$ 15.000,00
 Catolé do Rocha - PB, 18 de Abril de 2016
 LEOMAR BENÍCIO MAIA
 Prefeito

Prefeitura Municipal de Cajazeiras

LICITAÇÃO

PREFEITURA MUNICIPAL DE CAJAZEIRAS
 FUNDO MUNICIPAL DE SAÚDE DE CAJAZEIRAS

RESULTADO FASE HABILITAÇÃO
 TOMADA DE PREÇOS Nº 60004/2016

OBJETO: Construção de uma academia de saúde no bairro Parque Dom Bosco.
 LICITANTES INABILITADOS:
 - PROJECTE-ENGENHARIA ARQUITETURA CONSTRUÇÕES E CONSULTORIA LTDA ME: Não atendeu os itens: 8.2.5,8.4.
 - CONSTRUTORA VERTICE LTDA - ME: Não atendeu os itens: 8.2.4
 - DRENA CONSTRUÇÕES E LOCAÇÕES LTDA: Não atendeu os itens: 8.2.1,8.2.13
 Dos atos decorrentes do procedimento licitatório, Desta feita, o Presidente da CPL fixou prazo de oito dias úteis, para apresentação de nova documentação, fica determinado o prazo para entrega da documentação para o dia 03/05/2016, às 14:00 horas, no mesmo local da primeira reunião. Maiores informações poderão ser obtidas junto a Comissão Permanente de Licitação, Rua Coronel Juvêncio Carneiro, 253 - Centro - Cajazeiras - PB, no horário das 07:00 às 13:00 horas dos dias úteis
 Telefone: (083) 3531-4383.

Cajazeiras - PB, 19 de Abril de 2016

PATRICK NOBRE DA SILVA
 Presidente da Comissão

Prefeitura Municipal de Santa Luzia

LICITAÇÃO

PREFEITURA MUNICIPAL DE SANTA LUZIA

AVISO DE PREGÃO PRESENCIAL Nº. 00014/2016

OBJETO: Contratação de serviços de locação de carro de som (com motorista e combustível) para promoção de divulgação de ações institucionais das Secretarias pertencente ao município de Santa Luzia-PB, conforme especificações constantes no Edital e seus anexos.
 TEMA: MENOR PREÇO

DA ABERTURA: 03/05/2016 - HORÁRIO: 09:30 HORAS

Localização Aplicável: Lei nº. 10.520/02, Subsidiariamente a Lei nº. 8.666/93 e alterações posteriores. Outros esclarecimentos poderão ser fornecidos na Prefeitura Municipal, das 08:00 às 12:00 hs. Através do Setor de Licitação, na Praça Estanislau de Medeiros, s/n, Bairro Antônio Bento de Moraes, Santa Luzia/PB ou pelo Fone (83) 3461-2299.

Santa Luzia - PB, 18 de abril de 2016.

JONAS PEREIRA DE ANDRADE
 Pregoeiro Oficial

Prefeitura Municipal de Belém

LICITAÇÃO

PREFEITURA MUNICIPAL DE BELÉM

AVISO DE LICITAÇÃO
 PREGÃO PRESENCIAL Nº 00007/2016

Toma público que fará realizar através do Pregoeiro Oficial e Equipe de Apoio, sediada na Rua Flávio Ribeiro, 74 - Centro - Belém - PB, às 09:00 horas do dia 02 de Maio de 2016, licitação modalidade Pregão Presencial, do tipo menor preço, para: Aquisição de kits de enxoval. Recursos: previstos no orçamento vigente. Fundamento legal: Lei Federal nº 10.520/02 e Decreto Municipal nº 031/2015. Informações no horário das 08:00 às 12:00 horas dos dias úteis, no endereço supracitado.
 Telefone: (083) 0000-0000.

Belém - PB, 19 de Abril de 2016

LUIS SEBASTIÃO ALVES
 Pregoeiro Oficial

Prefeitura Municipal de Jacaraú

LICITAÇÕES

PREFEITURA MUNICIPAL DE JACARAÚ

AVISO DE ADIAMENTO
 TOMADA DE PREÇOS Nº 00004/2016

A Pregoeira Oficial comunica o adiamento da abertura da Tomada de Preços nº 00004/2016, que objetiva a Aquisição de peças diversas para veículos tipo: passeio, destinado a esta Prefeitura, do dia 21 de abril de 2016, para o dia 25 de abril de 2016, no mesmo horário e local.
 Telefone: (083) 32951880.

Jacaraú - PB, 18 de abril de 2016

ANA RAQUEL FREIRE DE MENDONÇA
 Presidente da Comissão

PREFEITURA MUNICIPAL DE JACARAÚ

AVISO DE ADIAMENTO
 TOMADA DE PREÇOS Nº 00005/2016

A Pregoeira Oficial comunica o adiamento da abertura da Tomada de Preços nº 00005/2016, que objetiva a Aquisição de peças para veículo tipo: máquinas pesadas, destinado a esta Prefeitura, do dia 21 de abril de 2016, para o dia 25 de abril de 2016, no mesmo horário e local.
 Telefone: (083) 32951880.

Jacaraú - PB, 18 de abril de 2016

ANA RAQUEL FREIRE DE MENDONÇA
 Presidente da Comissão

Prefeitura Municipal de Boa Ventura

LICITAÇÃO

PREFEITURA MUNICIPAL DE BOA VENTURA
 COMISSÃO PERMANENTE DE LICITAÇÃO

AVISO JULGAMENTO RECURSO
 CONCORRÊNCIA PÚBLICA Nº 002/2015

A CPL deste município, torna público nos termos do art. 109, § 3º da Lei 8.666/93, que os recursos interpostos pelas empresas VIGA ENGENHARIA EIRELI, CNPJ Nº 14.575.353/0001-24 e COENCO - CONSTRUÇÕES EMPREENDIMENTOS E COMERCIO LTDA, CNPJ Nº 00.431.864/0001-68, foi considerado improcedente, ficando marcado para dia 25 de abril de 2016, às 08:30h, a reunião para recebimento dos envelopes nos termos do art. 48 § 3º da Lei 8666/92.
 INFORMAÇÕES: na sala da CPL, localizada a Rua Emilia Leite, nº s/n, Centro, Boa Ventura - PB, em todos os dias úteis de segundas às sextas-feiras, das 8h às 12h.

Boa Ventura - PB, 19 de abril de 2016.

LÍVIA MONIELY DE ALMEIDA DEODATO
 PRESIDENTE CPL/PMBV

Prefeitura Municipal de Casserengue

LICITAÇÕES

PREFEITURA MUNICIPAL DE CASSERENGUE

AVISO DE LICITAÇÃO
 TOMADA DE PREÇOS Nº 00001/2016

Torna público que fará realizar através da Comissão Permanente de Licitação, sediada na Rua Durval da Costa Lira, 343 - Centro - Casserengue - PB, às 09:00 horas do dia 10 de Maio de 2016, licitação modalidade Tomada de Preços, do tipo menor preço global, para: Contratação de empresa do ramo pertencente para executar a obra de reforma da Escola Municipal. Recursos: previstos no orçamento vigente. Fundamento legal: Lei Federal nº 8.666/93 e suas alterações posteriores. Informações: no horário das 08:00 às 12:00 horas dos dias úteis, no endereço supracitado. Telefone: (083) 3634-1146.

Casserengue - PB, 19 de Abril de 2016

LUCIANA PAULA DE OLIVEIRA SILVINO
 Presidente da Comissão

PREFEITURA MUNICIPAL DE CASSERENGUE

AVISO DE ERRATA
 PREGÃO PRESENCIAL Nº 00011/2016

A Pregoeira Oficial comunica que no Aviso de Licitação - Pregão Presencial nº 00011/2016, na publicação constante na pg.39, do Diário Oficial do Estado de 15.04.2016, onde se lê: "04 de maio de 2016", leia-se: "03 de maio de 2016". Maiores informações poderão ser obtidas junto a Comissão Permanente de Licitação, Rua Durval da Costa Lira, 343 - Centro - Casserengue - PB, no horário das 08:00 às 12:00 horas dos dias úteis. Telefone: (083) 3634-1146.

Casserengue - PB, 19 de Abril de 2016

LUCIANA PAULA DE OLIVEIRA SILVINO
 Pregoeiro Oficial



ESTADO DA PARAÍBA
FUNDO MUNICIPAL DE SAÚDE DE CAJAZEIRAS
COMISSÃO PERMANENTE DE LICITAÇÃO

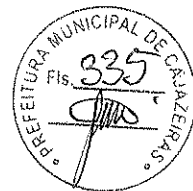

2ª SESSÃO

NOVA DOCUMENTAÇÃO DE HABILITAÇÃO

03/05/2016





Engenharia, Arquitetura, Construções, Consultoria e Licenciamento Ambiental

TOMADA DE PREÇOS – TP 60004/2016

OBJETO: CONSTRUÇÃO DE UMA ACADEMIA DE SAÚDE NO
BAIRRO PARQUE DOM BOSCO, MUNICÍPIO DE CAJAZEIRAS-PB

PROJECTE – ENGENHARIA, ARQUITETURA, CONSTRUÇÕES E
CONSULTORIA LTDA

CNPJ 13.556.557/0001-55

HABILITAÇÃO



ESTADO DA PARAÍBA
 FUNDO MUNICIPAL DE SAÚDE DE CAJAZEIRAS
 COMISSÃO PERMANENTE DE LICITAÇÃO

CERTIFICADO DE INSCRIÇÃO DE FORNECEDORES E PRESTADORES DE SERVIÇOS

NÚMERO DE INSCRIÇÃO 13.556.557/0001-55		NOME PROJECTE-ENGENHARIA, ARQUITETURA, CONSTRUCOES E CONSULTORIA	
LOGRADOURO RUA CARLOS PIRES			NÚMERO 34
CEP 56604-200	BAIRRO ESTREITO	MUNICÍPIO SOUSA	UF PB
COMPLEMENTO ANEXO A		INSCRIÇÃO ESTADUAL	
OBJETIVO CONSTRUTORES			
EMISSÃO 14/04/2016		VALIDADE 60 (sessenta) dias	

Normandisson de Sousa Pedroza Júnior
 N. FERREISSON DE SOUSA PEDROZA, JÚNIOR
 Comissão Permanente de Licitação



TEREZINHA GADELHA
 Serviço Notarial e Registral
 Titular: Terezinha de Lisieux Gadelha Abrantes
 Praça Capitão Manoel Gadelha, 14 - Centro - Sousa - PB
 CEP: 56.800-300 - Fone: (53) 3521-1211

Autentico a presente copia, reproducao fiel do original que me foi apresentado. Em testemunho da verdade.
 Sousa-PB 03/05/2016 08:18:24
 Marilia de Lima Barbosa - ESCRIVENTE
 [2016-003227] EMOL:R\$ 2,12 FARPEN:R\$ 0,25 FEPJ:R\$ 0,42 ISS:R\$ 0,06
 SELO DIGITAL: ADE57303-CU44
 Confira a autenticidade em <https://selodigital.tjpb.jus.br>

[Handwritten mark]

[Handwritten signatures]



Comprovante de Inscrição e de Situação Cadastral

Contribuinte,

Confira os dados de Identificação da Pessoa Jurídica e, se houver qualquer divergência, providencie junto à RFB a sua atualização cadastral.

 REPÚBLICA FEDERATIVA DO BRASIL CADASTRO NACIONAL DA PESSOA JURÍDICA		
NÚMERO DE INSCRIÇÃO 13.556.557/0001-55 MATRIZ	COMPROVANTE DE INSCRIÇÃO E DE SITUAÇÃO CADASTRAL	DATA DE ABERTURA 01/03/2011
NOME EMPRESARIAL PROJECTE - ENGENHARIA, ARQUITETURA, CONSTRUCOES E CONSULTORIA LTDA - ME		
TÍTULO DO ESTABELECIMENTO (NOME DE FANTASIA) PROJECTE		
CÓDIGO E DESCRIÇÃO DA ATIVIDADE ECONÔMICA PRINCIPAL 41.20-4-00 - Construção de edifícios		
CÓDIGO E DESCRIÇÃO DAS ATIVIDADES ECONÔMICAS SECUNDÁRIAS 42.13-8-00 - Obras de urbanização - ruas, praças e calçadas 42.22-7-01 - Construção de redes de abastecimento de água, coleta de esgoto e construções correlatas, exceto obras de irrigação 42.99-5-01 - Construção de instalações esportivas e recreativas 43.11-8-02 - Preparação de canteiro e limpeza de terreno 43.13-4-00 - Obras de terraplenagem 43.21-5-00 - Instalação e manutenção elétrica 43.22-3-01 - Instalações hidráulicas, sanitárias e de gás 43.30-4-02 - Instalação de portas, janelas, tetos, divisórias e armários embutidos de qualquer material 43.30-4-04 - Serviços de pintura de edifícios em geral 43.91-6-00 - Obras de fundações 43.99-1-03 - Obras de alvenaria 71.11-1-00 - Serviços de arquitetura 71.12-0-00 - Serviços de engenharia 43.99-1-01 - Administração de obras 43.99-1-99 - Serviços especializados para construção não especificados anteriormente 71.19-7-99 - Atividades técnicas relacionadas à engenharia e arquitetura não especificadas anteriormente 62.01-5-01 - Desenvolvimento de programas de computador sob encomenda 62.04-0-00 - Consultoria em tecnologia da informação		
CÓDIGO E DESCRIÇÃO DA NATUREZA JURÍDICA 206-2 - SOCIEDADE EMPRESARIA LIMITADA		
LOGRADOURO R CARLOS PIRES	NÚMERO 34	COMPLEMENTO ANEXO A
CEP 58.804-200	BAIRRO/DISTRITO ESTREITO	MUNICÍPIO SOUSA
UF PB	ENDEREÇO ELETRÔNICO wellington_pessoa@hotmail.com	
TELEFONE (83) 9966-3075 / (83) 9312-6494		ENTE FEDERATIVO RESPONSÁVEL (EFR) *****
SITUAÇÃO CADASTRAL ATIVA	DATA DA SITUAÇÃO CADASTRAL 01/03/2011	
MOTIVO DE SITUAÇÃO CADASTRAL		
SITUAÇÃO ESPECIAL *****	DATA DA SITUAÇÃO ESPECIAL *****	



Aprovado pela Instrução Normativa RFB nº 1.470, de 30 de maio de 2014.

Emitido no dia 16/04/2016 às 19:56:55 (data e hora de Brasília).

Página: 1/1

Consulta QSA / Capital Social

Voltar

© Copyright Receita Federal do Brasil - 16/04/2016



**CONTRATO SOCIAL DA CONSTITUIÇÃO DA SOCIEDADE LIMITADA
SOB NOME EMPRESARIAL DE: PROJECTE – ENGENHARIA, ARQUITETURA,
CONSTRUCÇÕES E CONSULTORIA LTDA.**

1. **TALITA GABRIELLE ARAGÃO**, brasileira, empresária, solteira, natural de Brasília-DF, nascida em 19.07.1979, portadora da cédula de identidade nº. 2.437.818 - SSP-PB e CPF nº 031.915.034-80, residente e domiciliado na cidade de Sousa-PB, à rua Isaac Moreira de Queiroga, nº. 01 - Bairro do Estreito - Cep. 58.802-140, com a seguinte filiação: Pai: Francisco Alves da Silva, Mãe: Maria do Perpetuo Socorro Aragão; e

JOSE DE ARAUJO PEREIRA, brasileiro, empresário, casado com regime de comunhão parcial de bens, natural de Russas-CE, portador da cédula de identidade nº 1.977.818 - SSP-PB, e CPF nº 222.842.903-10, residente e domiciliada na cidade de Cajazeiras-PB, à rua Tiburtino Cartaxo, nº 232, Centro, Cep.: 59.000-000, com a seguinte filiação: Pai: Francisco Mariano Pereira, Mãe: Hilda de Araujo Pereira, **RESOLVEM**, na melhor forma do direito constituir uma sociedade limitada, que se regerá pelas disposições legais aplicáveis a espécie e pelas seguintes cláusulas e condições:

2. **CLÁUSULA PRIMEIRA** – A sociedade girará sob o nome empresarial de: **PROJECTE – ENGENHARIA, ARQUITETURA, CONSTRUCÇÕES E CONSULTORIA LTDA.** e tem sua sede e domicilio na rua Isaac Moreira de Queiroga, nº. 01 – Anexo A - Bairro do Estreito - Cep. 58.802-140, na cidade de Sousa-PB. (art. 997, II CC/2002).

CLÁUSULA SEGUNDA – O capital social será de R\$ 70.000,00(setenta mil reais), dividido em 70.000(setenta mil), quotas de R\$ 1,00(um real), cada uma, subscritas e integralizadas, neste ato em moeda corrente do país, pelos sócios: (art. 997, III e IV do CC/2002).

TALITA GABRIELLE ARAGÃO.....	nº 40.000 quotas R\$ 40.000,00
JOSE DE ARAUJO PEREIRA	nº 30.000 quotas R\$ 30.000,00
Totalizado.....	nº 70.000 quotas R\$ 70.000,00

CLÁUSULA TERCEIRA – seu objeto social será de(art. 997, II CC/2002):

- 41.20-4/00 Construção de edifícios;
- 42.13-8/00 Obras de urbanização - ruas, praças e calçadas;
- 42.22-7/01 Construção de redes de abastecimento de água, coleta de esgoto e construções correlatas, exceto obras de irrigação;
- 42.99-5/01 Construção de instalações esportivas e recreativas;
- 43.11-8/02 Preparação de canteiro e limpeza de terreno;
- 43.13-4/00 Obras de terraplenagem;
- 43.21-5/00 Instalação e manutenção elétrica;
- 43.22-3/01 Instalações hidráulicas, sanitárias e de gás

FRANCISCO PEREIRA GADELHA Titular: Terezinha de Lins de Gadelha
Serviço Notarial e Registral Praça Capitão Manoel Gadelha, s/nº - Cajazeiras - PB
CEP: 58.802-140
Fone: 3521.1211

Autentico a presente copia, reproducao fiel do original que me foi apresentado. Em testemunho da verdade.
Sousa-PB 03/05/2016 08:18:26
Márcia de Lima Barbosa - ESCRIVENTE
[2016-003228] EMOL:R\$ 2,12 FARPEN:R\$ 0,25 FEPJ:R\$ 0,42 ISS:R\$ 0,00
SELO DIGITAL: ADE57304-AZOL
Confira a autenticidade em <https://selodigital.tjpb.jus.br>

(Handwritten signatures and initials)



CONTINUAÇÃO DO CONTRATO SOCIAL DA CONSTITUIÇÃO DE SOCIEDADE LIMITADA SOB NOME EMPRESARIAL DE: PROJECTE - ENGENHARIA, ARQUITETURA, CONSTRUÇÕES E CONSULTORIA LTDA.

43.30-4/02 Instalação de portas, janelas, tetos, divisórias e armários embutidos de qualquer material;
43.30-4/04 Serviços de pintura de edifícios em geral;
43.91-6/00 Obras de fundações;
43.99-1/01 Administração de obras;
43.99-1/03 Obras de alvenaria;
43.99-1/99 Serviços especializados para construção não especificados anteriormente;
71.11-1/00 Serviços de arquitetura;
71.12-0/00 Serviços de engenharia;
71.19-7/99 Atividades técnicas relacionadas à engenharia e arquitetura não especificadas anteriormente.

CLÁUSULA QUARTA – A sociedade inicia a suas atividades na aprovação do presente contrato, através do registro deste instrumento nesta Junta Comercial e seu prazo de duração será por tempo indeterminado. (art. 997, II CC/2002).

CLÁUSULA QUINTA – As quotas são indivisíveis e não poderão ser cedidas ou transferidas a terceiros sem o consentimento dos sócios, a quem fica assegurado, em igualdade de condições e preços o direito de preferência para sua aquisição se postas à venda, formalizando, se realizada a cessão delas, a alteração contratual pertinente. (arts. 1.056 e 1.057 do CC/2002).

CLÁUSULA SEXTA – A responsabilidade de cada sócio é restrita ao valor de suas quotas, mas todos respondem solidariamente pela integralização do capital social. (art. 1.052 CC/2002).

CLÁUSULA SÉTIMA – A administração da Sociedade será exercida pela sócia: TALITA GABRIELLE ARAGÃO, com o poder e atribuição de Administradora autorizada ao uso do nome empresarial, vedada, no entanto, em atividades estranhas ao interesse social ou assumir obrigações seja em favor de qualquer dos quotistas ou de terceiros, bem como onerar ou alienar bens imóveis da sociedade, sem autorização do outro sócio.(artigos 997, VI; 1.013; 1.015; 1.064, CC/2002)

CLÁUSULA OITAVA – Ao termino de cada exercício Social, em 31 de dezembro de cada ano será procedido o balanço do exercício anual, sendo que os lucros ou prejuízos verificados serão distribuídos ou suportados pelos sócios, na proporção de suas contas de capital. (art. 1.065 CC/2002).

CLÁUSULA NONA – Nos quatro meses seguintes ao termino do exercício social, os sócios deliberarão sobre as contas e designarão administrador (es) quando for o caso. (artigos 1.071 e 1.072 §2º e 1.078, CC/2002)

FRANCISCO PEREIRA GADELHA
Serviço Notarial e Registral

Titular: Terezinha de Liseux Gadelha Abrantes
Praça Capitão Manoel Gadelha, 14 - Centro - Sousa - PB
CEP: 58.600-300 - Fone: (83) 3521-1211



Autentico a presente copia, reprodução fiel do original que me
apresentado. Em testemunho da verdade.
Sousa-PB 03/05/2016 08:18:34
Marilia de Lima Barbosa - ESCRIVENTE
[2016-003236] EMUL:R\$ 2,12 FARPEN:R\$ 0,25 FEPJ:R\$ 0,42 ISS:R\$ 0,86
SELO DIGITAL: ADE57312-9002
Confira a autenticidade em <https://selodigital.tjpb.jus.br>

CONTINUAÇÃO DO CONTRATO SOCIAL DA CONSTITUIÇÃO DE SOCIEDADE LIMITADA SOB NOME EMPRESARIAL DE: PROJECTE – ENGENHARIA, ARQUITETURA, CONSTRUÇÕES E CONSULTORIA LTDA.



CLÁUSULA DÉCIMA – A sociedade poderá a qualquer tempo, abrir ou fechar filial ou outra dependência mediante alteração contratual assinada por todos os sócios.

CLÁUSULA DÉCIMA PRIMEIRA – Os sócios poderão de comum acordo fixar, uma retirada mensal, a título de “Pro Labore” observadas as disposições regulamentares pertinentes até o limite permitido pela legislação do imposto de renda que é levada da conta de despesa gerais e subsidiárias da sociedade.

CLÁUSULA DÉCIMA SEGUNDA – Falecendo ou interditado qualquer sócio, a sociedade continuará suas atividades com os herdeiros, sucessores e o incapaz. Não sendo possível ou inexistindo interesse deste ou do(s) sócio(s) remanescente, o valor de seus haveres será apurado e liquidado com base na situação patrimonial da sociedade, à data da resolução, verificada em balanço especialmente levantado.

Parágrafo Único – O mesmo procedimento será adotado em outros casos em que a sociedade se resolva em relação ao seu sócio. (Artigos 1.028 e 1.031, CC/2002)

CLÁUSULA DÉCIMA TERCEIRA – A administradora declara, sob as penas da lei, de que não está impedida de exercer a administração da sociedade, por lei especial, ou em virtude de condenação criminal, ou por se encontrar os efeitos dela, a pena que vede, ainda que temporariamente, o acesso a cargos públicos, ou por crime falimentar, de prevaricação, peita ou suborno, concussão, peculato, ou contra a economia popular, contra o sistema financeiro nacional, contra normas de defesa da concorrência, contra as relações de consumo, fé pública, ou a propriedade. (Artigo 1.011, §1, CC/2002)

CLÁUSULA DÉCIMA QUARTA – No caso de um dos sócios desejar retirar-se da sociedade, deverá notificar o outro por escrito, com antecedência de 60 dias, e seus haveres lhe serão re-embolsados conforme acordo registrado em cartório entre as partes, mediante a presença de duas testemunhas.

CLÁUSULA DÉCIMA QUINA – As omissões ou dúvidas que possam ser suscitadas sobre o presente contrato serão supridas ou resolvidas com base nas disposições legais que lhes forem aplicadas.

CLÁUSULA DÉCIMA SEXTA – Fica eleito o foro da comarca de Sousa – Paraíba, para qualquer ação fundada neste contrato, renunciando a qualquer outro por muito especial que seja.

FRANCISCO PEREIRA GADELHA
TITULAR: Terezinha de Lisieux Gadelha Abrantes
Praca Capitão Manoel Gadelha, 14 - Centro - Sousa - PB
CEP: 58.600-300 - Fone: (83) 3521-1211

Autentico a presente copia, reprodução fiel do original que me foi apresentado. Em testemunho da verdade.
Sousa-PB 03/05/2016 08:18:33
Marilia de Lima Barbosa - ESCRIVENTE
[2016-003235] EMOL:R\$ 2,12 FARPEN:R\$ 0,25 FEPJ:R\$ 0,42 ISS:R\$ 0,06
SELO DIGITAL: ADE57311-Y289
Confira a autenticidade em <https://selodigital.tjpb.jus.br>



Handwritten signatures and initials, including a large signature that appears to be 'Francisco Pereira Gadelha' and several other initials.



CONTINUAÇÃO DO CONTRATO SOCIAL DA CONSTITUIÇÃO DE SOCIEDADE LIMITADA SOB NOME EMPRESARIAL DE: PROJECTE - ENGENHARIA, ARQUITETURA, CONSTRUÇÕES E CONSULTORIA LTDA.

É por se acharem em perfeito acordo, em tudo quanto neste instrumento particular foi lavrado, obrigam-se a cumprir o presente contrato em três exemplares de igual teor e forma, com a primeira via destinada a registro e arquivamento na Junta Comercial do Estado da Paraíba.

Sousa-PB, 17 de Janeiro de 2011

2º Ofício
Sousa-PB

Talita Gabrielle Aragão
TALITA GABRIELLE ARAGÃO
CPF: 031.915.034-80

Jose de Araújo Pereira
JOSE DE ARAÚJO PEREIRA
CPF: 222.842.903-10

CARTÓRIO
SERVIÇO NOTARIAL
Fone/Fax: (83) 3591-2016
Cajazeiras - PB

SERVIÇO NOTARIAL E REGISTRAL 2º Ofício - Tab. de Notas Daniella Sarmiento Vieira Costa ESCREVENTE AUTORIZADO	Reconheço a(s) firma(s) em semelhança <i>Talita Gabrielle Aragão</i>
	do que dou fé.
	Sousa, <i>07 de Janeiro de 2011</i>
	Em Testemunho <i>DNS</i> da verdade Daniella Sarmiento Vieira Costa ESCREVENTE AUTORIZADO

CARTÓRIO - ANTONIO BILIANO SERVIÇO NOTARIAL Fone/Fax: (83) 3591-2016 Cajazeiras - PB	Reconheço a(s) Firma(s) por autenticidade de: <i>JOSE DE ARAUJO PEREIRA</i>
	Do que dou fé CAJAZEIRAS (PB) <i>07/01/2011</i>
	Em testemunho <i>DNS</i> da verdade. <i>Stanley Lima de Souza</i>
	<input type="checkbox"/> MARIA DOLORES LIMA DE SOUZA - Tabelião <input checked="" type="checkbox"/> STANLEY LIMA DE SOUZA - Substituto

Francisco Pereira Gadelha



FRANCISCO PEREIRA GADELHA Serviço Notarial e Registral	Titular: Terezinha de Lisloux Gadelha Abrantes Praça Cap. Manoel Gadelha, 14 - Cajazeiras - PB CEP: 58.800-300 - Fone: (83) 3591-2016
--	---

Autentico a presente copia, reprodução fiel do original que me foi apresentado. Em testemunho da verdade.
Sousa-PB 03/05/2016 08:18:31
Marília de Lima Barbosa - ESCRIVENTE
[2016-003234] EMOL:R\$ 2,12 FARPEN:R\$ 0,25 FEPI:R\$ 0,42 ISS:R\$ 0,06
SELO DIGITAL: ADE57310-GE91
Confira a autenticidade em <https://selodigital.tjpb.jus.br>

JUNTA COMERCIAL DO ESTADO DA PARAÍBA
CERTIFICO O REGISTRO EM: 07/03/2011 SOE Nº: 25200544404
Protocolo: 11/038615-8, DE 18/02/2011

PROJECTE ENGENHARIA
ARQUITETURA CONSTRUÇÕES E
CONSULTORIA LTDA
Maria de Fatima V. Venancio
MARIA DE FATIMA V. VENANCIO
SECRETÁRIA GERAL

Stanley Lima de Souza
Maria de Fatima V. Venancio



ALTERAÇÃO CONTRATUAL DE Nº 01 DA SOCIEDADE LIMITADA SOB NOME EMPRESARIAL DE: PROJECTE - ENGENHARIA, AROUITETURA, CONSTRUCÕES E CONSULTORIA LTDA ME

TALITA GABRIELLE ARAGÃO, brasileira, empresária, solteira, natural de Brasília-DF, nascida em 19.07.1979, portadora da cédula de identidade nº 2.437.818 - SSP-PB e CPF nº 031.915.034-80, residente e domiciliado na cidade de Sousa-PB, à rua Isaac Moreira de Queiroga, nº. 01 - Bairro do Estreito - Cep. 58.802-140, com a seguinte filiação: Pai: Francisco Alves da Silva, Mãe: Maria do Perpetuo Socorro Aragão; e

JOSE DE ARAUJO PEREIRA, brasileiro, empresário, casado com regime de comunhão parcial de bens, natural de Russas-CE, portador da cédula de identidade nº 1.977.818 - SSP-PB, e CPF nº 222.842.903-10, residente e domiciliada na cidade de Cajazeiras-PB, à rua Tiburcio Cartaxo, nº 232, Centro, Cep.: 59.000-000, com a seguinte filiação: Pai: Francisco Mariano Pereira, Mãe: Hilda de Araujo Pereira, únicos sócios da Sociedade Empresarial Limitada denominada "PROJECTE - ENGENHARIA, AROUITETURA, CONSTRUCÕES E CONSULTORIA LTDA ME", com sede à rua Isaac Moreira de Queiroga, nº. 01 - Bairro do Estreito - Cep. 58.802-140, na cidade de Sousa, Estado da Paraíba, registrado na Junta Comercial do Estado da Paraíba sob o NIRE nº 25200544404, por despacho em 01.03.2011 e inscrição no CNPJ sob nº 13.556.557/0001-55, resolvem, assim, alterar o contrato social:

CLÁUSULA PRIMEIRA - A sociedade que antes tinha sua sede na cidade de Sousa, na rua Isaac Moreira de Queiroga, nº 01 - Anexo A - Bairro do Estreito - Cep. 58.802-140, Estado da Paraíba, passa a ser localizada à rua Carlos Pires, nº 34 - Anexo A - Bairro do Estreito - Cep. 58.804-200, na cidade de Sousa, Estado da Paraíba.

CLÁUSULA SEGUNDA - Todas as demais cláusulas e condições estabelecidas nos atos constitutivos não alcançadas pelo presente instrumento, permanecem em vigor.

E por se acharem em perfeito acordo, em tudo quanto neste instrumento particular foi lavrado, obrigam-se a cumprir o presente contrato em três exemplares de igual teor e forma, com a primeira via destinada a registro e arquivamento na Junta Comercial do Estado da Paraíba.

Sousa-PB, 30 de maio de 2011

Talita Gabrielle Aragão
TALITA GABRIELLE ARAGÃO
CPF: 031.915.034-80

Jose de Araujo Pereira
JOSE DE ARAUJO PEREIRA
CPF: 222.842.903-10



FRANCISCO PEREIRA GADELHA e Terezinha de Lisleux Gadelha Abrantes
Serviço Notarial e Registral
Rua Gadelha, 14 - Centro - Sousa - PB
Fone: (83) 3621-1211

Autentico a presente copia, reproducao fiel do original que me foi apresentado. Em testemunho da verdade.
Sousa-PB 03/05/2016 08:18:30
Marilia de Lima Barbosa - ESCRIVENTA
[2016-003233] EMDL:R\$ 2,12 FARPEN:R\$ 0,25 FEPJ:R\$ 0,42 ISS:R\$ 0,06
SELO DIGITAL: ADE57309-1B69
Confira a autenticidade em <https://selodigital.tjpb.jus.br>

[Handwritten mark]

[Handwritten mark]

[Handwritten marks]

ALTERAÇÃO CONTRATUAL DE Nº 02 DA SOCIEDADE LIMITADA SOB NOME EMPRESARIAL DE: PROJECTE - ENGENHARIA, ARQUITETURA, CONSTRUÇÕES E CONSULTORIA LTDA ME



1. TALITA GABRIELLE ARAGÃO, brasileira, empresária, solteira, natural de Brasília-DF, nascida em 19.07.1979, portadora da cédula de identidade nº 2.437.818 - SSP-PB e CPF nº 031.915.034-80, residente e domiciliado na cidade de Sousa-PB, á rua Isaac Moreira de Queiroga, nº. 01 - Bairro do Estreito - Cep. 58.802-140, com a seguinte filiação: Pai: Francisco Alves da Silva e Mãe: Maria do Perpetuo Socorro Aragão; e
2. JOSE DE ARAUJO PEREIRA, brasileiro, empresário, casado com regime de comunhão parcial de bens, natural de Russas-CE, portador da cédula de identidade nº 1.977.818 - SSP-PB, e CPF nº 222.842.903-10, residente e domiciliada na cidade de Cajazeiras-PB, á rua Tiburtino Cartaxo, nº 232, Centro, Cep. 59.000-000 , com a seguinte filiação: Pai: Francisco Mariano Pereira, Mãe: Hilda de Araujo Pereira;

CLÁUSULA PRIMEIRA - DA RETIRADA DO SÓCIO - Por força deste instrumento de alteração contratual retira-se da sociedade JOSE DE ARAUJO PEREIRA, cedendo e transferindo suas quotas de capital de R\$ 30.000,00(trinta mil reais), sendo R\$ 2.100,00(dois mil e cem reais) para o sócio MANOEL MAYER DUARTE JUNIOR, brasileiro, empresário, solteiro, natural de Palmares-PE, nascido em 22.08.1978, portador da cédula de identidade nº. 2.269.658 - SSP-PB e CPF nº 009.911.704-58, residente e domiciliado na cidade de Sousa-PB, á rua Isaac Moreira de Queiroga, nº. 01 - Bairro do Estreito - Cep. 58.802-140, com a seguinte filiação: Pai: Manoel Mayer Duarte e Mãe: Maria da Conceição Nunes de Moura e R\$ 27.900,00(vinte e sete mil, novecentos reais) para a sócia TALITA GABRIELLE ARAGÃO.

CLÁUSULA SEGUNDA - O capital social permanecerá o mesmo valor de 70.000,00(Setenta Mil Reais), dividido em 70.000(Setenta Mil). quotas de 1.00(um real), cada uma, subscritas e integralizadas, neste ato em moeda corrente do país, pelos sócios. (art. 997, III e IV do CC/2002).

FRANCISCO PEREIRA GADELHA Titular: Terezinha de Lisleux Gadelha
Serviço Notarial e Registral Praça Capitão Manoel Gadelha, 14 - Centro - Cajazeiras - PB - CEP. 59.000-000 - Fone: (83) 522-3521

Autentico a presente copia, reproducao fiel do original que me foi apresentado. Em testemunho da verdade.
Sousa-PB 03/05/2016 08:18:29
Marilya de Lima Barbosa - ESCRIVENTE
[2016-003232] EMUL:R\$ 2,12 FARPEN:R\$ 0,25 FEPU:R\$ 0,42 ISS:R\$ 0,06
SELO DIGITAL: ADE57308-ASDZ
Confira a autenticidade em <https://selodigital.tjpb.jus.br>



Handwritten signatures and initials on the right side of the document.



ALTERAÇÃO CONTRATUAL DE Nº 02 DA SOCIEDADE LIMITADA SOB REGIME DE RESPONSABILIDADE DE: PROJECTE - ENGENHARIA, ARQUITETURA, CONSTRUÇÕES E CONSULTORIA LTDA ME

Com a presente alteração o contratual, o capital ficou assim distribuído:

TALITA GABRIELLE ARAGÃO	nº 67.900 quotas	R\$ 67.900,00
MANOEL MAYER DUARTE JUNIOR	nº 2.100 quotas	R\$ 2.100,00
Totalizado.....	nº 70.000 quotas	R\$ 70.000,00

CLÁUSULA TERCEIRA – Seu objeto social será acrescido das atividades de 62.01-5/00- Desenvolvimento de programa de computador sob encomenda e 62.04-0/00- Consultoria em tecnologia da informação (art. 997, II CC/2002):

Com a presente alteração contratual, seu objeto social ficou assim definido:

- 41.20-4/00 Construção de edifícios;
- 42.13-8/00 Obras de urbanização - ruas, praças e calçadas;
- 42.22-7/01 Construção de redes de abastecimento de água, coleta de esgoto e construções correlatas, exceto obras de irrigação;
- 42.99-5/01 Construção de instalações esportivas e recreativas;
- 43.11-8/02 Preparação de canteiro e limpeza de terreno;
- 43.13-4/00 Obras de terraplenagem;
- 43.21-5/00 Instalação e manutenção elétrica;
- 43.22-3/01 Instalações hidráulicas, sanitárias e de gás
- 43.30-4/02 Instalação de portas, janelas, tetos, divisórias e armários embutidos de qualquer material;
- 43.30-4/04 Serviços de pintura de edifícios em geral;
- 43.91-6/00 Obras de fundações;
- 43.99-1/01 Administração de obras;
- 43.99-1/03 Obras de alvenaria;
- 43.99-1/99 Serviços especializados para construção não especificados anteriormente;
- 71.11-1/00 Serviços de arquitetura;
- 71.12-0/00 Serviços de engenharia;
- 71.19-7/99 Atividades técnicas relacionadas à engenharia e arquitetura não especificadas anteriormente.
- 62.01-5/00 Desenvolvimento de programa de computador sob encomenda
- 62.04-0/00 Consultoria em tecnologia da informação

CLÁUSULA QUARTA – Todas as demais cláusulas e condições estabelecidas nos atos constitutivos não alcançados pelo presente instrumento, permaneceram em vigor.

E por se acharem em perfeito acordo, em tudo quanto neste instrumento particular foi lavrado, obrigam-se a cumprir o presente contrato em três exemplares de igual teor e forma, com a primeira via destinada a registro e arquivamento na Junta Comercial do Estado da Paraíba.

FRANCISCO PEREIRA GADELHA Titular: Terezinha de Lisieux Gadelha Abrantes
 Serviço Notarial e Registral Praça Capitão Manoel Gadelha, 14 - Centro - Sousa - PB
 CEP: 58.800-300 - Fone: (83) 3521-1211



Autentico a presente copia, reprodução fiel do original que me foi apresentado. Em testemunho da verdade.
 Sousa-PB 03/05/2016 08:18:28
 Marília de Lima Barbosa - ESCRIVENTE
 [2016-003231] ENDL:R\$ 2,12 FARPEN:R\$ 0,25 FEPJ:R\$ 0,42 ISS:R\$ 0,00
 SELO DIGITAL: ADE57307-HC07
 Confira a autenticidade em <https://selodigital.tjpb.jus.br>

Handwritten signatures and initials, including a large signature that appears to be 'Mayer' and several other initials.



ALTERAÇÃO CONTRATUAL DE Nº 02 DA SOCIEDADE LIMITADA SOB NOME EMPRESARIAL DE: PROJECTE - ENGENHARIA, ARQUITETURA, CONSTRUÇÕES E CONSULTORIA LTDA ME

Scusa PB, 17 de dezembro de 2012

Talita Gabrielle Aragão
TALITA GABRIELLE ARAGÃO
CPF: 031.914.024-80

Manoel Mayer Duarte Junior
MANOEL MAYER DUARTE JUNIOR
CPF: 009.911.704-58

Jose de Araujo Pereira
JOSE DE ARAUJO PEREIRA
CPF: 222.542.903-10

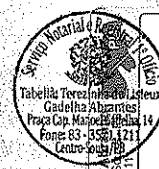

FRANCISCO PEREIRA GADELHA
Serviço Notarial e Registral
Títular, Terceirinho de Lisieux, Gadelha, Caldeirinhas, Paraíba
Praça Capitão Manoel Gadelha, 14 - Centro - S/A
Fone: 83-3557-1211
CEP: 58.800-300 - Fone: (83) 3521-1211

Autentico a presente copia, reproducao fiel do original que me foi apresentado. Em testemunho da verdade.
Scusa-PB 03/05/2016 08:18:28
Marilia de Lima Barbosa - ESCREVENTE
[2016-002230] EML-RS 2.12 FAFPEL-RS 0,25 FEP-RS 0,42 ISS-RS 0,06
SELO DIGITAL: ABE57306-9H05
Confira a autenticidade em <https://selodigital.tjpb.jus.br>

JUNTA COMERCIAL DO ESTADO DA PARAÍBA
CERTIFICO O REGISTRO EM 18/01/2013 SOB Nº: 20121017206
Protocolo: 12/101720-6 DE 19/12/2012
Empresa: 25 2.0056440 4
PROJECTE ENGENHARIA
ARQUITETURA CONSTRUÇÕES E
CONSULTORIA LTDA ME
Maria de Fatima V. Venancio
MARIA DE FATIMA V. VENANCIO
SECRETÁRIA GERAL

VÁLIDA EM TODO O TERRITÓRIO NACIONAL

REGISTRO GERAL Nº 2437818 DATA DE EMISSÃO 11 JUN 1979

NOME TALITA GABRIELLE ARAGÃO

FILIAÇÃO Maria do Perpétuo Socorro Aragão
Brasília-DF.

NATURALIDADE 19-07-1979
DATA DE NASCIMENTO

Cert. Pass. 23531-11-174-11v.A-31
DOC ORIGEM Cartão de Brasília-DF.

CPF

ASSINATURA DO DIRETOR

LEI Nº 7116 DE 19/07/83

REPÚBLICA FEDERATIVA DO BRASIL

ESTADO DA PARAIBA

SECRETARIA DA SEGURANÇA PÚBLICA
INSTITUTO DE POLÍCIA CIENTÍFICA
DEPARTAMENTO DE IDENTIFICAÇÃO

3.900



ASSINATURA DO TITULAR

FRANCISCO PEREIRA GADELHA Titular: Terezinha de Liseux Gadelha Abrantes
Serviço Notarial e Registral Praça Capitão Manoel Gadelha, 14 - Centro - Sousa - PB
CEP: 56.800-300 - Fone: (83) 3521-1211

Autentico a presente copia, reproducao fiel do original que apresentado. Em testemunho da verdade.
Sousa-PB 03/05/2016 08:18:27
Marilya de Lima Barbosa - ESCRIVENTE
[2016-003229] EMUL:R\$ 2,12 FARPEN:R\$ 0,25 FEPJ:R\$ 0,42 ISS:R\$ 0,06
SELO DIGITAL: ADE57305-ZUGP
Confira a autenticidade em <https://selodigital.tjpb.jus.br>



Este documento é o comprovante de inscrição no CADASTRO DE PESSOAS FÍSICAS - CPF, vedada a exigência por terceiros, salvo nos casos previstos na Legislação vigente.

Assinatura
Talita Gabrielle Aragão

TALITA GABRIELLE ARAGÃO

SERVIDOR

VÁLIDO EM TODO O TERRITÓRIO NACIONAL

Emitido em : 10/07/97

SECRETARIA DE RECEITA FEDERAL

CPF - CADASTRO DE PESSOAS FÍSICAS

Nome
TALITA GABRIELLE ARAGÃO

Nº de Inscrição
031915034-80

Data do Nascimento
19/07/79



FRANCISCO PEREIRA GADELHA Titular: Terezinha de Liseux Gadelha Abrantes
Serviço Notarial e Registral Praça Capitão Manoel Gadelha, 14 - Centro - Sousa - PB
CEP: 56.800-300 - Fone: (83) 3521-1211

Autentico a presente copia, reproducao fiel do original que me foi apresentado. Em testemunho da verdade.
Sousa-PB 03/05/2016 08:21:20
Marilya de Lima Barbosa - ESCRIVENTE
[2016-003237] EMUL:R\$ 2,12 FARPEN:R\$ 0,25 FEPJ:R\$ 0,42 ISS:R\$ 0,06
SELO DIGITAL: ADE57313-60LHA
Confira a autenticidade em <https://selodigital.tjpb.jus.br>

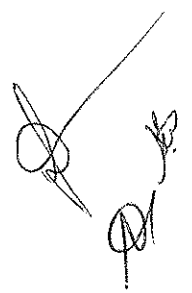

Este documento é o comprovante de inscrição no CADASTRO DE PESSOAS FÍSICAS - CPF, validado a partir da entrega por terceiros, conforme as regras previstas na Legislação vigente.

REQUERENTE
MANOEL MAYER DUARTE JUNIOR

VÁLIDO EM TODO O TERRITÓRIO NACIONAL

Emitido em : 20/02/98

0 9 0 0 0 0 0 0 0 0

MINISTÉRIO DA FAZENDA
Secretaria da Receita Federal

CPF - CADASTRO DE PESSOAS FÍSICAS

Nome

MANOEL MAYER DUARTE JUNIOR

Nº de inscrição

009911704-88

Data de Nascimento

22/08/78



FRANCISCO PEREIRA GADELHA
Serviço Notarial e Registral

Titular: Terezinha de Listieux Gadelha Abrantes
Praça Capitão Manoel Gadelha, 14 - Centro - Sousa - PB
CEP: 58.800-300 - Fone: (83) 3521-1211

Autentico a presente copia, reprodução fiel do original que me foi apresentado. Em testemunho da verdade.
Sousa-PB 03/05/2016 08:21:21
Marilia de Lima Barbosa - ESCRIVENTE
[2016-003239] EMOL:R\$ 2,12 FARPEN:R\$ 0,25 FEPJ:R\$ 0,42 ISS:R\$ 0,06
SELO DIGITAL: ADE57315-21FA
Confira a autenticidade em <https://selodigital.tjpb.jus.br>



VÁLIDA EM TODO O TERRITÓRIO NACIONAL

REGISTRO DE IDENTIDADE Nº 2269658 DATA DE EMISSÃO 27/08/2016

TIPO MANOEL MAYER DUARTE JUNIOR

ENDEREÇO Manoel Mayer Duarte
Maria da Conceição Nunes de Mota

CIDADE Palmares PE DATA DE NASCIMENTO 22.08.1978

IDENTIFICADOR Cert.Nasc.20917.Liv.16.N1.236

LOCAL DE NASCIMENTO Cart. de C. Grande PE



LEI Nº 719 DE 2003

REPÚBLICA FEDERATIVA DO BRASIL

DEPARTAMENTO DE PASSAPORTES
D.I.P.11

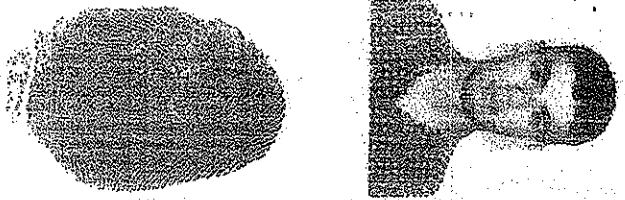

FRANCISCO PEREIRA GADELHA
Serviço Notarial e Registral

Titular: Terezinha de Listieux Gadelha Abrantes
Praça Capitão Manoel Gadelha, 14 - Centro - Sousa - PB
CEP: 58.800-300 - Fone: (83) 3521-1211

Autentico a presente copia, reprodução fiel do original que me foi apresentado. Em testemunho da verdade.
Sousa-PB 03/05/2016 08:21:20
Marilia de Lima Barbosa - ESCRIVENTE
[2016-003238] EMOL:R\$ 2,12 FARPEN:R\$ 0,25 FEPJ:R\$ 0,42 ISS:R\$ 0,06
SELO DIGITAL: ADE57314-1PZ0
Confira a autenticidade em <https://selodigital.tjpb.jus.br>

Handwritten signatures and initials, including a large 'A' and several other marks.



LIVRO DIÁRIO 01 - Exercício 2014

TERMO DE ABERTURA

Numero de Ordem

001

Contem este livro 007 folhas numeradas dos nº 0001 ao nº 007 e seu movimento contábil do periodo compreendido entre 01/01/2014 a 31/12/2014, por processamento eletronico, e que serviu como Balanço Patrimonial com lançamentos, as quais demonstram os lançamentos das operações próprias do estabelecimento abaixo identificado.

Razão Social: **PROJECTE - ENGENHARIA, ARQUITETURA, CONSTRUÇÕES E CONSULTORIA LTADA - ME**
Endereço: **Rua Carlos Pires - Estreito**
Município: **Sousa**
Com registro no (a): 25200544404
Despacho: 01.03.2011

Numero: 34
Estado **PB**

C.N.P.J / M.F numero: **132.556.557/0001-55**

Sousa-PB, 01 janeiro, 2014

PROJECTE - ENGENHARIA, ARQUITETURA,
CONSTRUÇÕES E CONSULTORIA LTADA - ME
Talita Gabrielle Aragat
Sócio Diretora CPF Nº 031.915.034-80

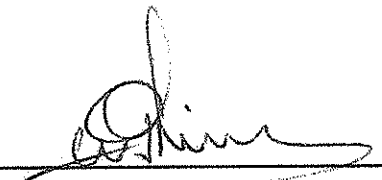
Wellington Pessoa de Lima
Contador
CRC-PB 4.775/0



JUNTA COMERCIAL DO ESTADO DA PARAIBA - JUCEP
ESCRITÓRIO REGIONAL DE SOUSA

Termo de Autenticação 15/001726-0

O presente livro/ficha, por mim examinado e conferido, acha-se em conformidade com a legislação em vigor em seus termos de abertura e encerramento.

SOUSA

24/09/15

ANTONIO JOSE DA SILVA
CHEFE DO ESCRITÓRIO REGIONAL

JUNTA COMERCIAL DO ESTADO DA PARAIBA - JUCEP



FRANCISCO PEREIRA GADELHA
Serviço Notarial e Registral

Titular: Terezinha de Lesteux
Praça Capitão Manoel Gadelha - Sousa - PB
CEP: 58.800-300 - Fone: (35) 3221-1211

Autentico a presente copia, reproducao fiel do original que me foi apresentado. Em testemunho da verdade.
Sousa-PB 03/05/2016 08:21:21
Marilia de Lima Barbosa - ESCRIVENTE
[2016-003240] EMOL:R\$ 2,12 FARPEN:R\$ 0,25 FEPJ:R\$ 0,42 ISS:R\$ 0,06
SELO DIGITAL: ADE57316-RCMV
Confira a autenticidade em <https://selodigital.tjpb.jus.br>

Livro Diário / 2014

PROJECTE Engenharia, Arq. Const. e Consultoria Ltda.				
CNPJ:13.556.557/0001-55				
Data	Conta a débito	Conta a crédito	Histórico	Valor
31.01.2014	Despesa Aluguel	Caixa	Pagto ref. aluguel mês janeiro	300,00
31.01.2014	Despesas Diversas	Caixa	Pagto ref. Condomínio mês janeiro	120,00
31.01.2014	Despesa Energia	Caixa	Pagto ref. Energia mês janeiro	42,00
28.02.2014	Despesa Aluguel	Caixa	Pagto ref. aluguel mês fevereiro	300,00
28.02.2014	Despesas Diversas	Caixa	Pagto ref. Condomínio mês fevereiro	120,00
28.02.2014	Despesa Energia	Caixa	Pagto ref. Energia mês fevereiro	51,00
31.03.2014	Despesa Aluguel	Caixa	Pagto ref. aluguel mês março	300,00
31.03.2014	Despesas Diversas	Caixa	Pagto ref. Condomínio mês março	120,00
31.03.2014	Despesa Energia	Caixa	Pagto ref. Energia mês março	55,00
30.04.2014	Despesa Aluguel	Caixa	Pagto ref. aluguel mês abril	300,00
20.04.2014	Despesas Diversas	Caixa	Pagto ref. Condomínio mês abril	120,00
30.04.2014	Despesa Energia	Caixa	Pagto ref. Energia mês abril	87,00
30.05.2014	Despesa Aluguel	Caixa	Pagto ref. aluguel mês maio	300,00
30.05.2014	Despesas Diversas	Caixa	Pagto ref. Condomínio mês maio	120,00
30.05.2014	Despesa Energia	Caixa	Pagto ref. Energia mês maio	77,00
05.06.2014	Caixa	Receita Serviços	Recbto nota fiscal nº 11	1.452,00
05.06.2014	Despesa Impostos	Iss a Recolher	Apropriação iss sob nota fiscal nº 11	43,56
30.06.2014	Despesa impostos	Impostos Federais	Apropriação IRPJ sob nota fiscal nº 11	82,03
30.06.2014	Despesa Pro-labore	Contas a Pagar	Apropriação pró-labore mês 06/2014	724,00
30.06.2014	Despesa Aluguel	Caixa	Pagto ref. aluguel mês junho	300,00
30.06.2014	Despesas Diversas	Caixa	Pagto ref. Condomínio mês junho	120,00
30.06.2014	Despesa Energia	Caixa	Pagto ref. Energia mês junho	82,00
07.07.2014	Caixa	Receita Serviços	Recbto nota fiscal nº 12	2.400,00
07.07.2014	Despesa Impostos	Iss a Recolher	Apropriação iss sob nota fiscal nº 12	72,00
11.07.2014	Despesa Energia	Caixa	Pagto ref. Energia mês julho	74,76
23.07.2014	Despesa Aluguel	Caixa	Pagto ref. aluguel mês julho	400,00
31.07.2014	Despesas Diversas	Caixa	Pagto ref. Condomínio mês julho	120,00
31.07.2014	Despesa impostos	Impostos Federais	Apropriação IRPJ sob nota fiscal nº 12	135,60
31.07.2014	Despesa Pro-labore	Contas a Pagar	Apropriação pró-labore mês 07/2014	724,00
11.08.2014	Despesa Energia	Caixa	Pagto ref. Energia mês agosto	77,31
25.08.2014	Despesa Aluguel	Caixa	Pagto ref. aluguel mês agosto	400,00
29.08.2014	Despesas Diversas	Caixa	Pagto ref. Condomínio mês agosto	120,00
10.09.2014	Despesa Energia	Caixa	Pagto ref. Energia mês setembro	99,09
30.09.2014	Despesa Aluguel	Caixa	Pagto ref. aluguel mês setembro	400,00
30.09.2014	Despesas Diversas	Caixa	Pagto ref. Condomínio mês setembro	130,00
12.10.2014	Despesas c/ taxas	Caixa	Pagto ref. Taxa JUCEP	119,60
13.10.2014	Despesa Energia	Caixa	Pagto ref. Energia mês outubro	114,34
17.10.2014	Despesa Aluguel	Caixa	Pagto ref. aluguel mês outubro	400,00
24.10.2014	Despesa Mat Consumo	Caixa	Pagto mat. Consumo cf. nf. 1241	270,00
31.10.2014	Despesas Diversas	Caixa	Pagto ref. Condomínio mês outubro	130,00
11.11.2014	Despesa Energia	Caixa	Pagto ref. Energia mês novembro	140,30
28.11.2014	Despesa Aluguel	Caixa	Pagto ref. aluguel mês novembro	400,00
28.11.2014	Despesas Diversas	Caixa	Pagto ref. Condomínio mês novembro	130,00
11.12.2014	Despesa Energia	Caixa	Pagto ref. Energia mês dezembro	122,57
31.12.2014	Aluguel a pagar	Caixa	Apropriação ref. aluguel mês dez/2014	400,00



CNPJ Nº 13.556.557/0001-55

Livro Diário / 2014				
PROJECTE Engenharia, Arq. Const. e Consultoria Ltda.				
CNPJ: 13.556.557/0001-55				
Data nº	Conta a débito	Conta a crédito	Histórico	Valor
31.12.2014	Receita Serviços	Resultado Exercício	Encerramento do exercício	3.850,00
31.12.2014	Resultado Exercício	Despesa Aluguel	Encerramento do exercício	4.200,00
31.12.2014	Resultado Exercício	Despesas taxas	Encerramento do exercício	119,60
31.12.2014	Resultado Exercício	Despesa Energia	Encerramento do exercício	1.080,66
31.12.2014	Resultado Exercício	Despesa impostos	Encerramento do exercício	333,19
31.12.2014	Resultado Exercício	Despesa Pro-labore	Encerramento do exercício	1.448,00
31.12.2014	Lucros / Prejuizos	Resultado Exercício	Apuração do lucro/prejuízo 2014	2.709,47

Sousa-PB, 31 de dezembro de 2014

TALITA GABRIELLE ARAGAO

Sócia-Administradora-CPF nº 031.915.034-80

WELLINGTON PESSOA DE LIMA

Contador - CRC/pb nº 4.775-0



**BALANÇO PATRIMONIAL ENCERRADO EM 31 DE DEZEMBRO DE 2014
ANO CALENDÁRIO DE 2013 E 2014.**

ATIVO	31/12/2013	31/12/2014
ATIVO CIRCULANTE	35.810,00	35.102,00
Disponibilidades	27.830,00	19.252,00
Caixa e Equivalentes	25.980,00	16.671,90
Banco conta movimento	1.850,00	2.580,10
Estoque	0,00	3.850,00
Realizável até o Exercício Seguinte	7.980,00	15.850,00
Clientes	7.980,00	15.850,00
ATIVO NÃO CIRCULANTE	38.120,00	36.501,73
Imobilizado	38.120,00	36.501,73
Computadores/Periféricos	2.169,89	2.169,89
Maquinas e equipamentos	9.499,05	9.499,05
Móveis e utensílios	1.241,02	3.840,00
Imoveis	26.482,00	26.482,00
(-) Depreciação Acumulada	1.271,96	5.489,21
Investimentos	0,00	0,00
Titulo de Capitalização	0,00	0,00
TOTAL DO ATIVO	73.930,00	71.603,73

Sousa-PB, 31 de dezembro de 2014

Talita Gabrielle Aragao
TALITA GABRIELLE ARAGAO
Sócia-Administradora-CPF nº 031.915.034-80

Wellington Pessoa de Lima
WELLINGTON PESSOA DE LIMA
Contador - CRC/PB nº 4.775-0



FRANCISCO PEREIRA GADELHA Titulo de Representante de Francisco Gadelha Abrantes
Serviço Notarial e Registral Praça da Liberdade, 14 - Centro - Sousa - PB
CNPJ nº 08.556.557/0001-55 - Fone: (83) 3521-1211



Junta Comercial do Estado da Paraíba
Certifico o Registro em 25/09/2015 Sob Nº 20150514786
Protocolo : 150514786 de 24/09/2015 NIRE: 25200544404
**PROJECTE ENGENHARIA ARQUITETURA CONSTRUÇÕES E
CONSULTORIA LTDA ME**
Chancela : 61356AD46507A6C31E0746FB282D14F5D6DEED0C
João Pessoa - PB, 25/09/2015

Autentico a presente copia, reproducao fiel do original que me foi
apresentado. Em testemunho da verdade.
Sousa-PB 03/05/2016 08:21:21
Marilia de Lima Barbosa - ESCRIVENTE
[2016-003242] EMPL:R\$ 2,12 FARPEN:R\$ 0,25 FEPJ:R\$ 0,42 ISS:R\$ 0,06
SELO DIGITAL: ADE57318-DX41
Confira a autenticidade em <https://selodigital.tjpb.jus.br>

Maria de Fátima Ventura Venâncio
Maria de Fátima Ventura Venâncio
Secretário(a) Geral



**BALANÇO PATRIMONIAL ENCERRADO EM 31 DE DEZEMBRO DE 2014
ANO CALENDÁRIO DE 2013 E 2014**

PASSIVO	31/12/2013	31/12/2014
PASSIVO CIRCULANTE	350,00	733,20
Obrigações c/ Terceiros	350,00	400,00
Aluguel a Pagar	350,00	400,00
Emprestimos/Financiamentos	0,00	0,00
Obrigações Sociais e Trabalhistas	0,00	0,00
Inss a Recolher	0,00	0,00
Fgts a Recolher	0,00	0,00
Obrigações Tributárias	0,00	333,20
Simples Naciona a Recolher	0,00	0,00
Pis a Recolher	0,00	25,04
Cofins a Recolher	0,00	43,56
Irpf a Recolher	0,00	149,04
Cslf a Recolher	0,00	0,00
Iss a recolher	0,00	115,56
PATRIMÔNIO LIQUIDO	73.580,00	70.870,53
Capital Social	70.000,00	70.000,00
Capital Social	70.000,00	70.000,00
Lucros/Prejuizos Acumulados	3.580,00	870,53
Lucros/Prejuizos	3.580,00	870,53
TOTAL DO PASSIVO	73.930,00	71.603,73

Sousa-PB, 31 de dezembro de 2014

Talita Gabrielle Aragao
TALITA GABRIELLE ARAGAO

Sócia-Administradora-CPF nº 031.915.034-80

Wellington Pessoa de Lima
WELLINGTON PESSOA DE LIMA
Contador - CRC/pb nº 4.775-0



Junta Comercial do Estado da Paraíba
Certifico o Registro em 25/09/2015 Sob Nº 20150514786
Protocolo : 150514786 de 24/09/2015 NIRE: 25200544404
**PROJECTE ENGENHARIA ARQUITETURA CONSTRUÇÕES E
CONSULTORIA LTDA ME**
Chancela : 61356AD46507A6C31E0746FB282D14F5D6DEED0C
João Pessoa - PB, 25/09/2015

Maria de Fátima Ventura Venâncio

Maria de Fátima Ventura Venâncio
Secretário(a) Geral

FRANCISCO PEREIRA GADELHA
Serviço Notarial e Registral

Notário: Francisco Gadelha Abrantes
Rua Caldeirinhas, 14 - Centro - Sousa - PB
Tabela de Honorários - Fone: (83) 3521-1211
Lpo: Caldeirinhas, 14
Poa: Cap. Manoel Gadelha, 14
Fone: 03-3521-1211

Autentico a presente copia, representando fiel do original que me foi apresentado. Em testemunho da verdade.
Sousa-PB 03/05/2016 09:21:22
Marilia de Lima Barbosa - ESCRIVENTE
[2016-003243] EMPL:R\$ 2,12 FARPEN:R\$ 0,25 FEPJ:R\$ 0,42 ISS:R\$ 0,06
SELO DIGITAL: ADE57319-X6II
Confira a autenticidade em <https://selodigital.tjpb.jus.br>

CONSULTORIA LTDA ME
CNPJ Nº 13.556.557/0001-55



**BALANÇO PATRIMONIAL ENCERRADO EM 31 DE DEZEMBRO DE 2014
DEMONSTRAÇÃO DO RESULTADO DO EXERCÍCIO - DRE**

DEMONSTRAÇÕES DE RESULTADO	31/12/2014
Receita Bruta	3.852,00
Receita de Serviços	12.000,00
Deduções nas Vendas/Serviços	289,64
ISS	115,56
PIS	25,04
COFINS	149,04
Receita Operacional Líquida	3.562,36
(-) Custo do Serviços Aplicados	623,83
Lucro Operacional Bruto	2.938,53
(-) Despesas Operacionais	5.648,00
Despesas Administrativas	5.648,00
Despesas Financeiras	0,00
Lucro Operacional	-2.709,47
(+) Receitas não Operacionais	0,00
(-) Despesas não Operacionais	0,00
Resultado antes do IR e CSLL	-2.709,47
(-) Provisão p/Contribuição Social CSLL	0,00
(-) Provisão p/Imposto de Renda IR	0,00
RESULTADO LÍQUIDO DO EXERCÍCIO	-2.709,47

Sousa-PB, 31 de dezembro de 2014

Talita Gabrielle Aragão
TALITA GABRIELLE ARAGAO
Sócia-Administradora-CPF nº 031.915.034-80

Wellington Pessoa de Lima
WELLINGTON PESSOA DE LIMA
Contador - CRC/pb nº 4.775-0



Junta Comercial do Estado da Paraíba

Certifico o Registro em 25/09/2015 Sob Nº 20150514786
Protocolo : 150514786 de 24/09/2015 NIRE: 25200544404
PROJECTE ENGENHARIA ARQUITETURA CONSTRUÇÕES E
CONSULTORIA LTDA ME
Chancela : 61356AD46507A6C31E0746FB282D14F5D6DEED0C
João Pessoa - PB, 25/09/2015

Maria de Fátima Ventura Venâncio
Maria de Fátima Ventura Venâncio
Secretário(a) Geral

FRANCISCO PEREIRA GADELHA Titular do Serviço Notarial e Registral nº 0003
Serviço Notarial e Registral Praça Capitão João de Albuquerque nº 14 - Centro - Sousa - PB
Fone: (33) 3521-1211 Fax: (33) 3521-1211
Centro Sousa/PB

Autentico a presente copia, reproducao fiel do original que me foi apresentado. Em testemunho da verdade.
Sousa-PB 03/05/2016 08:21:22
Marilia de Lina Barbosa - ESCRIVENTE
[2016-003244] ENL:R\$ 2,12 FARPEN:R\$ 0,25 FEPJ:R\$ 0,42 ISS:R\$ 0,06
SELO DIGITAL: ADE57320-7171
Confira a autenticidade em <https://selodigital.tjpb.ius.br>



LIVRO DIÁRIO 01 - Exercício 2014

TERMO DE ENCERRAMENTO

Numero de Ordem

001

Contem este livro 007 folhas numeradas dos nº 0001 ao nº 007 e seu movimento contábil do periodo compreendido entre 01/01/2014 a 31/12/2014, por processamento eletronico, e que serviu como Balanço Patrimonial com lançamentos, as quais demonstram os lançamentos das operações próprias do estabelecimento abaixo identificado.

Razão Social: **PROJECTE - ENGENHARIA, ARQUITETURA, CONSTRUÇÕES E CONSULTORIAS LTADA - ME**
Endereço: **Rua Carlos Pires - Estreito**
Município: **Sousa**
Com registro no (a): **25200544404**
Despacho: **01.03.2011**

Estado **PB** Numero: **34**

C.N.P.J / M.F numero: **132.556.557/0001-55**

Sousa-PB, 31 dezembro, 2014

PROJECTE - ENGENHARIA, ARQUITETURA,
CONSTRUÇÕES E CONSULTORIAS LTADA - ME

Talita Gabrielle Aragão

Sócio Diretora CPF Nº 031.915.034-80

Wellington Pessoa de Lima

Contador

CRC-PB 4.775/0

FRANCISCO PEREIRA GADELHA
Serviço Notarial e Registral

Titular: Terezinha de Lisieux Gadelha
Praça Capitão Manoel Gadelha, 14 - Centro - Sousa - PB
CER: 68.800-300 - Fone: (83) 3521-1212



Autentico a presente copia, reproducao fiel do original que me foi apresentado. Em testemunho da verdade.

Sousa-PB 03/05/2016 08:21:21

Márcia de Lima Barbosa - ESCRIVENTE

[2016-003241] EMPL:R\$ 2,12 FAREN:R\$ 0,25 FEPJ:R\$ 0,42 ISS:R\$ 0,06

SELO DIGITAL: ADE57317-5ADR

Confira a autenticidade em <https://selodigital.tjpb.jus.br>

Escritura



MINISTÉRIO DA FAZENDA
Secretaria da Receita Federal do Brasil
Procuradoria-Geral da Fazenda Nacional

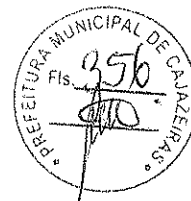

CERTIDÃO NEGATIVA DE DÉBITOS RELATIVOS AOS TRIBUTOS FEDERAIS E À DÍVIDA ATIVA DA UNIÃO

Nome: PROJECTE - ENGENHARIA, ARQUITETURA, CONSTRUÇÕES E CONSULTORIA LTDA - ME
CNPJ: 13.556.557/0001-55

Ressalvado o direito de a Fazenda Nacional cobrar e inscrever quaisquer dívidas de responsabilidade do sujeito passivo acima identificado que vierem a ser apuradas, é certificado que não constam pendências em seu nome, relativas a créditos tributários administrados pela Secretaria da Receita Federal do Brasil (RFB) e a inscrições em Dívida Ativa da União junto à Procuradoria-Geral da Fazenda Nacional (PGFN).

Esta certidão é válida para o estabelecimento matriz e suas filiais e, no caso de ente federativo, para todos os órgãos e fundos públicos da administração direta a ele vinculados. Refere-se à situação do sujeito passivo no âmbito da RFB e da PGFN e abrange inclusive as contribuições sociais previstas nas alíneas 'a' a 'd' do parágrafo único do art. 11 da Lei nº 8.212, de 24 de julho de 1991.

A aceitação desta certidão está condicionada à verificação de sua autenticidade na Internet, nos endereços <<http://www.receita.fazenda.gov.br>> ou <<http://www.pgfn.fazenda.gov.br>>.

Certidão emitida gratuitamente com base na Portaria Conjunta RFB/PGFN nº 1.751, de 02/10/2014.
 Emitida às 11:21:59 do dia 22/04/2016 <hora e data de Brasília>.
 Válida até 19/10/2016.
 Código de controle da certidão: **B69A.B531.DBE8.3291**
 Qualquer rasura ou emenda invalidará este documento.



Assinaturas manuscritas adicionais no canto inferior direito da página.



GOVERNO DO ESTADO DA PARAÍBA
SECRETARIA DE ESTADO DA RECEITA - SER



CERTIDÃO

CÓDIGO: 6273.DE30.10A6.020F

Emitida no dia 13/04/2016 às 14:23:14

Identificação do requerente:

CNPJ/CPF: 13.556.557/0001-55

R.G. :

Certifico, observadas as disposições da legislação vigente e de acordo com os assentamentos existentes neste órgão, que o requerente supra identificado está em situação **REGULAR** perante a Fazenda Pública Estadual, com relação a débitos fiscais administrativos e inscritos em Dívida Ativa. A referida identificação não pertence a contribuinte com inscrição ativa no Cadastro de Contribuintes do Estado da Paraíba.

A presente Certidão não compreende débitos cuja exigibilidade esteja suspensa, nem exclui o direito de a Fazenda Pública Estadual, a qualquer tempo, cobrar valores a ela porventura devidos pelo referido requerente.

Esta certidão é válida por **60 (sessenta) dias** a partir da data de sua emissão, devendo ser confirmada a sua autenticidade através do serviço *Validar Certidão de Débito* na página www.receita.pb.gov.br.

OBS: Inválida para licitação no que se refere ao fornecimento de mercadorias ou prestação de serviços de transporte interestadual e intermunicipal ou comunicação não compreendidos na competência tributária dos municípios se o requerente supracitado estiver localizado no estado da Paraíba.

Válida com a apresentação conjunta do cartão de inscrição no CPF ou no CNPJ da
Secretaria da Receita Federal do Ministério da Fazenda.
Certidão de Débito emitida via 'Internet'.



PREFEITURA MUNICIPAL DE SOUSA
08999674000153 DIRETORIA DE ARRECAÇÃO TRIBUTÁRIA E FISCA
RUA CORONEL JOSÉ GOMES DE SÁ, 27, CENTRO, 58800050

Número
28852
Emissão
28/04/2016 05:31:50

CERTIDÃO NEGATIVA DE DEBITOS MUNICIPAL

IDENTIFICAÇÃO DO REQUERENTE

CNPJ/CPF: 13556557000155 NOME: PROJECTE-ENGENHARIA, ARQUITETURA, CONSTRUÇÕES E CONSULTORIA LTDA
ENDEREÇO: R CARLOS PIRES, 34
COMPLEMENTO: ANEXO A BAIRRO: ESTREITO
CIDADE: SOUSA CEP: 58802000 UF: PB QUADRA: LOTE:

INSCRIÇÕES VINCULADAS

11491

FINALIDADE

licitacao

OBSERVAÇÕES

ESTA CERTIDAO NEGATIVA DE DEBITOS TEM FINALIDADE DE FAZER PROVAS JUNTO A ORGAOS PUBLICOS E EMPRESAS PRIVADAS

RESSALVADO O DIREITO DA SECRETARIA DE FINANÇAS COBRAR EVENTUAIS DÍVIDAS DE RESPONSABILIDADE DO CONTRIBUINTE ACIMA QUE VIEREM A SER APURADAS MEDIANTE PROCESSO ADMINISTRATIVO FISCAL.

VÁLIDA POR 90 (NOVENTA) DIAS A PARTIR DA DATA DE EMISSÃO.



AUTENTICIDADE: A5C94C388UUR20160428
INTERNET

Handwritten signatures and marks at the bottom right of the page.

IMPRIMIR

VOLTAR

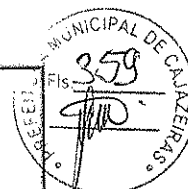

Certificado de Regularidade do FGTS - CRF

Inscrição: 13556557/0001-55

Razão Social: PROJECTE ENGENHARIA ARQ CONST E CONS LTD

Endereço: RUA CARLOS PIRES 34 ANEXO A / ESTREITO / SOUSA / PB / 58804-200

A Caixa Econômica Federal, no uso da atribuição que lhe confere o Art. 7, da Lei 8.036, de 11 de maio de 1990, certifica que, nesta data, a empresa acima identificada encontra-se em situação regular perante o Fundo de Garantia do Tempo de Serviço - FGTS.

O presente Certificado não servirá de prova contra cobrança de quaisquer débitos referentes a contribuições e/ou encargos devidos, decorrentes das obrigações com o FGTS.

Validade: 10/04/2016 a 09/05/2016

Certificação Número: 2016041004425097211011

Informação obtida em 13/04/2016, às 14:13:55.

A utilização deste Certificado para os fins previstos em Lei está condicionada à verificação de autenticidade no site da Caixa:
www.caixa.gov.br



PODER JUDICIÁRIO
JUSTIÇA DO TRABALHO



CERTIDÃO NEGATIVA DE DÉBITOS TRABALHISTAS

Nome: PROJECTE - ENGENHARIA, ARQUITETURA, CONSTRUCOES E CONSULTORIA LTDA - ME (MATRIZ E FILIAIS)

CNPJ: 13.556.557/0001-55

Certidão n°: 35078584/2016

Expedição: 13/04/2016, às 14:20:29

Validade: 09/10/2016 - 180 (cento e oitenta) dias, contados da data de sua expedição.

Certifica-se que **PROJECTE - ENGENHARIA, ARQUITETURA, CONSTRUCOES E CONSULTORIA LTDA - ME (MATRIZ E FILIAIS)**, inscrito(a) no CNPJ sob o n° 13.556.557/0001-55, **NÃO CONSTA** do Banco Nacional de Devedores Trabalhistas.

Certidão emitida com base no art. 642-A da Consolidação das Leis do Trabalho, acrescentado pela Lei n° 12.440, de 7 de julho de 2011, e na Resolução Administrativa n° 1470/2011 do Tribunal Superior do Trabalho, de 24 de agosto de 2011.

Os dados constantes desta Certidão são de responsabilidade dos Tribunais do Trabalho e estão atualizados até 2 (dois) dias anteriores à data da sua expedição.

No caso de pessoa jurídica, a Certidão atesta a empresa em relação a todos os seus estabelecimentos, agências ou filiais.

A aceitação desta certidão condiciona-se à verificação de sua autenticidade no portal do Tribunal Superior do Trabalho na Internet (<http://www.tst.jus.br>).

Certidão emitida gratuitamente.

INFORMAÇÃO IMPORTANTE

Do Banco Nacional de Devedores Trabalhistas constam os dados necessários à identificação das pessoas naturais e jurídicas inadimplentes perante a Justiça do Trabalho quanto às obrigações estabelecidas em sentença condenatória transitada em julgado ou em acordos judiciais trabalhistas, inclusive no concernente aos recolhimentos previdenciários, a honorários, a custas, a emolumentos ou a recolhimentos determinados em lei; ou decorrentes de execução de acordos firmados perante o Ministério Público do Trabalho ou Comissão de Conciliação Prévia.

TOMADA DE PREÇOS Nº 60004/2016
FUNDO MUNICIPAL DE SAÚDE DE CAJAZEIRAS

PROJECTE – ENGENHARIA, ARQUITETURA, CONSTRUÇÕES E CONSULTORIA LTDA
CNPJ nº 13.556.557/0001-55

ANEXO II

1.0 – DECLARAÇÃO de cumprimento do dispositivo no Art. 7º, inciso XXXIII, da CF – ART. 27, Inciso V, da Lei 8.666/93.

O proponente acima qualificado, sob penas da Lei e em acatamento ao disposto no ART. 27, Inciso XXXIII da Constituição Federal, Lei 9.854, de 27 de outubro de 1999, declara não possuir em seu quadro pessoal, funcionários menores de dezoito anos em trabalho noturno, insalubre ou perigoso e nem menores de dezesseis anos, em qualquer trabalho; podendo existir menores de quatorze anos na condição de aprendiz na forma da legislação vigente.

2.0 – DECLARAÇÃO de superveniência de fato impeditivo no que diz respeito a participação na licitação.
Conforme exigência contida na Lei 8.666/93, Art. 32, §2º, o proponente acima qualificado, declara não haver, até a presente data, fato impeditivo no que diz respeito à habilitação/participação na presente licitação, não se encontrando em concordata ou estado falimentar, estando ciente da obrigatoriedade de informar ocorrências posteriores. Ressalta, ainda, não estar sofrendo penalidade de declaração de idoneidade no âmbito da administração Federal, Estadual, Municipal ou do Distrito Federal, arcando civil e criminalmente pela presente afirmação.

3.0 – DECLARAÇÃO de submeter-se a todas as cláusulas e condições do correspondente instrumento convocatório.
O proponente acima qualificado declara ter conhecimento e aceitar todas as cláusulas do respectivo instrumento convocatório e submeter-se as condições nela estipuladas.

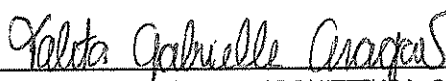
PROJECTE – ENGENHARIA, ARQUITETURA, CONSTRUÇÃO E CONSULTORIA LTDA
CNPJ – 13.556.557/0001-55
Representante/ Resp. Técnica: Talita Gabrielle Aragão - RG 2437818 SSP/PB

Sousa, 03 de Maio de 2016.

CNPJ: 13.556.557/0001-55 - RUA DR. CARLOS PIRES, 34 , ESTREITO, CEP 58804-200
COTTON SHOPPING CENTER – SALA 34 – SOUSA-PB
E-MAIL: projecte_escritorio@hotmail.com Contato: 83 99618-2571

PODER JUDICIÁRIO
TRIBUNAL DE JUSTIÇA DO ESTADO DA PARAÍBA
TELEJUDICIÁRIO - CENTRAL DE CERTIDÕES
FONE: (83) 3621-1581

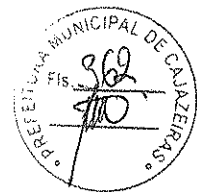

N.: 160417000268-08

18/04/2016, 08h15min

PAG: 1

**CERTIDÃO DE DISTRIBUIÇÃO
FALÊNCIA/RECUPERAÇÃO JUDICIAL E
CONCORDATA/RECUPERAÇÃO EXTRAJUDICIAL**

CERTIFICO QUE, EM PESQUISA REALIZADA NOS REGISTROS DE DISTRIBUIÇÃO DE FEITOS ATIVOS NOS CARTÓRIOS COMUNS E/OU ESPECIALIZADOS, ANTERIORES A DATA DE 18/04/2016, EM TODAS AS COMARCAS DO ESTADO, QUE NADA CONSTA CONTRA:

**PROJECTE - ENGENHARIA, ARQUITETURA, CONSTRUÇÕES E CONSULTORIA LTDA
CNPJ: 13.556.557/0001-55**

OBSERVAÇÕES:

- 1- Esta certidão foi expedida gratuitamente, através da internet, com base na Resolução nº 17/2010, da Presidência do TJPB.
- 2- O nº do documento constante nesta certidão foi informado pelo próprio solicitante. Sua autenticidade deverá ser conferida pelo interessado confrontando com o documento original (ex: Cartão do CNPJ).
- 3- Esta Certidão não terá validade para fins de Instrução de Processos Judiciais.
- 4- A pesquisa é restrita aos dados fornecidos pelo solicitante, ficando ressalvados os registros cadastrados de forma diversa.
- 5- Ficam excluídos desta certidão os processos no âmbito do Processo Judicial Eletrônico - PJE.

Atenção:

A autenticidade desta certidão poderá ser confirmada pela instituição que a solicitou, caso entenda necessário no endereço <http://www.tjpb.jus.br> por um prazo máximo de 90 dias.

SOUSA, 18 DE ABRIL DE 2016

ENDEREÇO:

Rua Francisco Vieira da Costa, s/n, Raquel Gadelha,
Sousa - PB



PREFEITURA MUNICIPAL DE SOUSA
 13556557000155
 SECRETARIA DE FINANÇAS
 RUA CORONEL JOSÉ GOMES DE SÁ, 27, CENTRO, SOUSA/PB 58800050



CADASTRO TÉCNICO MULTIFINALITÁRIO
B.C.E - BOLETIM DE CADASTRO ECONÔMICO
CADASTRO/ALTERAÇÃO CADASTRAL

Identificação e Informação Cadastral:

Classificação Econômica: PRESTAÇÃO DE SERVIÇOS
 Natureza Jurídica: PESSOA JURIDICA
 CPF/CNPJ: 13556557000155
 Nome/Razão Social: PROJECTE-ENGENHARIA, ARQUITETURA, CONSTRUÇÕES E CONSULTORIA LTDA
 Nome Fantasia: PROJECTE
 Representante Legal:
 Endereço: R CARLOS PIRES
 Complemento: ANEXO A
 Cidade: SOUSA
 Inscrição Estadual:

Inscrição Cadastro Econômico: 11491
 Inscrição Cadastro Imobiliário: 01070700213001
 Data Cadastro: 27/06/2011

Número: 34
 Bairro: ESTREITO
 CEP: 58802000 Estado: PB
 Inscrição Vigiância Sanitária Municipal:

Enquadramento Tributário:

ISSQN (anexo da Lei Complementar 116 de 31/07/2003 : 03.01

Taxa de Licença para Localização e Funcionamento

Taxa de Licença para Publicidade/Propaganda

Taxa de Licença de Vigilancia Sanitária Municipal

Categoria Tributária - CT: TLL-PJ

Descrição de Atividade: 0801486 CONSTRUÇÃO DE EDIFÍCIOS

FRANCISCO PEREIRA GADELHA
 Serviço Notarial e Registral

Titular: Terezinha de Lisieux Gadelha Abrantes
 Praça Capitão Manoel Gadelha, 14 - Centro - Sousa - PB
 CEP: 58.800-300 - Fone: (83) 3521-1211



Autentico a presente copia, reproducao fiel do original que me foi apresentado. Em testemunho da verdade.
 Sousa-PB 03/05/2016 08:21:22
 Marília de Lima Barbosa - ESCRIVENTE
 [2016-003245] EMUL:R\$ 2,12 FARPEN:R\$ 0,25 FEPJ:R\$ 0,42 ISS:R\$ 0,06
 SELO DIGITAL: ADE57321-1KXC
 Confira a autenticidade em <https://selodigital.tjpb.jus.br>

Concessões:

Operador/Digitador:

Data de Cadastro/Alteração: 14/01/2016

Funcionário que Autorizou o Alvará : PETRUS

Data da Concessão Inicial: 14/01/2016

Data da Concessão Definitiva: 14/01/2016

Lançamentos:

Valor do ISSQN (se Cabível nos termos da Lei Complementar 116)

TLLeF (se Cabível nos termos do Código Tributário Municipal - CTM)

Taxa de Licença para Propaganda e Publicidade, conf. CTM

Taxa de Vigilancia Sanitária Municipal (devida pelos que manipulam alimentos)

Antonio Petrus L. de Andrade
ANTONIO PETRUS L. DE ANDRADE
 FISCAL DE TRIBUTOS
 Matrícula: 11.061-2

DPBCEV032014



República Federativa do Brasil
Conselho Federal de Engenharia, Arquitetura e Agronomia
Carteira de Identidade Profissional Registro Nacional 160012137-3

Nome: **TALITA GABRIELLE ARAGÃO**

Filiação: FRANCISCO ALVES DA SILVA
 MARIA DO PERPETUO SOCORRO ARAGÃO

C.P.F. Identidade (RG) Tipo Sang.

031.915.434-80 2437818 SSP/PE

Nascimento Naturalidade UF Nacionalidade
 19/07/1979 BRASÍLIA DF BRASILEIRA

Crea Emissor Emissão Validade
 CREA-PE 01/01/2005 31/10/2016

Ass. Presidente Registro no Crea
Francisco B. Almeida 2492/05

Título Profissional
 Engenharia Civil

Ass. do Profissional
Talita Gabrielle Aragão

Este como Documento de Identidade e tem fé Pública (SP de art. 56 da Lei nº 5194 de 24/12/66 e Lei nº 6206 de 02/07/73)

FRANCISCO PEREIRA GADELHA Titular: Terezinha de Lisleux Gadelha Abramo
 Serviço Notarial e Registral Praça Capitão Manoel Gadelha, 14 - Centro - Sousa - PB CEP: 58.800-300 - Fone: (83) 9521-1211



Autentico a presente copia, reproducao fiel do original que me foi apresentado. Em testemunho da verdade.
 Sousa-PB 03/05/2016 08:21:22
 Marilia de Lima Barbosa - ESCRIVENTE
 [2016-003246] EMOL:R\$ 2,12 FARPEN:R\$ 0,25 FEPJ:R\$ 0,42 ISS:R\$ 0,06
 SELO DIGITAL: ADE57322-1D01
 Confira a autenticidade em <https://selodigital.tjpb.jus.br>



Marilia de Lima Barbosa

Handwritten signatures and initials.



CERTIDÃO DE REGISTRO E QUITAÇÃO
PESSOA FÍSICA
 Lei Federal Nº 5194 de 24 de Dezembro de 1966

CREA-PB

Conselho Regional de Engenharia e Agronomia da Paraíba

Nº 114116/2016

Emissão: 13/04/2016

Validade: 13/05/2016

Chave: 5x95YcD8yY10xY4b41BC

CERTIFICAMOS que o profissional mencionado encontra-se registrado neste Conselho, nos termos da Lei 5.194/66, de 24/12/1966, conforme os dados acima. CERTIFICAMOS, ainda, face o estabelecimento nos artigos 68 e 69 da referida Lei, que o interessado não se encontra em débito com o CREA-PB.

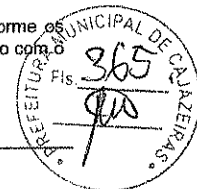

Descrição

CERTIDÃO DE REGISTRO E QUITAÇÃO PESSOA FÍSICA

Interessado(a)

Profissional: TALITA GABRIELLE ARAGÃO

Registro: 160012137-3

CPF: 031.915.034-80

Endereço: RUA IZAAC MOREIRA, 01, GATO PRETO, SOUSA, PB, 58802140

Tipo de Registro: DEFINITIVO (PROFISSIONAL DIPLOMADO NO PAÍS)

Data de Registro: 12/09/2005

Título(s)

GRADUAÇÃO

ENGENHEIRA CIVIL

Atribuição: ART.7º COMB. COM O 25 DA RES.218/73 DO CONFEA E ANOTADO O CURSO DE MESTRE EM ENGENHARIA CIVIL E AMBIENTAL

Informações / Notas

- A falsificação deste documento constitui-se em crime previsto no Código Penal Brasileiro, sujeitando o(a) autor(a) à respectiva ação penal.
- CERTIFICAMOS que caso ocorra(m) alteração(ões) no(s) elemento(s) contido(s) neste documento, esta Certidão perderá a sua validade para todos os efeitos.
- Esta certidão perderá a validade, caso ocorra qualquer alteração posterior dos elementos cadastrais nela contidos.
- Válido em todo território nacional.

Última Anuidade Paga

Ano: 2016

Quantidade de Parcelas: 4

Responsabilidades Técnicas

Empresa: NOGUEIRA CONSTRUÇÕES E SERVIÇOS LTDA - ME

Registro: 000033949-1

CNPJ: 10.507.466/0001-31

Data Início: 20/11/2012

Data Fim: Indefinido

Data Fim de Contrato: Indefinido

Tipo de Responsabilidade: RESPONSÁVEL TÉCNICO

Empresa: PROJECTE - ENGENHARIA, ARQUITETURA, CONSTRUÇÕES E CONSULTORIA LTDA - ME

Registro: 000034102-2

CNPJ: 13.556.557/0001-55

Data início: 20/05/2014

Data Fim: Indefinido

Data Fim de Contrato: Indefinido

Tipo de Responsabilidade: RESPONSÁVEL TÉCNICO

Empresa: CONAJUR EMPREENDIMENTOS IMOBILIÁRIOS LTDA

Registro: 000034013-7

CNPJ: 11.685.911/0001-16

Data início: 01/03/2012

Data Fim: Indefinido

Data Fim de Contrato: Indefinido

Tipo de Responsabilidade: RESPONSÁVEL TÉCNICO



CERTIDÃO DE REGISTRO E QUITAÇÃO
PESSOA JURÍDICA
 Lei Federal Nº 5194 de 24 de Dezembro de 1966

CREA-PB

Nº 114193/2016
 Emissão: 15/04/2016
 Validade: 31/05/2016
 Chave: A3aWxd7020Z93wCZd9Zy

Conselho Regional de Engenharia e Agronomia da Paraíba



CERTIFICAMOS que a Empresa mencionada encontra-se registrada neste Conselho, nos Termos da Lei 5.194/66, conforme os dados impressos nesta certidão. CERTIFICAMOS, ainda, que a referida pessoa jurídica e seu(s) responsável(is) técnico(s) estão quites com as suas atividades e demais obrigações junto ao Conselho Regional de Engenharia e Agronomia da Paraíba - CREA-PB, estando habilitada a exercer suas atividades, circunscrita à(s) atribuição(ões) de seu(s) responsável(veis) técnico(s).

Descrição

CERTIDÃO DE REGISTRO E QUITAÇÃO PESSOA JURÍDICA

Interessado(a)

Empresa: PROJECTE - ENGENHARIA, ARQUITETURA, CONSTRUÇÕES E CONSULTORIA LTDA - ME

Nome Fantasia: PROJECTE

CNPJ: 13.556.557/0001-55

Registro: 000034102-2

Categoria: Matriz

Capital Social: R\$ 70.000,00

Data do Capital: 01/03/2011

Faixa: 2

Atividades CNAE: 4399-1/01. ADMINISTRAÇÃO DE OBRAS, 7119-7/99. ATIVIDADES TÉCNICAS RELACIONADAS À ENGENHARIA E ARQUITETURA NÃO ESPECIFICADAS ANTERIORMENTE, 4120-4/00. CONSTRUÇÃO DE EDIFÍCIOS, 4299-5/01. CONSTRUÇÃO DE INSTALAÇÕES ESPORTIVAS E RECREATIVAS, 4222-7/01. CONSTRUÇÃO DE REDES DE ABASTECIMENTO DE ÁGUA, COLETA DE ESGOTO E CONSTRUÇÕES CORRELATAS, EXCETO OBRAS DE IRRIGAÇÃO, 6204-0/00. CONSULTORIA EM TECNOLOGIA DA INFORMAÇÃO, 6201-5/00. DESENVOLVIMENTO DE PROGRAMAS DE COMPUTADOR SOB ENCOMENDA, 4330-4/02. INSTALAÇÃO DE PORTAS, JANELAS, TETOS, DIVISÓRIAS E ARMÁRIOS EMBUTIDOS DE QUALQUER MATERIAL, 4321-5/00. INSTALAÇÃO E MANUTENÇÃO ELÉTRICA, 4322-3/01. INSTALAÇÕES HIDRÁULICAS, SANITÁRIAS E DE GÁS, 4399-1/03. OBRAS DE ALVENARIA, 4391-6/00. OBRAS DE FUNDAÇÕES, 4313-4/00. OBRAS DE TERRAPLENAGEM, 4213-8/00. OBRAS DE URBANIZAÇÃO - RUAS, PRAÇAS E CALÇADAS, 4311-8/02. PREPARAÇÃO DE CANTEIRO E LIMPEZA DE TERRENO, 7111-1/00. SERVIÇOS DE ARQUITETURA, 7112-0/00. SERVIÇOS DE ENGENHARIA, 4330-4/04. SERVIÇOS DE PINTURA DE EDIFÍCIOS EM GERAL, 4399-1/99. SERVIÇOS ESPECIALIZADOS PARA CONSTRUÇÃO NÃO ESPECIFICADOS ANTERIORMENTE

Objetivo Social: CONSTRUÇÃO DE EDIFÍCIOS; OBRAS DE URBANIZAÇÃO - RUAS, PRAÇAS E CALÇADAS; CONSTRUÇÃO DE REDES DE ABASTECIMENTO DE ÁGUA, COLETA DE ESGOTO E CONSTRUÇÕES CORRELATAS, EXCETO OBRAS DE IRRIGAÇÃO; CONSTRUÇÃO DE INSTALAÇÕES ESPORTIVAS E RECREATIVAS; PREPARAÇÃO DE CANTEIRO E LIMPEZA DE TERRENO; OBRAS DE TERRAPLENAGEM; INSTALAÇÃO E MANUTENÇÃO ELÉTRICA; INSTALAÇÕES HIDRÁULICAS, SANITÁRIAS E DE GÁS; INSTALAÇÃO DE PORTAS, JANELAS, TETOS, DIVISÓRIAS E ARMÁRIOS EMBUTIDOS DE QUALQUER MATERIAL; SERVIÇOS DE PINTURA DE EDIFÍCIOS EM GERAL; OBRAS DE FUNDAÇÕES; ADMINISTRAÇÃO DE OBRAS; OBRAS DE ALVENARIA; SERVIÇOS ESPECIALIZADOS PARA CONSTRUÇÃO NÃO ESPECIFICADOS ANTERIORMENTE; SERVIÇOS DE ARQUITETURA; SERVIÇOS DE ENGENHARIA; ATIVIDADES TÉCNICAS RELACIONADAS À ENGENHARIA E ARQUITETURA NÃO ESPECIFICADAS ANTERIORMENTE; DESENVOLVIMENTO DE PROGRAMA DE COMPUTADOR SOB ENCOMENDA; CONSULTORIA EM TECNOLOGIA DA INFORMAÇÃO. (CONF. 2ª ALTERAÇÃO CONTRATUAL, DE 18/01/2013)
 ***** OBS.: HABILITADA PARA EXECUÇÃO DAS ATIVIDADES TÉCNICAS DESCRITAS EM SEU OBJETO SOCIAL, EXCLUSIVAMENTE NO ÂMBITO DAS ATRIBUIÇÕES DO PROFISSIONAL DO SEU QUADRO TÉCNICO.

Restrições do Objetivo Social:

Endereço Matriz: RUA CARLOS PIRES, 34, ANEXO A, ESTREITO, SOUSA, PB, 56804200

Tipo de Registro: DEFINITIVO (EMPRESA)

Data Inicial: 26/09/2011

Data Final: Indefinido

Registro Regional: 000000006382PB

Informações / Notas

- A capacidade técnico-profissional da empresa é comprovada pelo conjunto dos acervos técnicos dos profissionais constantes de seu quadro técnico.
- Esta certidão perderá a validade, caso ocorra qualquer alteração posterior dos elementos cadastrais nela contidos

Última Anuidade Paga

Ano: 2016

Quantidade de Parcelas: 5

Responsáveis Técnicos

Profissional: TALITA GABRIELLE ARAGAO

Registro: 160012137-3

CPF: 031.915.034-80

Data Início: 20/05/2014

Data Fim: Indefinido

Data Fim de Contrato: Indefinido

Títulos do Profissional:

ENGENHEIRA CIVIL

Atribuição: ART.7º COMB. COM O 25 DA RES.218/73 DO CONFEA E ANOTADO O CURSO DE MESTRE EM ENGENHARIA CIVIL E AMBIENTAL



CERTIDÃO DE REGISTRO E QUITAÇÃO
PESSOA JURIDICA
Lei Federal Nº 5194 de 24 de Dezembro de 1966

CREA-PB

SECRETARIA DE REGISTRO

Nº 114193/2016
Emissão: 15/04/2016
Validade: 31/05/2016
Chave: A3aWxd7020Z93wCZd9Zy

Conselho Regional de Engenharia e Agronomia da Paraíba

Tipo de Responsabilidade: RESPONSÁVEL TÉCNICO





**CERTIDÃO DE ACERVO TÉCNICO COM
ATESTADO**
Resolução Nº 1025 de 30 de Outubro de 2009

CREA-PB

Nº 111639/2016

Emissão: 14/01/2016

Validade: Indefinida

Chave: A3y69aCac3a96Y857bd1

Conselho Regional de Engenharia e Agronomia da Paraíba



CERTIFICAMOS, para os devidos fins, que consta em nossos arquivos o registro de Acervo referente a(s) Anotação(ões) de Responsabilidade(s) Técnica(s) - ARTs, constante(s) da Presente CERTIDÃO, tendo sido comprovada a execução e conclusão da(s) obra(s) e/ou serviço(s) indicado(s) conforme descrição(ões) abaixo.

Descrição

CERTIDÃO DE ACERVO TÉCNICO COM ATESTADO

Interessado(a)

Profissional: TALITA GABRIELLE ARAGÃO

Registro: 160012137-3

CPF: 031.915.034-80

Endereço: RUA IZAAC MOREIRA, 01, GATO PRETO, SOUSA, PB, 58802140

Tipo de Registro: DEFINITIVO (PROFISSIONAL DIPLOMADO NO PAÍS)

Data de Registro: 12/09/2005

Título(s)

GRADUAÇÃO

ENGENHEIRA CIVIL

Atribuição: ART.7º COMB. COM O 25 DA RES.218/73 DO CONFEA E ANOTADO O CURSO DE MESTRE EM ENGENHARIA CIVIL E AMBIENTAL

Informações / Notas

- A Certidão de Acervo Técnico (CAT) à qual o atestado está vinculado *constituirá prova da capacidade técnico-profissional da pessoa jurídica somente se o responsável técnico indicado estiver na Certidão de Registro e Quitação (CRQ) apresentada*
- Certificamos que se encontra vinculado à presente CAT o atestado apresentado em cumprimento à Lei nº 8.666/93, expedido pela pessoa jurídica contratante/proprietário, a quem cabe a responsabilidade pela veracidade e exatidão das informações nele constantes. É de responsabilidade deste Conselho a verificação da atividade profissional em conformidade com a Lei nº 5.194/66 e Resoluções do Conselho Federal de Engenharia e Agronomia - CONFEA
- Esta certidão perderá a validade, caso ocorra qualquer alteração posterior dos elementos cadastrais nela contidos.

ART(s)

PB20160059502

Certidão nº 111639/2016

01/05/2016, 17:40

Chave de Impressão: A3y69aCac3a96Y857bd1

ATESTADO



Atestamos para os devidos fins, que a Engenheira Civil Talita Gabrielle Aragão, responsável técnica pela Empresa CONAJUR – Empreendimentos imobiliários LTDA, com CNPJ 11685911/0001-16, sediada na rua Francisco Gadelha, 04, sala A, Centro, Sousa-PB, prestou serviços de elaboração de projetos e execução de edificações residenciais com ART PB20160059502 no prazo definido e com qualidade satisfatória, tendo os seguintes serviços concluídos:

- ✓ Projeto e execução de instalações elétricas de baixa tensão com área total de 68,44 m²;
- ✓ Projeto e execução de instalações hidráulicas com área total de 68,44 m²;
- ✓ Projeto e execução de instalações sanitárias com área total de 68,44 m²;
- ✓ Projeto e execução de concreto armado com área total de 68,44 m²;
- ✓ Projeto e execução de edificações mista com assentamento de granito sobre argamassa colante nas soleiras e bancadas com área de 2,35 m²;
- ✓ Projeto e execução de edificação de alvenaria com área total de 68,44 m²;

Sousa, 13 de janeiro de 2016.

Valdeir Gonçalves da Silva
Diretor Presidente

CONAJUR – Empreendimentos Imobiliários LTDA
CNPJ 11.685.911/0001-16

Este documento encontra-se registrado no Conselho Regional de Engenharia e Agronomia da Paraíba, vinculado à nº 111639/2016, emitida em 01/05/2016



Certidão nº 111639/2016

01/05/2016, 17:40

Chave de Impressão: A3y69aCac3a96Y857bd1

O documento neste ato registrado foi emitido em 01/05/2016 e contém 4 folhas



Anotação de Responsabilidade Técnica - ART
Lei nº 6.496, de 7 de dezembro de 1977

CREA-PB

ART OBRA / SERVIÇO
Nº PB20160059502

Conselho Regional de Engenharia e Agronomia da Paraíba

COMPLEMENTAR à PB20150010462
INDIVIDUAL



1. Responsável Técnico

TALITA GABRIELLE ARAGAO

Título profissional: ENGENHEIRA CIVIL

Empresa contratada: CONAJUR EMPREENDIMENTOS IMOBILIÁRIOS LTDA

RNP: 160012137-3

Registro: 000034013-7

2. Contratante

Contratante: CONAJUR EMPREENDIMENTOS IMOBILIÁRIOS LTDA

RUA FRANCISCO GADELHA

Complemento:

Cidade: SOUSA

País: Brasil

Telefone: 93041916

Contrato: Não especificado

Valor: R\$ 50.000,00

Ação Institucional: Outros

Bairro: CENTRO

UF: PB

CPF/CNPJ: 11.685.911/0001-16

Nº: 4

CEP: 58800650

Email:

Celebrado em: 25/08/2014

Tipo de contratante: PESSOA JURÍDICA

Situação: BAIXA DE RESPONSABILIDADE

Atendido: SIM

Motivo: CONCLUSÃO DA OBRA/SERVIÇO

Descrição: Solicitação da baixa devido a conclusão dos serviços.

Data da Situação: 13/01/2016

3. Dados da Obra/Serviço

Proprietário: CONAJUR EMPREENDIMENTOS IMOBILIÁRIOS LTDA

RUA FRANCISCO DUARTE

Complemento: Terreno Fracionado 04 - Parte do lote 10, Quadra 92

Cidade: SOUSA

Telefone:

Coordenadas Geográficas: Latitude: 0 Longitude: 0

Data de início: 25/08/2014

Finalidade:

Bairro: JARDIM BRASÍLIA

UF: PB

CPF/CNPJ: 11.685.911/0001-16

Nº: s/n

CEP: 58808150

Email:

Previsão de término: 31/12/2014

4. Atividade Técnica

1 - DIRETA

	Quantidade	Unidade
50 - EXECUCAO E PROJETO > RESOLUÇÃO 1025 -> OBRAS E SERVIÇOS - CONSTRUÇÃO CIVIL -> EDIFICAÇÕES -> #1002 - INSTALAÇÃO ELÉTRICA DE BAIXA TENSÃO	68,44	m²
50 - EXECUCAO E PROJETO > RESOLUÇÃO 1025 -> OBRAS E SERVIÇOS - CONSTRUÇÃO CIVIL -> EDIFICAÇÕES -> #1003 - INSTALAÇÃO HIDRÁULICA	68,44	m²
50 - EXECUCAO E PROJETO > RESOLUÇÃO 1025 -> OBRAS E SERVIÇOS - CONSTRUÇÃO CIVIL -> EDIFICAÇÕES -> #1005 - INSTALAÇÃO SANITÁRIA	68,44	m²
15 - EXECUCAO > RESOLUÇÃO 1025 -> OBRAS E SERVIÇOS - CONSTRUÇÃO CIVIL -> EDIFICAÇÕES -> MANUTENÇÃO PREDIAL -> #1072 - EDIFICAÇÃO DE MATERIAIS MISTAS	2,35	m²
50 - EXECUCAO E PROJETO > RESOLUÇÃO 1025 -> OBRAS E SERVIÇOS - CONSTRUÇÃO CIVIL -> SISTEMAS CONSTRUTIVOS -> SISTEMA CONSTRUTIVO -> #1242 - EM ALVENARIA	68,44	m²
50 - EXECUCAO E PROJETO > RESOLUÇÃO 1025 -> OBRAS E SERVIÇOS - CONSTRUÇÃO CIVIL -> SISTEMAS ESTRUTURAIS -> ESTRUTURA -> #1258 - CONCRETO ARMADO	68,44	m²

5. Observações

Projeto e execução de uma edificação residencial com área total de 68,44 m² sem laje, inclusive com serviço de assentamento de granito sobre argamassa com área de 2,35 m² de granito, no Jardim Brasília.

6. Declarações

Declaro que estou cumprindo as regras de acessibilidade previstas nas normas técnicas da ABNT, na legislação específica e no decreto n. 5296/2004.

7. Entidade de Classe

NENHUMA - NAO OPTANTE

Certidão nº 111639/2016

01/05/2016, 17:40

Chave de Impressão: A3y69aCac3a96Y857bd1

O documento neste ato registrado foi emitido em 01/05/2016 e contém 4 folhas



Anotação de Responsabilidade Técnica - ART
Lei nº 6.496, de 7 de dezembro de 1977

CREA-PB

Conselho Regional de Engenharia e Agronomia da Paraíba

REGISTRADO

ART OBRA / SERVIÇO
Nº PB20160059502

COMPLEMENTAR à PB20150010462
INDIVIDUAL



8. Assinaturas

Declaro serem verdadeiras as informações acima

Local _____ de _____ de _____

TALITA GABRIELLE ARAGAO - CPF: 031.915.034-88

CONAJUR EMPREENDIMENTOS IMOBILIÁRIOS LTDA - CNPJ:
11.685.911/0001-16

9. Informações

* A ART é válida somente quando quitada, mediante apresentação do comprovante do pagamento ou conferência no site do Crea.

10. Valor

Valor da ART: R\$ 74,37 Pago em: 11/01/2016 Nosso Número: 1403878

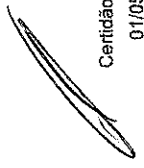

Certidão nº 111639/2016

01/05/2016, 17:40

Chave de Impressão: A3y69aCacc3a86Y857bd1

O documento neste ato registrado foi emitido em 01/05/2016 e contém 4 folhas

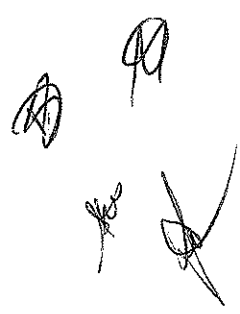



Anotação de Responsabilidade Técnica - ART
Lei nº 6.496, de 7 de dezembro de 1977

CREA-PB

Conselho Regional de Engenharia e Agronomia da Paraíba

ART OBRA / SERVIÇO
Nº PB201600650



INICIAL
INDIVIDUAL

1. Responsável Técnico

TALITA GABRIELLE ARAGAO

Título profissional: **ENGENHEIRA CIVIL**

RNP: **160012137-3**

Empresa contratada: **PROJECITE - ENGENHARIA, ARQUITETURA, CONSTRUÇÕES E CONSULTORIA LTDA - ME**

Registro: **000034102-2**

2. Contratante

Contratante: **PREFEITURA MUNICIPAL DE APARECIDA-PB**

CPF/CNPJ: **01.613.168/0001-35**

RUA RUA ANTONIO FRANCISCO PIRES,

Nº: **169**

Complemento:

Bairro: **CENTRO**

Cidade: **Aparecida**

UF: **PB**

CEP: **58823000**

Telefone: **(83) 98106-1192**

Email:

Contrato: **Não especificado**

Celebrado em: **15/02/2016**

Valor: **R\$ 188.810,34**

Tipo de contratante: **PESSOA JURIDICA DE DIREITO PUBLICO**

Ação Institucional: **Outros**

3. Dados da Obra/Serviço

Proprietário: **PREFEITURA MUNICIPAL DE APARECIDA-PB**

CPF/CNPJ: **01.613.168/0001-35**

RUA ANTONIO MEIRA

Nº: **6/N**

Complemento:

Bairro: **CENTRO**

Cidade: **Aparecida**

UF: **PB**

CEP: **58823000**

Telefone: **(83) 98106-1192**

Email:

Coordenadas Geográficas: **Latitude: 0 Longitude: 0**

Data de início: **15/02/2016**

Previsão de término: **30/12/2016**

Finalidade: **Outro**

4. Atividade Técnica

1 - DIRETA

	Quantidade	Unidade
15 - EXECUÇÃO > RESOLUÇÃO 1025 -> OBRAS E SERVIÇOS - CONSTRUÇÃO CIVIL -> EDIFICAÇÕES -> #1002 - INSTALAÇÃO ELÉTRICA DE BAIXA TENSÃO	989,25	m²
15 - EXECUÇÃO > RESOLUÇÃO 1025 -> OBRAS E SERVIÇOS - CONSTRUÇÃO CIVIL -> EDIFICAÇÕES -> EDIFICAÇÃO -> #1178 - METALICA	5.238,40	kg
15 - EXECUÇÃO > RESOLUÇÃO 1025 -> OBRAS E SERVIÇOS - CONSTRUÇÃO CIVIL -> SISTEMAS CONSTRUTIVOS -> SISTEMA CONSTRUTIVO -> #1242 - EM ALVENARIA	669,25	m³
15 - EXECUÇÃO > RESOLUÇÃO 1025 -> OBRAS E SERVIÇOS - CONSTRUÇÃO CIVIL -> INFRA-ESTRUTURA TERRITORIAL -> #1473 - PAVIMENTAÇÃO	405,78	m²

Após a conclusão das atividades técnicas o profissional deverá proceder a baixa desta ART

5. Observações

Execução de uma reforma da praça municipal João Vilal em Aparecida-PB, com área total 989,25 m², sendo uma área de 49,00 m² de depósito, área de 405,78m² de calçada com piso intertravado 534,47 m² de área de jardim e Estrutura metálica como detalhe construtivos na praça.

6. Declarações

Declaro que estou cumprindo as regras de acessibilidade previstas nas normas técnicas da ABNT, na legislação específica e no decreto n. 5296/2004

7. Entidade de Classe

NENHUMA - NAO OPTANTE

8. Assinaturas

Declaro serem verdadeiras as informações acima

Talita Gabrielle Aragão

TALITA GABRIELLE ARAGÃO - CPE: 031.915.034-00

Local _____ de _____ de _____

PREFEITURA MUNICIPAL DE APARECIDA - PB - CNPJ: 01.613.168/0001-35

9. Informações

* A ART é válida somente quando quitada, mediante apresentação do comprovante do pagamento ou conferência no site do Crea.

10. Valor

Valor da ART: **R\$ 195,96**

Pago em: **25/02/2016**

Nosso Número: **1426404**



CERTIDÃO DE ACERVO TÉCNICO
Resolução Nº 1025 de 30 de Outubro de 2009

CREA-PB

Conselho Regional de Engenharia e Agronomia da Paraíba

Nº 101200/2014
Emissão: 14/10/2014
Validade: Indefinida
Chave: 27yzxabYCZdy75cab4b9



CERTIFICAMOS, para os devidos fins, que consta em nossos arquivos a(s) Anotação(ões) de Responsabilidade Técnica - ART(s) abaixo discriminada(s):

Descrição

CERTIDÃO DE ACERVO TÉCNICO SEM ATESTADO

Interessado(a)

Profissional: TALITA GABRIELLE ARAGÃO
Registro: 160012137-3
CPF: 031.915.034-80
Endereço: RUA IZAAC MOREIRA, 01, GATO PRETO, SOUSA, PB, 58802140
Tipo de Registro: DEFINITIVO (PROFISSIONAL DIPLOMADO NO PAÍS)
Data de Registro: 12/09/2005

Título(s)

GRADUAÇÃO

ENGENHEIRA CIVIL
Atribuição: ART.7º COMB. COM O 25 DA RES.218/73 DO CONFEA E ANOTADO O CURSO DE MESTRE EM ENGENHARIA CIVIL E AMBIENTAL

Informações / Notas

- Esta certidão perderá a validade, caso ocorra qualquer alteração posterior dos elementos cadastrais nela contidos

ART(s)

S00005098, S00007493, S00007279, S00007495, S00008095, S00009107, S00009108, S00009128, S00009138, S00009334, 00016001213735005815, 00016001213735006015, S00010120, 00016001213735007115, 00016001213735007215, 00016001213735007315, 00016001213735008815, 10000000000004378, 100000000000027207

Certidão nº 101200/2014

01/05/2016, 17:42

Chave de Impressão: 27yzxabYCZdy75cab4b9

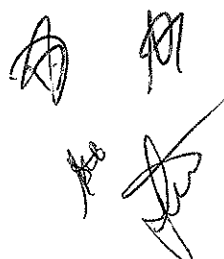



Anotação de Responsabilidade Técnica - ART
Lei nº 6.496, de 7 de dezembro de 1977

CREA-PB

Conselho Regional de Engenharia e Agronomia da Paraíba

REGISTRAÇÃO

ART ART
Nº 0000500005098

INICIAL
INDIVIDUAL

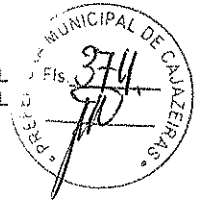

1. Responsável Técnico

TALITA GABRIELLE ARAGAO
Título profissional: **ENGENHEIRA CIVIL** RNP: 160012137-3

2. Contratante

Contratante: **JOSE WANDERLEY ALVES FERNANDES** CPF/CNPJ: **022.039.654-01**
R. RITA DE CASSIA, S/N Nº:
Complemento: Bairro: **MUTIRAO**
Cidade: **SOUSA** UF: **PB** CEP:
País: **Brasil**
Telefone: **8399829379** Email:
Contrato: **Não especificado** Celebrado em:
Valor: **R\$ 0,00** Tipo de contratante: **PESSOA FÍSICA**
Ação Institucional: **Outros**

Situação: **BAIXA DE RESPONSABILIDADE** Data da Situação:
Atendido: **SIM**
Motivo: **BAIXA (MINERVA)**
Descrição:

3. Dados da Obra/Serviço

Proprietário: **JOSE WANDERLEY ALVES FERNANDES** CPF/CNPJ: **022.039.654-01**
SEM DEFINIÇÃO R. RITA DE CASSIA, S/N Nº: **0**
Complemento: Bairro: **MUTIRAO**
Cidade: **SOUSA** UF: **PB** CEP: **58800000**
Telefone: Email:
Coordenadas Geográficas: **Latitude: 0 Longitude: 0**
Data de Início: Previsão de término: **Não especificado**
Finalidade: **SEM DEFINIÇÃO**

4. Atividade Técnica

	Quantidade	Unidade
1 - ATUACAO		
50 - EXECUCAO E PROJETO > RESOLUÇÃO 218 -> #A0110 - EDIFICIOS DE ALVENARIA P/ FINS DIVERSOS	200,00	M2
50 - EXECUCAO E PROJETO > RESOLUÇÃO 218 -> #A0301 - ESTRUTURA DE CONCRETO ARMADO	200,00	M2
50 - EXECUCAO E PROJETO > RESOLUÇÃO 218 -> #A0425 - REDE HIDRO-SANITARIA	200,00	M2
50 - EXECUCAO E PROJETO > RESOLUÇÃO 218 -> #B1106 - INSTALACAO ELETRICA EM B.TENSAO P/ FINS RESID/COMERC.	200,00	M2

5. Observações

Projeto e execucao de uma construcao com 02 pavimentos com area total de 200,00m2, tipo residencial/comercial, sendo 100,00m2 cada pavimento.

6. Declarações

7. Entidade de Classe

NENHUMA - NAO OPTANTE

8. Assinaturas

Declaro serem verdadeiras as informações acima
Local _____ de _____ de _____
TALITA GABRIELLE ARAGAO - CPF: 031.915.034-80
JOSE WANDERLEY ALVES FERNANDES - CPF: 022.039.654-01

9. Informações

* A ART é válida somente quando quitada, mediante apresentação do comprovante do pagamento ou conferência no site do Cres.

10. Valor

Pago em: **10/03/2006**

Certidão nº 101200/2014

01/05/2016, 17:42

Chave de Impressão: 27yzxbyYCzdy75cab4b9

O documento neste ato registrado foi emitido em 01/05/2016 e contém 22 folhas



Anotação de Responsabilidade Técnica - ART
Lei nº 6.496, de 7 de dezembro de 1977

CREA-PB

Conselho Regional de Engenharia e Agronomia da Paraíba

ART ART
Nº 0000S00007493

INICIAL
INDIVIDUAL



1. Responsável Técnico

TALITA GABRIELLE ARAGAO
Título profissional: **ENGENHEIRA CIVIL** RNP: 160012137-3
Empresa contratada: **NOGUEIRA CONSTRUÇÕES E SERVIÇOS LTDA - ME** Registro: 000033949-1

2. Contratante

Contratante: **PREF. MUN. DE SAO JOAO DO RIO DO PEIXE** CPF/CNPJ: 08.924.029/0001-71
RUA JOSE NOGUEIRA PINHEIRO, S/N Nº:
Complemento: Bairro: **CENTRO**
Cidade: **SAO JOAO DO RIO DO PEIXE** UF: **PB** CEP: **58910000**
País: **Brasil**
Telefone: Email:
Contrato: **Não especificado** Celebrado em:
Valor: **R\$ 148.030,70** Tipo de contratante: **PESSOA JURÍDICA**
Ação Institucional: **Outros**

Situação: **BAIXA DE RESPONSABILIDADE** Data da Situação:
Atendido: **SIM**
Motivo: **BAIXA (MINERVA)**
Descrição:

3. Dados da Obra/Serviço

Proprietário: **PREF. MUN. DE SAO JOAO DO RIO DO PEIXE** CPF/CNPJ: 08.924.029/0001-71
SEM DEFINIÇÃO DIVERSOS Nº: 0
Complemento: Bairro: **DIVERSOS**
Cidade: **SAO JOAO DO RIO DO PEIXE** UF: **PB** CEP: **58910000**
Telefone: Email:
Coordenadas Geográficas: **Latitude: 0 Longitude: 0**
Data de início: **31/03/2010** Previsão de término: **31/12/2010**
Finalidade: **SEM DEFINIÇÃO**

4. Atividade Técnica

	Quantidade	Unidade
1 - ATUACAO		
15 - EXECUÇÃO > RESOLUÇÃO 218 -> #A0412 - LIMPEZA URBANA	1,00	UNIDADES

5. Observações

EXECUCAO DE SERVICO DE COLETA E TRANSPORTE DE RESIDUOS SOLIDOS NO PERIMETRO URBANO DE SAO JOAO DO RIO DO PEIXE - PB.

6. Declarações

7. Entidade de Classe

NENHUMA - NAO OPTANTE

8. Assinaturas

Declaro serem verdadeiras as informações acima **TALITA GABRIELLE ARAGAO - CPF: 031.915.034-80**
Local de data **PREF. MUN. DE SAO JOAO DO RIO DO PEIXE - CNPJ: 08.924.029/0001-71**

9. Informações

* A ART é válida somente quando quitada, mediante apresentação do comprovante do pagamento ou conferência no site do Crea.

10. Valor

Valor da ART: **R\$ 474,50** Pago em: **15/06/2010** Nosso Número: **563050**

Certidão nº 101200/2014

01/05/2016, 17:42

Chave de Impressão: 27yzabYCzdy75cab4b9

O documento neste ato registrado foi emitido em 01/05/2016 e contém 22 folhas

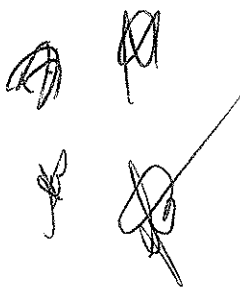



Anotação de Responsabilidade Técnica - ART
Lei nº 6.496, de 7 de dezembro de 1977

CREA-PB

Conselho Regional de Engenharia e Agronomia da Paraíba

ART ART
Nº 0000S00007279

INICIAL
INDIVIDUAL



1. Responsável Técnico

TALITA GABRIELLE ARAGAO
Título profissional: **ENGENHEIRA CIVIL** RNP: 160012137-3
Empresa contratada: **NOGUEIRA CONSTRUÇÕES E SERVIÇOS LTDA - ME** Registro: 000033949-1

2. Contratante

Contratante: **PREFEITURA MUN. SAO JOAO DO RIO DO PEIXE** CPF/CNPJ: 08.924.029/0001-71
RUA JOSE NOGUEIRA PINHEIRO, S/N Nº:
Complemento: Bairro: **CENTRO**
Cidade: **SAO JOAO DO RIO DO PEIXE** UF: **PB** CEP: 58910000
País: **Brasil**
Telefone: Email:
Contrato: **Não especificado** Celebrado em:
Valor: **R\$ 148.030,70** Tipo de contratante: **PESSOA JURÍDICA**
Ação Institucional: **Outros**

Situação: **BAIXA DE RESPONSABILIDADE** Data da Situação:
Atendido: **SIM**
Motivo: **BAIXA (MINERVA)**
Descrição:

3. Dados da Obra/Serviço

Proprietário: **PREFEITURA MUN. SAO JOAO DO RIO DO PEIXE** CPF/CNPJ: 08.924.029/0001-71
SEM DEFINIÇÃO DIVERSOS Nº: 0
Complemento: Bairro: **DIVERSOS**
Cidade: **S J DO RIO DO PEIXE** UF: **PB** CEP: 0
Telefone: Email:
Coordenadas Geográficas: **Latitude: 0 Longitude: 0**
Data de início: **01/02/2009** Previsão de término: **Não especificado**
Finalidade: **SEM DEFINIÇÃO**

4. Atividade Técnica

	Quantidade	Unidade
1 - ATUACAO	1,00	UNIDADES
15 - EXECUÇÃO > RESOLUÇÃO 218 -> #A0412 - LIMPEZA URBANA		

5. Observações

EXECUCAO DE SERVICO DE COLETA E TRANSPORTE DE RESIDUOS SOLIDOS NO PERIMETRO URBANO DE SAO JOAO DO RIO DO PEIXE - PB.

6. Declarações

7. Entidade da Classe

NENHUMA - NAO OPTANTE

8. Assinaturas

Declaro serem verdadeiras as informações acima
Local _____ de _____ de _____
TALITA GABRIELLE ARAGAO - CPF: 031.915.034-80
PREFEITURA MUN. SAO JOAO DO RIO DO PEIXE - CNPJ: 08.924.029/0001-71

9. Informações

* A ART é válida somente quando quitada, mediante apresentação do comprovante do pagamento ou conferência no site do Crea.

10. Valor

Valor da ART: **R\$ 474,50** Pago em: **05/03/2010** Nosso Número: **545327**

Certidão nº 101200/2014

01/05/2016, 17:42

Chave de Impressão: 27yzabYCYzdy75cab4b9

O documento neste ato registrado foi emitido em 01/05/2016 e contém 22 folhas



Anotação de Responsabilidade Técnica - ART
Lei nº 6.496, de 7 de dezembro de 1977

CREA-PB

Conselho Regional de Engenharia e Agronomia da Paraíba

ART ART
Nº 0000S00007495

INICIAL
INDIVIDUAL



1. Responsável Técnico

TALITA GABRIELLE ARAGAO
Título profissional: ENGENHEIRA CIVIL RNP: 160012137-3

2. Contratante

Contratante: MARILENE DA SILVA MEDEIROS CPF/CNPJ: 853.791.824-53
RUA NESTOR JOSE SARMENTO, S/N Nº:
Complemento: Bairro: SAO JOSE
Cidade: SOUSA UF: PB CEP: 58800005
País: Brasil
Telefone: 91122517 Email:
Contrato: Não especificado Celebrado em:
Valor: R\$ 0,00 Tipo de contratante: PESSOA FÍSICA
Ação Institucional: Outros

Situação: BAIXA DE RESPONSABILIDADE Data da Situação:
Atendido: SIM
Motivo: BAIXA (MINERVA)
Descrição:

3. Dados da Obra/Serviço

Proprietário: MARILENE DA SILVA MEDEIROS CPF/CNPJ: 853.791.824-53
SEM DEFINIÇÃO RUA NESTOR JOSE SARMENTO, S/N Nº: 0
Complemento: Bairro: SAO JOSE
Cidade: SOUSA UF: PB CEP: 58800005
Telefone: Email:
Coordenadas Geográficas: Latitude: 0 Longitude: 0
Data de Início: Previsão de término: Não especificado
Finalidade: SEM DEFINIÇÃO

4. Atividade Técnica

	Quantidade	Unidade
1 - ATUACAO		
50 - EXECUCAO E PROJETO > RESOLUÇÃO 218 -> #A0106 - EDIFICIOS DE ALVENARIA P/ FINS RESIDENCIAIS	106,51	M2
50 - EXECUCAO E PROJETO > RESOLUÇÃO 218 -> #A0301 - ESTRUTURA DE CONCRETO ARMADO	106,51	M2
50 - EXECUCAO E PROJETO > RESOLUÇÃO 218 -> #A0425 - REDE HIDRO-SANITARIA	106,51	M2
50 - EXECUCAO E PROJETO > RESOLUÇÃO 218 -> #B1106 - INSTALACAO ELETRICA EM B.TENSAO P/ FINS RESID/COMERC.	106,51	M2

5. Observações

PROJETO E EXECUCAO DE UMA CONSTRUCAO NO PAVIMENTO SUPERIOR COM AREA TOTAL DE 106,51M2 E LAJE DE COBERTA.

6. Declarações

7. Entidade de Classe

NENHUMA - NAO OPTANTE

8. Assinaturas

Declaro serem verdadeiras as informações acima
Local de data de
TALITA GABRIELLE ARAGAO - CPF: 031.915.934-80
MARILENE DA SILVA MEDEIROS - CPF: 853.791.824-53

9. Informações

* A ART é válida somente quando quitada, mediante apresentação do comprovante do pagamento ou conferência no site do Crea.

10. Valor

Valor da ART: R\$ 150,00 Pago em: 15/06/2010 Nosso Número: 563134

Certidão nº 101200/2014

01/05/2016, 17:42

Chave de Impressão: 27yzxbyCZdy75cab4b9

O documento neste ato registrado foi emitido em 01/05/2016 e contém 22 folhas



Anotação de Responsabilidade Técnica - ART
Lei nº 6.496, de 7 de dezembro de 1977

CREA-PB

Conselho Regional de Engenharia e Agronomia da Paraíba

ART ART
Nº 0000500008095

INICIAL
INDIVIDUAL



1. Responsável Técnico
TALITA GABRIELLE ARAGAO
 Título profissional: **ENGENHEIRA CIVIL** RNP: 160012137-3
 Empresa contratada: **NOGUEIRA CONSTRUÇÕES E SERVIÇOS LTDA - ME** Registro: 000033949-1

2. Contratante
 Contratante: **PREFEITURA MUNICIPAL DE UIRAUNA** CPF/CNPJ: 08.924.078/0001-04
RUA MAJOR JOSE FERNANDES, 146 Nº:
 Complemento: Bairro: **CENTRO**
 Cidade: **UIRAUNA** UF: **PB** CEP: 58915000
 País: **Brasil**
 Telefone: Email:
 Contrato: **Não especificado** Celebrado em:
 Valor: **R\$ 128.250,00** Tipo de contratante: **PESSOA JURÍDICA**
 Ação Institucional: **Outros**
 Situação: **BAIXA DE RESPONSABILIDADE** Data da Situação:
 Atendido: **SIM**
 Motivo: **BAIXA (MINERVA)**
 Descrição:

3. Dados da Obra/Serviço
 Proprietário: **PREFEITURA MUNICIPAL DE UIRAUNA** CPF/CNPJ: 08.924.078/0001-04
SEM DEFINIÇÃO DIVERSOS Nº: 0
 Complemento: Bairro: **DIVERSOS**
 Cidade: **UIRAUNA** UF: **PB** CEP: 58915000
 Telefone: Email:
 Coordenadas Geográficas: **Latitude: 0 Longitude: 0**
 Data de início: **01/01/2010** Previsão de término: **31/12/2010**
 Finalidade: **SEM DEFINIÇÃO**

4. Atividade Técnica	Quantidade	Unidade
1 - ATUACAO	1,00	UNIDADES
15 - EXECUÇÃO > RESOLUÇÃO 218 -> #A0412 - LIMPEZA URBANA		

5. Observações
 EXECUCAO DE SERVICIO DE COLETA E TRANSPORTE DE RESIDUOS SOLIDOS NO PERIMETRO URBANO DE UIRAUNA - PB.

6. Declarações

7. Entidade de Classe
 NENHUMA - NAO OPTANTE

8. Assinaturas
 Declaro serem verdadeiras as informações acima **TALITA GABRIELLE ARAGAO - CPF: 031.815.034-80**
 Local _____ de _____ de _____
 data _____
PREFEITURA MUNICIPAL DE UIRAUNA - CNPJ: 08.924.078/0001-04

9. Informações
 * A ART é válida somente quando quitada, mediante apresentação do comprovante do pagamento ou conferência no site do Crea.

10. Valor
 Valor da ART: **R\$ 474,50** Pago em: **29/12/2010** Nosso Número: **603435**

Certidão nº 101200/2014

01/05/2016, 17:42

Chave de Impressão: 27yzabYCZdy75cab4b9
 O documento neste ato registrado foi emitido em 01/05/2016 e contém 22 folhas



Anotação de Responsabilidade Técnica - ART
Lei nº 6.496, de 7 de dezembro de 1977

CREA-PB

REGISTRO

ART ART
Nº 0000S00009107

Conselho Regional de Engenharia e Agronomia da Paraíba

INICIAL
INDIVIDUAL



1. Responsável Técnico
TALITA GABRIELLE ARAGAO
Título profissional: ENGENHEIRA CIVIL RNP: 160012137-3

2. Contratante
Contratante: MARINALVA VIEIRA DE ARAUJO CPF/CNPJ: 038.009.494-07
RUA DECA SIMPLICIO, S/N Nº:
Complemento: Bairro: CONJ. BIVAR OLINTHO
Cidade: PATOS UF: PB CEP: 58700000
País: Brasil
Telefone: Email:
Contrato: Não especificado Celebrado em:
Valor: R\$ 0,00 Tipo de contratante: PESSOA FÍSICA
Ação Institucional: Outros

Situação: BAIXA DE RESPONSABILIDADE
Atendido: SIM Data da Situação:
Motivo: BAIXA (MINERVA)
Descrição:

3. Dados da Obra/Serviço
Proprietário: MARINALVA VIEIRA DE ARAUJO CPF/CNPJ: 038.009.494-07
SEM DEFINIÇÃO RUA DECA SIMPLICIO, S/N Nº: 0
Complemento: Bairro: CONJ. BIVAR OLINTHO
Cidade: PATOS UF: PB CEP: 58700000
Telefone: Email:
Coordenadas Geográficas: Latitude: 0 Longitude: 0
Data de Início: Previsão de término: Não especificado
Finalidade: SEM DEFINIÇÃO

4. Atividade Técnica

	Quantidade	Unidade
1 - ATUACAO		
5 - PROJETO > RESOLUÇÃO 218 -> #A0404 - REDE DE ESGOTO	1,00	UNIDADES
5 - PROJETO > RESOLUÇÃO 218 -> #A0426 - FOSSA E SUMIDOURO	1,00	UNIDADES

5. Observações
PROJETO DE UM SISTEMA DE ESGOTAMENTO SANITARIO (FOSSA E SUMIDOURO) PARA ATENDER A UM PREDIO COMERCIAL (GRANJA).

6. Declarações

7. Entidade de Classe
NENHUMA - NAO OPTANTE

8. Assinaturas
Declaro serem verdadeiras as informações acima
Local de data
TALITA GABRIELLE ARAGAO - CPF: 031.915.034-80
MARINALVA VIEIRA DE ARAUJO - CPF: 038.009.494-07

9. Informações
* A ART é válida somente quando quitada, mediante apresentação do comprovante do pagamento ou conferência no site do Crea.

10. Valor
Valor da ART: R\$ 33,00 Pago em: 08/04/2011 Nosso Número: 626221

Certidão nº 101200/2014

01/05/2016, 17:42

Chave de Impressão: 27yzxabYCZdy75cab4b9

O documento neste ato registrado foi emitido em 01/05/2016 e contém 22 folhas



Anotação de Responsabilidade Técnica - ART
Lei nº 6.496, de 7 de dezembro de 1977

CREA-PB

PROF. REGISTRO

ART ART
Nº 0000500009108

Conselho Regional de Engenharia e Agronomia da Paraíba

INICIAL
INDIVIDUAL



1. Responsável Técnico
TALITA GABRIELLE ARAGAO
Título profissional: ENGENHEIRA CIVIL RNP: 160012137-3

2. Contratante
Contratante: THAISE CANDEIA DE ANDRADE LAURINDO CPF/CNPJ: 068.842.644-11
RUA FELIZARDO LEITE, 910 Nº:
Complemento: Bairro: CENTRO
Cidade: PATOS UF: PB CEP: 58700000
País: Brasil
Telefone: Email:
Contrato: Não especificado Celebrado em:
Valor: R\$ 0,00 Tipo de contratante: PESSOA FÍSICA
Ação Institucional: Outros
Situação: BAIXA DE RESPONSABILIDADE Data da Situação:
Atendido: SIM
Motivo: BAIXA (MINERVA)
Descrição:

3. Dados da Obra/Serviço
Proprietário: THAISE CANDEIA DE ANDRADE LAURINDO CPF/CNPJ: 068.842.644-11
SEM DEFINIÇÃO RUA FELIZARDO LEITE, 910 Nº: 0
Complemento: Bairro: CENTRO
Cidade: PATOS UF: PB CEP: 58700000
Telefone: Email:
Coordenadas Geográficas: Latitude: 0 Longitude: 0
Data de Início: Previsão de término: Não especificado
Finalidade: SEM DEFINIÇÃO

4. Atividade Técnica

	Quantidade	Unidade
1 - ATUACAO		
5 - PROJETO > RESOLUÇÃO 218 -> #A0404 - REDE DE ESGOTO	1,00	UNIDADES
5 - PROJETO > RESOLUÇÃO 218 -> #A0426 - FOSSA E SUMIDOURO	1,00	UNIDADES

5. Observações
PROJETO DE UM SISTEMA DE ESGOTAMENTO SANITARIO (FOSSA E SUMIDOURO) PARA ATENDER A UM PREDIO COMERCIAL (PADARIA).

6. Declarações

7. Entidade de Classe
NENHUMA - NAO OPTANTE

8. Assinaturas
Declaro serem verdadeiras as informações acima
Local de data de
TALITA GABRIELLE ARAGAO - CPF: 031.915.034-80
THAISE CANDEIA DE ANDRADE LAURINDO - CPF: 068.842.644-11

9. Informações
* A ART é válida somente quando quitada, mediante apresentação do comprovante do pagamento ou conferência no site do Crea.

10. Valor
Valor da ART: R\$ 33,00 Pago em: 08/04/2011 Nosso Número: 626222

Certidão nº 101200/2014

01/05/2016, 17:42

Chave de Impressão: 27yzxabYCzdy75cab4b9

O documento neste ato registrado foi emitido em 01/05/2016 e contém 22 folhas

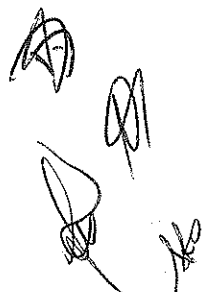



Anotação de Responsabilidade Técnica - ART
Lei nº 6.496, de 7 de dezembro de 1977

CREA-PB

REGISTRO DE PROFISSIONAL

ART ART
Nº 0000500009128

Conselho Regional de Engenharia e Agronomia da Paraíba

INICIAL
INDIVIDUAL



1. Responsável Técnico
TALITA GABRIELLE ARAGAO
Título profissional: ENGENHEIRA CIVIL RNP: 160012137-3

2. Contratante
Contratante: JOSE GOMES DA SILVA CPF/CNPJ: 044.994.984-22
RUA GILVANDRO CARTAXO, 19 Nº:
Complemento: Bairro: SAO JOSE
Cidade: SOUSA UF: PB CEP: 58804250
País: Brasil
Telefone: 93165744 Email:
Contrato: Não especificado Celebrado em:
Valor: R\$ 0,00 Tipo de contratante: PESSOA FÍSICA
Ação Institucional: Outros
Situação: BAIXA DE RESPONSABILIDADE Data da Situação:
Atendido: SIM
Motivo: BAIXA (MINERVA)
Descrição:

3. Dados da Obra/Serviço
Proprietário: JOSE GOMES DA SILVA CPF/CNPJ: 044.994.984-22
SEM DEFINIÇÃO RUA GILVANDRO CARTAXO, 19 Nº: 0
Complemento: Bairro: SAO JOSE
Cidade: SOUSA UF: PB CEP: 58804250
Telefone: Email:
Coordenadas Geográficas: Latitude: 0 Longitude: 0
Data de Início: Previsão de término: Não especificado
Finalidade: SEM DEFINIÇÃO

4. Atividade Técnica

	Quantidade	Unidade
1 - ATUACAO		
50 - EXECUCAO E PROJETO > RESOLUÇÃO 218 -> #A0106 - EDIFICIOS DE ALVENARIA P/ FINS RESIDENCIAIS	147,60	M2
5 - PROJETO > RESOLUÇÃO 218 -> #A0301 - ESTRUTURA DE CONCRETO ARMADO	147,60	M2
5 - PROJETO > RESOLUÇÃO 218 -> #A0425 - REDE HIDRO-SANITARIA	147,60	M2
5 - PROJETO > RESOLUÇÃO 218 -> #B1106 - INSTALACAO ELETRICA EM B.TENSAO P/ FINS RESID./COMERC.	147,60	M2

5. Observações
PROJETO E EXECUCAO DE UMA CONSTRUCAO COM 02 PAVIMENTOS COM AREA TOTAL DE 147,60 M2 COM LAJE DE COBERTA.

6. Declarações

7. Entidade de Classe
NENHUMA - NAO OPTANTE

8. Assinaturas
Declaro serem verdadeiras as informações acima
Local _____ de _____ de _____
TALITA GABRIELLE ARAGAO - CPF: 031.915.034-80
JOSE GOMES DA SILVA - CPF: 044.994.984-22

9. Informações
* A ART é válida somente quando quitada, mediante apresentação do comprovante do pagamento ou conferência no site do Crea.

10. Valor
Valor da ART: R\$ 298,50 Pago em: 15/04/2011 Nosso Número: 627664

Certidão nº 101200/2014

01/05/2016, 17:42

Chave de Impressão: 27yzxabYCzdy75cab4b9

O documento neste ato registrado foi emitido em 01/05/2016 e contém 22 folhas

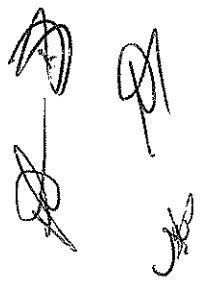



Anotação de Responsabilidade Técnica - ART
Lei nº 6.496, de 7 de dezembro de 1977

CREA-PB

Conselho Regional de Engenharia e Agronomia da Paraíba

REGISTRADO

ART ART
Nº 0000500009138

INICIAL
INDIVIDUAL



1. Responsável Técnico

TALITA GABRIELLE ARAGAO

Título profissional: ENGENHEIRA CIVIL

RNP: 160012137-3

2. Contratante

Contratante: JOAQUIM BARBOSA NETO

RUA DO CROMO, Q-142, L-03, 146

CPF/CNPJ: 570.658.374-01

Nº:

Complemento:

Bairro: PARQUE OESTE INDUSTRIAL

Cidade: GOIANIA

UF: GO

CEP: 74375100

País: Brasil

Telefone: 6284108382

Email:

Contrato: Não especificado

Celebrado em:

Valor: R\$ 0,00

Tipo de contratante: PESSOA FÍSICA

Ação Institucional: Outros

Situação: BAIXA DE RESPONSABILIDADE

Data da Situação:

Atendido: SIM

Motivo: BAIXA (MINERVA)

Descrição:

3. Dados da Obra/Serviço

Proprietário: JOAQUIM BARBOSA NETO

CPF/CNPJ: 570.658.374-01

SEM DEFINIÇÃO RUA DO CROMO, Q-142, L-03, 146

Nº: 0

Complemento:

Bairro: PARQUE OESTE INDUSTRIAL

Cidade: GOIANIA

UF: GO

CEP: 74375100

Telefone:

Email:

Coordenadas Geográficas: Latitude: 0 Longitude: 0

Data de Início:

Previsão de término: Não especificado

Finalidade: SEM DEFINIÇÃO

4. Atividade Técnica

1 - ATUACAO

Quantidade

Unidade

23 - LEVANTAMENTO > RESOLUÇÃO 218 -> #A0804 - TOPOGRAFIA

270,24

HECTARE

2 - ESTUDO > RESOLUÇÃO 218 -> #A0813 - MEIO AMBIENTE

1,00

UNIDADES

5. Observações

ESTUDO DE VIABILIDADE AMBIENTAL (EVA) DA FAZENDA XIQUE-XIQUE PARA UMA AREA DE SUPRESSAO VEGETAL (70 HA) VISANDO O USO ALTERNATIVO DO SOLO;
LEVANTAMENTO TOPOGRAFICO E PLANALTIMETRICO DA FAZENDA XIQUE-XIQUE COM AREA TOTAL DE 270,24 HECTARES.

6. Declarações

7. Entidade de Classe

NENHUMA - NAO OPTANTE

8. Assinaturas

Declaro serem verdadeiras as informações acima

TALITA GABRIELLE ARAGAO - CPF: 031.915.034-80

Local

de

data

de

JOAQUIM BARBOSA NETO - CPF: 570.658.374-01

9. Informações

* A ART é válida somente quando quitada, mediante apresentação do comprovante do pagamento ou conferência no site do Crea.

10. Valor

Valor da ART: R\$ 33,00

Pago em: 26/04/2011

Nosso Número: 628976

Certidão nº 101200/2014

01/05/2016, 17:42

Chave de Impressão: 27yzxabYCzdy75cab4b9

O documento neste ato registrado foi emitido em 01/05/2016 e contém 22 folhas



Anotação de Responsabilidade Técnica - ART
Lei nº 6.496, de 7 de dezembro de 1977

CREA-PB

ART ART
Nº 0000500009334

Conselho Regional de Engenharia e Agronomia da Paraíba

INICIAL
INDIVIDUAL

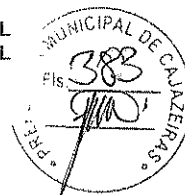

1. Responsável Técnico
TALITA GABRIELLE ARAGAO
Título profissional: ENGENHEIRA CIVIL RNP: 160012137-3

2. Contratante
Contratante: FRANCISCO SOARES DA SILVA CPF/CNPJ: 468.259.674-87
FRANCISCO SOARES DA SILVA Nº:
Complemento: Bairro: CENTRO
Cidade: CAJAZEIRAS UF: PB CEP: 58900000
País: Brasil
Telefone: 35314082 Email:
Contrato: Não especificado Celebrado em:
Valor: R\$ 0,00 Tipo de contratante: PESSOA FÍSICA
Ação Institucional: Outros
Situação: BAIXA DE RESPONSABILIDADE Data da Situação:
Atendido: SIM
Motivo: BAIXA (MINERVA)
Descrição:

3. Dados da Obra/Serviço
Proprietário: FRANCISCO SOARES DA SILVA CPF/CNPJ: 468.259.674-87
SEM DEFINIÇÃO SÍTIO CAVA Nº: 0
Complemento: Bairro: ZONA RURAL
Cidade: CAJAZEIRAS UF: PB CEP: 58900000
Telefone: Email:
Coordenadas Geográficas: Latitude: 0 Longitude: 0
Data de Início: Previsão de término: Não especificado
Finalidade: SEM DEFINIÇÃO

4. Atividade Técnica	Quantidade	Unidade
1 - ATUACAO	152,20	HECTARE
23 - LEVANTAMENTO > RESOLUÇÃO 218 -> #A0804 - TOPOGRAFIA		

5. Observações
LEVANTAMENTO TOPOGRAFICO E PLANALTIMETRICO DO SÍTIO CAVA COM AREA TOTAL DE 152,20 HECTARES.

6. Declarações

7. Entidade de Classe
NENHUMA - NAO OPTANTE

8. Assinaturas
Declaro serem verdadeiras as informações acima
Local de data de
TALITA GABRIELLE ARAGAO - CPF: 031.815.034-80
FRANCISCO SOARES DA SILVA - CPF: 468.259.674-87

9. Informações
* A ART é válida somente quando quitada, mediante apresentação do comprovante do pagamento ou conferência no site do Crea.

10. Valor
Valor da ART: R\$ 33,00 Pago em: 21/06/2011 Nosso Número: 639308

Certidão nº 101200/2014

01/05/2016, 17:42

Chave de Impressão: 27yzxabYCzdy75cab4b9

O documento neste ato registrado foi emitido em 01/05/2016 e contém 22 folhas



Anotação de Responsabilidade Técnica - ART
Lei nº 6.496, de 7 de dezembro de 1977

CREA-PB

ART ART
Nº 00016001213735005815

Conselho Regional de Engenharia e Agronomia da Paraíba

INICIAL
INDIVIDUAL



1. Responsável Técnico

TALITA GABRIELLE ARAGAO
Título profissional: ENGENHEIRA CIVIL RNP: 160012137-3
Empresa contratada: CONAJUR EMPREENDIMENTOS IMOBILIÁRIOS LTDA Registro: 000034013-7

2. Contratante

Contratante: CONAJUR EMPREENDIMENTOS IMOBILIARIOS LTDA CPF/CNPJ: 11.685.911/0001-16
RUA FRANCISCO GADELHA, 04 SALA A Nº:
Complemento: Bairro: CENTRO
Cidade: SOUSA UF: PB CEP: 58800650
País: Brasil
Telefone: 8393041916 Email:
Contrato: Não especificado Celebrado em:
Valor: R\$ 100.000,00 Tipo de contratante: PESSOA JURÍDICA
Ação Institucional: Outros

Situação: BAIXA DE RESPONSABILIDADE

Atendido: SIM

Data da Situação:

Motivo: BAIXA (MINERVA)

Descrição:

3. Dados da Obra/Serviço

Proprietário: CONAJUR EMPREENDIMENTOS IMOBILIARIOS LTDA CPF/CNPJ: 11.685.911/0001-16
SEM DEFINIÇÃO RUA LUCIA NOGUEIRA ELIAS, LT 08, QD 06 Nº: 0
Complemento: Bairro: JARDIM BELA VISTA
Cidade: SOUSA UF: PB CEP: 58805160
Telefone: Email:
Coordenadas Geográficas: Latitude: 0 Longitude: 0
Data de Início: 01/06/2012 Previsão de término: 30/11/2012
Finalidade: SEM DEFINIÇÃO

4. Atividade Técnica

1 - ATUACAO	Quantidade	Unidade
15 - EXECUÇÃO > RESOLUÇÃO 218 -> #A0106 - EDIFICIOS DE ALVENARIA P/ FINS RESIDENCIAIS	112,70	M2
50 - EXECUCAO E PROJETO > RESOLUÇÃO 218 -> #A0301 - ESTRUTURA DE CONCRETO ARMADO	112,70	M2
50 - EXECUCAO E PROJETO > RESOLUÇÃO 218 -> #A0425 - REDE HIDRO-SANITARIA	112,70	M2
50 - EXECUCAO E PROJETO > RESOLUÇÃO 218 -> #B1106 - INSTALACAO ELETRICA EM B.TENSAO P/ FINS RESID./COMERC.	112,70	M2

5. Observações

EXECUÇÃO E PROJETO/EXECUCAO ESTRUTURAL, HIDROSANITARIO, E ELETRICO DE UMA RESIDENCIA MULTIFAMILIAR COM LAJE DE COBERTA COM Á-REA TOTAL DE 112,70 MÂ².

6. Declarações

7. Entidade de Classe

NENHUMA - NAO OPTANTE

8. Assinaturas

Declaro serem verdadeiras as informações acima **TALITA GABRIELLE ARAGAO - CPF: 031.915.034-80**

Local de data **CONAJUR EMPREENDIMENTOS IMOBILIARIOS LTDA - CNPJ: 11.685.911/0001-16**

9. Informações

* A ART é válida somente quando quitada, mediante apresentação do comprovante do pagamento ou conferência no site do Crea.

10. Valor

Certidão nº 101200/2014

01/05/2016, 17:42

Chave de Impressão: 27yzxabYCzdy75cab4b9

O documento neste ato registrado foi emitido em 01/05/2016 e contém 22 folhas





Anotação de Responsabilidade Técnica - ART
Lei nº 6.496, de 7 de dezembro de 1977

CREA-PB

Conselho Regional de Engenharia e Agronomia da Paraíba

RESPONSÁVEL

ART ART
Nº 00016001213735005815

INICIAL
INDIVIDUAL



Valor da ART: R\$ 150,00

Pago em: 29/05/2012

Nosso Número: 718623

Certidão nº 101200/2014

01/05/2016, 17:42

Chave de Impressão: 27yzxabYCZdy75cab4b9

O documento neste ato registrado foi emitido em 01/05/2016 e contém 22 folhas



Anotação de Responsabilidade Técnica - ART
Lei nº 6.496, de 7 de dezembro de 1977

CREA-PB

ART ART
Nº 00016001213735006015

Conselho Regional de Engenharia e Agronomia da Paraíba

INICIAL
INDIVIDUAL



1. Responsável Técnico
TALITA GABRIELLE ARAGAO
Título profissional: ENGENHEIRA CIVIL RNP: 160012137-3

2. Contratante
Contratante: BETÂNIA BRILHANTE DE FARIAS CPF/CNPJ: 031.825.134-51
RUA ANTÔNIO FERREIRA, 213 Nº:
Complemento: Bairro: NOVA VIDA
Cidade: POMBAL UF: PB CEP: 58840000
País: Brasil
Telefone: 99789250 Email:
Contrato: Não especificado Celebrado em:
Valor: R\$ 622,00 Tipo de contratante: PESSOA FÍSICA
Ação Institucional: Outros

Situação: BAIXA DE RESPONSABILIDADE Data da Situação:
Atendido: SIM
Motivo: BAIXA (MINERVA)
Descrição:

3. Dados da Obra/Serviço
Proprietário: BETÂNIA BRILHANTE DE FARIAS CPF/CNPJ: 031.825.134-51
SEM DEFINIÇÃO RUA CÂNDIDO DE ASSIS QUEIROGA Nº: 0
Complemento: Bairro: NOVA VIDA
Cidade: POMBAL UF: PB CEP: 58840000
Telefone: Email:
Coordenadas Geográficas: Latitude: 0 Longitude: 0
Data de início: 30/05/2012 Previsão de término: 04/06/2012
Finalidade: SEM DEFINIÇÃO

4. Atividade Técnica

	Quantidade	Unidade
1 - ATUACAO		
27 - AVALIAÇÃO > RESOLUÇÃO 218 -> #A0106 - EDIFICIOS DE ALVENARIA P/ FINS RESIDENCIAIS	1,00	UNIDADES

5. Observações
LAUDO DE AVALIAÇÃO EM UMA RESIDÊNCIA COM ÁREA DO TERRENO DE 343,20M2 E ÁREA TOTAL CONSTRUÍDA DE 227,37M2 NO MUNICÍPIO DE POMBAL.

6. Declarações

7. Entidade de Classe
NENHUMA - NAO OPTANTE

8. Assinaturas
Declaro serem verdadeiras as informações acima TALITA GABRIELLE ARAGAO - CPF: 031.815.034-80
Local de data de BETÂNIA BRILHANTE DE FARIAS - CPF: 031.825.134-51

9. Informações
* A ART é válida somente quando quitada, mediante apresentação do comprovante do pagamento ou conferência no site do Crea.

10. Valor
Valor da ART: R\$ 40,00 Pago em: 04/06/2012 Nosso Número: 720907

Certidão nº 101200/2014

01/05/2016, 17:42

Chave de Impressão: 27yzxabYCZdy75cab4b9

O documento neste ato registrado foi emitido em 01/05/2016 e contém 22 folhas



Anotação de Responsabilidade Técnica - ART
Lei nº 6.496, de 7 de dezembro de 1977

CREA-PB

Conselho Regional de Engenharia e Agronomia da Paraíba

12703-20-20208

ART ART
Nº 0000500010120



INICIAL
INDIVIDUAL

1. Responsável Técnico

TALITA GABRIELLE ARAGAO

Título profissional: ENGENHEIRA CIVIL

RNP: 160012137-3

2. Contratante

Contratante: VALDEIR GONCALVES DA SILVA

CPF/CNPJ: 157.287.904-10

RUA BASILIO SILVA, 46

Nº:

Complemento:

Bairro: ESTREITO

Cidade: SOUSA

UF: PB

CEP: 58803240

País: Brasil

Telefone: 35222925

Email:

Contrato: Não especificado

Celebrado em:

Valor: R\$ 0,00

Tipo de contratante: PESSOA FÍSICA

Ação Institucional: Outros

Situação: BAIXA DE RESPONSABILIDADE

Data da Situação:

Atendido: SIM

Motivo: BAIXA (MINERVA)

Descrição:

3. Dados da Obra/Serviço

Proprietário: VALDEIR GONCALVES DA SILVA

CPF/CNPJ: 157.287.904-10

SEM DEFINIÇÃO RUA RAIMUNDO PEREIRA DE OLIVEIRA, LT 07, Q 06

Nº: 0

Complemento:

Bairro: JARDIM BELA VISTA

Cidade: SOUSA

UF: PB

CEP: 58805150

Telefone:

Email:

Coordenadas Geográficas: Latitude: 0 Longitude: 0

Data de Início:

Previsão de término: Não especificado

Finalidade: SEM DEFINIÇÃO

4. Atividade Técnica

1 - ATUACAO	Quantidade	Unidade
15 - EXECUÇÃO > RESOLUÇÃO 218 -> #A0106 - EDIFICIOS DE ALVENARIA P/ FINS RESIDENCIAIS	127,00	M2
5 - PROJETO > RESOLUÇÃO 218 -> #A0301 - ESTRUTURA DE CONCRETO ARMADO	127,00	M2
5 - PROJETO > RESOLUÇÃO 218 -> #A0425 - REDE HIDRO-SANITARIA	127,00	M2
5 - PROJETO > RESOLUÇÃO 218 -> #B1106 - INSTALACAO ELETRICA EM B.TENSAO P/ FINS RESID./COMERC.	127,00	M2

5. Observações

EXECUCAO DE UMA CONSTRUCAO COM 02 PAVIMENTOS COM AREA TOTAL DE 127,00 M2.

6. Declarações

7. Entidade de Classe

NENHUMA - NAO OPTANTE

8. Assinaturas

Declaro serem verdadeiras as informações acima

TALITA GABRIELLE ARAGAO - CPF: 031.915.034-80

Local

data

VALDEIR GONCALVES DA SILVA - CPF: 157.287.904-10

9. Informações

* A ART é válida somente quando quitada, mediante apresentação do comprovante do pagamento ou conferência no site do Crea.

10. Valor

Valor da ART: R\$ 265,50

Pago em: 17/01/2012

Nosso Número: 699204

Certidão nº 101200/2014

01/05/2016, 17:42

Chave de Impressão: 27yzxabYCZdy75cab4b9

O documento neste ato registrado foi emitido em 01/05/2016 e contém 22 folhas



Anotação de Responsabilidade Técnica - ART
Lei nº 6.496, de 7 de dezembro de 1977

CREA-PB

PROF. REGISTRO

ART ART
Nº 00016001213735007115

Conselho Regional de Engenharia e Agronomia da Paraíba

INICIAL
INDIVIDUAL



1. Responsável Técnico

TALITA GABRIELLE ARAGAO

Título profissional: **ENGENHEIRA CIVIL**

Empresa contratada: **CONAJUR EMPREENDIMENTOS IMOBILIÁRIOS LTDA**

RNP: 160012137-3

Registro: 000034013-7

2. Contratante

Contratante: **CONAJUR EMPREENDIMENTOS IMOBILIARIOS LTDA**

RUA FRANCISCO GADELHA, 04 SALA A

Complemento:

Bairro: **CENTRO**

Cidade: **SOUSA**

UF: **PB**

CPF/CNPJ: 11.685.911/0001-16

Nº:

CEP: 58800650

País: **Brasil**

Telefone: 8393041916

Email:

Contrato: **Não especificado**

Celebrado em:

Valor: **R\$ 60.000,00**

Tipo de contratante: **PESSOA JURÍDICA**

Ação Institucional: **Outros**

Situação: **BAIXA DE RESPONSABILIDADE**

Atendido: **SIM**

Data da Situação:

Motivo: **BAIXA (MINERVA)**

Descrição:

3. Dados da Obra/Serviço

Proprietário: **CONAJUR EMPREENDIMENTOS IMOBILIARIOS LTDA**

CPF/CNPJ: 11.685.911/0001-16

SEM DEFINIÇÃO RUA BEATRIZ DE PAIVA GADELHA, S/N

Nº: 0

Complemento:

Bairro: **JARDIM BRASILIA**

Cidade: **SOUSA**

UF: **PB**

CEP: 58808130

Telefone:

Email:

Coordenadas Geográficas: **Latitude: 0 Longitude: 0**

Data de Início: **08/08/2012**

Previsão de término: **31/12/2012**

Finalidade: **SEM DEFINIÇÃO**

4. Atividade Técnica

1 - ATUACAO

Quantidade

Unidade

50 - EXECUCAO E PROJETO > RESOLUÇÃO 218 -> #A0106 - EDIFICIOS DE ALVENARIA P/ FINS RESIDENCIAIS

118,00

M2

50 - EXECUCAO E PROJETO > RESOLUÇÃO 218 -> #A0301 - ESTRUTURA DE CONCRETO ARMADO

118,00

M2

50 - EXECUCAO E PROJETO > RESOLUÇÃO 218 -> #A0425 - REDE HIDRO-SANITARIA

118,00

M2

50 - EXECUCAO E PROJETO > RESOLUÇÃO 218 -> #B1106 - INSTALACAO ELETRICA EM B.TENSAO P/ FINS RESID./COMERC.

118,00

M2

5. Observações

PROJETO E EXECUCAO DE UMA RESIDENCIA UNIFAMILIAR SEM LAJE COM AREA TOTAL DE 118 M2.

6. Declarações

7. Entidade de Classe

NENHUMA - NAO OPTANTE

8. Assinaturas

Declaro serem verdadeiras as informações acima

TALITA GABRIELLE ARAGAO - CPF: 031.815.034-80

Local

de

data

de

**CONAJUR EMPREENDIMENTOS IMOBILIARIOS LTDA - CNPJ:
11.685.911/0001-16**

9. Informações

* A ART é válida somente quando quitada, mediante apresentação do comprovante do pagamento ou conferência no site do Crea.

10. Valor

Valor da ART: **R\$ 150,00**

Pago em: **10/08/2012**

Nosso Número: **732782**

Certidão nº 101200/2014

01/05/2016, 17:42

Chave de Impressão: 27yzxabYCYzdy75cab4b9

O documento neste ato registrado foi emitido em 01/05/2016 e contém 22 folhas



Anotação de Responsabilidade Técnica - ART
Lei nº 6.496, de 7 de dezembro de 1977

CREA-PB

ART ART
Nº 00016001213735007215

Conselho Regional de Engenharia e Agronomia da Paraíba

INICIAL
INDIVIDUAL



1. Responsável Técnico

TALITA GABRIELLE ARAGAO

Título profissional: ENGENHEIRA CIVIL

RNP: 160012137-3

2. Contratante

Contratante: CONAJUR EMPREENDIMENTOS IMOBILIARIOS LTDA

CPF/CNPJ: 11.685.911/0001-16

RUA FRANCISCO GADELHA, 04 SALA A

Nº:

Complemento:

Bairro: CENTRO

Cidade: SOUSA

UF: PB

CEP: 58800650

País: Brasil

Telefone: 8383041916

Email:

Contrato: Não especificado

Celebrado em:

Valor: R\$ 60.000,00

Tipo de contratante: PESSOA JURÍDICA

Ação Institucional: Outros

Situação: BAIXA DE RESPONSABILIDADE

Data da Situação:

Atendido: SIM

Motivo: BAIXA (MINERVA)

Descrição:

3. Dados da Obra/Serviço

Proprietário: CONAJUR EMPREENDIMENTOS IMOBILIARIOS LTDA

CPF/CNPJ: 11.685.911/0001-16

SEM DEFINIÇÃO RUA BEATRIZ DE PAIVA GADELHA, S/N

Nº: 0

Complemento:

Bairro: JARDIM BRASILIA

Cidade: SOUSA

UF: PB

CEP: 58808130

Telefone:

Email:

Coordenadas Geográficas: Latitude: 0 Longitude: 0

Data de Início: 08/08/2012

Previsão de término: 31/12/2012

Finalidade: SEM DEFINIÇÃO

4. Atividade Técnica

	Quantidade	Unidade
1 - ATUACAO		
50 - EXECUCAO E PROJETO > RESOLUÇÃO 218 -> #A0106 - EDIFICIOS DE ALVENARIA P/ FINS RESIDENCIAIS	118,00	M2
50 - EXECUCAO E PROJETO > RESOLUÇÃO 218 -> #A0301 - ESTRUTURA DE CONCRETO ARMADO	118,00	M2
50 - EXECUCAO E PROJETO > RESOLUÇÃO 218 -> #A0425 - REDE HIDRO-SANITARIA	118,00	M2
50 - EXECUCAO E PROJETO > RESOLUÇÃO 218 -> #B1106 - INSTALACAO ELETRICA EM B.TENSAO P/ FINS RESID./COMERC.	118,00	M2

5. Observações

PROJETO E EXECUCAO DE UMA RESIDENCIA UNIFAMILIAR SEM LAJE COM AREA TOTAL DE 118 M2 (TERRENO 02)

6. Declarações

7. Entidade de Classe

NENHUMA - NAO OPTANTE

8. Assinaturas

Declaro serem verdadeiras as informações acima

TALITA GABRIELLE ARAGAO - CPF: 831.915.834-80

Local

de

de

CONAJUR EMPREENDIMENTOS IMOBILIARIOS LTDA - CNPJ:
11.685.911/0001-16

9. Informações

* A ART é válida somente quando quitada, mediante apresentação do comprovante do pagamento ou conferência no site do Crea.

10. Valor

Valor da ART: R\$ 150,00

Pago em: 10/08/2012

Nosso Número: 732813

Certidão nº 101200/2014

01/05/2016, 17:42

Chave de Impressão: 27yzxabYCZdy75cab4b9

O documento neste ato registrado foi emitido em 01/05/2016 e contém 22 folhas

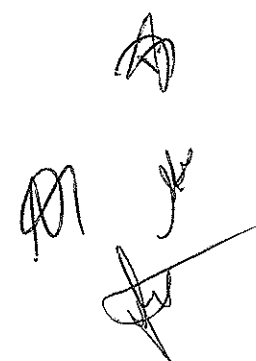



Anotação de Responsabilidade Técnica - ART
Lei nº 6.496, de 7 de dezembro de 1977

CREA-PB

SISTEMAS

ART ART
Nº 00016001213735007315

Conselho Regional de Engenharia e Agronomia da Paraíba

INICIAL
INDIVIDUAL



1. Responsável Técnico

TALITA GABRIELLE ARAGAO

Título profissional: ENGENHEIRA CIVIL

RNP: 160012137-3

2. Contratante

Contratante: CONAJUR EMPREENDIMENTOS IMOBILIARIOS LTDA

CPF/CNPJ: 11.685.911/0001-16

RUA FRANCISCO GADELHA, 04 SALA A

Nº:

Complemento:

Bairro: CENTRO

Cidade: SOUSA

UF: PB

CEP: 58800650

País: Brasil

Telefone: 8393041916

Email:

Contrato: Não especificado

Celebrado em:

Valor: R\$ 60.000,00

Tipo de contratante: PESSOA JURÍDICA

Ação Institucional: Outros

Situação: BAIXA DE RESPONSABILIDADE

Atendido: SIM

Data da Situação:

Motivo: BAIXA (MINERVA)

Descrição:

3. Dados da Obra/Serviço

Proprietário: CONAJUR EMPREENDIMENTOS IMOBILIARIOS LTDA

CPF/CNPJ: 11.685.911/0001-16

SEM DEFINIÇÃO RUA BEATRIZ DE PAIVA GADELHA, S/N

Nº: 0

Complemento:

Bairro: JARDIM BRASILIA

Cidade: SOUSA

UF: PB

CEP: 58808130

Telefone:

Email:

Coordenadas Geográficas: Latitude: 0 Longitude: 0

Data de Início: 08/08/2012

Previsão de término: 31/12/2012

Finalidade: SEM DEFINIÇÃO

4. Atividade Técnica

1 - ATUACAO	Quantidade	Unidade
50 - EXECUCAO E PROJETO > RESOLUÇÃO 218 -> #A0106 - EDIFICIOS DE ALVENARIA P/ FINS RESIDENCIAIS	118,00	M2
50 - EXECUCAO E PROJETO > RESOLUÇÃO 218 -> #A0301 - ESTRUTURA DE CONCRETO ARMADO	118,00	M2
50 - EXECUCAO E PROJETO > RESOLUÇÃO 218 -> #A0425 - REDE HIDRO-SANITARIA	118,00	M2
50 - EXECUCAO E PROJETO > RESOLUÇÃO 218 -> #B1106 - INSTALACAO ELETRICA EM B.TENSAO P/ FINS RESID./COMERC.	118,00	M2

5. Observações

PROJETO E EXECUCAO DE UMA RESIDENCIA UNIFAMILIAR SEM LAJE COM AREA TOTAL DE 118 M2 (TERRENO 03)

6. Declarações

7. Entidade de Classe

NENHUMA - NAO OPTANTE

8. Assinaturas

Declaro serem verdadeiras as informações acima

TALITA GABRIELLE ARAGAO - CPF: 031.915.934-80

Local de data de

CONAJUR EMPREENDIMENTOS IMOBILIARIOS LTDA - CNPJ:
11.685.911/0001-16

9. Informações

* A ART é válida somente quando quitada, mediante apresentação do comprovante do pagamento ou conferência no site do Crea.

10. Valor

Valor da ART: R\$ 150,00

Pago em: 10/08/2012

Nosso Número: 732824

Certidão nº 101200/2014

01/05/2016, 17:42

Chave de Impressão: 27yzxabYCZdy75cab4b9

O documento neste ato registrado foi emitido em 01/05/2016 e contém 22 folhas

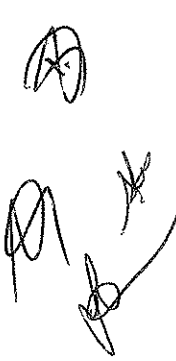
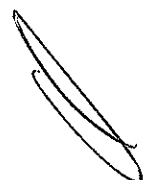



Anotação de Responsabilidade Técnica - ART
Lei nº 6.496, de 7 de dezembro de 1977

CREA-PB

Conselho Regional de Engenharia e Agronomia da Paraíba

REGISTRO

ART ART
Nº 00016001213735008815

INICIAL
INDIVIDUAL



1. Responsável Técnico

TALITA GABRIELLE ARAGAO

Título profissional: ENGENHEIRA CIVIL

Empresa contratada: CONAJUR EMPREENDIMENTOS IMOBILIÁRIOS LTDA

RNP: 160012137-3

Registro: 000034013-7

2. Contratante

Contratante: CONAJUR EMPREENDIMENTOS IMOBILIARIOS LTDA

RUA FRANCISCO GADELHA, 04 - SALA A

Complemento:

Bairro: CENTRO

Cidade: SOUSA

UF: PB

CPF/CNPJ: 11.685.911/0001-16

Nº:

CEP: 58808130

País: Brasil

Telefone: 0839304191

Email:

Contrato: Não especificado

Celebrado em:

Valor: R\$ 70.000,00

Tipo de contratante: PESSOA JURÍDICA

Ação Institucional: Outros

Situação: BAIXA DE RESPONSABILIDADE

Atendido: SIM

Data da Situação:

Motivo: CONCLUSÃO DA OBRA/SERVIÇO

Descrição:

3. Dados da Obra/Serviço

Proprietário: CONAJUR EMPREENDIMENTOS IMOBILIARIOS LTDA

CPF/CNPJ: 11.685.911/0001-16

SEM DEFINIÇÃO RUA ONODRE PINTO DE ALMEIDA

Nº: 0

Complemento:

Bairro: JARDIM BRASILIA

Cidade: SOUSA

UF: PB

CEP: 58808150

Telefone:

Email:

Coordenadas Geográficas: Latitude: 0 Longitude: 0

Data de Início: 26/01/2013

Previsão de término: 31/12/2013

Finalidade: SEM DEFINIÇÃO

4. Atividade Técnica

	Quantidade	Unidade
1 - ATUACAO		
50 - EXECUCAO E PROJETO > RESOLUÇÃO 218 -> #A0106 - EDIFICIOS DE ALVENARIA P/ FINS RESIDENCIAIS	130,20	M2
50 - EXECUCAO E PROJETO > RESOLUÇÃO 218 -> #A0301 - ESTRUTURA DE CONCRETO ARMADO	130,20	M2
50 - EXECUCAO E PROJETO > RESOLUÇÃO 218 -> #A0425 - REDE HIDRO-SANITARIA	130,20	M2
50 - EXECUCAO E PROJETO > RESOLUÇÃO 218 -> #B1106 - INSTALACAO ELETRICA EM B.TENSAO P/ FINS RESID./COMERC.	130,20	M2

5. Observações

PROJETO E EXECUCAO DE UMA RESIDENCIA UNIFAMILIAR SEM LAJE COM AREA TOTAL DE 130,20 MÂ² (CASA 01).

6. Declarações

7. Entidade de Classe

NENHUMA - NAO OPTANTE

8. Assinaturas

Declaro serem verdadeiras as informações acima

TALITA GABRIELLE ARAGAO - CPF: 031.916.034-80

Local

data

CONAJUR EMPREENDIMENTOS IMOBILIARIOS LTDA - CNPJ:
11.685.911/0001-16

9. Informações

* A ART é válida somente quando quitada, mediante apresentação do comprovante do pagamento ou conferência no site do Crea.

10. Valor

Valor da ART: R\$ 158,08

Pago em: 05/02/2013

Nosso Número: 827775

Certidão nº 101200/2014

01/05/2016, 17:42

Chave de Impressão: 27yzxabYCZdy75cab4b9

O documento neste ato registrado foi emitido em 01/05/2016 e contém 22 folhas



Anotação de Responsabilidade Técnica - ART
Lei nº 6.496, de 7 de dezembro de 1977

CREA-PB

ART OBRA / SERVIÇO
Nº 10000000000004378

Conselho Regional de Engenharia e Agronomia da Paraíba

INICIAL
INDIVIDUAL



1. Responsável Técnico

TALITA GABRIELLE ARAGAO

Título profissional: ENGENHEIRA CIVIL

RNP: 160012137-3

2. Contratante

Contratante: Vanderlei Ribeiro de Sousa

RUA Erolides Serafim dos Santos

Complemento:

Cidade: Sousa

País: Brasil

Telefone: 03254321

Contrato: Não especificado

Valor: R\$ 60.000,00

Ação Institucional: Outros

Bairro: Jardim Sorilândia II

UF: PB

CPF/CNPJ: 061.036.974-17

Nº: 422

CEP: 58800000

Email:

Celebrado em: 28/05/2013

Tipo de contratante: PESSOA FISICA

Situação: BAIXA DE RESPONSABILIDADE

Atendido: SIM

Data da Situação:

Motivo: CONCLUSÃO DA OBRA/SERVIÇO

Descrição: BAIXA POR CONCLUSÃO DE OBRA

3. Dados da Obra/Serviço

Proprietário: Vanderlei Ribeiro de Sousa

RUA Ari Fernandes de Aragão

Complemento:

Cidade: Sousa

Telefone: 03254321

Coordenadas Geográficas: Latitude: 0 Longitude: 0

Data de Início: 28/05/2013

Finalidade: Residencial

Bairro: Jardim Sorilândia II

UF: PB

CPF/CNPJ: 061.036.974-17

Nº: s/n

CEP: 58800000

Email:

Previsão de término: 31/12/2013

4. Atividade Técnica

1 - DIRETA

	Quantidade	Unidade
5 - PROJETO > RESOLUÇÃO 1025 -> OBRAS E SERVIÇOS - CONSTRUÇÃO CIVIL -> EDIFICAÇÕES -> #1002 - INSTALAÇÃO ELÉTRICA DE BAIXA TENSÃO	133,45	m²
5 - PROJETO > RESOLUÇÃO 1025 -> OBRAS E SERVIÇOS - CONSTRUÇÃO CIVIL -> EDIFICAÇÕES -> #1003 - INSTALAÇÃO HIDRÁULICA	133,45	m²
5 - PROJETO > RESOLUÇÃO 1025 -> OBRAS E SERVIÇOS - CONSTRUÇÃO CIVIL -> EDIFICAÇÕES -> #1005 - INSTALAÇÃO SANITÁRIA	133,45	m²
15 - EXECUÇÃO > RESOLUÇÃO 1025 -> OBRAS E SERVIÇOS - CONSTRUÇÃO CIVIL -> SISTEMAS CONSTRUTIVOS -> SISTEMA CONSTRUTIVO -> #1242 - EM ALVENARIA	133,45	m²
5 - PROJETO > RESOLUÇÃO 1025 -> OBRAS E SERVIÇOS - CONSTRUÇÃO CIVIL -> SISTEMAS CONSTRUTIVOS -> SISTEMA CONSTRUTIVO -> #1242 - EM ALVENARIA	133,45	m²
5 - PROJETO > RESOLUÇÃO 1025 -> OBRAS E SERVIÇOS - CONSTRUÇÃO CIVIL -> SISTEMAS ESTRUTURAIS -> ESTRUTURA -> #1258 - CONCRETO ARMADO	133,45	m²

5. Observações

Projeto e execução de uma edificação unifamiliar sem laje de área total construída de 133,45 m².

6. Declarações

Declaro que estou cumprindo as regras de acessibilidade previstas nas normas técnicas da ABNT, na legislação específica e no decreto n. 5296/2004.

7. Entidade de Classe

NENHUMA - NAO OPTANTE

Certidão nº 101200/2014

01/05/2016, 17:42

Chave de Impressão: 27yzxabYCZdy75cab4b9

O documento neste ato registrado foi emitido em 01/05/2016 e contém 22 folhas

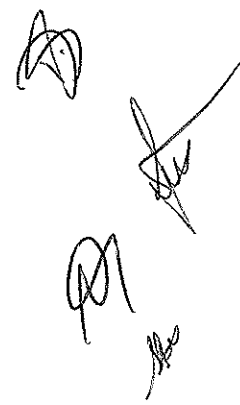



Anotação de Responsabilidade Técnica - ART
Lei nº 6.496, de 7 de dezembro de 1977

CREA-PB

Conselho Regional de Engenharia e Agronomia da Paraíba

ART OBRA / SERVIÇO
Nº 10000000000004378

INICIAL
INDIVIDUAL



8. Assinaturas

Declaro serem verdadeiras as informações acima

TALITA GABRIELLE ARAGAO - CPF: 031.915.034-80

Local _____ de _____ de _____
data

Vanderfel Ribelro de souza - CPF: 061.036.974-17

9. Informações

* A ART é válida somente quando quitada, mediante apresentação do comprovante do pagamento ou conferência no site do Crea.

10. Valor

Valor da ART: R\$ 158,08

Pago em: 29/05/2013

Nosso Número: 1004593



Certidão nº 101200/2014
01/05/2016, 17:42

Chave de Impressão: 27yzxabYcZdy75cab4b9

O documento neste ato registrado foi emitido em 01/05/2016 e contém 22 folhas

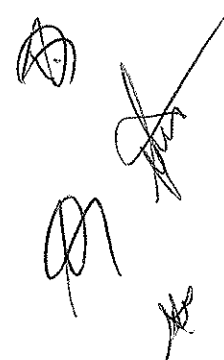



Anotação de Responsabilidade Técnica - ART
Lei nº 6.496, de 7 de dezembro de 1977

CREA-PB

ART OBRA / SERVIÇO
Nº 10000000000027207

Conselho Regional de Engenharia e Agronomia da Paraíba

INICIAL
INDIVIDUAL



1. Responsável Técnico

TALITA GABRIELLE ARAGAO

Título profissional: ENGENHEIRA CIVIL

Empresa contratada: NOGUEIRA CONSTRUÇÕES E SERVIÇOS LTDA - ME

RNP: 160012137-3

Registro: 000033949-1

2. Contratante

Contratante: Nogueira Construções e Serviços LTDA - ME

RUA CRIZEUDA GADELHA

Complemento:

Cidade: SOUSA

País: Brasil

Telefone: (83) 9364-4261

Contrato: Não especificado

Valor: R\$ 109.900,00

Ação Institucional: Outros

Bairro: ALTO CAPANEMA

UF: PB

CPF/CNPJ: 10.507.466/0001-31

Nº: 7

CEP: 58803640

Email:

Celebrado em: 21/10/2013

Tipo de contratante: PESSOA JURIDICA DE DIREITO PRIVADO

Situação: BAIXA DE RESPONSABILIDADE

Atendido: SIM

Motivo: CONCLUSÃO DA OBRA/SERVIÇO

Descrição:

Data da Situação:

3. Dados da Obra/Serviço

Proprietário: Nogueira Construções e Serviços LTDA - ME

RUA DOUTOR ANTONIO PINTO OLIVEIRA

Complemento:

Cidade: VIEIRÓPOLIS

Telefone: (83) 9364-4261

Coordenadas Geográficas: Latitude: 0 Longitude: 0

Data de Início: 20/05/2013

Finalidade: SEM DEFINIÇÃO

Bairro: CENTRO

UF: PB

CPF/CNPJ: 10.507.466/0001-31

Nº: 16

CEP: 58822000

Email:

Previsão de término: 21/10/2013

4. Atividade Técnica

1 - DIRETA

15 - EXECUÇÃO > RESOLUÇÃO 1025 -> OBRAS E SERVIÇOS - ARQUITETURA -> PAISAGISMO
-> #0829 - PODA

Quantidade

Unidade

825,00

un

43 - MANUTENÇÃO > RESOLUÇÃO 1025 -> OBRAS E SERVIÇOS - CONSTRUÇÃO CIVIL ->
INFRA-ESTRUTURA TERRITORIAL -> RECAPEAMENTO -> #1470 - ESTRADAS

150,00

km

43 - MANUTENÇÃO > RESOLUÇÃO 1025 -> OBRAS E SERVIÇOS - CONSTRUÇÃO CIVIL ->
INFRA-ESTRUTURA TERRITORIAL -> PAVIMENTAÇÃO -> #1478 - EM PARALELEPÍEDOS

150,00

km

5. Observações

Manutenção e conservação de vias públicas, podação de árvores, jardinagem, roço manual, tapa buracos em estradas vicinais.

6. Declarações

7. Entidade de Classe

NENHUMA - NAO OPTANTE

8. Assinaturas

Declaro serem verdadeiras as informações acima

TALITA GABRIELLE ARAGAO - CPF: 031.915.034-80

Local

data

Nogueira Construções e Serviços LTDA - ME - CNPJ: 10.507.466/0001-31

9. Informações

* A ART é válida somente quando quitada, mediante apresentação do comprovante do pagamento ou conferência no site do Crea.

10. Valor

Valor da ART: R\$ 158,08

Pago em: 21/10/2013

Nosso Número: 1030873

Certidão nº 101200/2014

01/05/2016, 17:42

Chave de Impressão: 27yzxabYcZdy75cab4b9

O documento neste ato registrado foi emitido em 01/05/2016 e contém 22 folhas

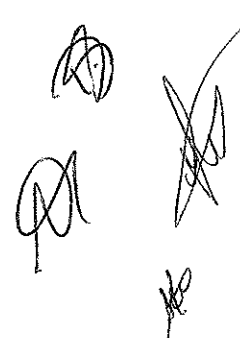



CERTIDÃO SIMPLIFICADA

Página: 001 / 002

Certificamos que as informações abaixo constam dos documentos arquivados nesta Junta Comercial e são vigentes na data da sua expedição.

Nome Empresarial PROJECTE ENGENHARIA ARQUITETURA CONSTRUÇÕES E CONSULTORIA LTDA ME			
Natureza Jurídica: SOCIEDADE EMPRESÁRIA LIMITADA			
Número de Identificação do Registro de Empresas - NIRE (Sede) 25 2 0054440-4	CNPJ 13.556.557/0001-55	Data de Arquivamento do Ato Constitutivo 01/03/2011	Data de Início de Atividade 01/03/2011
Endereço Completo (Logradouro, Nº e Complemento, Bairro, Cidade, UF, CEP) R CARLOS PIRES, 34-ANEXO A, ESTRITO, SOUSA, PB, 58.804-200			
Objeto Social SEU OBJETO SOCIAL SERÁ; CONSTRUÇÃO DE EDIFÍCIOS OBRAS DE URBANIZAÇÃO-RUAS, PRAÇAS E CALÇADAS CONSTRUÇÃO DE REDES DE ABASTECIMENTO DE ÁGUA, COLETA DE ESGOTO E CONSTRUÇÕES CORRELATAS, EXCETO OBRAS DE IRRIGAÇÃO. CONSTRUÇÃO DE INSTALAÇÕES ESPORTIVAS E RECREATIVAS PREPARAÇÃO DE CANTEIRO E LIMPEZA DE TERRENO OBRAS DE TERRAPLENAGEM INSTALAÇÃO E MANUTENÇÃO ELETRICA INSTALAÇÃO HIDRAULICAS, SANITARIAS E DE GÁS INSTALAÇÃO DE PORTAS, JANELAS, TETOS, DIVISÓRIAS E ARMARIOS EMBUTIDOS DE QUALQUER MATERIAL SERVIÇOS DE PINTURA DE EDIFÍCIOS EM GERAL OBRAS DE FUNDAÇÕES ADMINISTRAÇÃO DE OBRAS OBRAS DE ALVENARIA SERVIÇOS ESPECIALIZADOS PARA CONSTRUÇÃO NÃO ESPECIFICADO ANTERIORMENTE SERVIÇOS DE ARQUITETURA SERVIÇOS DE ENGENHARIA ATIVIDADES TÉCNICAS RELACIONADAS À ENGENHARIA E ARQUITETURA NÃO ESPECIFICADAS ANTERIORMENTE. DESENVOLVIMENTO DE PROGRAMA DE COMPUTADOR SOB ENCOMENDA. CONSULTORIA EM TECNOLOGIA DA INFORMAÇÃO.			
Capital: R\$ 70.000,00 (SETENTA MIL REAIS)	Capital Integralizado: R\$ 70.000,00 (SETENTA MIL REAIS)	Microempresa ou Empresa de Pequeno Porte (Lei nº 123/2006) Microempresa	Prazo de Duração Indeterminado
Sócios/Participação no Capital/Espécie de Sócio/Administrador/Término do Mandato			
<u>Nome/CPF ou CNPJ</u>	<u>Participação no capital (R\$)</u>	<u>Espécie de Sócio</u>	<u>Administrador</u>
TALITA GABRIELLE ARAGÃO 031.915.034-80	67.900,00	SOCIO	Administrador
MANOEL MAYER DUARTE JUNIOR 009.911.704-58	2.100,00	SOCIO	
			<u>Término do Mandato</u> XXXXXXXXXX XXXXXXXXXX

CAJAZEIRAS - PB, 02 de maio de 2016

Maria de Fátima V. Venancio

MARIA DE FATIMA V. VENANCIO
SECRETÁRIA GERAL



FRANCISCO PEREIRA GADELHA Titular: Terezinha de Liseux Gadelha Abrantes
Serviço Notarial e Registral Praça Capitão Manoel Gadelha, 14 - Centro - Sousa - PB
CEP: 58.800-300 - Fone: (63) 3521-1211

Autentico a presente copia, reprodução fiel do original que me foi apresentado. Em testemunho da verdade.
Sousa-PB 03/05/2016 08:25:03
Marília de Lima Barbosa - ESCRIVENTE
[2016-003258] EMOL:R\$ 2,12 FARPEN:R\$ 0,25 FEPJ:R\$ 0,42 ISS:R\$ 0,06
SELO DIGITAL: ADE57334-VCXX
Confira a autenticidade em <https://selodigital.tjpb.jus.br>

Maria de Fátima V. Venancio
Marília de Lima Barbosa



Continuação

CERTIDÃO SIMPLIFICADA

Página: 002/ 002

Certificamos que as informações abaixo constam dos documentos arquivados nesta Junta Comercial e são vigentes na data da sua expedição.

Nome Empresarial PROJECTE ENGENHARIA ARQUITETURA CONSTRUÇÕES E CONSULTORIA LTDA ME	
Natureza Jurídica: SOCIEDADE EMPRESÁRIA LIMITADA	
Número de Identificação do Registro de Empresas - NIRE (Sede) 25 2 0054440-4	CNPJ 13.556.557/0001-55
Último Arquivamento Data: 25/09/2015 Ato: BALANÇO Evento (s): BALANÇO	Número: 20150514786
	Situação REGISTRO ATIVO
Status XXXXXXXXXXXXXXXXXXXX	

CAJAZEIRAS - PB, 02 de maio de 2016

Maria de Fatima V. Venancio

MARIA DE FATIMA V. VENANCIO
SECRETÁRIA GERAL

Certificamos que as informações contidas nesta Certidão constam dos documentos arquivados nesta Junta Comercial e são vigentes na data da sua expedição.

Cajazeiras, 02/05/16

José Bezerra de Souza
José Bezerra de Souza
Chefe Regional

Maria de Fatima V. Venancio
Secretária Geral

FRANCISCO PEREIRA GADELHA
Serviço Notarial e Registral

Serviço Notarial e Registral / Oficial
 Oficial: **Francisco de Jesus Gadelha Abrantes**
 Trabalho: **Residência de Francisco de Jesus Gadelha Abrantes, 14 - Centro - Sousa - PB**
 Gadelha Abrantes
 Caixa Cor. Manuseio: **1009** Fone: (83) 3521-1211
 Fone: 83 - 3521.1211
 Centro-Sousa/PB

Autentico a presente copia, reprodução fiel do original que me foi apresentado. Em testemunho da verdade.
 Sousa-PB 03/05/2016 08:25:03
 Marilia de Lima Barbosa - ESCRIVENTE
 [2016-003257] EPDL:R\$ 2,12 FANPEN:R\$ 0,25 FEPJ:R\$ 0,42 ISS:R\$ 0,06
 SELD DIGITAL: ADE57333-925W
 Confira a autenticidade em <https://selodigital.tjpb.jus.br>

Maria de Fatima V. Venancio
José Bezerra de Souza



ESTADO DA PARAÍBA
PREFEITURA MUNICIPAL DE CAJAZEIRAS
COMISSÃO PERMANENTE DE LICITAÇÃO



CERTIFICADO DE INSCRIÇÃO DE FORNECEDORES E PRESTADORES DE SERVIÇOS

NÚMERO DE INSCRIÇÃO 23.246.832/0001-98	NOME DRENA CONSTRUCOES E LOCACOES LTDA		
LOGRADOURO AV AILTON GOMES DE ALENCAR		NÚMERO 2364	
CEP 63034-005	BAIRRO PIRAJA	MUNICÍPIO JUAZEIRO DO NORTE	UF CE
COMPLEMENTO SALA 201 ANDAR 2		INSCRIÇÃO ESTADUAL 201602041380	
OBJETIVO CONSTRUTORES			
EMIÇÃO 03/05/2016		VALIDADE 60 (sessenta) dias	

Patrick Nobre da Silva
PATRICK NOBRE DA SILVA
Presidente da Comissão

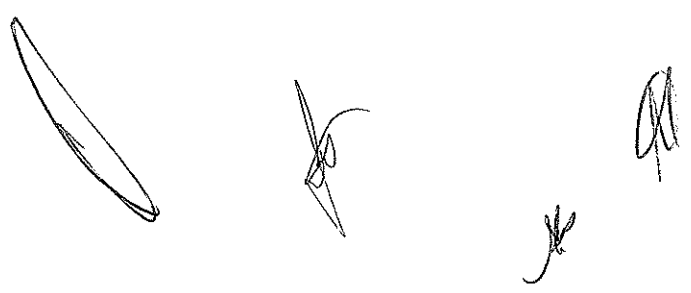



Receita Federal



Comprovante de Inscrição e de Situação Cadastral

Contribuinte,

Confira os dados de Identificação da Pessoa Jurídica e, se houver qualquer divergência, providencie junto à RFB a sua atualização cadastral.

 REPÚBLICA FEDERATIVA DO BRASIL CADASTRO NACIONAL DA PESSOA JURÍDICA			
NÚMERO DE INSCRIÇÃO 23.246.832/0001-98 MATRIZ		COMPROVANTE DE INSCRIÇÃO E DE SITUAÇÃO CADASTRAL	
DATA DE ABERTURA 18/08/2015			
NOME EMPRESARIAL DRENA CONSTRUCOES E LOCACOES LTDA - ME			
TÍTULO DO ESTABELECIMENTO (NOME DE FANTASIA) DRENA CONSTRUCOES			
CÓDIGO E DESCRIÇÃO DA ATIVIDADE ECONÔMICA PRINCIPAL 41.20-4-00 - Construção de edifícios			
CÓDIGO E DESCRIÇÃO DAS ATIVIDADES ECONÔMICAS SECUNDÁRIAS 38.11-4-00 - Coleta de resíduos não-perigosos 43.13-4-00 - Obras de terraplenagem 42.22-7-01 - Construção de redes de abastecimento de água, coleta de esgoto e construções correlatas, exceto obras de irrigação 42.13-8-00 - Obras de urbanização - ruas, praças e calçadas 43.12-6-00 - Perfurações e sondagens 43.21-5-00 - Instalação e manutenção elétrica 49.23-0-02 - Serviço de transporte de passageiros - locação de automóveis com motorista 77.11-0-00 - Locação de automóveis sem condutor 43.99-1-05 - Perfuração e construção de poços de água 42.21-9-01 - Construção de barragens e represas para geração de energia elétrica 42.92-8-01 - Montagem de estruturas metálicas 43.30-4-01 - Impermeabilização em obras de engenharia civil 71.19-7-01 - Serviços de cartografia, topografia e geodésia 71.11-1-00 - Serviços de arquitetura 71.12-0-00 - Serviços de engenharia			
CÓDIGO E DESCRIÇÃO DA NATUREZA JURÍDICA 206-2 - SOCIEDADE EMPRESARIAL LIMITADA			
LOGRADOURO AV AILTON GOMES DE ALENCAR		NÚMERO 2364	COMPLEMENTO SALA 201 ANDAR 2
CEP 63.034-005	BARRO/DISTRITO PIRAJÁ	MUNICÍPIO JUAZEIRO DO NORTE	UF CE
ENDEREÇO ELETRÔNICO FRANCINESERCON@HOTMAIL.COM		TELEFONE (88) 8835-3128 / (88) 3587-2007	
ENTE FEDERATIVO RESPONSÁVEL (EFR) <small>00000000</small>			
SITUAÇÃO CADASTRAL ATIVA		DATA DA SITUAÇÃO CADASTRAL 18/08/2015	
MOTIVO DE SITUAÇÃO CADASTRAL <small>00000000</small>			
SITUAÇÃO ESPECIAL <small>00000000</small>		DATA DA SITUAÇÃO ESPECIAL <small>00000000</small>	

Aprovado pela Instrução Normativa RFB nº 1.470, de 30 de maio de 2014.

Consulta QSA / Capital Social

Voltar



© Copyright Receita Federal do Brasil - 24/03/2016

A large, stylized handwritten mark or signature, possibly a stylized 'C' or a similar character.

A handwritten signature or mark, appearing to be a stylized 'R' or similar character.

A handwritten signature or mark, appearing to be a stylized 'M' or similar character.



**CONTRATO SOCIAL DE
"DRENA CONSTRUÇÕES E LOCAÇÕES LTDA"**

JOSÉ WILSON DOS SANTOS ARAÚJO, brasileiro, solteiro, maior, empresário, portador da Cédula de Identidade sob nº 96029527427-SSPDS-Ce e CPF sob n.º 810.919.583-00, natural de Juazeiro do Norte-Ce, data de nascimento 11.06.1978, residente e domiciliado na Rua Antônio Lobo de Menezes nº 167 – José Geraldo da Cruz – Juazeiro do Norte-Ce – CEP: 63.033-160 e **JOSÉ ALEXSANDRO RIBEIRO**, brasileiro, solteiro, maior, empresário, natural de Juazeiro do Norte-Ce, data de nascimento 18.10.1978, portador da cédula de identidade sob n.º 98029056153-SSPDS-Ce e CPF n.º 858.010.203-06, residente e domiciliado na Rua Rui Barbosa nº 290 – Santa Teresa – Juazeiro do Norte-Ce – CEP: 63.050-460 (art. 997, I, CC/2002), resolvem em comum acordo, constituir uma sociedade limitada, mediante as seguintes cláusulas:

PRIMEIRA CLÁUSULA: A sociedade girará sob o nome empresarial "DRENA CONSTRUÇÕES E LOCAÇÕES LTDA", e terá sede e domicílio na Av. Ailton Gomes nº 2.364, Sala 201 – 2º Andar, CEP: 63.034-005, bairro Pirajá, Juazeiro do Norte-Ce (Art. 997, II, CC/2002).
PARÁGRAFO PRIMEIRO: A sociedade de terá como nome fantasia de: "DRENA CONSTRUÇÕES" para uso deste estabelecimento.

SEGUNDA CLÁUSULA:

A sociedade terá por objetivo a exploração do ramo de:

Construção de Edifícios (41.20-4/00), Coleta de resíduos não perigosos (38.11-4/00), Obras de terraplenagem (43.13-4/00), Coleta de esgoto e construções correlatas, exceto obras de irrigação (42.22-7/01), Obras de urbanização – Rua, praças, calçadas (42.13-8/00), Perfuração e sondagens (43.12-6/00), Instalação e manutenção elétrica (43.21-5/00), Serviços de transporte de passageiros-locação de automóveis com motorista (49.23-0/02), Locação de automóveis sem condutor (77.11-0/00), perfuração e construção de poços de água (43.99-1/05), Construção de barragens e represas para geração de energia elétrica (42-21-9/01), Montagem de estruturas metálicas (42.92-8/01), Impermeabilização em obras de engenharia civil (43.30-4/01), Serviços de cartografia, topografia e geodésia (71.19-7/01), Projetos de arquitetura (71.11-1/00), Serviços de engenharia de projetos (71.12-0/00), Desenvolvimento de projetos de paisagismo, Atividade de desenvolvimento de projetos arquitetônicos de jardins, Serviços de projetos arquitetônicos e paisagísticos, Supervisão da execução de projetos de arquitetura, Elaboração de projetos para ordenação urbana, Serviços de engenharia projetos de edifícios, Elaboração de projetos de engenharia ambiental, Serviços de projetos de engenharia civil, Elaboração de projetos de engenharia, Locação de máquinas e veículos para transporte escolar urbano e rural, Locação de carro pipa, Locação de tratores em geral, Construção de açudes, Saneamento geral, Construção de calçamento, asfalto, Desmatamento e pavimentação em geral, Coleta de lixo urbano e rural e serviços em geral.

CARTÓRIO AZEVEDO BASTOS 1º OFÍCIO DE REGISTRO CIVIL DAS PESSOAS NATURAIS E TABELIONATO DE NOTAS – Código CNJ 06.870-9
Rua Francisco de Sá, 100 - Centro - Juazeiro do Norte - CE - CEP: 63.033-160 - Fone: (85) 3344-5111 - Fax: (85) 3344-5121

Autenticação Digital

De acordo com os artigos 1º, 3º e 7º inc. V 8º, 41 e 52 da Lei Federal 8.935/1994 e Art. 6º inc. XII da Lei Estadual 8.721/2008 autentico a presente imagem digitalizada, reprodução fiel do documento apresentado e conferido neste ato. O referido é verdade. Dou fé

Cód. Autenticação: 58862402181626270219-1; Data: 24/02/2016 16:26:39

Selo Digital de Fiscalização Tipo Normal C: ACX29703-65L5;
Valor Total do Ato: R\$ 3,78

Confira os dados do ato em: <https://selodigital.tjpb.jus.br>

Bel. Valber da Miranda Cavalcanti Titular



**CONTRATO SOCIAL DE
"DRENA CONSTRUÇÕES E LOCAÇÕES LTDA"**

TERCEIRA CLAUSULA: A sociedade iniciará suas atividades em 12 de Agosto de 2.015 e seu prazo de duração é indeterminado. (Art. 997, II, CC/2002).

QUARTA CLAUSULA: O capital social R\$ 100.000,00 (Cem mil reais) dividido em 100.000 (Cem mil) quotas no valor nominal de R\$ 1,00 (Hum real) cada uma, integralizadas, neste ato em moeda corrente do país, pelos sócios:

01 - JOSÉ WILSON DOS SANTOS ARAÚJO, integraliza neste ato, em moeda corrente no país, 99.000 (Noventa e nove mil) quotas no valor nominal de R\$ 1,00 (hum real) cada uma, equivalentes a R\$ 99.000,00 (Noventa e nove mil reais).

02 - JOSÉ ALEXSANDRO RIBEIRO, integraliza neste ato, em moeda corrente no país, 1.000 (Hum mil) quotas no valor nominal de R\$ 1,00 (hum real) cada uma, equivalentes a R\$ 1.000,00 (Hum mil reais).

03 - Totalizando 100.000 (Cem mil) quotas no valor de R\$ 100.000,00 (Cem mil reais). (Art. 997, III, CC/2002) (Art. 1.055, CC/2002).

RESUMO:

01 - JOSÉ WILSON DOS SANTOS ARAÚJO(99%).....R\$	99.000,00
02 - JOSÉ ALEXSANDRO RIBEIRO(01%).....R\$	1.000,00
Total (100%)R\$	100.000,00
(Cem mil reais).	

QUINTA CLAUSULA: As quotas são indivisíveis e não poderão ser cedidas ou transferidas a terceiros sem o consentimento do outro sócio, a quem fica assegurado, em igualdade de condições e preço direito de preferência para a sua aquisição se postas à venda, formalizando, se realizada a cessão delas, a alteração contratual pertinente. (Art. 1.056, art. 1.057, CC/2002).

SEXTA CLAUSULA: A responsabilidade de cada sócio é restrita ao valor de suas quotas, mas todos respondem solidariamente pela integralização do capital social. (Art. 1.052, CC/2002).

SÉTIMA CLAUSULA: A administração da sociedade caberá ao sócio **JOSÉ WILSON DOS SANTOS ARAÚJO**, com poderes e atribuições de administrador cabendo a representação ativa e passiva, em juízo ou fora dele, podendo praticar todos os atos compreendidos no objeto social sempre no interesse da sociedade, autorizado o uso do nome empresarial, vedado, no entanto, em atividades estranhas ao interesse social ou assumir obrigações seja em favor de qualquer dos quotistas ou de terceiros, bem como onerar ou alienar bens imóveis da sociedade sem autorização do outro sócio. (Artigo 997, VI, 1.013, 1.015, 1.064, CC/2002).





**CONTRATO SOCIAL DE
"DRENA CONSTRUÇÕES E LOCAÇÕES LTDA"**

OITAVA CLAUSULA: Ao término de cada exercício social, em 31 de dezembro, o administrador prestará contas justificadas de sua administração, procedendo à elaboração do inventário, do balanço patrimonial e do balanço de resultado econômico, cabendo aos sócios, na proporção de suas quotas, os lucros ou perdas apurados. (Art. 1.065, CC/2002)

NONA CLAUSULA: Os lucros ou prejuízos verificados no balanço serão distribuídos aos sócios na proporção de suas quotas-partes do capital social.

DÉCIMA CLAUSULA: A sociedade poderá a qualquer tempo, abrir ou fechar filial ou outra dependência, mediante alteração contratual assinada por todos os sócios.

DÉCIMA PRIMEIRA CLÁUSULA: Apenas o sócio **JOSÉ WILSON DOS SANTOS ARAÚJO** terá direito a retirada a título de pró-labore o equivalente a um salário mínimo vigente no país, podendo ser alterado com base na legislação do Imposto de Renda.

DÉCIMA SEGUNDA CLÁUSULA: Falecendo ou interditado qualquer sócio, a sociedade continuará suas atividades com os herdeiros, sucessores e o incapaz. Não sendo possível ou inexistindo interesse destes ou do(s) sócio(s) remanescente(s), o valor de seus haveres será apurado e liquidado com base na situação patrimonial da sociedade, à data da resolução, verificada em balanço especialmente levantado.
Parágrafo Único: O mesmo procedimento será adotado em outros casos em que a sociedade se resolva em relação a seu sócio. (Art. 1.028 e art. 1.031, CC/2002).

DÉCIMA TERCEIRA CLÁUSULA: O Administrador declara, sob as penas da lei, de que não está impedido de exercer a administração da sociedade, por lei especial, ou em virtude de condenação criminal, ou por se encontrar sob os efeitos dela, a pena que vede, ainda que temporariamente, o acesso a cargos públicos; ou por crime falimentar, de prevaricação, peita ou suborno, concussão, peculato, ou contra a economia popular, contra o sistema financeiro nacional, contra normas de defesa da concorrência, contra as relações de consumo, fé pública, ou a propriedade. (Art. 1.011, § 1º, CC/2002).

DÉCIMA QUARTA CLÁUSULA: Fica eleito o foro de Juazeiro do Norte-Ce, para o exercício e o cumprimento dos direitos e obrigações resultantes deste contrato.

E, pôr assim terem convenicionado, assinam este em 04 (quatro) vias, na presença de testemunhas abaixo, na forma da lei.

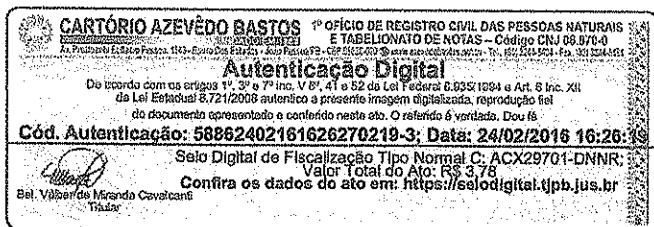



**CONTRATO SOCIAL DE
"DRENA CONSTRUÇÕES E LOCAÇÕES LTDA"**

Juazeiro do Norte-Ce, 30 de Julho de 2.015

José Wilson dos Santos Araújo
JOSÉ WILSON DOS SANTOS ARAÚJO

José Alexandre Ribeiro
JOSÉ ALEXSANDRO RIBEIRO

TESTEMUNHAS:

[Signature]
SEBASTIÃO LUIZ MACHADO
RG. 683.761-83-SSP-Ce
CPF: 249.171.173-72

Francine Loureiro Alencar
FRANCINE LOUREIRO ALENCAR
RG. 97029016326-SSP-Ce
CPF: 006.086.033-25

JUNTA COMERCIAL DO ESTADO DO CEARÁ - SEDE
CERTIFICO O REGISTRO EM: 18/08/2015
SOB Nº: 23201702931
Protocolo: 15/098247-0, DE 06/08/2015
[Signature]
HAROLDO FERNANDES MOREIRA
SECRETARIO-GERAL



CARTÓRIO AZEVEDO BASTOS 1º OFÍCIO DE REGISTRO CIVIL DAS PESSOAS NATURAIS
E TABELIONATO DE NOTAS - Código CNJ 00.878-9
R. Francisco Eduardo Pinheiro, 1141 - Bairro dos Estúdios - 33370-000 - Juazeiro do Norte - CE - CEP 63024-002 - www.azevedobastos.com.br - Tel. (85) 3334-3334 - Fax: (85) 3334-5554

Autenticação Digital
De acordo com os artigos 1º, 3º e 7º inc. V 8º, 41 e 52 da Lei Federal 8.335/1994 e Art. 6º Inc. XII
da Lei Estadual 8.721/2008 autentico a presente imagem digitalizada, reprodução fiel
do documento apresentado e conferido neste ato. O referido é verdade. Dou fé

Cód. Autenticação: 58862402161626270219-4; Data: 24/02/2016 16:26:38

Selo Digital de Fiscalização Tipo Normal C: ACX29700-H7NA;
Valor Total do Ato: R\$ 3,78
Confira os dados do ato em: <https://selodigital.tjpb.jus.br>

[Signature]
Bal. Vitor da Mota Cavalcanti
Titular

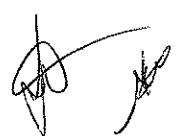

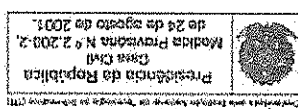

A autenticidade desta certidão poderá ser confirmada por qualquer pessoa e a qualquer momento através do site: <http://www.azevedobastos.net.br>

58862402161626270219-1 a 58862402161626270219-4

Código de Controle da Autenticação:

Código de Controle da Certidão: 493224

Esta certidão tem a sua validade até: 01/03/2017 às 05:11:58 (Dia/Mês/Ano)

A chave digital acima, garante que este documento foi gerado para DRENA CONSTRUCOES E LOCACOES LTDA - ME e emitido através do site do Cartório Azevêdo Bastos, de acordo com a Legislação Federal em vigor Art 1º, e 10º, § 1º, da MP 2200/01.

00005b1d7341d94f057f2d69fe6bc05b3f4fedcd54e2c64860c01da12fbec186c50bffc65a8ba321e484697fee7b53745300ef422e613b74fb759d293aaab6a74fca3406ac99364c6dffb727450a0c4

CHAVE DIGITAL

Este documento foi emitido em 03/03/2016 às 16:18:15 (hora de Brasília).

O Bel. Valber Azevêdo de Miranda Cavalcanti, Oficial do Primeiro Registro Civil de Nascimentos e Óbitos e Privativo de Casamentos, Intdições e Tutelas com atribuição de autenticar e reconhecer firmas da Comarca de João Pessoa Capital do Estado da Paraíba, em virtude etc...
Certifica com base na Lei 8935/94 - art. 7º - inc. V, que o(s) documento(s) em anexo é reprodução fiel do original que me foi apresentado e neste ato confirmo sua autenticidade através do Código de Controle e Autenticação abaixo.
O referido é verdade, dou fé.

CERTIDÃO DE AUTENTICAÇÃO DIGITAL



Av. Eptácio Pessoa, 1145 Bairro dos Estados 58030-00, João Pessoa PB
Tel.: (83) 3244-5404 / Fax: (83) 3244-5484
<http://www.azevedobastos.net.br>
E-mail: cartorio@azevedobastos.net.br

REPÚBLICA FEDERATIVA DO BRASIL
ESTADO DA PARAÍBA
CARTÓRIO AZEVEDO BASTOS
FUNDADO EM 1888
PRIMEIRO REGISTRO CIVIL DE NASCIMENTO E ÓBITOS E PRIVATIVO DE CASAMENTOS,
INTERDIÇÕES E TUTELAS DA COMARCA DE JOÃO PESSOA

[Handwritten signatures and initials]

ADITIVO AO CONTRATO SOCIAL DA SOCIEDADE LIMITADA:
"DRENA CONSTRUÇÕES LOCAÇÕES LTDA-ME"

NIRE: 23.201.70293.1



Pelo presente instrumento particular, os abaixo assinado:

JOSÉ WILSON DOS SANTOS ARAÚJO, brasileiro, solteiro, maior, empresário, natural de Juazeiro do Norte-Ce, data de nascimento 11/06/1978, portador da cédula de identidade sob n.º 96029527427-SSPDS-Ce e CPF n.º 810.919.583-00, residente e domiciliado na Rua Antônio Lobo de menezes n.º 167- José Geraldo da Cruz - Juazeiro do Norte-Ce, CEP: 63.033-160.

JOSÉ ALEXSANDRO RIBEIRO, brasileiro, solteiro, maior, empresário, natural de Juazeiro do Norte-Ce, data de nascimento 18.10.1978, portador da cédula de identidade sob n.º 98029056153-SSPDS-Ce e CPF n.º 858.010.203-06, residente e domiciliado na Rua Rui Barbosa n.º 290 - Santa Tereza - Juazeiro do Norte-Ce, CEP: 63.050-460.

Únicos componentes da empresa que gira sob a denominação social de: "DRENA CONSTRUÇÕES LOCAÇÕES LTDA", estabelecida nesta cidade de Juazeiro do Norte-Ce Av. Ailton Gomes n.º 2.364, Sala 201 - 2º Andar, Pirajá, CEP: 63.034-005, devidamente registrada no CNPJ sob n.º 23.246.832/0001-98 e nesta MM Junta Comercial do estado do Ceará sob n.º 23.201.70293.1 pôr despacho de 18.09.2015 em comum acordo resolvem alterá-lo e o fazem mediante as seguintes cláusulas e condições:

PRIMEIRA: Retira-se da sociedade o sócio **JOSÉ ALEXSANDRO RIBEIRO**, acima qualificado, vendendo suas quotas de capital no valor de R\$ 1.000,00 (Hum mil reais) para o sócio acima qualificado, **JOSÉ WILSON DOS SANTOS ARAÚJO**, dando plena, geral e irrevogável quitação no ativo e passivo.

SEGUNDA: O sócio **JOSÉ ALEXSANDRO RIBEIRO**, que se retira da sociedade, declara haver recebido de **JOSÉ WILSON DOS SANTOS ARAÚJO**, neste ato e em moeda corrente e vigente no país, a quantia de R\$ 1.000,00 (Hum mil reais), e declara, outro sim, sanados todos os direitos e haveres perante a sociedade, nada mais tendo a reclamar, seja a que título for, nem do cessionário, nem da sociedade, dando-lhes plena, geral e irrevogável quitação e o capital da empresa ficará assim distribuído:

Sócios	Participação		
	Quotas	Valor em R\$	%
JOSÉ WILSON DOS SANTOS ARAÚJO	100.000	100.000,00	100
TOTAL	100.000	100.000,00	100

TERCEIRA: Nos termos do artigo 1033, IV, da lei 10.406/02, a sociedade permanecerá unipessoal, devendo recompor seu quadro societário no prazo máximo de 180 (cento e oitenta) dias, sob pena de dissolução.

QUARTA: Fica eleito o foro da comarca de Juazeiro do Norte-Ce, para derimir as questões oriundas do presente contrato.

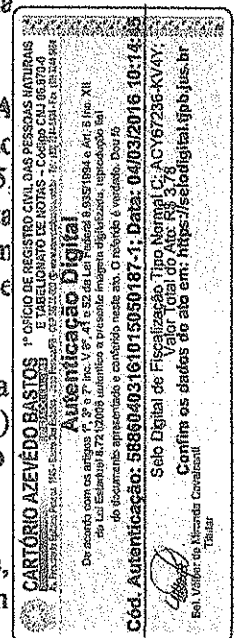

Handwritten signatures and initials at the bottom of the page, including a large signature on the left and several initials on the right.



ADITIVO AO CONTRATO SOCIAL DA SOCIEDADE LIMITADA:
"DRENA CONSTRUÇÕES LOCAÇÕES LTDA-ME"

NIRE: 23.201.70293.1

As demais cláusulas do contrato social que não foram direta ou indireta modificadas por este aditivo, permanecerão em pleno vigor.

E, pôr assim terem convencionado, assinam este instrumento de contrato em 04 vias, na presença de testemunhas idôneas, sendo que a primeira via deverá ficar arquivada na Junta Comercial do Estado do Ceará e as demais devolvidas para uso dos sócios com as anotações na forma da lei.

Juazeiro do Norte-Ce, 17 de Dezembro de 2015

José Wilson dos Santos Araújo
JOSÉ WILSON DOS SANTOS ARAÚJO

José Alexandre Ribeiro
JOSÉ ALEXSANDRO RIBEIRO

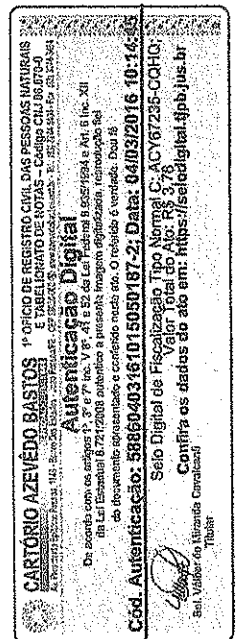

TESTEMUNHAS:

[Signature]
SUARÉZ LEITE MACHADO
RG. 683.761-83-SSP-Ce
CPF: 249.171.173-72

Francine Loureiro Alencar
FRANCINE LOUREITO ALENCAR
RG. 97029018326-SSP-Ce
CPF: 006.086.033-25

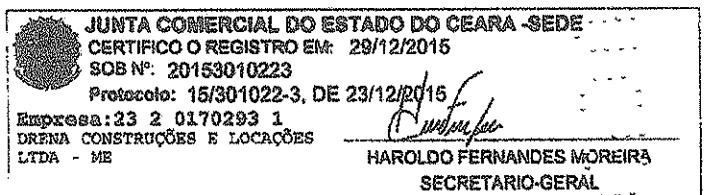



REPÚBLICA FEDERATIVA DO BRASIL
ESTADO DA PARAÍBA
CARTÓRIO AZEVEDO BASTOS
FUNDADO EM 1888
PRIMEIRO REGISTRO CIVIL DE NASCIMENTO E ÓBITOS E PRIVATIVO DE CASAMENTOS,
INTERDIÇÕES E TUTELAS DA COMARCA DE JOÃO PESSOA

Av. Epitácio Pessoa, 1145 Bairro dos Estados 58030-00, João Pessoa PB
Tel.: (83) 3244-5404 / Fax: (83) 3244-5484
<http://www.azevedobastos.not.br>
E-mail: cartorio@azevedobastos.not.br



CERTIDÃO DE AUTENTICAÇÃO DIGITAL

O Bel. Válber Azevêdo de Miranda Cavalcanti, Oficial do Primeiro Registro Civil de Nascimentos e Óbitos e Privativo de Casamentos, Interdições e Tutelas com atribuição de autenticar e reconhecer firmas da Comarca de João Pessoa Capital do Estado da Paraíba, em virtude etc...

Certifica com base na Lei 8935/94 - art. 7º - inc. V, que o(s) documento(s) em anexo é reprodução fiel do original que me foi apresentado e neste ato confirmo sua autenticidade através do Código de Controle e Autenticação abaixo.
O referido é verdade, dou fé.

Este documento foi emitido em 08/03/2016 às 08:55:18 (hora de Brasília).

CHAVE DIGITAL

00005b1d734fd94f057f2d69fe6bc05b88c335d8763aeb60718d9f315bdbb898d1e2c124457991d6ae4fa1e12
0b6903d5300ef422e613b74fbf759d293aaab6a08992109246865c8463bbf5cdb99532d

A chave digital acima, garante que este documento foi gerado para DRENA CONSTRUÇOES E LOCACOES LTDA - ME e emitido através do site do Cartório Azevedo Bastos, de acordo com a Legislação Federal em vigor Art 1º. e 10º. § 1º. da MP 2200/01.

Esta certidão tem a sua validade até: 08/03/2017 às 06:05:43 (Dia/Mês/Ano)

Código de Controle da Certidão: 497785

Código de Controle da Autenticação:

58860403161015050187-1 a 58860403161015050187-2

A autenticidade desta certidão poderá ser confirmada por qualquer pessoa e a qualquer momento através do site: <http://www.azevedobastos.not.br>

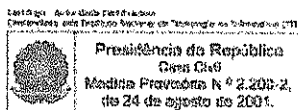

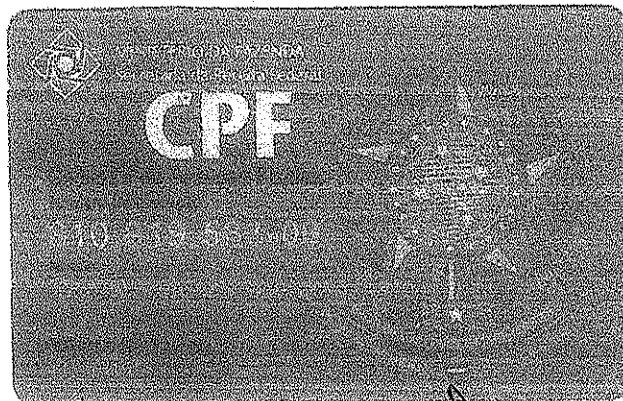
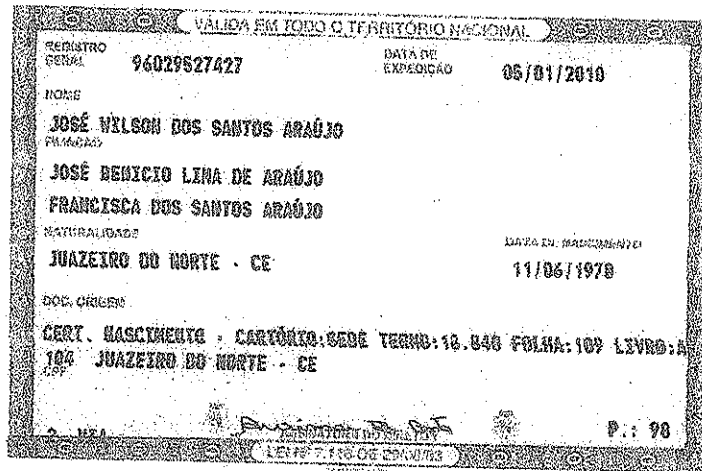
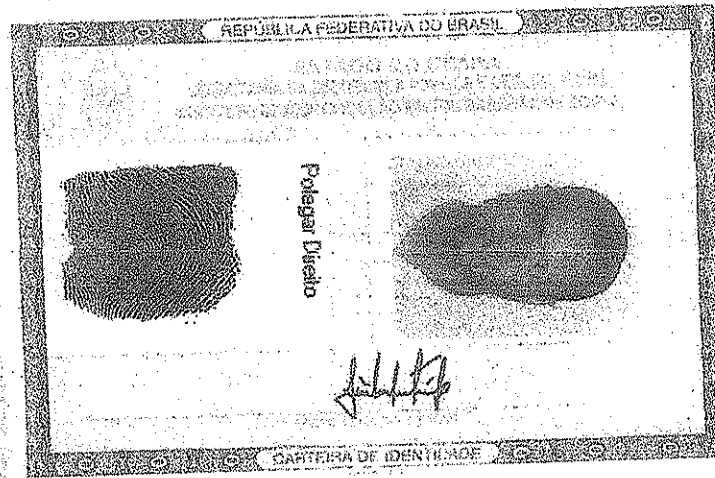

CARTÓRIO AZEVEDO BASTOS - OFÍCIO DE REGISTRO CIVIL DAS PESSOAS NATURAS E TABELIONATO DE ATOAS - CAJAZEIRO DO NORTE - PB

Autenticação Digital

De acordo com os artigos 1º, 3º e 7º, inc. V e VIII, da Lei Federal 6.892/1964 e AA. 6.114. XII de Lei Estadual 8.721/2008 autentico a presente imagem digitalizada, reproduzida fielmente do documento apreendido e conferido neste ato. O referido é verdade. Dou fé.

Cod. Autenticação: 58862402161626050825-1; Data: 24/02/2016 16:25:38

Selo Digital de Fiscalização Tipo Normal C: ACX29869-BURL
Confira os dados do ato em: <https://selodigital.tjpb.jus.br>

Be. Vitor de Miranda Cordeiro
Tribunal

[Handwritten signature]

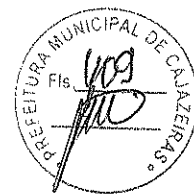

REPÚBLICA FEDERATIVA DO BRASIL
ESTADO DA PARAÍBA
CARTÓRIO AZEVEDO BASTOS
FUNDADO EM 1888
PRIMEIRO REGISTRO CIVIL DE NASCIMENTO E ÓBITOS E PRIVATIVO DE CASAMENTOS,
INTERDIÇÕES E TUTELAS DA COMARCA DE JOÃO PESSOA

Av. Epitácio Pessoa, 1145 Bairro dos Estados 58030-00, João Pessoa PB
Tel.: (83) 3244-5404 / Fax: (83) 3244-5484
<http://www.azevedobastos.not.br>
E-mail: cartorio@azevedobastos.not.br



CERTIDÃO DE AUTENTICAÇÃO DIGITAL

O Bel. Válber Azevêdo de Miranda Cavalcanti, Oficial do Primeiro Registro Civil de Nascimentos e Óbitos e Privativo de Casamentos, Interdições e Tutelas com atribuição de autenticar e reconhecer firmas da Comarca de João Pessoa Capital do Estado da Paraíba, em virtude etc...

Certifica com base na Lei 8935/94 - art. 7º - inc. V, que o(s) documento(s) em anexo é reprodução fiel do original que me foi apresentado e neste ato confirmo sua autenticidade através do Código de Controle e Autenticação abaixo.
O referido é verdade, dou fé.

Este documento foi emitido em 03/03/2016 às 16:19:06 (hora de Brasília).

CHAVE DIGITAL

00005b1d734fd94f057f2d69fe6bc05b3f4fedcd54e2c64860c01da12fbec1868b9fc8f6c282c7e92c37b87b59b1aa835300ef422e613b74bf759d293aaab6a103b4421e67427ff2d0343ae33b01a72

A chave digital acima, garante que este documento foi gerado para DRENA CONSTRUÇÕES E LOCAÇÕES LTDA - ME e emitido através do site do Cartório Azevedo Bastos, de acordo com a Legislação Federal em vigor Art 1º. e 10º. § 1º. da MP 2200/01.

Esta certidão tem a sua validade até: 01/03/2017 às 05:11:58 (Dia/Mês/Ano)

Código de Controle da Certidão: 493223

Código de Controle da Autenticação:

58862402161626050625-1

A autenticidade desta certidão poderá ser confirmada por qualquer pessoa e a qualquer momento através do site: <http://www.azevedobastos.not.br>

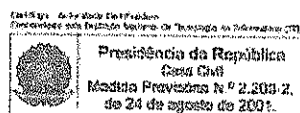

[Handwritten signatures and initials]

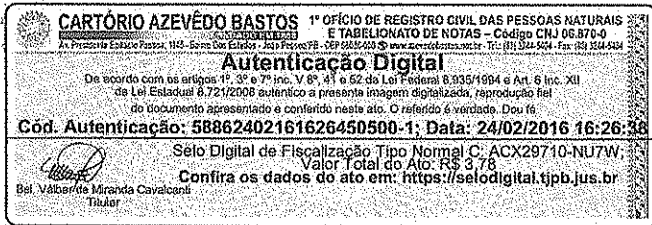

BALANÇO PATRIMONIAL

N.º de Ordem 01

TERMO DE ABERTURA

Contém este Balanço 07 (Sete) folhas numeradas tipograficamente do n.º 01 ao 07 e servirá para o lançamento das operações próprias do estabelecimento do contribuinte abaixo identificado:

Nome: **DRENA CONSTRUÇÕES E LOCAÇÕES LTDA-ME**

Endereço: **Av. Ailton Gomes**

N.º 2.364 - Sala 201 - 2º Andar - Bairro: Pirajá

Município: Juazeiro do Norte Estado - Ceará

Inscrição estadual: Isento

CNPJ: 23.246.832/0001-98

Registrado na Junta Comercial sob n.º 23.201.70293.1

JUAZEIRO DO NORTE-CE, 01 DE JANEIRO DE 2015

Seção Contábil

Suzenete Leite Machado
Téc. em Contabilidade
CAC-CE-00013/04

DRENA Construções e Locações Ltda - ME
CNPJ 23.246.832/0001-98
José Wilson dos Santos Araújo
CPF 819.819.583-70
SOCIO ADMINISTRATIVO

Fl. 01



**BALANÇO PATRIMONIAL DA FIRMA: DRENA CONSTRUÇÕES E
LOCACÕES LTDA-ME CNPJ: 23.246.832/0001-98 PERIODO EM 31
DE DEZEMBRO DE 2.015. REGISTRADO NA JUNTA COMERCIAL
DO ESTADO DO CEARÁ - JUCEC SOB N.º 23.201.70293.1 DE
18.08.2015 - AV. AILTON GOMES, 2.364 - SALA 201 - 2º ANDAR -
PIRAJÁ - JUAZEIRO DO NORTE-CE.**

ATIVO

CIRCULANTE

DISPONIVEL

Caixa	R\$	36.351,05	
Bancos c/movimento	R\$	49.887,60	
Contas a receber	R\$	284.670,10	
Estoques	R\$	- 0 -	R\$ 370.908,75

PERMANENTE

IMOBILIZADO

Móveis e Utensílios	R\$	9.560,50	
Veículos	R\$	- 0 -	
Terrenos	R\$	- 0 -	
(-) Depreciação	R\$	415,50	R\$ 9.145,00

TOTAL DO ATIVO

R\$ 114.023,81

PASSIVO

CIRCULANTE

Salários	R\$	3.152,00	
Inss a recolher (Salários)	R\$	252,16	
Inss a recolher (Empresa)	R\$	433,40	
Simplex a recolher	R\$	756,25	
Fornecedores	R\$	- 0 -	R\$ 4.593,81

PATRIMÔNIO LIQUIDO

Capital	R\$	100.000,00	
Lucros Acumulados	R\$	9.430,00	R\$ 109.430,00

TOTAL DO PASSIVO

R\$ 114.023,81

JUAZEIRO DO NORTE-CE, 31 DE DEZEMBRO DE 2.015

Sociedade Administradora
Suarez José Machado
Téc. em Contabilidade
CRC-CE-0125370-6

DRENA Construções e Locações Ltda - ME
CNPJ 23.246.832/0001-98
José Wilson dos Santos Araújo
CPF 810.919.584-00
SÓCIO-ADMINISTRATIVO

FL.02

(Handwritten signatures and initials)

CARTÓRIO AZEVEDO BASTOS 1º OFÍCIO DE REGISTRO CIVIL DAS PESSOAS NATURAIS
 E TABELIONATO DE NOTAS - Código CAJ 08.878-0
 Av. Presidente Estácio Feres, 1102 - Bairro Dos Estúdios - São Paulo/SP - CEP 02211-000 - www.cartorioazevedobastos.net.br - Tel: (11) 3244-5104 - Fax: (11) 3244-5204

Autenticação Digital
 De acordo com os artigos 1º, 3º e 7º inc. V do Art. 6º da Lei Federal 6.935/1984 e Art. 6º inc. XII da Lei Estadual 8.721/2008 autentico a presente imagem digitalizada, reprodução fiel do documento apresentado e conferido neste ato. O referido é verdade. Dou fé.

Cód. Autenticação: 58862402161626450500-3; Data: 24/02/2016 16:26:36

Selo Digital de Fiscalização Tipo Normal C: ACX29708-2CFU;
 Valor Total do Ato: R\$ 3,78
 Confira os dados do ato em: <https://selodigital.tjpb.jus.br>

Bel. Valberdo Miranda Cavalcanti
 Titular



QUALIFICAÇÃO ECONÔMICA FINANCEIRA
DRENA CONSTRUÇÕES E LOCAÇÕES LTDA-ME

CNPJ: 23.246.832/0001-98

NIRE: 23.201.60226.1

AV. AILTON GOMES, 2.364 – SALA 201 -2º ANDAR – PIRAJÁ
JUAZEIRO DO NORTE-CE.

ÍNDICES RELATIVOS AS DEMONSTRAÇÕES CONTÁBEIS
BALANÇO PATRIMONIAL ENCERRADO EM 31/12/2015

- LIQUIDEZ CORRENTE

ATIVO CIRCULANTE

114.023,81 = 24,8211

PASSIVO CIRCULANTE

4.593,81

- LIQUIDEZ DE RECURSOS PRÓPRIOS

ATIVO CIRCULANTE-PASSIVO CIRCULANTE

114.023,81 – 4.593,81 = 1,00

PATRIMÔNIO LÍQUIDO

109.430,00

LIQUIDEZ GERAL

ATIVO CIRCULANTE+REALIZ. A LONGO PRAZO

114.023,81 = 24,8211

PASSIVO CIRCULANTE+EXIG. A LONGO PRAZO

4.593,81

- ENDIVIDAMENTO TOTAL

EXIGIVEL TOTAL

4.593,81 = 0,0402

ATIVO TOTAL

114.023,81

JUAZEIRO DO NORTE-CE 31 DE DEZEMBRO DE 2015

JUNTA COMERCIAL DO ESTADO DO CEARÁ -SEDE

CERTIFICO O REGISTRO EM: 29/01/2016

SOB Nº. 20160001595

Protocolo: 16/000159-5, DE 04/01/2016

Empresa: 23 2 0170293 1

DRENA CONSTRUÇÕES E LOCAÇÕES
LTDA ME

Haroldo Fernandes Moreira
HAROLDO FERNANDES MOREIRA
 SECRETARIO-GERAL

F1.03

Sergio Costa
Sergio Costa
 Diretor Administrativo

DRENA Construções e Locações Ltda - ME
CNPJ 23.246.832/0001-98
Jose Wilson dos Santos Araujo
Jose Wilson dos Santos Araujo
CNPJ nº 919.589.06
 SOCIO ADMINISTRATIVO

Handwritten signatures and initials in the bottom right corner.

CARTÓRIO AZEVEDO BASTOS 1º OFÍCIO DE REGISTRO CIVIL DAS PESSOAS NATURAIS
 E TABELIONATO DE NOTAS - Código CNJ 05.876-0
 Av. Presidente Estelito Pinheiro, 1124 - Bairro Dos Estúdios - João Pessoa/PB - CEP 53033-430 - www.cartorioabastos.com.br - Fone: (33) 3344-3324 - Fax: (33) 3344-3324

Autenticação Digital
 De acordo com os artigos 1º, 3º e 7º inc. V 8º, 41 e 52 (da Lei Federal 8.935/1994 e Art. 6 inc. XII da Lei Estadual 8.721/2008 autentico a presente imagem digitalizada, reprodução fiel do documento apresentado e contido neste ato. O referido é verdade. Dou fé.

Cód. Autenticação: 58862402161626450500-4; Data: 24/02/2016 16:26:38

Selo Digital de Fiscalização Tipo Normal C: ACX29707-KAAK;
 Valor Total do Ato: R\$ 0,78
 Confira os dados do ato em: <https://selodigital.tjpb.jus.br>

Valber de Miranda Cavalcanti
 Titular



DEMONSTRAÇÃO DE LUCROS OU PREJUÍZOS ACUMULADOS
DRENA CONSTRUÇÕES E LOCAÇÕES LTDA-ME
CNPJ: 23.246.832/0001-98
NIRE: 23.201.60226.1
AV. AILTON GOMES, 2.364 – SALA 201 -2º ANDAR – PIRAJÁ
JUAZEIRO DO NORTE-CE.

SALDO ANTERIOR DE LUCROS ACUMULADOS	R\$	- 0 -
LÚCRO APURADO NO PERÍODO	R\$	9.430,00
LUCROS ACUMULADOS	R\$	9.430,00

JUAZEIRO DO NORTE-CE, 31 DE DEZEMBRO DE 2.015

[Handwritten Signature]
 Seron Cordeiro da
 Soares Leite Machado
 Seron Contabilidade
 REC-CE-01233/O-8

DRENA Construções e Locações Ltda - ME
CNPJ 23.246.832/0001-98
[Handwritten Signature]
José Wilson dos Santos Araújo
CPF 010.910.583-00
SÓCIO ADMINISTRATIVO

[Handwritten Signature]

FL04

[Handwritten Signature]
[Handwritten Signature]

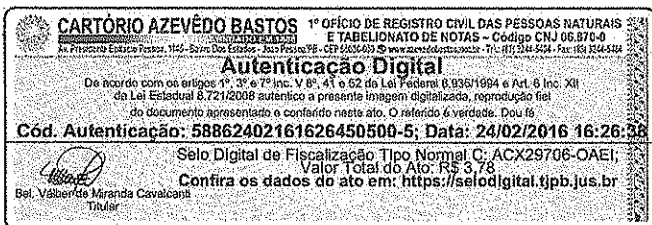

DEMONSTRAÇÃO DO RESULTADO DO EXERCÍCIO
DRENA CONSTRUÇÕES E LOCACÕES LTDA-ME
CNPJ: 23.246.832/0001-98
NIRE: 23.201.60226.1
AV. AILTON GOMES, 2.364 – SALA 201 -2º ANDAR – PIRAJÁ
JUAZEIRO DO NORTE-CE.

RECEITA BRUTA DAS VENDAS E DOS SERV. PRESTADOS	R\$	90.230,00
DEDUÇÕES DE RECEITA		
- SIMPLES RECEITA OPERACIONAL	R\$ 2.481,32	
- PIS RECEITA OPERACIONAL	R\$ - 0 -	
- COFINS	R\$ - 0 -	
- ISS	R\$ - 0 -	R\$ 2.481,32
RECEITA LIQUIDA	R\$	87.748,68
- CUSTO	R\$	64.553,18
LUCRO BRUTO OPERACIONAL	R\$	23.195,50
- DESPESAS ADMINISTRATIVAS	R\$	13.009,25
LUCRO ANTES DA PROV.P/CONT. SOCIAL	R\$	10.186,25
PROV. P/ CONT. SOCIAL	R\$	- 0 -
LUCRO ANTES PROV. P/IMPOSTO DE RENDA	R\$	10.186,25
- PROV. P/ IMPOSTO RENDA	R\$	- 0 -
LUCRO ANTES DO SIMPLES	R\$	10.186,25
- PROV. P/SIMPLES	R\$	756,25
RESULTADO DO EXERCÍCIO	R\$	9.430,00

JUAZEIRO DO NORTE-CE, 31 DE DEZEMBRO DE 2015

FL05

Sociedade Constituinte
Sociedade Constituinte
Sociedade Constituinte

DRENA Construções e Locações Ltda - ME
CNPJ 23.246.832/0001-98
José Wilson dos Santos Araújo
CPF 010.916.583/00
SOCIEDADE ADMINISTRATIVA

(Handwritten signatures and initials)

CARTÓRIO AZEVEDO BASTOS 1º OFÍCIO DE REGISTRO CIVIL DAS PESSOAS NATURAIS E TABELIONATO DE NOTAS - Código CNJ 00.870-9
 Rua Presidente Getúlio Vargas, 509 - Fone: 3333-1199 - Fax: 3333-1199 - CEP: 63000-000 - JUAZEIRO DO NORTE - CE

Autenticação Digital
 Os dados com os artigos 1º, 3º e 7º Inc. V e 8º, 11 e 12 da Lei Federal 8.935/1994 e Art. 6 Inc. XII da Lei Estadual 6.721/2008 autenticam a presente imagem digitalizada, reprodução fiel do documento apresentado e conferido neste ato. O referido é verdade. Dou fé.

Cód. Autenticação: 58862402161626450500-6; Data: 24/02/2016 16:26:38

Selo Digital de Fiscalização Tipo Normal C: ACX29706-64YN.
 Valor Total do Ato: R\$ 3,78
 Confira os dados do ato em: <https://selodigital.tjpb.jus.br>

Bel. Valério do Miranda Cavalcanti
 Titular



DISCRIMINAÇÃO DAS RENDAS DOS SERVIÇOS PRESTADOS DA
FIRMA: DRENA CONSTRUÇÕES E LOCACÕES LTDA-ME
PROCEDIDO EM 31 DE DEZEMBRO DE 2.015
CNPJ: 23.246.832/0001-98
NIRE: 23.201.70293.1
AV. AILTON GOMES, 2.364 – SALA 201 -2º ANDAR – PIRAJÁ
JUAZEIRO DO NORTE-CE.

JANEIRO	R\$	- 0 -		
FEVEREIRO	R\$	- 0 -		
MARÇO	R\$	- 0 -	R\$	- 0 -
ABRIL	R\$	- 0 -		
MAIO	R\$	- 0 -		
JUNHO	R\$	- 0 -	R\$	- 0 -
JULHO	R\$	- 0 -		
AGOSTO	R\$	- 0 -		
SETEMBRO	R\$	18.450,00	R\$	<u>18.450,00</u>
OUTUBRO	R\$	20.100,00		
NOVEMBRO	R\$	24.180,00		
DEZEMBRO	R\$	27.500,00	R\$	<u>71.780,00</u>

JUAZEIRO DO NORTE-CE, 31 DE DEZEMBRO DE 2.015

F1.06

Serjos Contabilidade
 Sílvia Lene M. Mendes
 Téc. em Contabilidade
 CR-CE-0033704

DRENA Construções e Locações Ltda - ME
 CNPJ 23.246.832/0001-98
 José Wilson dos Santos Araújo
 CPF 810.819.583-00
 SÓCIO ADMINISTRATIVO



BALANÇO PATRIMONIAL

N.º de Ordem 01

TERMO DE ENCERRAMENTO

Contém este Balanço 07 (Sete) folhas numeradas tipograficamente do n.º 01 ao 07 e serviu para o lançamento das operações próprias do estabelecimento do contribuinte abaixo identificado:

Nome: DRENA CONSTRUÇÕES E LOCAÇÕES LTDA-ME

Endereço: Av. Ailton Gomes

N.º 2.364 – Sala 201 – 2º Andar - Bairro: Pirajá

Município: Juazeiro do Norte Estado – Ceará

Inscrição estadual: Isento

CNPJ: 23.246.832/0001-98

Registrado na Junta Comercial sob n.º 23.201.70293.1

JUAZEIRO DO NORTE-CE, 31 DE DEZEMBRO DE 2015

Fl. 07

Serço de Contabilidade

Suarez Leite Machado

CPF nº 010.035.000-0

DRENA Construções e Locações, Ltda - ME
CNPJ nº 23.246.832/0001-98

José Wilson dos Santos Araújo
CPF nº 010.035.583-60
SOCIO ADMINISTRATIVO



REPÚBLICA FEDERATIVA DO BRASIL
ESTADO DA PARAÍBA
CARTÓRIO AZEVEDO BASTOS
FUNDADO EM 1888
PRIMEIRO REGISTRO CIVIL DE NASCIMENTO E ÓBITOS E PRIVATIVO DE CASAMENTOS,
INTERDIÇÕES E TUTELAS DA COMARCA DE JOÃO PESSOA

Av. Epitácio Pessoa, 1145 Bairro dos Estados 58030-00, João Pessoa PB
Tel.: (83) 3244-5404 / Fax: (83) 3244-5484
<http://www.azevedobastos.not.br>
E-mail: cartorio@azevedobastos.not.br



CERTIDÃO DE AUTENTICAÇÃO DIGITAL

O Bel. Válber Azevêdo de Miranda Cavalcanti, Oficial do Primeiro Registro Civil de Nascimentos e Óbitos e Privativo de Casamentos, Interdições e Tutelas com atribuição de autenticar e reconhecer firmas da Comarca de João Pessoa Capital do Estado da Paraíba, em virtude etc...

Certifica com base na Lei 8935/94 - art. 7º - inc. V, que o(s) documento(s) em anexo é reprodução fiel do original que me foi apresentado e neste ato confirmo sua autenticidade através do Código de Controle e Autenticação abaixo.
O referido é verdade, dou fé.

Este documento foi emitido em 03/03/2016 às 16:15:56 (hora de Brasília).

CHAVE DIGITAL

00005b1d734fd94f057f2d69fe6bc05b3f4fedcd54e2c64860c01da12fbec1865fefe6d3413f469807e1a5f9134b6c565300ef422e613b74fbf759d293aaab6a783677b937ad2b9047cb1ace7533ba35

A chave digital acima, garante que este documento foi gerado para DRENA CONSTRUÇÕES E LOCAÇÕES LTDA - ME e emitido através do site do Cartório Azevedo Bastos, de acordo com a Legislação Federal em vigor Art 1º. e 10º. § 1º. da MP 2200/01.

Esta certidão tem a sua validade até: 01/03/2017 às 05:11:58 (Dia/Mês/Ano)

Código de Controle da Certidão: 493225

Código de Controle da Autenticação:

58862402161626450500-1 a 58862402161626450500-7

A autenticidade desta certidão poderá ser confirmada por qualquer pessoa e a qualquer momento através do site: <http://www.azevedobastos.not.br>

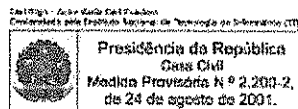

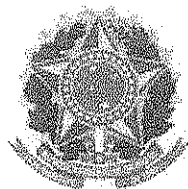

CONSELHO REGIONAL DE CONTABILIDADE DO ESTADO DO CEARÁ

CERTIDÃO DE REGULARIDADE PROFISSIONAL

O CONSELHO REGIONAL DE CONTABILIDADE DO ESTADO DO CEARÁ,
CNPJ nº 07.093.503/0001-06, certifica que o(a) profissional identificado(a) no
presente documento encontra-se em situação regular.

IDENTIFICAÇÃO DO REGISTRO

NOME.....	: SUAREZ LEITE MACHADO
REGISTRO.....	: CE-013035/O-8
CATEGORIA.....	: TÉCNICO EM CONTABILIDADE
CPF.....	: 249.171.173-72

A presente CERTIDÃO não quita nem invalida quaisquer débitos ou infrações que
posteriormente, venham a ser apurados pelo CRCCE contra o referido registro.

A falsificação deste documento constitui-se em crime previsto no Código Penal
Brasileiro, sujeitando o autor à respectiva ação penal.

Emissão: FORTALEZA, 15.04.2016 as 21:13:51.

Válido até: 03.06.2016.

Código de Controle: 98469.

Para verificar a autenticidade deste documento consulte o site do CRCCE.

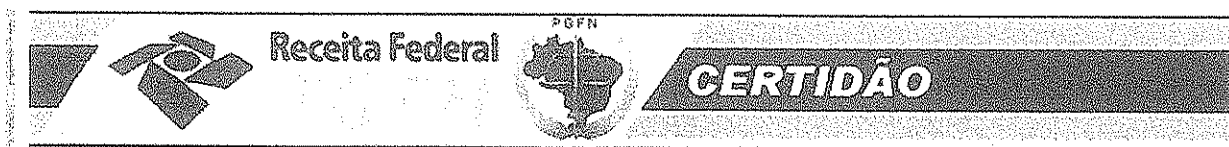

MINISTÉRIO DA FAZENDA
Secretaria da Receita Federal do Brasil
Procuradoria-Geral da Fazenda Nacional

CERTIDÃO NEGATIVA DE DÉBITOS RELATIVOS AOS TRIBUTOS FEDERAIS E À DÍVIDA ATIVA DA UNIÃO

Nome: DRENA CONSTRUCOES E LOCACOES LTDA - ME
CNPJ: 23.246.832/0001-98

Ressalvado o direito de a Fazenda Nacional cobrar e inscrever quaisquer dívidas de responsabilidade do sujeito passivo acima identificado que vierem a ser apuradas, é certificado que não constam pendências em seu nome, relativas a créditos tributários administrados pela Secretaria da Receita Federal do Brasil (RFB) e a inscrições em Dívida Ativa da União junto à Procuradoria-Geral da Fazenda Nacional (PGFN).

Esta certidão é válida para o estabelecimento matriz e suas filiais e, no caso de ente federativo, para todos os órgãos e fundos públicos da administração direta a ele vinculados. Refere-se à situação do sujeito passivo no âmbito da RFB e da PGFN e abrange inclusive as contribuições sociais previstas nas alíneas 'a' a 'd' do parágrafo único do art. 11 da Lei nº 8.212, de 24 de julho de 1991.

A aceitação desta certidão está condicionada à verificação de sua autenticidade na Internet, nos endereços <<http://www.receita.fazenda.gov.br>> ou <<http://www.pgfn.fazenda.gov.br>>.

Certidão emitida gratuitamente com base na Portaria Conjunta RFB/PGFN nº 1.751, de 02/10/2014.

Emitida às 09:06:55 do dia 18/03/2016 <hora e data de Brasília>.

Válida até 14/09/2016.

Código de controle da certidão: 4CCA.C8E1.00D3.F4EA

Qualquer rasura ou emenda invalidará este documento.

[Nova Consulta](#)



Preparar página para impressão



GOVERNO DO ESTADO DO CEARÁ
Procuradoria Geral do Estado

Certidão Negativa de Débitos Estaduais
Nº 201602041380

Emitida para os efeitos da Instrução Normativa Nº 13 de 02/03/2001

IDENTIFICAÇÃO DO(A) REQUERENTE
Inscrição Estadual: *****
CNPJ / CPF: 23.246.832/0001-98
RAZÃO SOCIAL: *****

Ressalvado o direito da Fazenda Estadual de inscrever e cobrar as dívidas que venham a ser apuradas, certifico, para fins de direito, que revendo os registros do Cadastro de Inadimplentes da Fazenda Pública Estadual - CADINE, verificou-se nada existir em nome do(a) requerente acima identificado(a) até a presente data e horário, e, para constar, foi emitida esta certidão.

EMITIDA VIA INTERNET EM 13/04/16 ÀS 08:38:37
VÁLIDA ATÉ 12/06/2016

A autenticidade deste documento deverá ser comprovada via Internet, no endereço www.sefaz.ce.gov.br

PREFEITURA MUNICIPAL DE JUAZEIRO DO NORTE
CERTIDÃO Nº. 113284/2016



CERTIFICO, a requerimento da parte interessada, e de acordo com as informações prestadas pelos órgãos fazendários desta Prefeitura, que o contrib.

DRENA CONSTRUCOES E LOCACOES LTDA ME - 23.246.832/0001-98
AV. AILTON GOMES, 2364 SLA 201 2 ANDAR

está quite com os tributos municipais até a presente data, inclusive.

Ficam, todavia, ressalvados os direitos da Fazenda Municipal de cobrar quaisquer débitos que venham a ser posteriormente apurados.

Para constar, passei a seguinte certidão, para fins de PROVAS JUNTO AS EMPRESAS E REPARTIÇÕES PÚBLICAS.

JUAZEIRO DO NORTE-CE, em 18/03/2016

VALIDA ATÉ: 17/05/2016

NOTA IMPORTANTE: Qualquer rasura tornará o presente documento nulo.

Foi Paga a Taxa de Expediente.

VALOR: R\$

Data: 18/03/2016

Autenticação Eletrônica: 00904.00495.00307



0009040049500307

IMPRIMIR

VOLTAR



Certificado de Regularidade do FGTS - CRF

Inscrição: 23246832/0001-98
Razão Social: DRENA CONSTRUÇÕES E LOCAÇÕES LTDA ME
Nome Fantasia: DRENA CONSTRUÇÕES
Endereço: AV AILTON GOMES DE ALENCAR 2364 SALA 201 ANDAR 2 /
PIRAJA / JUAZEIRO DO NORTE / CE / 63034-005

A Caixa Econômica Federal, no uso da atribuição que lhe confere o Art. 7, da Lei 8.036, de 11 de maio de 1990, certifica que, nesta data, a empresa acima identificada encontra-se em situação regular perante o Fundo de Garantia do Tempo de Serviço - FGTS.

O presente Certificado não servirá de prova contra cobrança de quaisquer débitos referentes a contribuições e/ou encargos devidos, decorrentes das obrigações com o FGTS.

Validade: 29/04/2016 a 28/05/2016

Certificação Número: 2016042904404557908420

Informação obtida em 02/05/2016, às 20:53:38.

A utilização deste Certificado para os fins previstos em Lei está condicionada à verificação de autenticidade no site da Caixa:
www.caixa.gov.br

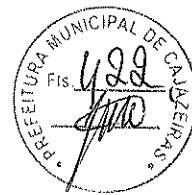



PODER JUDICIÁRIO
JUSTIÇA DO TRABALHO

Página 1 de 1



CERTIDÃO NEGATIVA DE DÉBITOS TRABALHISTAS

Nome: DRENA CONSTRUCOES E LOCACOES LTDA - ME

(MATRIZ E FILIAIS) CNPJ: 23.246.832/0001-98

Certidão nº: 20843839/2016

Expedição: 21/02/2016, às 17:12:34

Validade: 18/08/2016 - 180 (cento e oitenta) dias, contados da data de sua expedição.

Certifica-se que **DRENA CONSTRUCOES E LOCACOES LTDA - ME** (MATRIZ E FILIAIS), inscrito(a) no CNPJ sob o nº **23.246.832/0001-98**, **NÃO CONSTA** do Banco Nacional de Devedores Trabalhistas.

Certidão emitida com base no art. 642-A da Consolidação das Leis do Trabalho, acrescentado pela Lei nº 12.440, de 7 de julho de 2011, e na Resolução Administrativa nº 1470/2011 do Tribunal Superior do Trabalho, de 24 de agosto de 2011.

Os dados constantes desta Certidão são de responsabilidade dos Tribunais do Trabalho e estão atualizados até 2 (dois) dias anteriores à data da sua expedição.

No caso de pessoa jurídica, a Certidão atesta a empresa em relação a todos os seus estabelecimentos, agências ou filiais.

A aceitação desta certidão condiciona-se à verificação de sua autenticidade no portal do Tribunal Superior do Trabalho na Internet (<http://www.tst.jus.br>).

Certidão emitida gratuitamente.

INFORMAÇÃO IMPORTANTE

Do Banco Nacional de Devedores Trabalhistas constam os dados necessários à identificação das pessoas naturais e jurídicas inadimplentes perante a Justiça do Trabalho quanto às obrigações estabelecidas em sentença condenatória transitada em julgado ou em acordos judiciais trabalhistas, inclusive no concernente aos recolhimentos previdenciários, a honorários, a custas, a emolumentos ou a recolhimentos determinados em lei; ou decorrentes de execução de acordos firmados perante o Ministério Público do Trabalho ou Comissão de Conciliação Prévia.



DECLARAÇÃO

TOMADA DE PREÇOS Nº. 60004/2016

A DRENA CONSTRUÇÕES E LOCAÇÕES LTDA, inscrita no C.N.P.J. (MF) sob o nº 23.246.832/0001-98, estabelecida na Av. Ailton Gomes de Alencar, 2364, Sala 201 Andar 2 – Pirajá – Juazeiro do Norte - CE, representada pelo seu representante legal o Sr. JOSÉ WILSON DOS SANTOS ARAÚJO, portador RG: 96029527427 – SSP/CE e CPF: 810.919.583-00 DECLARA, para fins do disposto no item 7.5.1. Do Edital da Tomada de Preços nº 60004/2016, declara, sob as penas da lei, em especial o art. 299 do Código Penal Brasileiro, que:



- a) A proposta apresentada para participar da Tomada de Preços nº 60004/2016 foi elaborada de maneira independente pelo licitante, e o conteúdo da proposta não foi, no todo ou em parte, direta ou indiretamente, informado, discutido ou recebido de qualquer outro participante potencial ou de fato da Tomada de Preços nº 60004/2016, por qualquer meio ou por qualquer pessoa;
- b) A intenção de apresentar a proposta elaborada para participar da Tomada de Preços nº 60004/2016 não foi informada, discutida ou recebida de qualquer outro participante potencial ou de fato da Tomada de Preços nº 60004/2016, por qualquer meio ou por qualquer pessoa;
- c) Que não tentou, por qualquer meio ou por qualquer pessoa, influir na decisão de qualquer outro participante potencial ou de fato da Tomada de Preços nº 60004/2016 quanto a participar ou não da referida licitação;
- d) Que o conteúdo da proposta apresentada para participar da Tomada de Preços nº 60004/2016 não será, no todo ou em parte, direta ou indiretamente, comunicado ou discutido com qualquer outro participante potencial ou de fato da Tomada de Preços nº 60004/2016 antes da adjudicação do objeto da referida licitação;
- e) Que o conteúdo da proposta apresentada para participação da Tomada de Preços nº 60004/2016 não foi, no todo ou em parte, direta ou indiretamente, discutido ou recebido de qualquer integrante da Prefeitura Municipal de Cajazeiras antes da abertura oficial das propostas; e
- f) Que está plenamente ciente do teor e da extensão desta declaração e que detém plenos poderes e informações para firmá-la.

Juazeiro do Norte – CE, 02 de Maio de 2016.

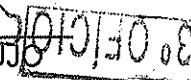

JOSÉ WILSON DOS SANTOS ARAÚJO
(Proprietário)
RG: 96029527427 – SSP/CE
CPF/MF: 810.919.583-00



DRENA CONSTRUÇÕES E LOCAÇÕES LTDA - ME

DECLARAÇÃO



REF.: TOMADA DE PREÇOS N°. 60004/2016
FUNDO MUNICIPAL DE SAÚDE DE CAJAZEIRAS

PROPONENTE: DRENA CONSTRUÇÕES E LOCAÇÕES LTDA, inscrita no C.N.P.J. (MF) sob o nº 23.246.832/0001-98, estabelecida na Av. Ailton Gomes de Alencar, 2364, Sala 201 Andar 2 – Pirajá – Juazeiro do Norte - CE, representada pelo seu representante legal o Sr. **JOSÉ WILSON DOS SANTOS ARAÚJO**, portador RG: 96029527427 – SSP/CE e CPF: 810.919.583-00
DECLARA que:

- a) O proponente acima qualificado, sob as penas da Lei e em acatamento ao disposto no Art. 7º inciso XXXIII da Constituição Federal, Lei 9.854, de 27 de Outubro de 1999, declara não possuir em seu quadro de pessoal, funcionários menores de dezoito anos em trabalho noturno, insalubre ou perigoso e nem menores de dezesseis anos, em qualquer trabalho, podendo existir menores de quatorze anos na condição de aprendiz na forma da legislação vigente;
- b) Conforme exigência contida na Lei 8.666/93, Art. 32, §2º, o proponente acima qualificado, declara não haver, até a presente data, fato impeditivo no que diz respeito a habilitação/participação na presente licitação, não se encontrando em concordata ou estado falimentar, estando ciente da obrigatoriedade de informar ocorrências posteriores. Ressalta ainda, não estar sofrendo penalidade de declaração de idoneidade no âmbito da administração Federal, Estadual, Municipal ou do Distrito Federal, arcando civil e criminalmente pela presente afirmação;
- c) O proponente acima qualificado declara ter conhecimento e aceitar todas as cláusulas do respectivo instrumento convocatório e submeter as condições neles estipuladas.

Juazeiro do Norte – CE, 02 de Maio de 2016.

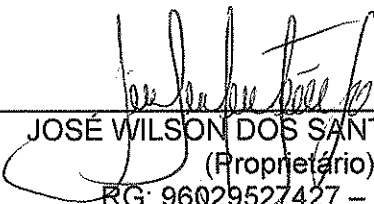

JOSE WILSON DOS SANTOS ARAUJO
(Proprietário)
RG: 96029527427 – SSP/CE
CPF/MF: 810.919.583-00





**ESTADO DO CEARÁ
PODER JUDICIÁRIO
TRIBUNAL DE JUSTIÇA
COMARCA DE JUAZEIRO DO NORTE
SETOR DE DISTRIBUIÇÃO**

Rua Maria Marcionília, nº 800, Bairro Lagoa Seca, Fone (88) 3566- 4113

CERTIDÃO
VÁLIDA POR TRINTA (30) DIAS

CERTIFICO em virtude da faculdade que me é conferida por Lei e a requerimento da parte interessada e a quem interessar possa, que, pesquisando no Sistema de Informática (SPROC) deste Fórum, nos registros de feitos cíveis verifiquei **NÃO CONSTAR NENHUMA AÇÃO REFERENTE À FALÊNCIA E CONCORDATA** em nome de: **DRENA CONSTRUÇÕES E LOCAÇÃO LTDA - ME**, inscrita no CNPJ sob o nº 23.246.832/0001-98, localizada na Av. Ailton Gomes de Alencar, 2364, Sala 201, 2º Andar, Pirajá, nesta cidade.

Obs: Esta consulta feita por Wagner.

O referido é verdade. Dou Fé.

Juazeiro do Norte-CE, Terça-feira, , , , , , , , , 12 de Abril de 2016

Cicefo Wagner Alves Feitosa
Setor de Distribuição





REPÚBLICA FEDERATIVA DO BRASIL
ESTADO DA PARAÍBA
CARTÓRIO AZEVEDO BASTOS
FUNDADO EM 1888
PRIMEIRO REGISTRO CIVIL DE NASCIMENTO E ÓBITOS E PRIVATIVO DE CASAMENTOS,
INTERDIÇÕES E TUTELAS DA COMARCA DE JOÃO PESSOA

Av. Epitácio Pessoa, 1145 Bairro dos Estados 58030-00, João Pessoa PB
Tel.: (83) 3244-5404 / Fax: (83) 3244-5484
<http://www.azevedobastos.not.br>
E-mail: cartorio@azevedobastos.not.br



CERTIDÃO DE AUTENTICAÇÃO DIGITAL

O Bel. Válber Azevêdo de Miranda Cavalcanti, Oficial do Primeiro Registro Civil de Nascimentos e Óbitos e Privativo de Casamentos, Interdições e Tutelas com atribuição de autenticar e reconhecer firmas da Comarca de João Pessoa Capital do Estado da Paraíba, em virtude etc...

Certifica com base na Lei 8935/94 - art. 7º - inc. V, que o(s) documento(s) em anexo é reprodução fiel do original que me foi apresentado e neste ato confirmo sua autenticidade através do Código de Controle e Autenticação abaixo.
O referido é verdade, dou fé.

Este documento foi emitido em 15/04/2016 às 08:40:36 (hora de Brasília).

CHAVE DIGITAL

00005b1d734fd94f057f2d69fe6bc05b8593d806badc43e974a4e9d7a880e7608d23db19b58ea72fae5bc95740fe7f335300ef422e613b74fbf759d293aaab6af7a75ddc910fc270a59800574dc28a30

A chave digital acima, garante que este documento foi gerado para DRENA CONSTRUCOES E LOCACOES LTDA - ME e emitido através do site do Cartório Azevêdo Bastos, de acordo com a Legislação Federal em vigor Art 1º. e 10º. § 1º. da MP 2200/01.

Esta certidão tem a sua validade até: 15/04/2017 às 04:21:07 (Dia/Mês/Ano)

Código de Controle da Certidão: 517346

Código de Controle da Autenticação:

58861304161711550593-1

A autenticidade desta certidão poderá ser confirmada por qualquer pessoa e a qualquer momento através do site: <http://www.azevedobastos.not.br>

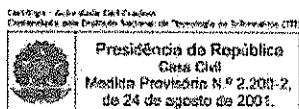



CERTIDÃO DE REGISTRO E QUITAÇÃO
PESSOA JURIDICA
 Lei Federal Nº 5194 de 24 de Dezembro de 1966

CREA-CE

Nº 98433/2016

Emissão: 15/04/2016

Validade: 15/05/2016

Chave: aZ1DCa23wa161ZZx6da6

Conselho Regional de Engenharia e Agronomia do Ceará

CERTIFICAMOS que a Empresa mencionada encontra-se registrada neste Conselho, nos Termos da Lei 5.194/66, conforme os dados impressos nesta certidão. CERTIFICAMOS, ainda, que a Empresa não se encontra em débito com o Conselho de Engenharia e Agronomia do Ceará - CREA-CE, estando habilitada a exercer suas atividades, circunscrita à(s) atribuição(ões) de seu(s) responsável(veis) técnico(s)

Descrição

CERTIDÃO DE REGISTRO E QUITAÇÃO PESSOA JURIDICA

Interessado(a)

Empresa: DRENA CONSTRUÇÕES E LOCAÇÕES LTDA ME

Nome Fantasia: DRENA CONSTRUÇÕES

CNPJ: 23.246.832/0001-98

Registro: 001035643-6

Categoria: Matriz

Capital Social: R\$ 100.000,00

Data do Capital: 25/01/2016

Faixa: 2

Atividades CNAE:

Objetivo Social: CONSTRUÇÃO DE EDIFÍCIOS, COLETA DE RESÍDUOS NÃO PERIGOSOS, OBRAS DE TERRAPLENAGEM, COLETA DE ESGOTO E CONSTRUÇÕES CORRELATAS, EXCETO OBRAS DE IRRIGAÇÃO, OBRAS DE URBANIZAÇÃO ? RUA, PRAÇAS, CALÇADAS, PERFURAÇÃO E SONDAGENS, INSTALAÇÃO E MANUTENÇÃO ELÉTRICA, SERVIÇOS DE TRANSPORTE DE PASSAGEIROS ? LOCAÇÃO DE AUTOMÓVEIS COM MOTORISTA, LOCAÇÃO DE AUTOMÓVEIS SEM CONDUTOR, PERFURAÇÃO E CONSTRUÇÃO DE POÇOS DE ÁGUA, CONSTRUÇÃO DE BARRAGENS E REPRESAS PARA GERAÇÃO DE ENERGIA ELÉTRICA, MONTAGEM DE ESTRUTURAS, METÁLICAS, IMPERMEABILIZAÇÃO EM OBRAS DE ENGENHARIA CIVIL, SERVIÇOS DE CARTOGRAFIA, TOPOGRAFIA E GEODÉSIA, PROJETOS DE ARQUITETURA, SERVIÇOS DE ENGENHARIA DE PROJETOS, DESENVOLVIMENTO DE PROJETOS DE PAISAGISMO, ATIVIDADE DE DESENVOLVIMENTO DE PROJETOS ARQUITETÔNICOS DE JARDINS, SERVIÇOS DE PROJETOS ARQUITETÔNICOS E PAISAGÍSTICOS, SUPERVISÃO DA EXECUÇÃO DE PROJETOS DE ARQUITETURA, ELABORAÇÃO DE PROJETOS PARA ORDENAÇÃO URBANA, SERVIÇOS DE ENGENHARIA PROJETOS DE EDIFÍCIOS, ELABORAÇÃO DE PROJETOS DE ENGENHARIA AMBIENTAL, SERVIÇOS DE PROJETOS DE ENGENHARIA CIVIL, ELABORAÇÃO DE PROJETOS DE ENGENHARIA, LOCAÇÃO DE MÁQUINAS E VEÍCULOS PARA TRANSPORTE ESCOLAR URBANO E RURAL, LOCAÇÃO DE CARRO PIPA, LOCAÇÃO DE TRATORES EM GERAL, CONSTRUÇÃO DE AÇUDES, SANEAMENTO GERAL, CONSTRUÇÃO DE CALÇAMENTO, ASFALTO, DESMATAMENTO E PAVIMENTAÇÃO EM GERAL, COLETA DE LIXO URBANO E RURAL E SERVIÇOS EM GERAL.

Restrições do Objetivo Social: OBS.: Por não dispor de profissional(is) habilitado(s), a empresa tem restrição para as seguintes atividades: INSTALAÇÃO E MANUTENÇÃO ELÉTRICA, PERFURAÇÃO E CONSTRUÇÃO DE POÇOS DE ÁGUA, SERVIÇOS DE CARTOGRAFIA, DESENVOLVIMENTO DE PROJETOS DE PAISAGISMO, ATIVIDADE DE DESENVOLVIMENTO DE PROJETOS ARQUITETÔNICOS DE JARDINS, SERVIÇOS DE PROJETOS ARQUITETÔNICOS E PAISAGÍSTICOS, ELABORAÇÃO DE PROJETOS PARA ORDENAÇÃO URBANA, ELABORAÇÃO DE PROJETOS DE ENGENHARIA AMBIENTAL, DESMATAMENTO.

Endereço Matriz: AVENIDA AILTON GOMES DE ALENCAR, 2364, SALA 201 2º ANDAR, PIRAJÁ, JUAZEIRO DO NORTE, CE, 63034005

Tipo de Registro: DEFINITIVO (EMPRESA)

Data Inicial: 25/01/2016

Data Final: Indefinido

Registro Regional: 0001035675DDCE

Informações / Notas

- A capacidade técnico-profissional da empresa é comprovada pelo conjunto dos acervos técnicos dos profissionais constantes de seu quadro técnico.
- Esta certidão perderá a validade, caso ocorra qualquer alteração posterior dos elementos cadastrais nela contidos

Última Anuidade Paga

Ano: 2016

Quantidade de Parcelas: 1

Responsáveis Técnicos

Profissional: JOHN HERBERT FERREIRA SINDEAUX

Registro: 060144406-0

CPF: 619.268.923-72

Data Início: 15/03/2016

Data Fim: Indefinido

Data Fim de Contrato: Indefinido

Títulos do Profissional:

ENGENHEIRO CIVIL

Atribuição: ARTIGO 7º DA RESOLUÇÃO 218/73 DO CONFEA

Tipo de Responsabilidade: RESPONSÁVEL TÉCNICO

Profissional: SWIANNE DE LIMA PINTO

Registro: 210708560-9





CERTIDÃO DE REGISTRO E QUITAÇÃO
PESSOA JURIDICA
Lei Federal Nº 5194 de 24 de Dezembro de 1966

CREA-CE

Conselho Regional de Engenharia e Agronomia do Ceará

Nº 98433/2016
Emissão: 15/04/2016
Validade: 15/05/2016
Chave: aZ1DCa23wa161ZZx6da6

CPF: 913.774.984-68

Data Início: 25/01/2016

Data Fim: Indefinido

Data Fim de Contrato: Indefinido

Títulos do Profissional:

ENGENHEIRA CIVIL

Atribuição: Artigo 7º da Resolução nº218, de 29/08/1973, do CONFEA.

Tipo de Responsabilidade: RESPONSÁVEL TÉCNICO

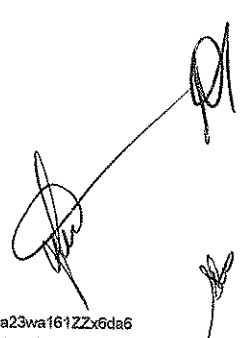



**CERTIDÃO DE REGISTRO E QUITAÇÃO
PESSOA FÍSICA**
Lei Federal Nº 5194 de 24 de Dezembro de 1966

CREA-CE

Nº 99669/2016

Emissão: 30/04/2016

Validade: 30/05/2016

Chave: 6z8a69504350b5z7C34y

Conselho Regional de Engenharia e Agronomia do Ceará

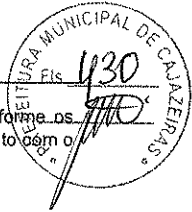

CERTIFICAMOS que o profissional mencionado encontra-se registrado neste Conselho, nos termos da Lei 5.194/66, de 24/12/1966, conforme os dados acima. CERTIFICAMOS, ainda, face o estabelecimento nos artigos 68 e 69 da referida Lei, que o interessado não se encontra em débito com o CREA-CE.

Descrição

CERTIDÃO DE REGISTRO E QUITAÇÃO PESSOA FÍSICA

Interessado(a)

Profissional: JOHN HERBERT FERREIRA SINDEAUX

Registro: 060144406-0

CPF: 619.268.923-72

Tipo de Registro: DEFINITIVO (PROFISSIONAL DIPLOMADO NO PAÍS)

Data de Registro: 19/08/2002

Título(s)

GRADUAÇÃO

ENGENHEIRO CIVIL

Atribuição: ARTIGO 7º DA RESOLUÇÃO 218/73 DO CONFEA

Informações / Notas

- A falsificação deste documento constitui-se em crime previsto no Código Penal Brasileiro, sujeitando o(a) autor(a) à respectiva ação penal.
- CERTIFICAMOS que caso ocorra(m) alteração(ões) no(s) elemento(s) contido(s) neste documento, esta Certidão perderá a sua validade para todos os efeitos.
- Esta certidão perderá a validade, caso ocorra qualquer alteração posterior dos elementos cadastrais nela contidos.
- Válido em todo território nacional.

Última Anuidade Paga

Ano: 2016

Quantidade de Parcelas: 1

Responsabilidades Técnicas

Empresa: FLAP CONSTRUÇÕES E EMPREENDIMENTOS LTDA

Registro: 000039221-9

CNPJ: 08.486.985/0001-19

Data Início: 26/01/2016

Data Fim: Indefinido

Data Fim de Contrato: Indefinido

Tipo de Responsabilidade: RESPONSÁVEL TÉCNICO

Empresa: DRENA CONSTRUÇÕES E LOCAÇÕES LTDA ME

Registro: 001035643-6

CNPJ: 23.246.832/0001-98

Data Início: 15/03/2016

Data Fim: Indefinido

Data Fim de Contrato: Indefinido

Tipo de Responsabilidade: RESPONSÁVEL TÉCNICO

Empresa: MATOS & ALMEIDA LTDA

Registro: 30898-6

CNPJ: 01.816.139/0001-70

Data Início: 10/06/2014

Data Fim: Indefinido

Data Fim de Contrato: indefinido

Tipo de Responsabilidade: RESPONSÁVEL TÉCNICO



Anotação de Responsabilidade Técnica - ART
Lei nº 6.496, de 7 de dezembro de 1977

CREA-CE

ART CARGO-FUNÇÃO
Nº CE20160012762

Conselho Regional de Engenharia e Agronomia do Ceará



INICIAL
INDIVIDUAL

1. Responsável Técnico

SWIANNE DE LIMA PINTO
Título profissional: **ENGENHEIRA CIVIL**

RNP: 210708560-9

2. Dados do Contrato

Contratante: **DRENA CONSTRUÇÕES E LOCAÇÕES LTDA - ME** CPF/CNPJ: **23.246.832/0001-98**
AVENIDA AILTON GOMES DE ALENCAR Nº: **2364**
 Complemento: **SALA 201 ANDAR 2** Bairro: **PIRAJÁ**
 Cidade: **JUAZEIRO DO NORTE** UF: **CE** CEP: **63034005**
 País: **Brasil**
 Telefone: **(88) 3587-2007** Email: **francinesercon@hotmail.com**
 Contrato: **Não especificado**
 Valor: **R\$ 5.280,00** Tipo de contratante: **PESSOA JURIDICA DE DIREITO PRIVADO**

Situação: **BAIXA DE ART** Data da Situação:
 Atendido: **SIM**
 Motivo: **UTILIZADA PARA DAR BAIXAS NAS ARTs DE CARGO E FUNÇÃO (ARTS DE CARGO E FUNÇÃO)**
 Descrição: **Baixa de ART em bloco (serviços)**

3. Vínculo Contratual

Unidade administrativa: **DRENA CONSTRUÇÕES E LOCAÇÕES LTDA - ME** Nº: **2364**
AVENIDA AILTON GOMES DE ALENCAR
 Complemento: **SALA 201 ANDAR 2** Bairro: **PIRAJÁ**
 Cidade: **JUAZEIRO DO NORTE** UF: **CE** CEP: **63034005**
 Data de Início: **05/01/2016** Previsão de término: **05/04/2016**
 Tipo de vínculo: **PRESTADOR DE SERVIÇOS**

4. Atividade Técnica

1000 - OUTRA	Quantidade	Unidade
44 - DESEMPENHO DE CARGO TÉCNICO > RESOLUÇÃO 1025 -> OBRAS E SERVIÇOS - CARGO/FUNÇÃO -> #3367 - VÍNCULO TÉCNICO COM A EMPRESA (DESEMPENHO DE CARGO/FUNÇÃO TÉCNICA DENTRO DA EMPRESA)	4,00	h/d

5. Observações

ART DE ARGO E FUNÇÃO VÍNCULO EMPREGATÍCIO: RESPONSÁVEL TÉCNICO / CONTRATADO CARGA HORÁRIA: 04 HORAS/DIA
 REMUNERAÇÃO: 06 SALÁRIOS MÍNIMOS/MÊS CAPITAL SOCIAL: 1000.000,00

6. Declarações

7. Entidade de Classe

NENHUMA - NÃO OPTANTE

B. Assinaturas

Declaro serem verdadeiras as informações acima

SWIANNE DE LIMA PINTO - CPF: 913.774.984-68

Local

data

DRENA CONSTRUÇÕES E LOCAÇÕES LTDA - ME - CNPJ:
23.246.832/0001-98

9. Informações

- * A ART é válida somente quando quitada, mediante apresentação do comprovante do pagamento ou conferência no site do Crea.
- * Somente é considerada válida a ART quando estiver cadastrada no CREA, quitada, possuir as assinaturas originais do profissional e contratante.

10. Valor

Valor da ART: **R\$ 74,36** Pago em: **07/01/2016** Nosso Número: **8210937315**

12. Carga Horária Responsabilidade

DIA	HORÁRIO 1	HORÁRIO 2	HORÁRIO 3	HORÁRIO 4
Segunda-Feira	19:00:00	22:00:00		
Terça-Feira	19:00:00	22:00:00		
Quarta-Feira	19:00:00	22:00:00		
Quinta-Feira	19:00:00	22:00:00		



Anotação de Responsabilidade Técnica - ART
Lei nº 6.496, de 7 de dezembro de 1977

CREA-CE

CONSELHO REGIONAL DE ENGENHARIA E AGRONOMIA DO CEARÁ

ART CARGO-FUNÇÃO
Nº CE20160012762

Conselho Regional de Engenharia e Agronomia do Ceará

INICIAL
INDIVIDUAL

Sexta-Feira	19:00:00	22:00:00		
-------------	----------	----------	--	--





República Federativa do Brasil
Conselho Federal de Engenharia e Agronomia
Carteira de Identidade Profissional

Registro Nacional
060144406-0

Nome
JOHN HERBERT FERREIRA SINDEAUX

Filiação
JOAO MARTINS SINDEAUX
IZAURA DE FATIMA FERREIRA SINDEAUX

C.P.F. | **Documento de Identidade** | **Tipo Sang.**
619.268.923-72 | 95002201670 SSECE | O+

Nascimento | **Naturalidade** | **UF** | **Nacionalidade**
03/11/1977 | SENADOR POMPEU | CE | BRASILEIRA

Crea de Registro | **Emissão** | **Data de Registro**
CREA-CE | 24/01/2014 | 19/08/2002

Ass. Presidente | **Registro no Crea**
[Signature] | 14377D

Título Profissional
Engenheiro Civil

Ass. do Profissional
[Signature]

Valer como Documento de Identidade e ter fe Pública (S2º do art. 66 da Lei nº 5194 de 24/12/55 e Lei nº 6205 de 07/05/75)

CARTÓRIO AZEVEDO BASTOS 1º OFÍCIO DE REGISTRO CIVIL DAS PESSOAS NATURAIS
E TABELIONATO DE NOTAS - Código CNJ 06.876-0
Av. Presidente Epitácio Pessoa 1118 - Bairro São Estevão - 52050-900 Recife - PE - Brasil
Fone: (51) 3214-5504 - Fax: (51) 3214-5504

Autenticação Digital

De acordo com os artigos 1º, 3º e 7º inc. V 8º, 41 e 52 da Lei Federal 8.036/1994 e Art. 6º inc. XII da Lei Estadual 8.721/2008 autentico a presente imagem digitalizada, reprodução fiel do documento apresentado e conferido neste ato. O referido é verdade. Dou fé

Cód. Autenticação: 58861304161711120093-1; Data: 13/04/2016 17:11:05

Selo Digital de Fiscalização Tipo Normal C: ADE61604-HUCJ;
Valor Total do Ato: R\$ 3,73
Confira os dados do ato em: <https://selodigital.tjpb.jus.br>

Bel. Valberdo Miranda Cavalcanti
Titular

[Handwritten signatures and marks]



REPÚBLICA FEDERATIVA DO BRASIL
ESTADO DA PARAÍBA
CARTÓRIO AZEVEDO BASTOS
FUNDADO EM 1888
PRIMEIRO REGISTRO CIVIL DE NASCIMENTO E ÓBITOS E PRIVATIVO DE CASAMENTOS,
INTERDIÇÕES E TUTELAS DA COMARCA DE JOÃO PESSOA

Av. Epitácio Pessoa, 1145 Bairro dos Estados 58030-00, João Pessoa PB
Tel.: (83) 3244-5404 / Fax: (83) 3244-5484
<http://www.azevedobastos.not.br>
E-mail: cartorio@azevedobastos.not.br



CERTIDÃO DE AUTENTICAÇÃO DIGITAL

O Bel. Válber Azevêdo de Miranda Cavalcanti, Oficial do Primeiro Registro Civil de Nascimentos e Óbitos e Privativo de Casamentos, Interdições e Tutelas com atribuição de autenticar e reconhecer firmas da Comarca de João Pessoa Capital do Estado da Paraíba, em virtude etc...

Certifica com base na Lei 8935/94 - art. 7º - inc. V, que o(s) documento(s) em anexo é reprodução fiel do original que me foi apresentado e neste ato confirmo sua autenticidade através do Código de Controle e Autenticação abaixo.

O referido é verdade, dou fé.

Este documento foi emitido em 15/04/2016 às 08:42:25 (hora de Brasília).

CHAVE DIGITAL

00005b1d734fd94f057f2d69fe6bc05b8593d806badc43e974a4e9d7a880e760813be5cfba2b184fb881dc335764caa95300ef422e613b74fbf759d293aaab6a4ff1a6d48382e8025dfd487b0ce959c4

A chave digital acima, garante que este documento foi gerado para DRENA CONSTRUCOES E LOCACOES LTDA - ME e emitido através do site do Cartório Azevêdo Bastos, de acordo com a Legislação Federal em vigor Art 1º. e 10º. § 1º. da MP 2200/01.

Esta certidão tem a sua validade até: 15/04/2017 às 04:21:07 (Dia/Mês/Ano)

Código de Controle da Certidão: 517342

Código de Controle da Autenticação:

58861304161711120093-1

A autenticidade desta certidão poderá ser confirmada por qualquer pessoa e a qualquer momento através do site: <http://www.azevedobastos.not.br>

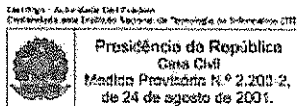

[Handwritten signatures and marks]

CONTRATO DE PRESTAÇÃO DE SERVIÇOS



CONTRATANTE: DRENA CONSTRUÇÕES E LOCAÇÕES LTDA - ME, firma estabelecida na Av. Ailton Gomes de Alencar, nº 2364, Sala 201- 2º andar – Bairro Pirajá – Juazeiro do Norte - CE, inscrita no CNPJ sob o nº 23.246.832/0001-98. Denominada CONTRATANTE, neste ato representado pelo seu sócio JOSÉ WILSON DO SANTOS ARAÚJO, brasileiro, solteiro, empresário, natural de Juazeiro do Norte - Ce portador da Cédula de Identidade nº 960.295.274-27 SSP-CE, CPF nº 810.919.583-00, residente e domiciliado na Rua Antônio Lobo de Menezes, nº 167, – José Geraldo da Cruz, Juazeiro do Norte – Ceará.

CONTRATADO: JOHN HERBERT FERREIRA SINDEAUX, solteiro, Engenheiro Civil, portador da Carteira Profissional do CREA nº CE 14377-D, inscrito no CPF sob o nº 619.268.923-72 e Carteira de Identidade nº 950.022.016-70 SSP-CE, residente e domiciliado na Rua Marcelo Piancó, nº 160, Bairro Conjunto Novo Crato, Crato – Ceará.

O presente contrato se regerá pelas cláusulas e condições seguinte:

CLÁUSULA PRIMEIRA: Do objeto:

O objeto do contrato é a prestação de serviços profissionais na Área de Engenharia Civil, restrita às atribuições do contratado, conforme previsto na legislação vigente.

CLÁUSULA SEGUNDA: Da Remuneração e carga horária:

O contratado receberá o equivalente a 06 (seis) salários mínimos, para uma jornada diária não superior a 06 (seis) horas, conforme estabelecido na Lei Federal 4.950-A/66.

CLÁUSULA TERCEIRA: Do prazo:

O prazo de validade deste contrato é indeterminado, podendo ser rescindido a qualquer tempo por uma das partes desde que comunicado com antecedência de 30(trinta) dias.

CLÁUSULA QUARTA: Do foro:

Fica eleito o Foro da Comarca de Juazeiro do Norte para dirimir as questões decorrentes deste contrato.

E, por estarem justos e contratados, assinam o presente contrato, em 03(três) vias de igual teor, na presença de duas testemunhas.

Crato, 03 de Março de 2016

DRENA Construções e Locações Ltda - ME
CNPJ 23.246.832/0001-98
José Wilson dos Santos Araújo
CPF 810.919.583-00

CONTRATANTE

John Herbert F. Sindeaux
CONTRATADO

1º OFÍCIO

13º OFÍCIO

TESTEMUNHAS:

Joneja Edna Santos Silva
CPF: 068.156.663.45

Maria da Conceição Santos Silva
CPF: 629.689.713/87

CARTÓRIO PARIZ
Não houve (POR SEMELHANÇA) a firma de: JOHN HERBERT FERREIRA SINDEAUX, DO FÉ. Juazeiro do Norte-Ceará, 03/03/2016.

Maxwell Barz Xavier

[EM:2.30][FE:0.15][SE:0.81][TA:0.11][SS:0.25][TT:2.52]

CARTÓRIO AZEVEDO BASTOS 1º OFÍCIO DE REGISTRO CIVIL DAS PESSOAS NATURAIS E TABELIONATO DE NOTAS - Código CNJ 06.870-0
Autenticação Digital
Da acordo com os artigos 1º, 3º e 7º inc. V 8º, 41 e 52 da Lei Federal 8.936/1904 e Art. 6º inc. XII da Lei Estadual 8.721/2008 autentico a presente imagem digitalizada, reprodução fiel do documento apresentado e conferido neste ato. O referido é verdade. Dou fé.
Cód. Autenticação: 58861304161711290156-1; Data: 13/04/2016 17:11:22
Selo Digital de Fiscalização Tipo Normal C: ADE61607-UIVR; Valor Total do Ato: R\$ 3,78
Confira os dados do ato em: https://selodigital.tjpb.jus.br
Bel. Valber da Miranda Cavalcanti Titular

1º OFÍCIO
JOHN HERBERT FERREIRA SINDEAUX
CPF: 619.268.923-72

Handwritten signatures and initials.

CV

CARTÓRIO VIANA - 3º OFÍCIO
Rua São Pedro, 761 - Centro - Juazeiro do Norte/CE - CEP: 83010-010
Fone: (88) 3511-0929 / 3587-1857
Bel. Lúcia Maria de Figueiredo Viana - Titular



Reconheço (POR SEMELHANÇA) a firma de: **JOSE WILSON DOS SANTOS ARAUJO** DOU FE. Juazeiro do Norte-Ceará.
03/03/2016

[Handwritten signature]

Selo

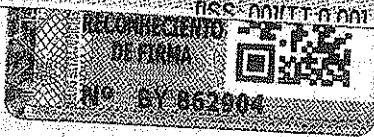

CARTÓRIO VIANA - 3º OFÍCIO
Diego Hortêncio R. Soares
- ESCRIVENTE -

CARTÓRIO AZEVEDO BASTOS 1º OFÍCIO DE REGISTRO CIVIL DAS PESSOAS NATURAIS E TABELIONATO DE NOTAS - Código CNJ 08.870-0
Av. Presidente Getúlio Vargas, 1160 - Bairro dos Estúdios - Juazeiro do Norte - Ceará - CEP: 83010-000 - Fone: (88) 3511-0929 - Fax: (88) 3511-0929

Autenticação Digital
De acordo com os artigos 1º, 3º e 7º inc. V 8º, 41 e 52 da Lei Federal 8.933/1994 e Art. 8º inc. XII da Lei Estadual 8.721/2008 autentico a presente imagem digitalizada, reprodução fiel do documento apresentado e conferido neste ato. O referido é verdade. Dou fé.

Cód. Autenticação: 58861304161711290156-2; Data: 13/04/2016 17:11:22

Selo Digital de Fiscalização Tipo Normal C: ADE61606-050E
Valor Total do Ato: R\$ 3,78
Confira os dados do ato em: <https://selodigital.tjpb.jus.br>

Bel. Valber da Miranda Cavalcanti
Titular

[Handwritten signature]

[Handwritten signature]

[Handwritten signature]

IN - APPL. TABELIONATO DE NOTAS - ANEXO
Nº. 136/2016



REPÚBLICA FEDERATIVA DO BRASIL
ESTADO DA PARAÍBA
CARTÓRIO AZEVEDO BASTOS
FUNDADO EM 1888
PRIMEIRO REGISTRO CIVIL DE NASCIMENTO E ÓBITOS E PRIVATIVO DE CASAMENTOS,
INTERDIÇÕES E TUTELAS DA COMARCA DE JOÃO PESSOA

Av. Epitácio Pessoa, 1145 Bairro dos Estados 58030-00, João Pessoa PB
Tel.: (83) 3244-5404 / Fax: (83) 3244-5484
<http://www.azevedobastos.not.br>
E-mail: cartorio@azevedobastos.not.br



CERTIDÃO DE AUTENTICAÇÃO DIGITAL

O Bel. Válber Azevêdo de Miranda Cavalcanti, Oficial do Primeiro Registro Civil de Nascimentos e Óbitos e Privativo de Casamentos, Interdições e Tutelas com atribuição de autenticar e reconhecer firmas da Comarca de João Pessoa Capital do Estado da Paraíba, em virtude etc...

Certifica com base na Lei 8935/94 - art. 7º - inc. V, que o(s) documento(s) em anexo é reprodução fiel do original que me foi apresentado e neste ato confirmo sua autenticidade através do Código de Controle e Autenticação abaixo.
O referido é verdade, dou fé.

Este documento foi emitido em 15/04/2016 às 08:41:45 (hora de Brasília).

CHAVE DIGITAL

00005b1d734fd94f057f2d69fe6bc05b8593d806badc43e974a4e9d7a880e76071f5e50028da228bd797b58eeafe32445300ef422e613b74fbf759d293aaab6af3a1e137d2b14e88f42b9826f243adfd

A chave digital acima, garante que este documento foi gerado para DRENA CONSTRUÇÕES E LOCAÇÕES LTDA - ME e emitido através do site do Cartório Azevedo Bastos, de acordo com a Legislação Federal em vigor Art 1º. e 10º. § 1º. da MP 2200/01.

Esta certidão tem a sua validade até: 15/04/2017 às 04:21:07 (Dia/Mês/Ano)

Código de Controle da Certidão: 517344

Código de Controle da Autenticação:

58861304161711290156-1 a 58861304161711290156-2

A autenticidade desta certidão poderá ser confirmada por qualquer pessoa e a qualquer momento através do site: <http://www.azevedobastos.not.br>

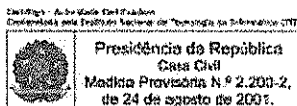



CERTIDÃO DE ACERVO TÉCNICO

N° 868/2009

Emissão : 06/05/2009

CERTIFICO CONFORME RESOLUÇÃO N° 317 DE OUTUBRO DE 1986 PARA FINS DE ACERVO TÉCNICO, QUE NOS ARQUIVOS DESTA CREA-CE CONSTAM AS ART'S ABAIXO EM NOME DO PROFISSIONAL :

Profissional : JOHN HERBERT FERREIRA SINDEAUX
 N° Carteira : CE14377D
 Visto CREA :
 CREA de Origem : CE
 Endereço : RUA SÃO FRANCISCO, 875 SÃO MIGUEL JUAZEIRO DO NORTE/CE CEP: 63010210
 Título : Engenheiro Civil
 Atribuições : ARTIGO 07 DA RESOLUCAO 218/73-CONFEA

ART N° 06100000143770021406

Data de Anotação : 11/07/2008
 Empresa Contratada : PODIUM CONSTRUTORA E SERVIÇOS DE MÃO DE OBRAS LTDA
 Nome do Contratante : PREFEITURA MUNICIPAL DE VÁRZEA ALEGRE
 Nome do Proprietário : PREFEITURA MUNICIPAL DE VÁRZEA ALEGRE
 Endereço da Obra/Serviço : SÍTIO BARAUNA - DISTRITO DE RIACHO CEP: 63540000
 Valor da Obra/Serviço : 145890,5
 Cidade : VÁRZEA ALEGRE/CE
 Tipo : Normal
 Data da Baixa : 05/05/2009
 Apresentou na Baixa : ATESTADO DA PREFEITURA MUNICIPAL DE VÁRZEA ALEGRE
 Situação Atual : Obra ou serviço concluído.

Descrição da Obra ou Serviço
 DESCRIÇÃO DO CONTRATO: EXECUÇÃO DA OBRA. DESCRIÇÃO DA OBRA: CONSTRUÇÃO E UMA ESCOLA COM AULA EM ALVENARIA DE TIJOLOS CERÂMICOS, ESTRUTURA DE CONCRETO ARMADO, COBERTA DE TELHA, REVESTIMENTO CERÂMICO, PAVIMENTAÇÃO EM PISO INDUSTRIAL E CERÂMICO. ÁREA TOTAL DA CONSTR 375,08M². VAL 31.12.08

CARTÓRIO AZEVEDO BASTOS 1º OFÍCIO DE REGISTRO CIVIL DAS PESSOAS NATURAS E TABELIONATO DE NOTAS - Código CNJ 06.370-4
R. Francisco de Sá, 100 - Centro - 63000-000 - Várzea Alegre - CE

Autenticação Digital

De acordo com os artigos 1º, 3º e 7º inc. V 8º, 41º e 52º da Lei Federal 8.932/1994 e Art. 6º Inc. XII da Lei Estadual 8.721/2008 autentico a presente imagem digitalizada, reproduzida fielmente do documento apreendido e conferido neste ato. O referido é verdade. Dou fé.

Cód. Autenticação: 58860403161127470765-1; Data: 04/03/2016 11:27:23

Selo Digital de Fiscalização Tipo Normal C: ACY6746-WWTK
 Valor Total do Ato: R\$ 3,78
 Confira os dados do ato em: <https://eslodigital-fpb.jus.br>

Est. Valter de Miranda Cavalcanti



CERTIDÃO DE ACERVO TÉCNICO

N° 868/2009



ATESTADO DE CONCLUSÃO DE OBRA

OBRA: EXECUÇÃO DOS SERVIÇOS DE CONSTRUÇÃO DE UMA ESCOLA COM 04 SALAS DE AULA NUMA ÁREA DE 375,08M² NO SÍTIO BARAÚNA NO DISTRITO DE RIACHO VERDE, DESTA MUNICÍPIO DE VÁRZEA ALEGRE - CE

ORDEM DE SERVIÇOS: CARTA CONVITE N° 2008.05.19.1
N° DA ART: 06100000143770021406

EMPRESA: PODIUM CONSTRUTORA E SERVIÇOS DE MÃO DE OBRA LTDA
CNPJ: 09.527.996/0001-62

RESPONSÁVEL TÉCNICO:

JOHN HERBERT FERREIRA SINDEAUX
ENGENHEIRO CIVIL, CREA - CE 14377 D

Nesta data, a Prefeitura Municipal de Várzea Alegre - Ce, através da Secretaria de Obras e Infra-estrutura, declara definitivamente concluída, a obra em epígrafe, com as características abaixo:

ÍTEM	DESCRIÇÃO	UND	QUANT.
1.0	SERVIÇOS PRELIMINARES		
1.1	Limpeza do terreno	m ²	675,00
1.2	Locação e demarcação da obra	m ²	375,08
1.3	Placa padrão da obra	m ²	4,00
2.0	MOVIMENTO DE TERRA		
2.1	Escavação manual de valas até 1,50m	m ³	58,80
2.2	Aterro compactado c/ aquisição	m ³	112,53
3.0	ALVENARIA		
3.1	Comboco de cimento	m ²	62,64
3.2	Fundação em pedra argamassada	m ³	51,00
3.3	Alvenaria de elevação em tijolo furado c=0,10m	m ²	399,46
3.4	Embasamento tijolo comum c=0,20m	m ³	18,75
3.5	Alvenaria tijolo comum	m ²	7,68
4.0	CONCRETO		
4.1	Cinta aérea	m ³	2,99

CARTÓRIO AZEVEDO BASTOS - OFÍCIO DE REGISTRO CIVIL DAS PESSOAS NATURAIS E TABELIONATO DE NOTAS - Código CUI 16.870-9
R. Maranhão, 145 - São José do Bonfim - Ceará - CEP 61.100-000 - Fone: (85) 344.604 - Fax: (85) 344.604

Autenticação Digital
De acordo com os artigos 1º, 3º e 7º, inc. 2º § 1º, e 8º do Lei Federal nº 8.933/1984 e Art. 6º Inc. XII do Lei Estadual nº 72.120/2008 substituído e atualizado em presente imagem digitalizada, reprodução fiel do documento apresentado e conferido neste ato. O referido é verdade. Dou fé.

Cód. Autenticação: 5886040316127470765-2; Data: 04/03/2016 11:27:28

Selo Digital de Fiscalização Tipo Normal C=ACV67745-NGV/H;
Confira os dados do ato em: <https://seledigital.fpb.jus.br>

Bea Vitoria da Miranda Cavalcanti
Tribunador

Rua Dep. Luis Otacillo Correia, n° 153 - Centro - Várzea Alegre
CPF / CNPJ 07.539.273/0001-58
FONE: (888) 3541 - 1152 - CEP: 63540-000



Conselho Regional de Engenharia, Arquitetura
e Agronomia do Ceará



CERTIDÃO DE ACERVO TÉCNICO

Nº 868/2009



4.2	Cinta de impermeabilização	m3	3,71
4.3	Vergas	m3	0,54
4.4	Vigas	m3	1,64
4.5	Pilares	m3	2,36
4.6	Concreto para fundações	m3	6,80
4.7	Laje de concreto armado	m3	2,25
5.0	COBERTURA		
5.1	Estrutura de madeira p/ telha cerâmica ou concreto vão 7 a 10 m (tesouras / terças / contraventamentos / ferragens)	m2	411,60
5.2	Telha cerâmica colonial	m2	411,60
5.3	Beira e bica	m	78,40
5.4	Cunheira de telha cerâmica	m	39,20
5.5	Beiral de madeira	m	99,40
5.6	Telha virada	m	21,00
6.0	REVESTIMENTO		
6.1	Chapisco	m2	798,92
6.2	Emboço com traço 1:3:3 (cimento, sabão e areia) e=20mm	m2	320,32
6.3	Massa única e=20mm	m2	681,50
6.4	Cerâmica inca 20x20cm	m2	320,32
6.5	Rejuntamento cerâmico	m2	320,32
7.0	PAVIMENTAÇÃO		
7.1	Lastro de concreto - 6cm	m2	375,08
7.2	Cerâmica 20x20cm por 5	m2	28,06
7.3	Regularização base p/ piso cerâmico	m2	28,06
7.4	Piso industrial completamente executado	m2	280,23
7.5	Rejuntamento de piso cerâmico	m2	28,06
8.0	ESQUADRIAS		
8.1	Porta Paraná (0,60x2,10m) completa	und	2,00
8.2	Porta Paraná (0,80x2,10m) completa	und	4,00
8.3	Porta Paraná (0,70x2,10m) completa	und	3,00
8.4	Janela veneziana fixa	m2	1,54
8.5	Portão de ferro/grade	m2	5,76
9.0	LOUCAS, METAIS E ACESSÓRIOS		
9.1	Lavatório s/ coluna completo	und	2,00
9.2	Torneira de boia 3/4"	und	1,00
9.3	Torneira longa para pia	und	1,00
9.4	Chuveiro	und	2,00
9.5	Registro de pressão	und	2,00
9.6	Bacia sanitária de louça branca c/ acessórios	und	2,00
9.7	Pia aço inox 1,20mx0,50m	und	1,00
9.8	Sifão plástico em PVC	und	3,00
9.9	Registro de gaveta bruto 1"	und	2,00

CARTÓRIO AZEVEDO BASTOS - OFÍCIO DE REGISTRO CIVIL DAS PESSOAS NATURAS E TABELIONATO DE NOTAS - CREGO CNJ 06.870.0

Autenticação Digital

De acordo com os artigos 1º, 3º e 7º inc. Vº da Lei Federal 8.933/1994 e Art. 5º Inc. XII do Decreto 22.090/2004 e o inciso II do Art. 1º da Lei Estadual 8.721/2008 assinado e conferido neste ato. O referido é verdade. Dou fé.

Cod. Autenticação: 58860403161127470765-3; Data: 04/03/2016 11:27:28

Selo Digital de Fiscalização Tipo Normal C: ACY6744-1VU9; Valor Total do Ato: R\$ 3,76

Confira os dados do ato em: <https://selodigital.dpb.jus.br>

Bel. Valter de Miranda Cavalcanti

2

Rua Dep. Luis Otacílio Correia, nº. 153 - Centro - Várzea Alegre
CPF / CNPJ 07.539.273/0001-58
FONE: (088) 3541 - 1152 - CEP: 63540-000



CERTIDÃO DE ACERVO TÉCNICO

Nº 868/2009



9.10	Ralo sifonado de 150mm	und	2,00
9.11	Ralo seco de 10mm	und	1,00
10.0	FORRO		
10.1	Laje pré-moldada tipo valterrana	m2	24,81
11.0	PINTURA		
11.1	Esmalte sobre madeira	m2	45,57
11.2	Hidracor	m2	681,50
11.3	Textura acrílica	m2	15,36
11.4	Pintura esmalte sobre ferro	m2	17,28
11.5	Pintura de quadro verde	m2	24,00
12.0	DIVERSOS		
12.1	Impermeabilização de laje do reservatório	m2	11,33
12.2	Calçada de contorno	m2	110,60
13.0	INSTALAÇÃO HIDRO-SANITÁRIAS		
13.1	Conjunto fossa (1,5x1,5m), sumidouro (2,0x1,5x1,5m)	cj	1,00
13.2	Caixa de gordura c/ tampa de concreto	und	1,00
13.3	Caixa de inspeção c/ tampa de concreto	und	2,00
13.4	Tubo PVC para esgoto 100mm	m	16,00
13.5	Tubo PVC para esgoto 40mm	m	6,00
13.6	Tubo PVC para esgoto 50mm	m	10,00
13.7	Tubo PVC soldável 25mm	m	48,00
13.8	Caixa de descarga externa plástica	und	2,00
14.0	INSTALAÇÃO ELÉTRICA BAIXA TENSÃO		
14.1	Caixa ferro 4" x 2"	und	25,00
14.2	Caixa ferro 4" x 4"	und	4,00
14.3	Fio isolado 1,5mm2	m	150,00
14.4	Fio isolado 2,5mm2	m	300,00
14.5	Interruptor 1s	und	10,00
14.6	Interruptor 2s	und	2,00
14.7	Luminária completa fluorescente 2x20w	und	11,00
14.8	Luminária completa fluorescente 2x40w	und	16,00
14.9	Poste de concreto completo c/ rex	und	1,00
14.10	Tomada universal	und	13,00
14.11	Caixa em alvenaria 50 x 50x 50 cm	und	1,00
14.12	Arandela c/ lâmpada incandescente de 60w	und	3,00
14.13	Disjuntor 30a	und	1,00
14.14	Disjuntor 20a	und	4,00
14.15	Eletroduto flexível de 3/4"	m	60,00
14.16	Quadro de distribuição	und	1,00
15.0	INSTALAÇÃO ELÉTRICA ALTA TENSÃO		
15.1	Quadro geral de medição	und	1,00

CARTÓRIO AZEVEDO BASTOS
 OBRAS DE ENGENHARIA, ARQUITETURA E AGRONOMIA
 Rua da Liberdade, 116 - Bairro da Liberdade - Varzea Alegre - Ceará - CEP: 63540-000
 Fone: (88) 3541-1152

Autenticação Digital
 De acordo com os artigos 1º, 3º e 7º inc. 1º, 2º, 4º e 5º do Lei nº 8.933/84 e Art. 6º Inc. XII da Lei Estadual 8.721/2008 autentico a presente imagem digitalizada, reproduzida fielmente do documento impresso e conferido neste ato. O referido é verdade. Dou fé.

Cód. Autenticação: 58860403161127470765-4; Data: 04/03/2016 11:27:28

Selo Digital de Fiscalização Tipo Normal CAC/67743-6L/03
 Valor Total do Ato: R\$ 3,78
 Confira os dados do ato em: <https://selodigital.tpb.br>

Bel. Valdir de Miranda Cavalcanti
 Titular



CREA-CE

Conselho Regional de Engenharia, Arquitetura e Agronomia do Ceará



CERTIDÃO DE ACERVO TÉCNICO

Nº 868/2009



VARZEA ALEGRE
Tempo de Crescer

16.0 INSTALAÇÃO TELEFONICA/LOGICA			
16.1	Tomada para telefone	und	1,00
16.2	Tomada de embutir p/ computador	und	1,00

E por estar de acordo com o que foi contratado, a Prefeitura Municipal firma o presente termo em 03 (três) vias de igual teor, contendo 04 (quatro) paginas para os fins que se fizerem necessário.

Varzea Alegre - Ce, 13 de Novembro de 2009

FRANCISCO MÁXIMO DE MENEZES
 Engenheiro Civil
 Eng.º Civil - CREA - CE 13140 D

RAIMUNDO NONATO BITU SATIRO
 Secretário Municipal de Infra-Estrutura

CARTÓRIO AZEVEDO BASTOS 1º OFÍCIO DE REGISTRO CIVIL DAS PESSOAS NATURAIS E TABELAÇÃO DE NOTAS - Código CIJ 06.870-D
 Av. Valdeir de Miranda Cavalcanti, nº 155 - Centro - Varzea Alegre - CE - CEP: 63540-000
 Fone: (088) 3541-1152

Autenticação Digital
 De acordo com os artigos 1º, 3º e 7º inc. V al. 4º e 8º da Lei Federal 8.933/84 e Art. 5º inc. XII da Lei Estadual 8.721/2008 autentica e apresenta imagens digitais autênticas, reprodução fiel do documento apresentado e conferido neste ato. O referido é verdade. Dou fé.
 Cod. Autenticação: 58860403161127470765-5; Data: 04/03/2016 11:27:28
 Selo Digital de Fiscalização Tipo Normal C: ACY67742-KNB1.
 Valor Total do Ato: R\$ 3,76
 Confira os dados do ato em: <https://selodigital.tjpb.jus.br>
 Bel. Valdeir de Miranda Cavalcanti
 Tabelião

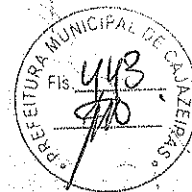

CERTIDÃO DE ACERVO TÉCNICO

Nº 868/2009

 OBS.: CONSIDERAR DO ATESTADO ACIMA TRANSCRITO SOMENTE AS ATIVIDADES COMPATÍVEIS COM AS ATRIBUIÇÕES DO ENGENHEIRO CIVIL.

E O QUE ME CUMPRE CERTIFICAR, EU, ERNANDES MOREIRA BARROS, DIGITALIZEI A PRESENTE CERTIDÃO, QUE VAI DEVIDAMENTE ASSINADA E VISADA CONFORME PORTARIA 131/2007 - PRES. DE 22 DE OUTUBRO DE 2007.

Fortaleza/CE, 06 de maio de 2009

Conferida por:

Visto:

Ernandes Moreira Barros
 Eng.º Civil Viviane de Sana Barros
 Célula de Arquivo Técnico
 CREA - CE 14.614/0

[Handwritten Signature]
 ENG.º MEC. ROGERIO PERREIRA DE BONTES
 COORDENADOR DE REGISTRO E CADASTRO

CARTÓRIO AZEVEDO BASTOS 1º OFÍCIO DE REGISTRO CIVIL DAS PESSOAS NATURAS E TABELIONATO DE NOTAS - Código CAJ 06.870-0
 Av. Francisco Gomes de Oliveira, 151 - Bairro São José - Fortaleza - CE - CEP: 60.010-000 - Fone: (85) 3104.1111 - Fax: (85) 3104.1112

Autenticação Digital

De acordo com os artigos 1º, 3º e 7º inc. Vº gr. 4º e 32 da Lei Federal 8.933/1994 e Art. 6º inc. XII da Lei Estadual 6.721/2008 substituída e atualizada e presente no artigo 6º do Regulamento do Documento Eletrônico e conteúdo neste ato. O referido é verdade. Dou fé.

Cod. Autenticação: 58860403161127470785-6; Data: 04/03/2016 11:27:28

Selo Digital de Fiscalização Tipo Normal C: ACY67741-8SVU
 Valor Total do Ato: R\$ 3,76
 Confira os dados do ato em: <https://selodigital.tpb.jus.br>

[Handwritten Signature]
 Eng. Valdir de Miranda Cavalcanti
 Tabelião



CREA-CE

Conselho Regional de Engenharia, Arquitetura e Agronomia de Ceará

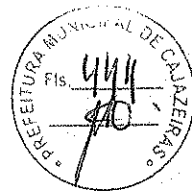

CERTIDÃO DE ACERVO TÉCNICO

Nº 443/2010

Emissão : 09/03/2010

CERTIFICO CONFORME RESOLUÇÃO Nº 317 DE OUTUBRO DE 1986 PARA FINS DE ACERVO TÉCNICO, QUE NOS ARQUIVOS DESTA CREA-CE CONSTAM AS ART'S ABAIXO EM NOME DO PROFISSIONAL :

Profissional : JOHN HERBERT FERREIRA SINDEAUX
 Nº Carteira : CE14377D
 Visto CREA :
 CREA de Origem : CE
 Endereço : RUA SAO FRANCISCO, N. 875 SAO MIGUEL JUAZEIRO DO NORTE/CE CEP: 63010210
 Título : Engenheiro Civil
 Atribuições : ARTIGO 07 DA RESOLUCAO 218/73-CONFEA

ART Nº 060144406000028

Data de Inociação : 11/01/2010
 Empresa Contratada : PODIUM CONSTRUÇÕES, SERVIÇOS E TRANSPORTES LTDA.
 Nome do Contratante : PREFEITURA MUNICIPAL DE PEREIRO
 Nome do Proprietário : PREFEITURA MUNICIPAL DE PEREIRO
 Endereço da Obra/Serviço : R. DR. ANTO AUGUSTO DE VASCONCELOS 227 CENTRO CEP: 63460000
 Valor da Obra/Serviço : 47922,89
 Cidade : PEREIRO/CE
 Tipo : Substituição
 Data da Baixa : 09/03/2010
 Apresentou na Baixa : ATESTADO DA PREFEITURA MUNICIPAL DE PEREIRO
 Situação Atual : Obra ou serviço concluído.

Descrição da Obra ou Serviço

DESCRIÇÃO DO CONTRATO: EXECUÇÃO DA OBRA. DESCRIÇÃO DA OBRA: REFORMA E AMPLIAÇÃO DE 03 PISAS DE SAUDE E DO PRÉDIO DA SECRETARIA DE SAUDE DO MUNICÍPIO. EXECUÇÃO DE ALVENARIAS DE TIJOLOS E ESTRUTURAS DE CONCRETO ARMADO E COBERTA DE TELHAS CERÂMICAS. INSTALAÇÕES DE CONSULTÓRIOS ODONTOLÓGICOS COM INSTALAÇÕES HIDRO-SANITÁRIAS, INSTALAÇÕES ELÉTRICAS. ÁREA TOTAL DAS OBRAS 390,07M2. OBS. ART EM SUBSTITUIÇÃO A ART 06100000143770024306

Objeto	Classificação	Nível	Unidade	Quantidade
EXECUCAO DE OBRAS DE ALVENARIA PARA FINS ESPECIAIS	ATUACAO	NUMERO DE OBRAS		4,00

CARTÓRIO AZEVEDO BASTOS - OFÍCIO DE REGISTRO CIVIL DAS PESSOAS NATURAS E TABELADO DE NOTAS - Código CNJ 05.816-9

Autenticação Digital

De acordo com os artigos 1º, 3º e 7º inc. V, 9º, 41 e 52 da Lei Federal 8.933/1994 e Art. 6º Inc. XII da Lei Estadual 8.721/2008 autentico e presente imagem digitalizada, reproduzida fielmente do documento impresso e em arquivo PDF no seguinte endereço: <https://selodigital.tpb.br>

Cód. Autenticação: 5886040316127476765-7; Data: 04/03/2016 11:27:28

Selo Digital de Fiscalização Normativa - CAC:167740-WW15H4

Confira os dados do ato em: <https://selodigital.tpb.br>

Br. Valor de Mensagem Carimbada: R\$ 1,76

Br. Valor de Mensagem Carimbada: R\$ 1,76



CREA-CE

Conselho Regional de Engenharia, Arquitetura e Agronomia do Ceará



CERTIDÃO DE ACERVO TÉCNICO

Nº 443/2010



ESTADO DO CEARÁ
PREFEITURA MUNICIPAL DE PEREIRO

ATESTADO DE CONCLUSÃO DE OBRA

OBRA: REFORMA E AMPLIAÇÃO DE 03 POSTOS DE SAÚDE E DO PRÉDIO DA SECRETARIA DE SAÚDE, LOCALIZADOS NO SÍTIO GROSSOS E SEDE DO MUNICÍPIO DE PEREIRO - CE

ORDEM DE SERVIÇOS: CARTA CONVITE Nº 2002.01/2009
Nº. DA ART: 06100000143770024306

EMPRESA: PODIUM CONSTRUTORA E SERVIÇOS DE MÃO DE OBRA LTDA
CNPJ: 09.527.996/0001-62

RESPONSÁVEL TÉCNICO:

JOHN HERBERT FERREIRA SINDEAUX
ENGENHEIRO CIVIL, CREA - CE 14377 D

Nesta data, a Prefeitura Municipal de Pereiro - Ce, através da Secretaria de Obras e Infra-estrutura, declara definitivamente concluída, a obra em epígrafe, com as características abaixo:

OBRA: Posto de Saúde Sítio Grossos

ITEM	DESCRIÇÃO	UND	QUANT.
1.0	SERVIÇOS PRELIMINARES		
1.1	Raspagem e limpeza do terreno	m ²	9,45
1.2	Locação da obra-execução de gabarito	m ²	9,45
1.3	Demolição de alvenaria de tijolos s/ reaproveitamento	m ²	11,70
1.4	Retirada de portas e janelas, inclusive batentes	m ²	3,48
1.5	Demolição de cobertura c/ telhas cerâmicas	m ²	4,83
2.0	MOVIMENTO DE TERRA		
2.1	Escavação manual em terra até 2,00m	m ³	1,75
2.2	Aterro c/ compactação manual sem controle, material c/ aquisição	m ³	9,72
3.0	FUNDAÇÕES E ESTRUTURA		
3.1	Alvenaria de emboimto em pedra argamassada	m ³	1,75
3.2	Alvenaria de embasamento de tijolo comum c/ argamassa mista de cai hidratada	m ³	2,05
3.3	Anel de impermeabilização c/ armação de ferro	m ²	0,19
3.4	Concreto ciclópico FCK 15Mpa c/ agregado adquirido	m ³	0,29
3.5	Concreto p/vibração, FCK 20Mpa c/ agregado adquirido	m ³	0,19

CARTÓRIO AZEVEDO BASTOS - 1º OFÍCIO DE REGISTRO CIVIL DAS PESSOAS NATURAS E TABELIONATO DE NOTAS - Cédulo CNJ 06.870.0
R. Francisco Sales, 100 - Bairro São José - CEP 01040-000 - São Paulo, SP - Tel: (11) 3061-1111 - Fone: (11) 3061-1111

Autenticação Digital
De acordo com os artigos 1º, 6º e 7º, inc. V Bº, Art. 6º do Lei Federal 8.935/1984 e Art. 5º, inc. XII da Lei Estadual 8.721/2008 substituído e prescrito imagem digitalizada, reprodução fiel do documento apresentado e conferido neste ato. O referido é verdade. Dou fé

Cód. Autenticação: 5886040316127470765-8; Data: 04/03/2016 11:27:28

Selo Digital de Fiscalização Tipo Normal C: ACY67739-DMVU
Código de Verificação de Autenticação: 3.76
Confira os dados do ato em: <https://selodigital.tpb.jus.br>

Bat. Valdir de Miranda Cabral
Tributar



CREA-CE

Conselho Regional de Engenharia, Arquitetura e Agronomia do Ceará



CERTIDÃO DE ACERVO TÉCNICO

Nº 443/2010



ESTADO DO CEARÁ
PREFEITURA MUNICIPAL DE PEREIRO

ITEM	DESCRIÇÃO	UND	QUANT.
3.6	Armadura CA-25 média D=6,3 a 10,0mm	Kg	27,32
3.7	Forma plana cunpa compensada plastificada, esp.=12mm, unif. 5x	m²	2,88
3.8	Laje pré-fabricada para forro, vão de 3,01 até 4,00m	m²	8,10
4.0	PAREDES E PAINÉIS		
4.1	Alvenaria de tijolo cerâmico furado (9x19x19)cm c/ argamassa mista de cal hidratada, esp.=10cm	m²	25,02
5.0	ESQUADRIAS E FERRAGENS		
5.1	Porta externa de cedro lisa completa uma folha (0,80 x 2,10)m	und	1,00
5.2	Janela veneziana móvel (s/ acessórios)	m²	1,20
5.3	Dobradiça cromada 3" x 2 1/2"	und	4,00
5.4	Ferrolião de sobrepor ou embutir pequeno	Und	2,00
5.5	Forramento ou batente de madeira	m	3,40
6.0	COBERTURA		
6.1	Madrimento p/ telha cerâmica (ripa, caibro e linha)	m²	18,06
6.2	Telha cerâmica	m²	18,06
6.3	Cunha para telha cerâmica, emboçada	m	5,40
6.4	Beira e bica em telha colonial	m	25,50
6.5	Caixa de chapa cobre 26 desenvolvimento 33cm	m	6,00
7.0	INSTALAÇÕES ELÉTRICAS		
7.1	Ponto elétrico, material e execução	PT	8,00
7.2	Luminária fluorescente completa com duas lâmpadas de 20W	und	1,00
7.3	Disjuntor não polar em quadro de distribuição 15A	und	2,00
7.4	Aterramento completo com hastes Copperweld 3/4" x 2,40m	und	1,00
7.5	Caixa de alvenaria (40x40x60)cm de 1/2 tijolo comum, lastro de brita e cunpa de concreto	und	1,00
8.0	INSTALAÇÕES HIDRO-SANITÁRIAS		
8.1	Água		
8.1.1	Tubo PVC soldável marrom, inclusive conexões, D=25mm (3/4")	m	24,00
8.1.2	Lavatório de louça branca c/ coluna, c/ torneira e acessórios	Und	2,00
8.2	Esgoto		
8.2.1	Tubo PVC branco para esgoto, 50mm (2")	m	6,00
8.2.2	Tubo PVC branco para esgoto, 40mm(1.1/2")	m	3,00
8.2.3	Joelho PVC branco para esgoto, 40mm(1.1/2")	und	4,00
8.2.4	Sifão de PVC rígido 40mm (instalado)	und	2,00
9.0	PISOS		
9.1	Piso morto concreto Fck=13,5Mpa c/ preparo e lançamento	m²	0,41
9.2	Piso cimentado com argamassa de cimento e areia sem penetrar, traço 1:4, esp = 5cm c/ impermeabilizante	m²	8,10
10.1	REVESTIMENTO		
10.1	Chapisco c/ argamassa de cimento e areia s/penetrar, traço 1:4, esp= 5mm p/ parede	m²	50,04

CARTÓRIO AZEVEDO BASTOS - OFÍCIO DE REGISTRO CIVIL DAS PESSOAS NATURAS E TABELIONATO DE NOTAS - CARRIÃO CUI 06.870-9

Autenticação Digital

De acordo com os artigos 1º, 3º e 7º inc. Vº Pº Art. 6º inc. XII do Lei Estadual 8.721/2008 autentico e presente imagem digitalizada, reproduzida fielmente do documento impresso e conferido neste ato. O referido é verdade. Dou fé.

Cod. Autenticação: 58986040316112740765-9; Data: 04/03/2016 11:27:28

Selo Digital de Fiscalização Tipo Normal C: ACY67738-MYIO.

Confira os dados do ato em: <https://selodigital.tjpb.jus.br>

Br. Valdir da Miranda Cabral
Tribunal



CREA-CE

Conselho Regional de Engenharia, Arquitetura e Agronomia do Ceará



CERTIDÃO DE ACERVO TÉCNICO

Nº 443/2010



ESTADO DO CEARÁ PREFEITURA MUNICIPAL DE PEREIRO

ITEM	DESCRIÇÃO	UND	QUANT.
10.2	Chapisco c/ argamassa de cimento e areia s/pensilar, traço 1:4, esp= 5mm p/ teto	m²	8,10
10.3	Reboco c/ argamassa de cimento e areia peneirada, traço 1:4, parede e teto.	m²	58,14
11.0	PINTURA		
11.1	Látex duas demãos em paredes internas sem massa	m²	214,24
11.2	Látex duas demãos em paredes externas sem massa	m²	120,90
11.3	Emassamento de esquadrias de madeira p/ tinta a óleo ou esmalte 2 demãos	m²	46,20
11.4	Esmalte duas demãos em esquadrias de madeira	m²	46,20
12.0	SERVIÇOS DIVERSOS		
12.1	Limpeza geral	m²	78,36

OBRA: Posto de Saúde Mãe Otávia

ITEM	DESCRIÇÃO	UND	QUANT.
1.0	SERVIÇOS PRELIMINARES		
1.1	Refridas de portas e janelas, inclusive batentes	m²	1,68
2.0	ESQUADRIAS E FERRAGENS		
2.1	Porta externa de centro lisa completa uma folha (0,80x2,10)m	und	4,00
2.2	Janela veneziana móvel (s/ acessórios)	m²	1,20
2.3	Dobradiça cromada 3" x 2 1/2"	und	4,00
2.4	Ferrolho de s/crepo: ou embutir pequeno	und	2,00
2.5	Forramento ou batente de madeira	m	3,40
3.0	INSTALAÇÕES HIDRO-SANITÁRIAS		
3.1	Água		
3.1.1	Tubo PVC soldável marrom, inclusive conexões, D=25mm(3/4")	m	12,00
3.1.2	Lavatório de louça branca c/ coluna, c/ torneira e acessórios	und	3,00
3.2	Esgoto		
3.2.1	Tubo PVC branco para esgoto, 50mm (2")	m	6,00
3.2.2	Tubo PVC branco para esgoto, 40mm (1.1/2")	m	12,00
3.2.3	Joelho PVC branco para esgoto, 40mm (1.1/2")	und	6,00
3.2.4	Sifão de PVC rígido 40mm (instalado)	und	3,00
3.2.5	Caixa sifonada em PVC (150x150x50mm) com tampa cromada	und	3,00
4.0	REVESTIMENTO		
4.1	Reboco c/ argamassa de cimento e areia peneirada, traço 1:4, parede e teto	m²	46,00
5.0	PINTURA		
5.1	Látex duas demãos em paredes internas sem massa	m²	406,58
5.2	Látex duas demãos em paredes externas sem massa	m²	19,05
5.3	Emassamento de esquadrias de madeira p/ tinta a óleo ou esmalte 2 demãos	m²	34,00
5.4	Esmalte duas demãos em esquadrias de madeira	m²	34,00

CARTÓRIO AZEVEDO BASTOS
1º OFÍCIO DE REGISTRO CIVIL DAS PESSOAS NATURAS
E DE REGISTRO DE ATOS - CANTÃO DA ESTRADA
MUNICÍPIO DE PEREIRO - CE - CEP: 61.100-000 - Fone: (88) 3537-1250 e 3527-1260

Autenticação Digital
De acordo com os artigos 1º, 6º, 7º, 8º, 11º e 12º da Lei nº 20.160/2004 e Art. 6º, III do Ato de Organização e de Introdução dos Serviços Públicos nº 4.164/2003 - Edital nº 23/2003 - Anexo I, o seguinte documento é autenticado e informado neste ato. O referido é verdade. Dou fé.
do Tabelião apresentando e comparendo neste ato. O referido é verdade. Dou fé.
Cód. Autenticação: 5886040316121470765-10 - Data: 04/03/2016 11:27:28
Selo Digital de Fiscalização Tipo Normal C: ACY6737-AMMIEF-
Apl. Normal do Selo: 16121470765-10 - Data: 04/03/2016 11:27:28
Confira os dados de este cert. em: <https://repositorio.digital.tjpb.jus.br>
Tabelião
Bela Vista de Almeida Cavalcanti



CREA-CE

Conselho Regional de Engenharia, Arquitetura e Agronomia do Ceará



CERTIDÃO DE ACERVO TÉCNICO

Nº 443/2010



ESTADO DO CEARÁ
PREFEITURA MUNICIPAL DE PEREIRO

ITEM	DESCRIÇÃO	UND	QUANT.
6.0	DIVERSOS		
6.1	Limpeza geral	m ²	88,58

OBRA: Posto de Saúde Dona Lili

ITEM	DESCRIÇÃO	UND	QUANT.
1.0	SERVIÇOS PRELIMINARES		
1.1	Retiradas de portas e janelas, inclusive batentes	m ²	6,72
1.2	Demolição de cobertura c/ telhas cerâmicas	m ²	107,12
2.0	COBERTURA		
2.1	Madeiramento p/ telha cerâmica (ripa e caibro)	m ²	11,72
2.2	Reitelamento c/ telha cerâmica com 50% nova	m ²	11,72
2.3	Alçapoz em telhamento colonial	m	6,60
3.0	ESQUADRIAS E FERRAGENS		
3.1	Porta externa de cedro lisa completa uma folha (0,80 x 2,10) m	und	4,00
3.2	Janela veneziana móvel (s/acessórios)	m ²	3,60
3.3	Dobradilha cromada 3" x 2 1/2"	und	12,00
3.4	Ferrolho de sobrepôr ou embutir pequeno	und	6,00
3.5	Fornamento ou batente de madeira	m	10,20
4.0	INSTALAÇÕES HIDRO-SANITÁRIAS		
4.1	Água		
4.1.1	Tubo FVC soldável marrom, inclusive conexões, D=25mm (3/4")	m	12,00
4.1.2	Lavatório de louça branca c/ coluna, c/ torneira e acessórios	und	2,00
4.2	Esgoto		
4.2.1	Tubo PVC branco para esgoto, 50mm (2")	m	6,00
4.2.2	Tubo PVC branco para esgoto, 40mm (1.1/2")	m	12,00
4.2.3	Joelho PVC branco para esgoto, 40mm (1.1/2")	und	4,00
4.2.4	Sifão de PVC rígido 40mm (instalado)	und	2,00
4.2.5	Caixa sifonada em PVC (150x150x50mm) com tampa cromada	und	2,00
5.0	REVESTIMENTO		
5.1	Reboco c/ argamassa de cimento e areia peneirada, traço 1:4, parede e teto	m ²	23,65
6.0	PINTURA		
6.1	Látex duas demãos em paredes internas sem massa	m ²	370,80
6.2	Látex duas demãos em paredes externas sem massa	m ²	140,73
6.3	Emassamento de esquadrias de madeira p/ tinta a óleo ou esmalte 2 demãos	m ²	49,20
6.4	Esmalte duas demãos em esquadrias de madeira	m ²	49,20
7.0	DIVERSOS		
7.1	Limpeza geral	m ²	116,95

Autenticação Digital

CARTÓRIO AZEVEDO BASTOS - OFÍCIO DE REGISTRO CIVIL DAS PESSOAS NATURAS E TABELADO DE NOTAS - Cadastro CNJ 06.870-8

De acordo com os artigos 1º, 3º e 7º inc. Vº, 8º, 9º e 10º do Lei nº 8.933/1994 e Art. 6º Inc. XII da Lei Estadual 8.721/2008 autentico e presente. Imagem exibida, transcrito e informado de documento apresentado e conferido neste ato. O referido é verdade. Dou fé.

Cod. Autenticação: 58860403161127470765-11; Data: 04/03/2016 11:27:28

Selo Digital de Fiscalização Tipo Normal CACV67736-DLZ- Confirma os dados do ato em: <https://selodigital.tjpb.jus.br>

Boa Vista/Rio Grande (Caracatani) Thair

4

Rua Dr. Antônio Augusto de Vasconcelos, nº. 227 - Centro - PEREIRO - CE
CGC.: 07.570.518/0001-00 CGF.: 06.920.250-8
FONE: (088) 3527 - 1250 e 3527 - 1260 (Telefax)



CREA-CE

Conselho Regional de Engenharia, Arquitetura e Agronomia do Ceará



CERTIDÃO DE ACERVO TÉCNICO

Nº 443/2010



ESTADO DO CEARÁ PREFEITURA MUNICIPAL DE PEREIRO

OBRA: Secretaria de Saúde

ITEM	DESCRIÇÃO	UND	QUANT.
1.0	COBERTURA		
1.1	Madeiramento p/telha cerâmica (ripa e caibro)	m ²	95,38
1.2	Retelhamento c/telha cerâmica com 50% nova	m ²	95,38
1.3	Algeiroz em telhamento colonial	m	6,60
2.0	INSTALAÇÕES ELÉTRICAS E LÓGICAS		
2.1	Eletroduto flexível tipo garganta	m	100,00
2.2	Eletroduto PVC rosc., D=25mm (3/4")	m	120,00
2.3	Fio isolado PVC 750v, 2,5mm ²	m	200,00
2.4	Cabo lógico 4 pares categoria 6-UTP	m	120,00
3.0	REVESTIMENTO		
3.1	Chapisco c/argamassa de cimento e areia s/peneirar, traço 1:4 esp. = 5mm p/paredo	m ²	42,23
3.2	Réboco c/argamassa de cimento e areia peneirado, traço 1:4, parede e teto	m ²	42,23
4.0	PINTURA		
4.1	Látex duas demãos em paredes internas sem massa	m ²	314,31
4.2	Látex duas demãos em paredes externas sem massa	m ²	140,73
4.3	Emassamento de esquadrias de madeira p/ tinta a óleo ou esmalte 2 demãos	m ²	42,84
4.4	Esmalte duas demãos em esquadrias de madeira	m ²	42,84
5.0	DIVERSOS		
5.1	Limpeza geral	m ²	106,18

E por estar de acordo com o que foi contratado, a Prefeitura Municipal firma o presente termo em 03 (três) vias de igual teor, contendo 05 (cinco) páginas para os fins que se fizerem necessário.

Pereiro - Ce, 19 de Março de 2009

JOSÉ CELIO PINHEIRO FALCÃO
Engenheiro Civil
Eng.º Civil - CREA - CE 13638 D

COSME VALTER DOS SANTOS
Secretário de Saúde e Saneamento

CARTÓRIO AZEVEDO BASTOS - 1º OFÍCIO DE REGISTRO CIVIL DAS PESSOAS NATURAS E TABELIONATO DE NOTAS - CARRIÃO CUI. DE PEREIRO - P. M. DE PEREIRO - CE

Autenticação Digital

De acordo com os artigos 1º, 3º e 7º inc. Vº Art. 1º, 1º e 2º de Lei Federal 8.933/1994 e Art. 6º Inc. XII da Lei Estadual 8.721/2008 autentico a presente imagem digitalizada, reprodução fiel do documento apresentado e conferido neste ato. O referido é verdade. Dou fé.

Cod. Autenticação: 58860403161127470765-12; Data: 04/03/2016 11:27:28

Selo Digital de Fiscalização Tipo Normal C: ACY6735-V351
Valor Total do Ato: R\$ 3,76

Confira os dados do ato em: <https://selodigital.tjpb.jus.br>

Em Valparaíso, Município de Caldeirãs, Paraíba



CREA-CE

Conselho Regional de Engenharia, Arquitetura e Agronomia do Ceará



CERTIDÃO DE ACERVO TÉCNICO

Nº 443/2010

OBS.: CONSIDERAR DO ATESTADO SOMENTE OS SERVIÇOS ANOTADOS NA ART E QUE SEJAM COMPATÍVEIS COM AS ATRIBUIÇÕES DE ENGENHEIRO CIVIL.

E O QUE ME CUMPRE CERTIFICAR, EU, ERNANDES MOREIRA BARROS, DIGITALIZEI A PRESENTE CERTIDÃO, QUE VAI DEVIDAMENTE ASSINADA E VISADA CONFORME PORTARIA 131/2007 - PRES. DE 22 DE OUTUBRO DE 2007.

Fortaleza/CE, 09 de março de 2010

Conferida por:

Visto:

[Handwritten Signature]
Eng.ª Viviane de Souza
Setor de Arquivo Técnico
CREA-CE 14.814/1

[Handwritten Signature]
ENG. MEC. ROGERIO FERREIRA DE BONTES
COORDENADOR DE REGISTRO E CADASTRO

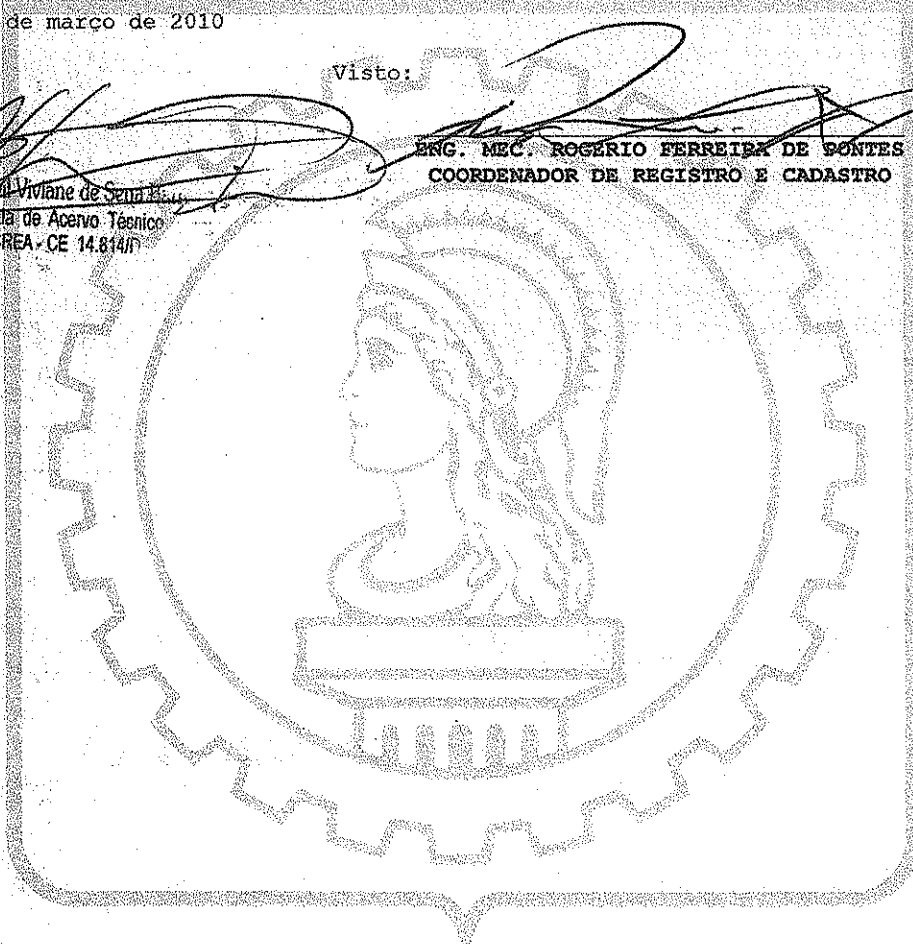

CARTÓRIO AZEVEDO BASTOS
1º OFÍCIO DE REGISTRO CIVIL DAS PESSOAS NATURAS
E TABELionato DE NOTAS - Código CNJ 08.870-9
R. Francisco Sá e Costa, 145 - Bairro de Lourdes - Fortaleza - CE - CEP: 04103-228 - Fone: (85) 3224.1444 - Fax: (85) 3224.1444

Autenticação Digital
De acordo com os artigos 1º, 3º e 7º inc. V 8º, 41 e 52 da Lei Federal 8.934/1994 e Art. 6º inc. XII da Lei Estadual 8.721/2008 substituído a presente imagem digitalizada, reprodução fiel do documento apresentado e conferido neste ato. O referido é verdade. Dou fé

Cód. Autenticação: 58860403161127470765-13; Data: 04/03/2016 11:27:28

Selo Digital de Fiscalização Tipo Normal CACV67734-0501
Assinado digitalmente por: Eng.º Rogério Ferreira de Bontes
Confira os dados do ato em: <https://selodigital.tjpb.jus.br>
Belo, Valdir de Miranda Cavalcanti
Tribler

[Handwritten Signature]

[Handwritten Signature]

[Handwritten Signature] 717



CERTIDÃO DE ACERVO TÉCNICO

Nº 1020/2008

Emissão : 18/06/2008

CERTIFICO CONFORME RESOLUÇÃO Nº 317 DE OUTUBRO DE 1986 PARA FINS DE ACERVO TÉCNICO, QUE NOS ARQUIVOS DESTA CREA-CE CONSTAM AS ART'S ABAIXO EM NOME DO PROFISSIONAL :

Profissional : JOHN HERBERT FERREIRA SINDEAUX
 Nº Carteira : CE14377D
 Visto CREA :
 CREA de Origem : CE
 Endereço : RUA ANTONIO GENTIL 1675 ALAGADICO NOVO FORTALEZA/CE CEP: 60833740
 Título : Engenheiro Civil
 Atribuições : ARTIGO 07 DA RESOLUCAO 218/73-CONFEA

ART Nº 06100000143770020406

Data de Anotação : 26/03/2008
 Empresa Contratada : D.R. CONSTRUTORA E SERVIÇOS DE MÃO DE OBRAS LTDA.
 Nome do Contratante : PREFEITURA MUNICIPAL DE PEREIRO
 Nome do Proprietário : PREFEITURA MUNICIPAL DE PEREIRO
 Endereço da Obra/Serviço : RUAS VARIADAS VILA NOVA CEP: 63460000
 Valor da Obra/Serviço : 140136,2
 Cidade : PEREIRO/CE
 Tipo : Normal
 Data da Baixa : 17/06/2008
 Apresentou na Baixa : ATESTADO DA PREFEITURA MUNICIPAL DE PEREIRO
 Situação Atual : Obra ou serviço concluído.

Descrição da Obra ou Serviço

DESCRIÇÃO DO CONTRATO EXECUÇÃO DA OBRA. DESCRIÇÃO DA OBRA: PAVIMENTAÇÃO EM PARALELEPÍPEDO TERRAPLANAGEM, OBRAS DE SANEAMENTO COM TUBULAÇÕES EM PVC, POÇOS DE VISITA E LIGAÇÕES
 ÁREA TOTAL=2.421,23M2

CARTÓRIO AZEVEDO BASTOS
 1º OFÍCIO DE REGISTRO CIVIL DAS PESSOAS NATURAIS
 E TABELIONATO DE NOTAS - Cadastro CNJ 66.870-0
 Rua Francisco de Sá, 145 - Bairro de Euzébio - Fortaleza - CE - CEP: 60060-000 - Fone: (85) 324-1144 - Fax: (85) 324-1145

Autenticação Digital
 De acordo com os artigos 1º, 6º, 7º, inc. V 8º, 41º e 52º da Lei Federal 8.933/1994 e Art. 6º Inc. XII da Lei Estadual 8.721/2008 autentico a presente imagem digitalizada, reprodução fiel do documento apresentado e conteúdo deste ato. O referido é verdade. Dou fé.

Cód. Autenticação: 5886040316127470765-14; Data: 04/03/2016 11:27:28

Selo Digital de Fiscalização Tipo Normal CAC167733-1U82.
 Confirma os dados do ato em: <https://selodigital.tjpb.jus.br>

Bel. Valdir de Miranda Cavalcanti
 Tabelião

[Handwritten signatures and marks]



CREA-CE

Conselho Regional de Engenharia, Arquitetura e Agronomia do Ceará



CERTIDÃO DE ACERVO TÉCNICO

Nº 1020/2008



ESTADO DO CEARÁ
PREFEITURA MUNICIPAL DE PEREIRO

ATESTADO DE CONCLUSÃO DE OBRA

OBRA: CARTA CONVITE Nº 2802.02/2008
EXECUÇÃO DOS SERVIÇOS DE CONSTRUÇÃO DE PAVIMENTAÇÃO EM
PARALELEPÍEDO NO BAIRRO VILA NOVA NA CIDADE DE PEREIRO-

EMPRESA: DR CONSTRUTORA E SERVIÇOS DE MÃO DE OBRA LTDA.
CNPJ: 09.265.518/0001-21

RESPONSÁVEL TÉCNICO:
JOHN HERBERT FERREIRA SINDEAUX
ENGENHEIRO CIVIL, CREA: CE14377D
ART Nº: 06100000143770020408

DESCRIÇÃO E QUANTIDADE DOS SERVIÇOS:

PAVIMENTAÇÃO

1. Retirada de pavimentação em pedra tosca = 1.149,22m²
2. Locação da obra com auxílio topográfico = 2.421,23m²
3. Raspagem e limpeza das vias = 2.421,23m²
4. Escavação, carga e transporte de material de 1ª categoria e confecção do col de areia e picarra = 484,24m³
5. Pavimentação em paralelepípedo com rejuntamento = 2.241,23m²
6. Compactação mecânica de calçamento = 2.241,23m²
7. Meio-fio em pedra granítica = 862,38m
8. Caiação do meio-fio = 344,95m²

SANEAMENTO

1. Tubo PVC branco para esgoto 100mm = 431,67m
2. Poço de visita em anéis de concreto = 9,00und
3. Locação e nivelamento de rede de esgoto = 431,67m
4. Escavação manual em solo de 1ª categoria = 106,12m
5. Lastro de areia = 17,26m³
6. Nivelamento de fundo de valas = 431,67m

CARTÓRIO AZEVEDO BASTOS 1º OFÍCIO DE REGISTRO CIVIL DAS PESSOAS NATURAS E TABELIONATO DE NOTAS - CARRIO, CNJ Nº 07/0001-00
 Representante Legal: Carlos Roberto de Azevedo Bastos - CPF: 02.328.328-00 - RG: 1.234.567-8 - OAB: 123.456-7/CE

Autenticação Digital
 De acordo com os artigos 1º, 3º e 7º inc. V 3º art. 8º e 11º do Lei Estadual 8.724/2008 autentico a presente imagem digitalizada, reproduzida fielmente do documento apreendido e conferido neste ato. O original é verdadeiro. Doc: 16

Cód. Autenticação: 58860403161127470765-15 - Data: 04/03/2016 11:27:28

Selo Digital de Fiscalização Tipo Normal C-0767732-UYE6
 Confirma os dados do ato em: <https://selodigital.fpbj.jus.br>

Ben Valder de Miranda Cavalcanti
 Tabelar

Rua Dr. Antônio Augusto de Vasconcelos, 227 - Centry - Pereiro(CE).
CGC: 07.570.518/0001-00 - CGF: 06.920.250-8
Fones: (088) 3527 - 1250 e 3527 - 1260 (Telefax)

2/4

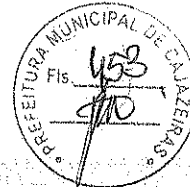

CERTIDÃO DE ACERVO TÉCNICO

Nº 1020/2008



ESTADO DO CEARÁ
PREFEITURA MUNICIPAL DE PEREIRO

LIGAÇÕES PREDIAIS

1. Tubo PVC branco para esgoto 100mm = 102,00m
2. Caixa de inspeção no passeio em alvenaria = 74,00und
3. Escavação manual em solo de 1ª categoria = 24,48m3m
4. Lastro de areia = 4,08m3
5. Nivelamento de fundo de valas = 102,00m

Atesto para os devidos fins que a obra acima mencionada foi concluída no dia
Maio de 2008 e entregue a comunidade.

Pereiro-CE, 10 de Maio de 2008.

JOSÉ CELIO PINHEIRO FALCÃO
Engenheiro Civil
CREA: CE 13638 D

RAIMUNDO ESTEVAM NETO
Prefeito Municipal
CPF: 060.208.348-67

CARTÓRIO AZEVEDO BASTOS 1º OFÍCIO DE REGISTRO CIVIL DAS PESSOAS NATURAS
E TABELIONATO DE NOTAS - Código CNJ 06.870-0
CNPJ 07.000.000/0001-00 - Rua José de Alencar, 114 - Bairro São Estevão - Pereiro - CE - CEP 61.140-000

Autenticação Digital
De acordo com os artigos 1º, 6º e 7º inc. V 8º, 41 e 52 da Lei Federal 8.935/1984 e Art. 6º Inc. XII
da Lei Estadual 8.721/2008 autentico a presente imagem digitalizada, reproduzida fiel
do documento original e conferido este ato. O original é verdadeiro. Dou fé!

Cod. Autenticação: 58860403161127470765-16; Data: 04/03/2016 11:27:38

Selo Digital de Fiscalização Tipo Normal C: ACV6781-402G
Valor Total do Ato: R\$ 3,78
Confira os dados do ato em: <https://selodigital.tjpb.jus.br>

Ena Valjeir de Almeida Cavalcanti
Tribunal

Rua Dr. Antônio Augusto de Vasconcelos, 227 - Centro - Pereiro(CE).
CGC.: 07.570.518/0001-00 - CGF.: 06.920.250-8
Fones: (088) 3527 - 1250 e 3527 - 1260 (Telefax)

Handwritten notes and signatures at the bottom right, including the number 3/4.



CERTIDÃO DE ACERVO TÉCNICO

Nº 1020/2008

 OBS.: CONSIDERAR DO ATESTADO ACIMA TRANSCRITO SOMENTE AS ATIVIDADES COMPATÍVEIS COM AS
 ATRIBUIÇÕES DO PROFISSIONAL.

E O QUE ME CUMPRE CERTIFICAR, EU, ERNANDES MOREIRA BARROS, DIGITALIZEI A PRESENTE CERTIDÃO,
 QUE VAI DEVIDAMENTE ASSINADA E VISADA CONFORME PORTARIA 131/2007 - PRES. DE 22 DE OUTUBRO DE
 2007.

Fortaleza/CE, 18 de junho de 2008.

Conferida por:

Visto:

Ernandes Moreira Barros
 Eng.º Civil Vitoriano de Seno Barros
 Celula de Acervo Técnico
 CREA - CE 14.814/D

Eng.º Mec.º Rogério Ferreira de Pontes
 ENG. MEC.º ROGERIO FERREIRA DE PONTES
 COORDENADOR DE REGISTRO E CADASTRO

CARTORIO AZEVEDO BASTOS 1º OFÍCIO DE REGISTRO CIVIL DAS PESSOAS NATURAIS
 E TABELIONATO DE NOTAS - Código CNJ 08.870-0
 Av. Alexandre Gusmão, 109 - Bairro São Antônio - 60010-000 Fortaleza - CE
 Autenticação Digital
 De acordo com os artigos 1º, 6º e 7º inc. V Bº, Artº 181 da Lei Federal nº 8.933/1994 e art. 4º inc. XII
 do Lei Estadual 8.721/2008 autentico e confirmo neste ato. O referido é verdade. Dou fé.
 do documento apresentado e conferido neste ato. O referido é verdade. Dou fé.
 Cód. Autenticação: 5886040316127470765-17; Data: 04/03/2016 11:27:28
 Selo Digital de Fiscalização Tipo Normal C: ACV6 730-P8W7
 Valor Total do Ato: R\$ 3,78
 Confira os dados do ato em: <https://selodigital.tjpb.jus.br>
 Eng.º Vitoriano de Seno Barros

[Handwritten signatures and marks]
 4/4



CERTIDÃO DE ACERVO TÉCNICO

Nº 525/2010

Emissão : 22/03/2010

CERTIFICO CONFORME RESOLUÇÃO Nº 317 DE OUTUBRO DE 1986 PARA FINS DE ACERVO TÉCNICO, QUE NOS ARQUIVOS DESTE CREA-CE CONSTAM AS ART'S ABAIXO EM NOME DO PROFISSIONAL :

Profissional : JOHN HERBERT FERREIRA SINDEAUX
Nº Carteira : CE14377D
Visto CREA :
CREA de Origem : CE
Endereço : RUA SAO FRANCISCO, N. 875 SAO MIGUEL JUAZEIRO DO NORTE/CE CEP: 63010210
Título : Engenheiro Civil
Atribuições : ARTIGO 07 DA RESOLUCAO 218/73-CONFEA

ART Nº 060144406000025

Data de Anotação : 16/12/2009
Empresa Contratada : PODIUM CONSTRUÇÕES, SERVIÇOS E TRANSPORTES LTDA.
Nome do Contratante : Prefeitura Municipal de Várzea Alegre
Nome do Proprietário : Prefeitura Municipal de Várzea Alegre
Endereço da Obra/Serviço : RUA DEP. LUIS OTACÍLIO CORREIA, Nº. 153 CENTR CEP: 63540000
Valor da Obra/Serviço : 146381,94
Cidade : VÁRZEA ALEGRE/CE
Tipo : Normal
Data da Baixa : 22/03/2010
Apresentou na Baixa : ATESTADO DA PREFEITURA MUNICIPAL DE VÁRZEA ALEGRE
Situação Atual : Obra ou serviço concluído.

Descrição do Contrato: Execução da obra. **Descrição da Obra:** Contratação de serviços de engenharia para execução das obras de construção de Açude na localidade denominada de S. Vista na sede Rural do Município de Várzea Alegre - Ce, conforme Contrato referente ao nº. 2009.10.16.1

Objeto	Classificação	Nível	Unidade	Quantidade
EXECUCAO DE OB BARRAGEM DE TERRA	ATUACAO	NUMERO DE OBRAS		1,0

1º OFÍCIO DE REGISTRO CIVIL DAS PESSOAS NATURAIS
E TABELONATO DE NOTAS - Código CNJ 6.370-0
Autenticação Digital
 De acordo com os artigos 1º, 3º, 7º, 11º, 13º, 14º e 17º da Lei Nº 6.766/79, Art. 6º inc. XII da Lei Estadual 8.721/2008 autentico e presente imagem digitalizada, reproduzida fielmente do documento impresso e conferido neste ato. O valor é válido. Data: 04/03/2016 11:27:28
Cod. Autenticação: 58860403161127470765-18
 Selo Digital de Fiscalização Tipo Normal C. AC.67729-12FN
 Valor Oficial do ato em: https://sccidigital.fpb.jus.br
 Confirma os dados do ato em: https://sccidigital.fpb.jus.br
 Eng. Wallyer da Menezes Cavalcanti
 Paulo



CREA-CE

Conselho Regional de Engenharia, Arquitetura e Agronomia do Ceará



CERTIDÃO DE ACERVO TÉCNICO

Nº 525/2010



ATESTADO DE CONCLUSÃO DE OBRA

OBRA: EXECUÇÃO DA OBRA DE CONSTRUÇÃO DE AÇUDE NA LOCALIDADE DENOMINADA DE SÍTIO BOA VISTA NA SEDE RURAL DO MUNICÍPIO DE VÁRZEA ALEGRE - CE

ORDEM DE SERVIÇOS: CARTA CONVITE Nº 2009.10.16.1
Nº. DA ART: 060144406000025

EMPRESA: PODIUM CONSTRUÇÕES, SERVIÇOS E TRANSPORTES LTDA
CNPJ: 09.527.996/0001-62

RESPONSÁVEL TÉCNICO:

JOHN HERBERT FERREIRA SINDEAUX
ENGENHEIRO CIVIL, CREA - CE 14377 D

Nesta data, a Prefeitura Municipal de Várzea Alegre - Ce, através da Secretaria de Obras e Infra-estrutura, declara definitivamente concluída, a obra em epigrafe, com características abaixo:

ÍTEM	DESCRIÇÃO	UND	QUANT
1.0	TRABALHOS PREPARATORIOS		
1.1	Desmatamento, desboscamento e limpeza da área do local da barragem, sangradouro e jazidas	m ²	27.300,00
1.2	Expurgo da camada vegetal, espessura 0,20cm	m ²	5.460,00
1.3	Placa da obra	m ²	4,00
2.0	FUNDAÇÃO		
2.1	Escavação mecânica em campo aberto ate 2m, exceto rocha	m ³	724,00
3.0	BARRAGEM		
3.1	Escavação, carga e transporte da terra sílica-argilosa para enchimento das cavas de fundação e construção do núcleo, com DMT até 200m	m ³	15.225,12
3.2	Compactação, homogeneização, umedecimento e espalhamento	m ²	12.687,60
4.0	CORTE NO SANGRADOURO		
4.1	Escavação mecânica em campo aberto ate 2m, exceto rocha	m ³	1.743,23
5.0	MURO DE PROTEÇÃO		
5.1	Escavação mecânica em campo	m ³	15,00
5.2	Alvenaria de pedra com argamassa de cimento e areia, traço 1:4	m ³	63,00

1º OFÍCIO DE REGISTRO CIVIL DAS PESSOAS NATURAIS E TABELADO DE NOTAS - Centro CNJ 06.870-0
R. Manoel de Barros, 191 - Bairro Boa Vista - JARDIM PARAÍSO - VÁRZEA ALEGRE - CE - CEP: 63540-000
Fone: (088) 3541-1152 - Fax: (088) 3541-1153

Autenticação Digital
De acordo com os artigos 1º, 3º e 7º, inc. V 8º, 41 e 52 da Lei Federal 8.933/1994 e Art. 9º, inc. XII da Lei Estadual 8.721/2008 autentico e presento: imagem digitalizada, reprodução fiel do documento apresentado e conferido neste ato. O referido é verdade. Dou fé.

Cód. Autenticação: 5886040316112740765-19; Data: 04/03/2016 11:27:28

Selo Digital de Fiscalização Tipo Normal C: AC167728-PE99
Confira os dados do ato em: <https://selodigital.tpbj.jus.br>

Eng.º John Herbert Ferreira Sindeaux
Trabalha

Rua Dep. Luis Otacilio Correia, nº. 153 - Centro - Várzea Alegre
CPF / CNPJ 07.539.273/0001-58 - FONE: (088) 3541 - 1152 - CEP: 63540-000



CREA-CE

Conselho Regional de Engenharia, Arquitetura e Agronomia do Ceará

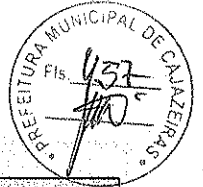

CERTIDÃO DE ACERVO TÉCNICO

Nº 525/2010



E por estar de acordo com o que foi contratado, a Prefeitura Municipal firma o presente termo em 03 (três) vias de igual teor, contendo 02(duas) paginas para os fins que se fizerem necessário.

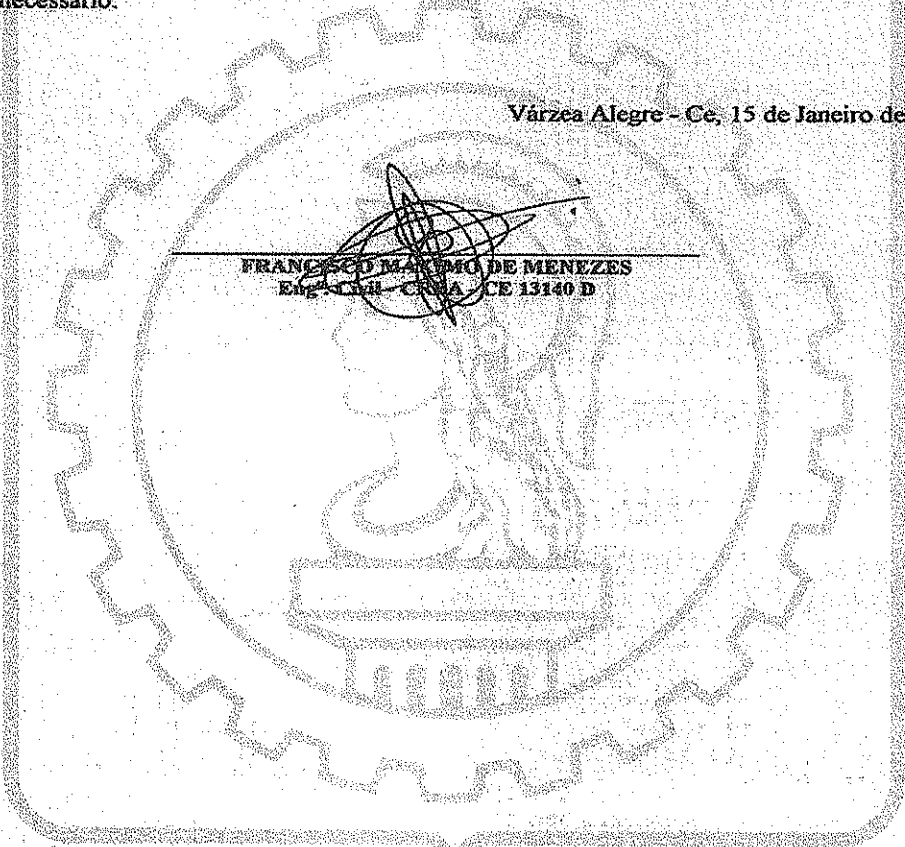

Várzea Alegre - Ce, 15 de Janeiro de 2010.

CARTÓRIO AZEVEDO BASTOS 1º OFÍCIO DE REGISTRO CIVIL DAS PESSOAS NATURAIS E TABELAÇÃO DE NOTAS - Centro CNJ 66.870-0
R. Francisco Sá Carneiro, 144 - Bairro São Estevão - São Francisco - PE 55050-000 - www.cartorioazvedobastos.com.br - Tel: 081 3344.0444 - Fax: 081 3344.0444

Autenticação Digital
De acordo com os artigos 1º, 3º, 7º inc. V, 8º, 41º e 82º da Lei Federal 8.932/1994 e Art. 6º inc. XII da Lei Estadual 8.721/2008 substituído a presente imagem digitalizada, reproduzida eletronicamente do documento apresentado e conferido neste ato. O referido é verdade. Dou fé.

Cód. Autenticação: 58860403161127470765-20; Data: 04/03/2016 11:27:28

Selo Digital de Fiscalização Tipo Normal C.A.C.67727-NEJT
Valor do Selo: R\$ 3,80
Confira os dados do ato em: <https://sfdigital.fpb.jus.br>

Eng. Valmir de Miranda Cavalcanti
Trib. Juiz

Rua Dep. Luis Otacilio Correia, nº. 153 - Centro - Várzea Alegre
CPE / CNPJ 07.539.273/0001-58 - FONE: (088) 3541 - 1152 - CEP: 63540-000



CERTIDÃO DE ACERVO TÉCNICO

Nº 525/2010

 OBS.: CONSIDERAR DO ATESTADO ACIMA TRANSCRITO SOMENTE AS ATIVIDADES COMPATÍVEIS COM AS
 ATRIBUIÇÕES DE ENGENHEIRO CIVIL.

E O QUE ME CUMPRE CERTIFICAR, EU, ERNANDES MOREIRA BARROS, DIGITALIZEI A PRESENTE CERTIDÃO,
 QUE VAI DEVIDAMENTE ASSINADA E VISADA CONFORME PORTARIA 131/2007 - PRES. DE 22 DE OUTUBRO DE
 2007.

Fortaleza/CE, 22 de março de 2010

Conferida por:

Visto:

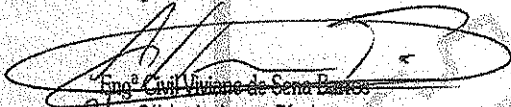
 Eng.º Civil Viviane de Sena Barros
 Célula de Acervo Técnico
 CREA - CE 14.814/D

 Eng.º MEC. ROGÉRIO FERREIRA DE PONTES
 COORDENADOR DE REGISTRO E CADASTRO

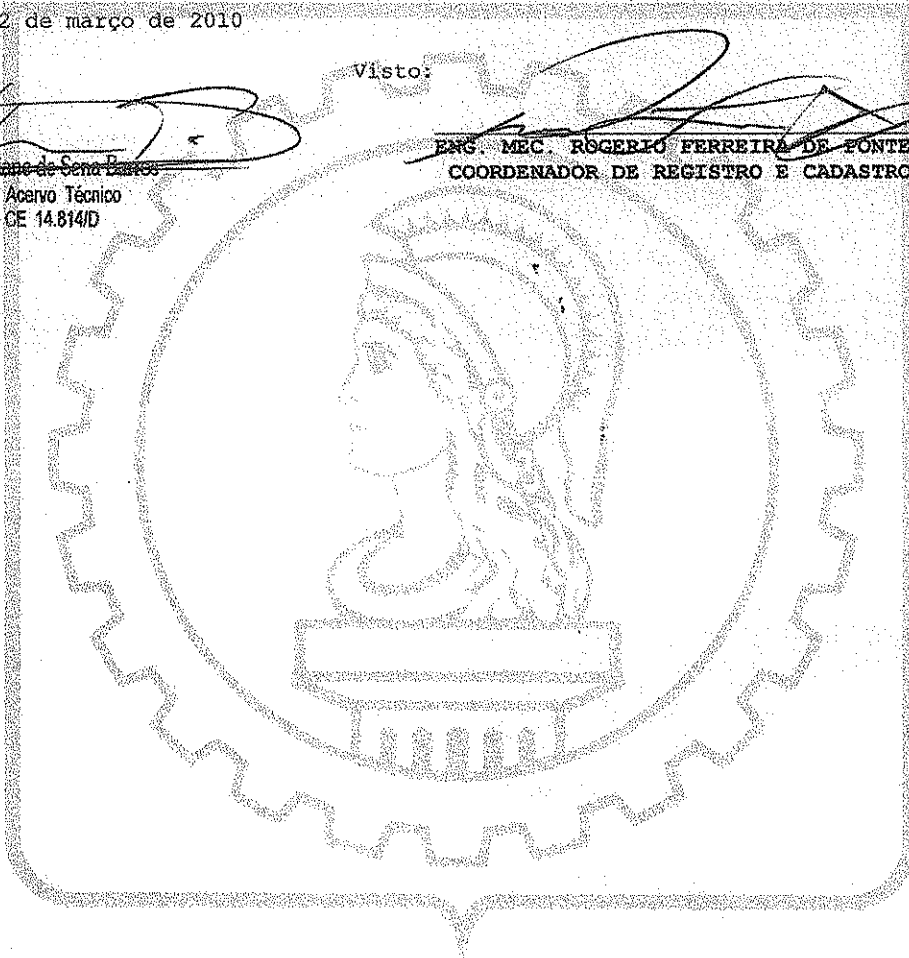

CARTÓRIO AZEVEDO BASTOS 1º OFÍCIO DE REGISTRO CIVIL DAS PESSOAS NATURAS
 E TABELAMENTO DE NOTAS - Cédulo CNJ 66.870-4
 Rua: São Francisco, 144 - Bairro: São Francisco - CEP: 30220-000 - Belo Horizonte - MG - Fone: (31) 3242-1000 - Fax: (31) 3242-1044

Autenticação Digital
 De acordo com os artigos 1º, 3º e 7º, inc. V 8º, 41 e 42 da Lei Federal 8.932/1994 e Art. 6º Inc. XII
 da Lei Estadual 8.721/2008 autentico e presente imagem digitalizada, reproduzida fiel
 do documento apresentado e conferido neste ato. O referido é verdade. Dou fé.

Cód. Autenticação: 58860403161127470765-21; Data: 04/03/2016 11:27:28
 Selo Digital de Fiscalização Livre Natural (Lei AC167726-0/15)
 Confirma os dados do ato em: <https://selodigital.tfbpb.jus.br>
 Eng.º Valdir da Moura Cavalcanti
 Tabelador







CERTIDÃO DE ACERVO TÉCNICO

N° 1700/2009

Emissão : 02/09/2009

CERTIFICO CONFORME RESOLUÇÃO N° 317 DE OUTUBRO DE 1986 PARA FINS DE ACERVO TÉCNICO, QUE NOS ARQUIVOS DESTES CREA-CE CONSTAM AS ART'S ABAIXO EM NOME DO PROFISSIONAL :

Profissional : JOHN HERBERT FERREIRA SINDEAUX
N° Carteira : CE14377D
Visto CREA :
CREA de Origem : CE
Endereço : RUA SAO FRANCISCO, N. 875 SAO MIGUEL JUAZEIRO DO NORTE/CE CEP: 63010210
Título : Engenheiro Civil
Atribuições : ARTIGO 07 DA RESOLUCAO 218/73-CONFEA

ART N° 06100000143770023706

Data de Anotação : 02/03/2009
Empresa Contratada : PODIUM CONSTRUÇÕES, SERVIÇOS E TRANSPORTES LTDA.
Nome do Contratante : PREFEITURA MUNICIPAL DE BARRO
Nome do Proprietário : PREFEITURA MUNICIPAL DE BARRO
Endereço da Obra/Serviço : EST. QUE LIGA A BR 116 AO SÍTIO RIACHO DO ENG CEP: 63380000
Valor da Obra/Serviço : 38835,94
Cidade : BARRO/CE
Tipo : Normal
Data da Baixa : 02/09/2009
Apresentou na Baixa : ATESTADO DA PREFEITURA MUNICIPAL DE BARRO
Situação Atual : Obra ou serviço concluído.

Descricao da Obra ou Serviço

DESCRIÇÃO DO CONTRATO: EXECUÇÃO DA OBRA. DESCRIÇÃO DA OBRA: RECUPERAÇÃO DE BARRAGEM DE ESTRADA QUE LIGA A BR 116 AO SÍTIO RIACHO DO ENGENHO NO MUNICÍPIO DE BARRO-CE. VAL 31.1

CARTÓRIO AZEVEDO BASTOS
1º OFÍCIO DE REGISTRO CIVIL DAS PESSOAS NATURAIS
E TABELionato de Notas - Código CNJ 06.970-0
R. Francisco de Paula, 100 - Centro - Barro - Ceará - CEP: 63380-000 - Fone: (85) 3361-1111

Autenticação Digital
De acordo com os artigos 1º, 3º, 7º inc. V, Pº, 4º e 8º da Lei Federal 8.933/1994 e Art. 8º Inc. XII da Lei Estadual 8.721/2008 autentico a presente imagem digitalizada, reproduzida eletronicamente e armazenada em arquivo digital, conferindo assim a validade jurídica ao documento original e conferindo neste ato. O registro é válido. Data: 04/03/2016 11:27:28

Selo Digital de Fiscalização Tipo Normal C:ACV67725-00JF
Valor Total do Ato: R\$ 3,76
Confirma os dados do ato em: <https://selodigital.fpb.jus.br>

Cód. Autenticação: 58860403161127470765-22

Prof. Wilmar da Mota Cavalcanti
Tribunador

[Handwritten signatures and marks]



CERTIDÃO DE ACERVO TÉCNICO

Nº 1700/2009



ESTADO DO CEARÁ
PREFEITURA MUNICIPAL DE BARRO
CNPJ 07.620.396/0001-19 CGF 06.920.271-0



ATESTADO DE CONCLUSÃO DE OBRA

OBRA: EXECUÇÃO DAS OBRAS DE RECUPERAÇÃO DE BARRAGEM DE TERRA NA ESTRADA QUE LIGA A BR 116 AO SÍTIO RIACHO DO ENGENHO, DESTA MUNICÍPIO DE BARRO - CE

ORDEM DE SERVIÇOS: CARTA CONVITE Nº 2009.01.09.1
Nº. DA ART: 06100000143770023706

EMPRESA: PODIUM CONSTRUTORA E SERVIÇOS DE MÃO DE OBRA LTDA
CNPJ: 09.527.996/0001-62

RESPONSÁVEL TÉCNICO:

JOHN HERBERT FERREIRA SINDEAUX
ENGENHEIRO CIVIL, CREA - CE 14377 D

Nesta data, a Prefeitura Municipal de Barro - Ce, através da Secretaria de Obras e Infra-estrutura, declara definitivamente concluída, a obra em epígrafe, com as características abaixo:

ITEM	DESCRIÇÃO	UND	QUANT.
1.0	TRABALHOS PRELIMINARES		
1.1	Instalação da obra 1%	vb	1
2.0	FUNDAÇÃO		
2.1	Escavação carga e transporte de material de 1ª categoria DMT >= 400m	m3	398,25
3.0	BARRAGEM		
3.1	Escavação, carga e transporte de material terra p/ enchimento das cavas da fundação e construção do corpo da barragem c/ DMT >= 400m	m3	6014,50
3.2	Compactação, homogeneização, umedecimento dos materiais da fundação e do corpo da barragem	m3	6014,50

E por estar de acordo com o que foi contratado, a Prefeitura Municipal firma o presente termo em 03 (três) vias de igual teor, contendo 01(uma) paginas para os fins que se fizerem necessário.

Barro - Ce, 07 de Maio de 2009.

FRANCISCO FÁBIO ERNESTO DE SOUZA
Secretário de Obras e Infra-Estrutura
Eng.º Civil - CREA - CE 11951 D

Rua José Leite Cabral nº 248 Centro - Barro/CE - CNPJ: 07.620.396/0001-19 - FONE: 88.3554.1208

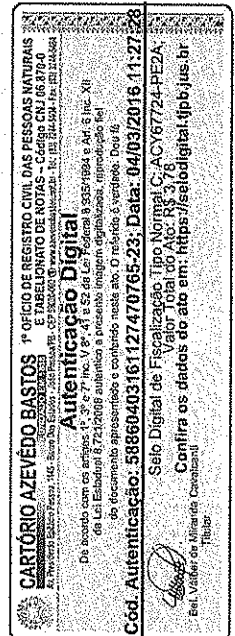

2/3



CERTIDÃO DE ACERVO TÉCNICO

N° 1700/2009

OBS.: CONSIDERAR DO ATESTADO ACIMA TRANSCRITO SOMENTE AS ATIVIDADES COMPATÍVEIS COM AS ATRIBUIÇÕES DO PROFISSIONAL.

E O QUE ME CUMPRE CERTIFICAR, EU, ERNANDES MOREIRA BARROS, DIGITALIZEI A PRESENTE CERTIDÃO, QUE VAI DEVIDAMENTE ASSINADA E VISADA CONFORME PORTARIA 131/2007 - PRES. DE 22 DE OUTUBRO DE 2007.

Fortaleza/CE, 02 de setembro de 2009

Conferida por:

Visto:

Uiviana de Sousa
Engª Civil Viviane de Sana Barros
Célula de Acervo Técnico
CREA-CE 14.814/D

[Handwritten Signature]
ENG. MEC. ROGERIO FERREIRA DE PONTES
COORDENADOR DE REGISTRO E CADASTRO



CARTÓRIO AZEVEDO BASTOS 1º OFÍCIO DE REGISTRO CIVIL DAS PESSOAS NATURAIS
E TABELAMENTO DE NOTAS - Ceará - CNJ 06.870-0
R. Vitorino Freire, 165 - Centro - Fortaleza - CE - CEP: 60110-000 - Fone: (85) 3222-1111

Autenticação Digital
De acordo com os artigos 1º, 2º e 7º inc. Vº da Lei Federal 5.352/1964 e Art. 6º inc. XI do Lei Estadual 8.722/2008 assinados e registrados eletronicamente, reproduzidos pelo sistema eletrônico apresentado e conferido neste ato. O referido é verdade. Dou fé.

Cód. Autenticação: 58860403161127470765-24; Data: 04/09/2016 11:27:28

Selo Digital de Fiscalização Tipo Normal C: ACV67233-K7Q
Valor Total do Ato: R\$ 3,78
Confira os dados do ato em: <https://selodigital.tjpb.jus.br>

Beni Valéria de Almeida Cavalcanti
Tábu

[Handwritten mark]

[Handwritten mark]

[Handwritten signature]



REPÚBLICA FEDERATIVA DO BRASIL
ESTADO DA PARAÍBA
CARTÓRIO AZEVEDO BASTOS
FUNDADO EM 1888
PRIMEIRO REGISTRO CIVIL DE NASCIMENTO E ÓBITOS E PRIVATIVO DE CASAMENTOS,
INTERDIÇÕES E TUTELAS DA COMARCA DE JOÃO PESSOA

Av. Epitácio Pessoa, 1145 Bairro dos Estados 58030-00, João Pessoa PB
Tel.: (83) 3244-5404 / Fax: (83) 3244-5484
<http://www.azevedobastos.not.br>
E-mail: cartorio@azevedobastos.not.br



CERTIDÃO DE AUTENTICAÇÃO DIGITAL

O Bel. Válber Azevêdo de Miranda Cavalcanti, Oficial do Primeiro Registro Civil de Nascimentos e Óbitos e Privativo de Casamentos, Interdições e Tutelas com atribuição de autenticar e reconhecer firmas da Comarca de João Pessoa Capital do Estado da Paraíba, em virtude etc...

Certifica com base na Lei 8935/94 - art. 7º - inc. V, que o(s) documento(s) em anexo é reprodução fiel do original que me foi apresentado e neste ato confirmo sua autenticidade através do Código de Controle e Autenticação abaixo.
O referido é verdade, dou fé.

Este documento foi emitido em 08/03/2016 às 08:46:00 (hora de Brasília).

CHAVE DIGITAL

00005b1d734fd94f057f2d69fe6bc05b88c335d8763aeb60718d9f315bdbb89805ac92a79e87939fb566a1cab
59abf215300ef422e613b74fbf759d293aaab6a5dd9cfd2cce7d6fb7e6ca9b7db158a01

A chave digital acima, garante que este documento foi gerado para DRENA CONSTRUCOES E LOCACOES LTDA - ME e emitido através do site do Cartório Azevêdo Bastos, de acordo com a Legislação Federal em vigor Art 1º. e 10º. § 1º. da MP 2200/01.

Esta certidão tem a sua validade até: 08/03/2017 às 06:05:43 (Dia/Mês/Ano)

Código de Controle da Certidão: 497894

Código de Controle da Autenticação:

58860403161127470765-1 a 58860403161127470765-24

A autenticidade desta certidão poderá ser confirmada por qualquer pessoa e a qualquer momento através do site: <http://www.azevedobastos.not.br>

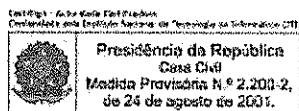

[Handwritten signatures and marks]

DRENA CONSTRUÇÕES E LOCAÇÕES LTDA - ME



DECLARAÇÃO

TOMADA DE PREÇOS N°. 60004/2016





A DRENA CONSTRUÇÕES E LOCAÇÕES LTDA, inscrita no C.N.P.J. (MF) sob o n° 23.246.832/0001-98, estabelecida na Av. Ailton Gomes de Alencar, 2364, Sala 201 Andar 2 – Pirajá – Juazeiro do Norte - CE, DECLARA, para fins sob as sanções administrativas cabíveis e sob as penas da lei, que esta empresa, na presente data, é considerada:

- (X) MICROEMPRESA, conforme inciso I do artigo 3° da Lei Complementar n° 123, de 14/12/2006;
- () EMPRESA DE PEQUENO PORTE, conforme inciso II do artigo 3° da Lei Complementar n° 123, de 14/12/2006.

Declara ainda que a empresa está excluída das vedações constantes do parágrafo 4° do artigo 3° da lei complementar n° 123, de 14 de Dezembro de 2006.

Juazeiro do Norte – CE, 02 de Maio de 2016.

JOSE WILSON DOS SANTOS ARAUJO
(Proprietário)
RG: 96029527427 – SSP/CE
CPF/MF: 810.919.583-00

AV. AILTON GOMES DE ALENCAR, 2364, SALA 201 ANDAR 2 - PIRAJA - JUAZEIRO DO NORTE - CE.

CNPJ: 23.246.832/0001-98

FONE: (88)98805 6843 / (88)99707 5849



CERTIDÃO SIMPLIFICADA

Página: 001 / 001

Certificamos que as informações abaixo constam dos documentos arquivados nesta Junta Comercial e são vigentes na data da sua expedição.

Nome Empresarial DRENA CONSTRUÇÕES E LOCAÇÕES LTDA ME			
Natureza Jurídica: SOCIEDADE EMPRESÁRIA LIMITADA			
Número de Identificação do Registro de Empresas - NIRE (Sede) 23 2 0170293-1	CNPJ XXXXXXXXXXXXXX	Data de Arquivamento do Ato Constitutivo 18/08/2015	Data de Início de Atividade 15/08/2015
Endereço Completo (Logradouro, Nº e Complemento, Bairro, Cidade, UF, CEP) AVENIDA AILTON GOMES DE ALENCAR, 2364-SALA: 201; ANDAR: 2º, PIRAJÁ, JUAZEIRO DO NORTE, CE, 63.034-005			
Objeto Social CONSTRUCAO DE EDIFICIOS COLETA DE RESIDUOS NAO PERIGOSOS OBRAS DE TERRAPLENAGEM COLETA DE ESGOTO E CONSTRUcoes CORRELATAS, EXCETO OBRAS DE IRRIGACAO OBRAS DE URBANIZACAO-RUAS,PRACAS,CALCÁDAS PERFURACOES E SONDAgens INSTALACAO E MANUTENCAO ELETRICA SERVICOS DE TRANSPORTE DE PASSAGEIROS-LOCACAO DE AUTOMOVEIS COM MOTORISTA LOCACAO DE AUTOMOVEIS SEM CONDUTOR PERFURACOES E CONSTRUCAO DE POCOS DE AGUA CONSTRUCAO DE BARRAGENS E REPRESAS PARA GERACAO DE ENERGIA ELETRICA MONTAGEM DE ESTRUTURAS METALICA IMPERMEABILIZACAO EM OBRAS DE ENGENHARIA CIVIL SERVICOS DE CARTOGRAFIA, TOPOGRAFIA E GEODESIA PROJETOS DE ARQUITETURA SERVICOS DE ENGENHARIA DE PROJETOS DESENVOLVIMENTO DE PROJETOS DE PAISAGISMO			
Capital: R\$ 100.000,00 (CEM MIL REAIS) Capital Integralizado: R\$ 100.000,00 (CEM MIL REAIS)	Microempresa ou Empresa de Pequeno Porte (Lei nº 123/2006) Microempresa	Prazo de Duração Indeterminado	
Sócios/Participação no Capital/Espécie de Sócio/Administrador/Término do Mandato			
Nome/CPF ou CNPJ JOSE WILSON DOS SANTOS ARAUJO 810.919.583-00	Participação no capital (R\$) 100.000,00	Espécie de Sócio SOCIO	Administrador Administrador
			Término do Mandato XXXXXXXXXX
Último Arquivamento Data: 29/01/2016 Número: 20160001595 Ato: OUTROS DOCUMENTOS DE INTERESSE DA EMPRESA / EMPRESARIO Evento (s): BALANÇO		Situação REGISTRO ATIVO Status XXXXXXXXXXXXXXXXXX	

JUAZEIRO DO NORTE - CE, 11 de abril de 2016



HAROLDO FERNANDES MOREIRA
SECRETARIO-GERAL





REPÚBLICA FEDERATIVA DO BRASIL
ESTADO DA PARAÍBA
CARTÓRIO AZEVEDO BASTOS
FUNDADO EM 1888
PRIMEIRO REGISTRO CIVIL DE NASCIMENTO E ÓBITOS E PRIVATIVO DE CASAMENTOS,
INTERDIÇÕES E TUTELAS DA COMARCA DE JOÃO PESSOA

Av. Epitácio Pessoa, 1145 Bairro dos Estados 58030-00, João Pessoa PB
Tel.: (83) 3244-5404 / Fax: (83) 3244-5484
<http://www.azevedobastos.not.br>
E-mail: cartorio@azevedobastos.not.br



CERTIDÃO DE AUTENTICAÇÃO DIGITAL

O Bel. Válber Azevêdo de Miranda Cavalcanti, Oficial do Primeiro Registro Civil de Nascimentos e Óbitos e Privativo de Casamentos, Interdições e Tutelas com atribuição de autenticar e reconhecer firmas da Comarca de João Pessoa Capital do Estado da Paraíba, em virtude etc...

Certifica com base na Lei 8935/94 - art. 7º - inc. V, que o(s) documento(s) em anexo é reprodução fiel do original que me foi apresentado e neste ato confirmo sua autenticidade através do Código de Controle e Autenticação abaixo.
O referido é verdade, dou fé.

Este documento foi emitido em 15/04/2016 às 08:38:51 (hora de Brasília).

CHAVE DIGITAL

00005b1d734fd94f057f2d69fe6bc05b8593d806badc43e974a4e9d7a880e76071d3eff27d4c04147f1f22ef3d5
51ab15300ef422e613b74fbf759d293aaab6a824f58446fefe19ddc90e929741efc05

A chave digital acima, garante que este documento foi gerado para DRENA CONSTRUCOES E LOCACOES LTDA - ME e emitido através do site do Cartório Azevêdo Bastos, de acordo com a Legislação Federal em vigor Art 1º. e 10º. § 1º. da MP 2200/01.

Esta certidão tem a sua validade até: 15/04/2017 às 04:21:07 (Dia/Mês/Ano)

Código de Controle da Certidão: 517350

Código de Controle da Autenticação:

58861304161712280203-1

A autenticidade desta certidão poderá ser confirmada por qualquer pessoa e a qualquer momento através do site: <http://www.azevedobastos.not.br>

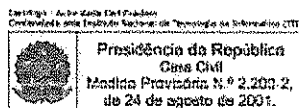



PODER JUDICIÁRIO DO ESTADO DO CEARÁ
 COMARCA DE JUAZEIRO DO NORTE
 DIRETORIA DO FÓRUM
 FORUM DESEMBARGADOR JUVÊNCIO SANTANA
 Rua Maria Marcionília, 800, Lagoa Seca.
 CEP: 63040-150 - Fone: 3102.3950

CERTIDÃO

CERTIFICO, para os devidos fins e a requerimento de **DRENA CONSTRUÇÕES E LOCAÇÃO LTDA - ME**, inscrita no CNPJ sob o nº 23.246.832/0001-98, localizada na Av. Ailton Gomes de Alencar, 2364, Sala 201, 2º Andar, Pirajá, nesta cidade. , que nesta Cidade e Comarca de Juazeiro do Norte, Estado do Ceará existem os seguintes Cartórios e seus respectivos titulares: Cartório do 1º Ofício, titular: Maxuell Pariz Xavier; 2º Ofício, titular: Paulo de Tarso Gondim Machado; Cartório do 3º Ofício, titular: Lúcia Maria de Figueiredo Viana; Cartório do 4º Ofício, titular: Carlos Machado e Cartório de 5º Ofício, titular: Carlos Thadeu de Queiroz Rocha e Serviços de Distribuição de Falências e Concordatas, Execuções e Buscas e Apreensão, a cargo do Sr. Otacilio.

O referido é verdade. Dou fé.

Juazeiro do Norte-CE, Terça-feira, 12 de
 Abril de 2016

CERTIDÃO VÁLIDA POR TRINTA (30) DIAS.

Cicero Wagner Alves Feitosa
 Setor de Distribuição

CARTÓRIO AZEVEDO BASTOS 1º OFÍCIO DE REGISTRO CIVIL DAS PESSOAS NATURAIS E TABELIONATO DE NOTAS - Código CNJ 06.870-9
 Av. Presidente Epitácio Pessoa, 1119 - Bairro Dom Estanislau - 3010-000 Juazeiro do Norte - CE - CEP: 63040-150 - Tel: (81) 3344-3111 - Fax: (81) 3344-5234

Autenticação Digital
 De acordo com os artigos 1º, 3º e 7º inc. V 8º, 41 e 62 da Lei Federal 8.935/1994 e Art. 6º Inc. XII da Lei Estadual 8.721/2008 autentico a presente imagem digitalizada, reprodução fiel do documento apresentado e conferido neste ato. O referido é verdade. Dou fé

Cód. Autenticação: 58861304161712110375-1; Data: 13/04/2016 17:12:04

Selo Digital de Fiscalização Tipo Normal C: ADE61811-NN06;
 Valor Total do Ato: R\$ 3,76
 Confira os dados do ato em: <https://selodigital.tjpb.jus.br>

Bel. Valber de Miranda Cavalcanti
 Titular

VALIDAÇÃO
 BELEZA
 CERTIDÃO
 Judicial
 Nº AC 3947738

[Handwritten signatures and marks]



REPÚBLICA FEDERATIVA DO BRASIL
ESTADO DA PARAÍBA
CARTÓRIO AZEVEDO BASTOS
FUNDADO EM 1888
PRIMEIRO REGISTRO CIVIL DE NASCIMENTO E ÓBITOS E PRIVATIVO DE CASAMENTOS,
INTERDIÇÕES E TUTELAS DA COMARCA DE JOÃO PESSOA

Av. Epitácio Pessoa, 1145 Bairro dos Estados 58030-00, João Pessoa PB
Tel.: (83) 3244-5404 / Fax: (83) 3244-5484
<http://www.azevedobastos.not.br>
E-mail: cartorio@azevedobastos.not.br



CERTIDÃO DE AUTENTICAÇÃO DIGITAL

O Bel. Válber Azevêdo de Miranda Cavalcanti, Oficial do Primeiro Registro Civil de Nascimentos e Óbitos e Privativo de Casamentos, Interdições e Tutelas com atribuição de autenticar e reconhecer firmas da Comarca de João Pessoa Capital do Estado da Paraíba, em virtude etc...

Certifica com base na Lei 8935/94 - art. 7º - inc. V, que o(s) documento(s) em anexo é reprodução fiel do original que me foi apresentado e neste ato confirmo sua autenticidade através do Código de Controle e Autenticação abaixo.
O referido é verdade, dou fé.

Este documento foi emitido em 15/04/2016 às 08:39:45 (hora de Brasília).

CHAVE DIGITAL

00005b1d734fd94f057f2d69fe6bc05b8593d806badc43e974a4e9d7a880e760338087a48ade04203b1b5ac6
0edb8d795300ef422e613b74fbf759d293aaab6ab3b39ba2800d79ee5acac2b583623f6c

A chave digital acima, garante que este documento foi gerado para DRENA CONSTRUÇOES E LOCACOES LTDA - ME e emitido através do site do Cartório Azevedo Bastos, de acordo com a Legislação Federal em vigor Art 1º. e 10º. § 1º. da MP 2200/01.

Esta certidão tem a sua validade até: 15/04/2017 às 04:21:07 (Dia/Mês/Ano)

Código de Controle da Certidão: 517348

Código de Controle da Autenticação:

58861304161712110375-1

A autenticidade desta certidão poderá ser confirmada por qualquer pessoa e a qualquer momento através do site: <http://www.azevedobastos.not.br>

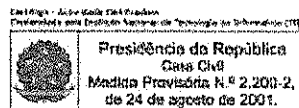

[Handwritten signature and scribbles]

ESTADO DO CEARÁ
Prefeitura Municipal de Juazeiro do Norte
SECRETARIA DE FINANÇAS



Lei Complementar Nº 93/13 - Art. 538, Inciso I



ALVARÁ
DE LICENÇA



PARA LOCALIZAÇÃO E FUNCIONAMENTO

Razão Social DRENA CONSTRUCOES E LOCACOES LTDA ME

CNPJ/CPF 23.246.832/0001-98

Endereço AV. AILTON GOMES, 2364 SLA 201 2 ANDAR - PIRAJA

JUAZEIRO DO NORTE

Área 47.00

Atividade CONSTRUCAO DE EDIFICIOS

Inscrição Cad. Econômico 1132466 -

Horário de Funcionamento COMERCIAL

Restrições Micro Empresa c/base na lei n.3887 de 30/09/2011 Art. 34 Inciso I

Data 06/01/2016 às 09:42h

Validade 31/12/2016

CARTÓRIO AZEVEDO BASTOS 1º OFÍCIO DE REGISTRO CIVIL DAS PESSOAS NATURAS E TABELIONATO DE NOTAS - Cédula CNJ 06.870.0
R. da Taboalhinha 8, 22.129-000 Juazeiro do Norte, Ceará. Inscrição Estadual: 15.001.001/0001-00. Inscrição Municipal: 15.001.001/0001-00.
De acordo com os artigos 1º, 3º e 7º inc. Vº, Art. 16º da Lei Federal 9.537/1994 e Art. 6º Inc. XII
da Lei Estadual 8.721/2008 adotados e presentes no presente instrumento digitalizado, introduzido por
seu documento eletrônico e assinado neste ato. O original é verdadeiro. Dou fé.
Cód. Autenticação: 58862402161627059297-1; Data: 24/02/2016 16:26:38
Selo Digital de Fiscalização Tipo Normal C: ACX29711-VBEA
Valor Total do Ato: R\$ 3,78
Confira os dados do ato em: https://selodigital.fpb.jus.br
Sua Validação é Válida. Confirmação

Fco. Jaime Leite Barros
DIR. DE CADASTRO
IMOBILIAR
2016/01/05/0914

2016

Autenticação Eletrônica: 00359.00493.00268





REPÚBLICA FEDERATIVA DO BRASIL
ESTADO DA PARAÍBA
CARTÓRIO AZEVEDO BASTOS
FUNDADO EM 1888
PRIMEIRO REGISTRO CIVIL DE NASCIMENTO E ÓBITOS E PRIVATIVO DE CASAMENTOS,
INTERDIÇÕES E TUTELAS DA COMARCA DE JOÃO PESSOA

Av. Epitácio Pessoa, 1145 Bairro dos Estados 58030-00, João Pessoa PB
Tel.: (83) 3244-5404 / Fax: (83) 3244-5484
<http://www.azevedobastos.not.br>
E-mail: cartorio@azevedobastos.not.br



CERTIDÃO DE AUTENTICAÇÃO DIGITAL

O Bel. Válber Azevêdo de Miranda Cavalcanti, Oficial do Primeiro Registro Civil de Nascimentos e Óbitos e Privativo de Casamentos, Interdições e Tutelas com atribuição de autenticar e reconhecer firmas da Comarca de João Pessoa Capital do Estado da Paraíba, em virtude etc...

Certifica com base na Lei 8935/94 - art. 7º - inc. V, que o(s) documento(s) em anexo é reprodução fiel do original que me foi apresentado e neste ato confirmo sua autenticidade através do Código de Controle e Autenticação abaixo.
O referido é verdade, dou fé.

Este documento foi emitido em 03/03/2016 às 16:15:16 (hora de Brasília).

CHAVE DIGITAL

00005b1d734fd94f057f2d69fe6bc05b3f4fedcd54e2c64860c01da12fbec18632dcc3ba4511e08cbcdbb6177164067d5300ef422e613b74fbf759d293aaab6afd7758152bd9fcc4d7b2d7f8777db0a9

A chave digital acima, garante que este documento foi gerado para DRENA CONSTRUÇÕES E LOCAÇÕES LTDA - ME e emitido através do site do Cartório Azevêdo Bastos, de acordo com a Legislação Federal em vigor Art 1º. e 10º. § 1º. da MP 2200/01.

Esta certidão tem a sua validade até: 01/03/2017 às 05:11:58 (Dia/Mês/Ano)

Código de Controle da Certidão: 493226

Código de Controle da Autenticação:

58862402161627050297-1

A autenticidade desta certidão poderá ser confirmada por qualquer pessoa e a qualquer momento através do site: <http://www.azevedobastos.not.br>

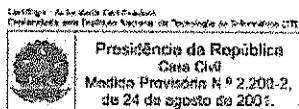



ESTADO DO CEARÁ
PODER JUDICIÁRIO

CORREGEDORIA GERAL DA JUSTIÇA

A DIRETORIA GERAL DA CORREGEDORIA GERAL DA JUSTIÇA , no uso de suas atribuições legais e tendo em vista a solicitação da empresa **DRENA CONTRUÇÕES E LOCAÇÕES LTDA**, inscrita no CNPJ/MF N° 23.246.832/0001-98, sediada na Av. Ailton Gomes de Alencar, 2364, sala 201, andar 2 – Pirajá – Juazeiro do Norte-Ce, **CERTIFICA** a fim de fazer prova perante quem de direito, que na Comarca de Juazeiro do Norte Estado do Ceará, existem dois (02) Cartórios de Registros de Imóveis: **Cartório 2º Ofício Reg. Imóveis** Rua São Francisco n° 246, Centro, Juazeiro do Norte -Ce, **Cartório 5º Ofício Reg. Imóveis**, Rua do Cruzeiro n° 432 ,Centro,Cep: 63010-212, Juazeiro do Norte -Ce e (02) Cartórios de Notas e Protestos de Títulos e Documentos: **Cartório 3º Ofício Not. Prot. Tít. E Documentos** Rua São Paulo n° 761, Centro,Cep:63010-010, Juazeiro do Norte -Ce, **Cartório 4º Ofício Not. Prot. Tít. E Documentos**, Rua do Cruzamento n° 157, Centro,Cep: 63010-070, Juazeiro do Norte -Ce. O referido é verdade. Dou fé. **Fortaleza-CE, 11 de Abril de 2016.** Eu, Raonya Oliveira Barreto Raonya Oliveira Barreto, digitei e eu, Rafaela Lopes Ferreira Rafaela Lopes Ferreira, Diretora Geral, a subscrevi.



Handwritten signatures and initials, including a large signature over the stamp and another signature below it.



DECLARAÇÃO

TOMADA DE PREÇOS Nº. 60004/2016

A DRENA CONSTRUÇÕES E LOCAÇÕES LTDA, inscrita no C.N.P.J. (MF) sob o nº 23.246.832/0001-98, estabelecida na Av. Ailton Gomes de Alencar, 2364, Sala 201 Andar 2 – Pirajá – Juazeiro do Norte - CE, DECLARO, para os devidos fins que, na qualidade de responsável legal / responsável técnico / preposto da empresa DRENA CONSTRUÇÕES E LOCAÇÕES LTDA, compareci ao local onde será executada a obra de Construção de uma academia de saúde no bairro Parque Dom Bosco, Município de Cajazeiras – PB, tendo tomado conhecimento de todas as informações e condições para execução do serviço que será executado, bem como aferindo de modo concreto e real todas as especificidades da obra.

Juazeiro do Norte – CE, 02 de Maio de 2016.

1º OFÍCIO

John Herbert F. Sindeaux
JOHN HERBERT FERREIRA SINDEAUX

REPRESENTANTE / PREPOSTO DA EMPRESA: DRENA CONSTRUÇÕES E LOCAÇÕES LTDA
QUALIFICAÇÃO: ENGENHEIRO CIVIL
CREA/CE:060144406-0
CPF: 619.268.923-72

CARTÓRIO PARIZ
Reconheço (POR SEMELHANÇA) a firma de: JOHN HERBERT FERREIRA SINDEAUX. DOU FÉ. Juazeiro do Norte-Ceafá 03/05/2016.

Maxwell de F. Xavier

[EM:2,30][FE:0,15][SE:0,94][CA:1,05][TT:3,52]



CARTÓRIO PARIZ
A presente fotocópia confere com a original exibida
nestas Notas. Del. Fb. Juazeiro do Norte-Ceará,
27/04/2016.

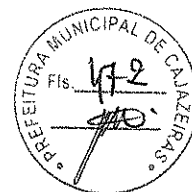
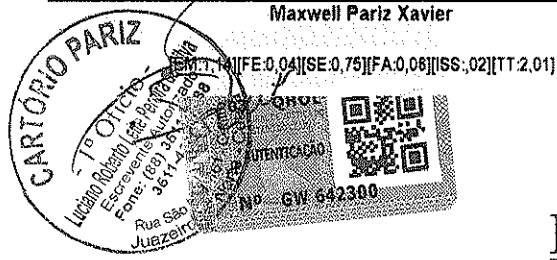

DECLARAÇÃO

Declaro para os devidos fins de direito e para fazer jus junto a quem possa interessar que a empresa: **DRENA CONSTRUÇÕES E LOCAÇÕES LTDA**, firma localizada nan Av. Ailton Gomes nº 2.364 – Sala 201 – 2º Andar, registrada no CNPJ sob nº 23.246.832/0001-98, é uma empresa Optante pelo **SIMPLES NACIONAL** desde a sua abertura, ficando assim desobrigada de apresentação do Livro Diário com base na Lei 123 do Simples Nacional.

Declaro ser verdade a presente declaração.

Juazeiro do Norte-Ce, 25 de Abril de 2.016

Sercon Contabilidade
Suarez Leite Machado
Téc. em Contabilidade
SUAREZ/LEITE MACHADO

CONTADOR

CRC- CE 013035/O-8

Rua Todos os Santos, 500 – Centro
CEP 63050 – 265 / Juazeiro do Norte – CE
Fonefax: (88) 3587-2007
E-mail: suarezsercon@bol.com.br



Consulta Optantes

Data da consulta: 27/04/2016

☑ Identificação do Contribuinte

CNPJ : 23.246.832/0001-98

Nome Empresarial : DRENA CONSTRUCOES E LOCACOES LTDA - ME

☑ Situação Atual

Situação no Simples Nacional : Optante pelo Simples Nacional desde 18/08/2015

Situação no SIMEI: NÃO optante pelo SIMEI

☑ Períodos Anteriores

Opções pelo Simples Nacional em Períodos Anteriores: Não Existem

Opções pelo SIMEI em Períodos Anteriores: Não Existem

☑ Agendamentos (Simples Nacional)

Agendamentos no Simples Nacional: Não Existem

☑ Eventos Futuros (Simples Nacional)

Eventos Futuros no Simples Nacional: Não Existem

☑ Eventos Futuros (SIMEI)

Eventos Futuros no SIMEI: Não Existem

Clique aqui para informações sobre como optar pelo SIMEI.

[Voltar](#)

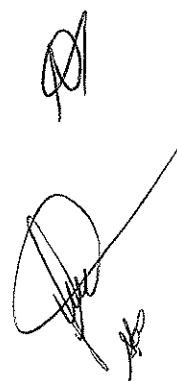



PREFEITURA MUNICIPAL JUAZEIRO DO NORTE
CARTÃO DE INSCRIÇÃO MUNICIPAL
 Cadastro de Atividades Econômicas



Data de Validade
 / /

CARTÃO DE INSCRIÇÃO

INSCRIÇÃO

1132466

CPF/CNPJ

23.246.832/0001-98

INICIO DA ATIVIDADE

22/09/2015

NOME

DRENA CONSTRUCOES E LOCACOES LTDA ME

NOME FANTASIA

DRENA CONSTRUÇÕES

Numero da Vaga

CÓDIGO E DESCRIÇÃO DA ATIVIDADE ECONÔMICA

CONSTRUCAO DE EDIFICIOS

CÓDIGO E DESCRIÇÃO DO TIPO CONTRIBUINTE

3 PRESTAÇÃO DE SERVIÇOS

ENDEREÇO

AV. AILTON GOMES, 2364 - PIRAJA
 JUAZEIRO DO NORTE - CE CEP: 63034005

PREFEITURA MUNICIPAL JUAZEIRO DO NORTE, em 27 de Abril de 2016

Este cartão deverá ser apresentado para todos atos junto a SECRETARIA DE ADMINISTRAÇÃO E FINANÇAS

AUTORIZAÇÃO

Este documento atesta que a empresa, sociedade de profissionais, organização econômica ou social acima identificado, encontra-se regularmente inscrito no Cadastro Econômico do Município e está apta a funcionar, sujeitando-se a cancelamento automático desta licença nos seguintes casos:

1. Descumprimento do regulamento relativo ao exercício da atividades permitida;
2. Inadimplência com as obrigações tributárias decorrentes ou não desta permissão ;
3. Inadimplência para com o Município;
4. Mudança de atividade sem o prévio conhecimento do órgão municipal competente;
5. Descumprimento das normas relativas às posturas urbanas, que coloquem em risco a saúde, o sossego, a segurança e a moral públicas.

Características da Atividade

11/04/2016
 INSCRIÇÃO
 DIR. DE CADASTRO
 IGO JAVIER LIMA FARIAS

CARTÓRIO PARIZ

A presente fotocópia confere com a original exibida nestas Notas. POU. J. Juazeiro do Norte-Ceará, 27/04/2016.

Maxwell Pariz Xavier





CONSTRUTORA VÉRTICE LTDA-ME
CNPJ : 09.019.058/0001-51
RUA DOS CARIRIS Nº 76 – VILA ALTA – CRATO – CE



DOCUMENTAÇÃO DA HABILITAÇÃO

OBJETO: CONSTRUÇÃO DE UMA ACADEMIA DA SAÚDE NO PARQUE DOM BOSCO MUNICÍPIO DE CAJAZEIRAS PARAÍBA.

TOMADA DE PREÇOS Nº 60004/2016.

Documentos Gerais

- 1 – Cadastro da Empresa no ORC;
- 2 – CNPJ;
- 3 - Contrato Social;
- 4 - Documentos dos sócios;
- 5 – Balanço;
- 6 – Certidão Negativa Federal, Conjunta e INSS;
- 7 – Certidão Negativa Estadual;
- 8- Certidão Negativa Municipal;
- 9 – Certidão Negativa débitos do FGTS;
- 10 – Certidão Negativa dívidas trabalhistas;
- 11 - Declarações;
- 12- Certidão Negativa de Concordata e Falência;
- 13 – Inscrição de cadastro de Contribuintes Municipal;
- 14 – Certidão de Registro e quitação do CREA empresa e Profissionais;

Documentos Específicos

- 14 – Comprovação de Capacidade técnica
- 15 – Comprovante de Optante do Simples



ESTADO DA PARAÍBA
 PREFEITURA MUNICIPAL DE CAJAZEIRAS
 COMISSÃO PERMANENTE DE LICITAÇÃO



CERTIFICADO DE INSCRIÇÃO DE FORNECEDORES E PRESTADORES DE SERVIÇOS

NÚMERO DE INSCRIÇÃO 09.019.058/0001-51		NOME CONSTRUTORA VERTICE LTDA-ME	
LOGRADOURO RUA PEDRO II			NÚMERO 87
CEP 63100-005	BAIRRO CENTRO	MUNICÍPIO CRATO	UF CE
COMPLEMENTO		INSCRIÇÃO ESTADUAL 062144545	
OBJETIVO CONSTRUTORES			
EMISSÃO 31/03/2016		VALIDADE 60 (sessenta) dias	

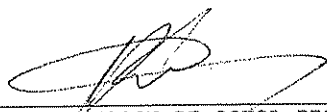
 NEIROBISSON DE SOUSA PEDROZA JUNIOR
 Presidente da Comissão
 Por. F. 485



TABELIONATO - 3º OFÍCIO
 CRATO - CEARÁ
 AUTENTICAÇÃO
 Data conferida com seu original. Dou fé.
 02 MAIO 2016
 ALBERTO A. GARRIDO - Notário
 Substituto de F. Martins - Substituto
 Roseana Moura Matos - Escrevente



Comprovante de Inscrição e de Situação Cadastral

Contribuinte,

Confira os dados de Identificação da Pessoa Jurídica e, se houver qualquer divergência, providencie junto à RFB a sua atualização cadastral.

		REPÚBLICA FEDERATIVA DO BRASIL CADASTRO NACIONAL DA PESSOA JURÍDICA	
NÚMERO DE INSCRIÇÃO 09.019.058/0001-51 MATRIZ	COMPROVANTE DE INSCRIÇÃO E DE SITUAÇÃO CADASTRAL		DATA DE ABERTURA 27/08/2007
NOME EMPRESARIAL CONSTRUTORA VERTICE LTDA - ME			
TÍTULO DO ESTABELECIMENTO (NOME DE FANTASIA) CONSTRUTORA VERTICE			
CÓDIGO E DESCRIÇÃO DA ATIVIDADE ECONÔMICA PRINCIPAL 42.13-8-00 - Obras de urbanização - ruas, praças e calçadas			
CÓDIGO E DESCRIÇÃO DAS ATIVIDADES ECONÔMICAS SECUNDÁRIAS 43.21-5-00 - Instalação e manutenção elétrica 43.22-3-01 - Instalações hidráulicas, sanitárias e de gás 71.19-7-03 - Serviços de desenho técnico relacionados à arquitetura e engenharia 42.11-1-02 - Pintura para sinalização em pistas rodoviárias e aeroportos 43.99-1-01 - Administração de obras 43.99-1-99 - Serviços especializados para construção não especificados anteriormente			
CÓDIGO E DESCRIÇÃO DA NATUREZA JURÍDICA 206-2 - SOCIEDADE EMPRESARIA LIMITADA			
LOGRADOURO R DOS CARIRIS	NÚMERO 76	COMPLEMENTO	
CEP 63.119-055	BAIRRO/DISTRITO VILA ALTA	MUNICÍPIO CRATO	UF CE
ENDEREÇO ELETRÔNICO		TELEFONE (88) 3523-1457 / (88) 3523-1457	
ENTE FEDERATIVO RESPONSÁVEL (EFR) *****			
SITUAÇÃO CADASTRAL ATIVA		DATA DA SITUAÇÃO CADASTRAL 27/08/2007	
MOTIVO DE SITUAÇÃO CADASTRAL			
SITUAÇÃO ESPECIAL *****		DATA DA SITUAÇÃO ESPECIAL *****	

Aprovado pela Instrução Normativa RFB nº 1.470, de 30 de maio de 2014.

Emitido no dia **04/02/2016** às **17:21:16** (data e hora de Brasília).

Página: 1/1

Consulta QSA / Capital Social

Voltar

CONTRATO SOCIAL

CONSTRUTORA VÉRTICE LIMITADA



ANTÔNIO SAMUEL OLINDA FERNANDES, brasileiro, maior, solteiro, administrador, nascido no dia 18 de outubro de 1981, residente e domiciliado à rua José Carvalho, 172, centro, na cidade de Crato-CE., cep 63.100-020., portador da carteira de identidade n.º 96029030840, expedida pela SSP-CE, inscrito no CPF sob n.º 619.597.073-53, e **MARIA DO SOCORRO HONORIO DE OLIVEIRA**, brasileira, divorciada, comerciante, nascida no dia 14 de fevereiro de 1950, portadora da carteira de identidade n.º 1926973/90, inscrita no CPF sob n.º 909.721.473-49, residente e domiciliada à rua Macário Vieira de Brito, 734 na cidade de Crato-CE., cep 63.119-190, Pelo Presente instrumento particular de contrato resolvem constituir uma Sociedade Empresaria Limitada mediante as condições dispostas nas cláusulas seguintes:

DA DENOMINAÇÃO, OBJETO, SEDE E PRAZO DE DURAÇÃO

- PRIMEIRA A sociedade gira sob a denominação social de CONSTRUTORA VÉRTICE LIMITADA.
- SEGUNDA A sociedade tem por objetivo, 1- **Incorporação de empreendimentos imobiliários**, 2- **Obras de urbanização**, 3- **Instalação e manutenção elétrica**, 4- **Instalações hidráulicas, sanitárias e de gás**, 5- **Serviços de desenhos técnicos relacionados à arquitetura e engenharia**.
- TERCEIRA A sociedade tem sua-sede na cidade do Crato Estado do Ceará, na rua Pedro II, 87, cep 63100-005, e suas atividades terão início no 10/07/2007, com prazo de duração indeterminado.
- QUARTA A sociedade tem como engenheiro responsável, **ALENDER HONÓRIO de OLIVEIRA**, brasileiro, solteiro, maior, portador da carteira de identidade n.º 95029110412 expedida pela Secretaria de Segurança Pública do Estado do Ceará, CPF sob n.º 640.295.493-49 e no Conselho Federal de Engenharia, Arquitetura e Agronomia n.º 060014514-0.

DO CAPITAL E DAS QUOTAS

- QUINTA O capital social, de R\$ 30.000,00 (trinta mil reais), constituído de 30.000 quotas do valor nominal de R\$ 1,00 (hum real) cada uma, é subscrito e integralizado pelos sócios da seguinte forma:
- O sócio **ANTÔNIO SAMUEL OLINDA FERNANDES**, subscrive e integraliza 15.000 quotas no valor total de R\$ 15.000,00 (quinze mil reais), e as integraliza em moeda corrente do País;
 - A sócia **MARIA DO SOCORRO HONORIO DE OLIVEIRA**, subscrive e integraliza 15.000 quotas no valor total de R\$ 15.000,00 (quinze mil reais), e as integraliza em moeda corrente do País;

5.1 Se os bens da sociedade não lhe cobrirem as dívidas, respondem os sócios pelo saldo, na proporção em que participem das perdas sociais.

5.2 A cessão total ou parcial de quota, sem a correspondente modificação do contrato social com o consentimento dos demais sócios, não terá eficácia quanto a estes e à sociedade.

SEXTA

Os sócios participam dos lucros e perdas na proporção das respectivas quotas.

6.1 Os Sócios são obrigados à reposição dos lucros e das quantias retiradas, a qualquer título, mesmo aquelas autorizadas no contrato, quando tais lucros ou quantias se distribuírem com prejuízo do capital.



3º OFÍCIO
CEARA
CAÇÃO

ABR. 2016

ALBERTO FIGUEIREDO - 10130

Alcides Filho de F. Martins - Substituto

Lucas Moura Matos - Escrevente

DA ADMINISTRAÇÃO

SETIMA A administração da sociedade será exercida, isoladamente, pelo sócio **ANTÔNIO SAMUEL OLINDA FERNANDES**.



7.1 O administrador tem os poderes gerais para praticar todos os atos pertinentes à gestão da sociedade, mas a assinatura isolada deste não obriga a sociedade perante terceiros.

7.2 O administrador receberá um pró-labore mensal, fixado de comum acordo entre os sócios, no início de cada exercício social, respeitando as normais fiscais vigentes e os seus limites.

OITAVA É vedado ao administrador fazer uso da denominação social na prestação de garantia, fiança, aval ou qualquer outro título de favor, em negócios estranhos ao objeto social.

NONA Nos quatro primeiros meses seguintes ao término de cada exercício social, o administrador é obrigado a prestar aos sócios contas justificadas de sua administração, apresentando-lhes o inventário, bem como o balanço patrimonial e o de resultado econômico.

DAS DELIBERAÇÕES DOS SÓCIOS

DECIMA Dependem do consentimento de todos os sócios as modificações do contrato social que tenham por objeto matérias a seguir indicadas:

- a) Cessão e transferência total ou parcial de quotas;
- b) Denominação, objeto, sede e prazo da sociedade;
- c) Capital social;
- d) A quota de cada sócio no capital social, e o modo de realizá-la;
- e) Substituição dos administradores e seus poderes e atribuições;
- f) A responsabilidade dos sócios nos lucros e nas perdas;
- g) A responsabilidade dos sócios pelas obrigações sociais.

10.1 As demais deliberações não citadas aqui podem ser decididas por maioria de votos, com base na quantidade de quotas de cada sócio.

RETIRADA, MORTE OU EXCLUSÃO DE SÓCIO.

DECIMA PRIMEIRA Cabe ao sócio que desejar ceder suas quotas ou retirar-se da sociedade comunicar aos demais, por escrito, com prazo mínimo de 60 (sessenta) dias de antecedência, garantindo aos sócios remanescentes o direito de preferência na aquisição da mesma.

11.1 Se nenhum dos sócios usar do direito de preferência, no prazo máximo de 60 (sessenta) dias após o recebimento do aviso de que trata este artigo, tem o sócio cedente a liberdade de transferir a sua quota a terceiros.

DECIMA SEGUNDA O falecimento de qualquer dos quotistas não dissolverá a sociedade, que continuará com os herdeiros do *de cujus*, salvo se os sócios remanescentes optarem pela dissolução da mesma.

12.1 Até que se ultime, no processo de inventário, a partilha dos bens deixados pelo *de cujus*, incumbirá ao inventariante, para todos os efeitos legais, a representação ativa e passiva dos interessados perante a sociedade.

12.2 Os herdeiros, através de seu inventariante ou representante legal, poderão retirar-se da sociedade.

12.3 No caso de retirada de sócios ou dissolução da sociedade, o valor das quotas, considerada pelo montante efetivamente realizado, liquidar-se-á com base na situação patrimonial da sociedade, verificada em balanço especialmente levantado à data da resolução.



Presidência do Conselho Municipal de Caxarias
Ata de 22 ABR. 2016

ALBERTO FIGUEIRA - SAC. LEGAL
Lúcia Fulco de F. Martins - Substituta
Jocelia Moura Metos - Escrivente



DECIMA TERCEIRA Pode o sócio ser excluído judicialmente, mediante iniciativa da maioria dos demais sócios, por falta grave ou por incapacidade superveniente.

13.1 Será também de pleno direito excluído da sociedade o sócio declarado falido, ou aquele cuja quota tenha sido liquidada para o pagamento de credor particular do sócio.

DECIMA QUARTA A retirada, exclusão ou morte do sócio não o exime, ou a seus herdeiros, da responsabilidade pelas obrigações sociais anteriores, até 2 (dois) anos após averbada a resolução da sociedade.

DO EXERCÍCIO SOCIAL

DECIMA QUINTA O exercício social coincidirá com o ano civil.

15.1 Anualmente, em 31 de dezembro, será levantado o balanço geral da sociedade, dos lucros líquidos ou prejuízos do exercício, feitas as necessárias amortizações e provisões, o saldo porventura existente terá o destino que os sócios houverem por bem determinar.

DISPOSIÇÕES FINAIS

DECIMA SEXTA Em havendo conflito de interesses entre os sócios com relação à consecução deste contrato, será resolvido por meio de arbitragem, de acordo com a Lei nº 9.307/96, valendo esta como cláusula compromissória.

DECIMA SETIMA Os sócios declaram que não estão incursos em qualquer penalidade de lei que os impeça de exercer atividade empresarial.

DECIMA OITAVA As partes, de comum acordo, elegem o Foro desta Comarca, renunciando a qualquer outro, por mais privilegiado que seja, para dirimir qualquer dúvida que possa emergir deste documento.

E, por estarem assim justos e contratados obriga-se fielmente a cumprir em seus termos as clausulas acima e fazem o presente instrumento em 04 (quatro) vias de igual teor e forma, todas assinadas pelos sócios quotistas na presença de 02 (duas) testemunhas, uma das quais será arquivada na **JUCEC – JUNTA COMERCIAL DO ESTADO DO CEARÁ**, e as demais devidamente anotadas ficarão na gerência da sociedade para uso dos sócios.

Crato(CE.), 03 de julho de 2007

Francisco Finizio F. de Azevedo Segundo
Francisco Finizio Ferreira de Azevedo Segundo

QABICE 16.703
TABELIONATO / 3º OFÍCIO
CRATO - CEARÁ
AUTENTICAÇÃO

Antônio Samuel Olinda Fernandes
Antônio Samuel Olinda Fernandes

Maria do Socorro Honório de Oliveira
Maria do Socorro Honório de Oliveira

Cristovaldo Sucupira de Oliveira
Cristovaldo Sucupira de Oliveira
RG. 325219 - SSP-CE
CPF.: 023.224.473-15

Flávio Henrique Bantim
Flávio Henrique Bantim
RG. 1412550-87 - SSP-CE
CPF.: 434.154.313-04



JUNTA COMERCIAL DO ESTADO DO CEARÁ - SEDE
CERTIFICADO O REGISTRO EM: 27/09/2007
SOB Nº: 29201160110
Protocolo: 07/056005-6, DE 06/08/2007
SECRETARIO-GERAL
DANIEL CARDOSO DE ARAUJO



TABELIONATO 3º OFÍCIO
CRATO - CE
AUTENTICAÇÃO
A presente fotocópia é verdadeira e fiel original, Dou fé.
22/04/2016

1º ADITIVO AO CONTRATO SOCIAL DA EMPRESA. CONSTRUTORA VÉRTICE LIMITADA - EPP

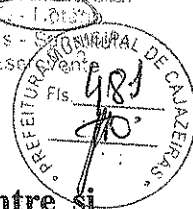

Pelo presente instrumento de acordo de vontades que firmam entre si **ANTONIO SAMUEL OLINDA FERNANDES**, brasileiro, maior, administrador, nascido em 18/10/1981, na cidade de Crato - CE, inscrito no CPF sob nº 619.597.073-53, portador da cédula de identidade nº 96029030840 SSP-CE, residente e domiciliada à rua Jose Carvalho nº 172 - centro, CEP 63100-020 - Crato - CE, e **MARIA DO SOCORRO HONORIO DE OLIVEIRA**, brasileira, divorciada, nascido em 14/02/1950 na cidade de Crato - CE, Empresaria, inscrita no CPF 909.721.473-49, RG nº 192.6973/90 SSP-CE, residente e domiciliado na Rua Marcário Vieira de Brito nº 734, Centro, CEP 63.119-190 Crato - CE, únicos sócios componentes da **SOCIEDADE EMPRESARIA LIMITADA** denomina **CONSTRUTORA VÉRTICE LIMITADA - EPP**, inscrita no CPNJ nº 09.019.058/0001-51, estabelecida na cidade de Crato - CE à Rua Pedro II, 87, Centro, CEP - 63.100-000, Crato - CE, com contrato social devidamente registrado na JUCEC com nº 23201160110 e protocolo nº 07/056005-6 resolvem alterá-lo como a seguir se verifica:

I - A sociedade transfere nesta data, a sua sede que passara a funcionar na Rua Hermes Lucas, 37 - B - São Miguel - CEP - 63.100-000 - Crato - CE

II - A sociedade resolve também neste ato alterar seu objetivo que a partir desta data passara a constar: Prestação de serviços de limpeza, conservação e manutenção de imóveis; Construção civil em geral, Terraplenagem, Topografia, Drenagem, Pavimentação em pedra e asfalto, Saneamento básico, abastecimento de água, construção de barragens e açudes, Estradas, Perfurações, Execução de fundações em geral, Instalações (elétricas, hidráulicas, sanitárias, gás e ar-condicionado), sistemas de proteção contra incêndios, obras marítimas e submersas, Edificações e reformas (residenciais, industriais, comerciais e de serviços), Limpeza pública e urbana; Coleta, transporte, compostagem e reciclagem de resíduos em geral, construção de canais, estações de tratamento de água e esgoto, Obras viárias de urbanismo, Obras de arte e especiais, Locação de máquinas e veículos automotores em geral, Estruturas de concreto armado e metálicas, promoção de eventos em geral, Fabricação de elementos pré-moldados de concreto e argamassa, conservação e manutenção de imóveis, Locação de mão-de-obra especializada e semi-especializada, Demolições em geral, desenvolvimento, incorporação, Cálculo estrutural, orçamentos e Projetos de construção civil em geral, portaria, zeladoria, copeira, garagista, ascensorista e tratorista; Motoqueiro, Motorista, Recepcionista, Datilógrafo, Digitador, Programador, Telefonista, Analista de informática, Operador de micro e leituristas; Jardinagem, detetização e desratização, Mão - de - obra especializada e semi especializada do tipo: Pedreiro, Mecânico, Marceneiro, Pintor, teletipista, Agente prisional, Garçom, Eletricista, Bombeiro hidráulico, Limpeza e conservação de ônibus, trens e aeronaves; instalação, locação e monitoramento de serviços de alarmes em instituições bancárias e comerciais;



Projeto, locação, venda, instalação, manutenção, preventiva, e corretiva de equipamentos de segurança eletrônica com monitoramento de áudio e vídeo; Rastreamento de veículos, transporte de malotes e outras encomendas em veículos automotores; Prestação de serviços diversos em edificações (residenciais, comerciais, industriais e de serviços); Montagem, manutenção, redes de computadores e venda de microcomputadores e suprimentos para informática e eletrônica; Distribuição de refeições a trabalhadores e detentos; Preparo e distribuição de café, água e lanches; Comércio e serviços hoteleiros; Atendimento geral em recepções, coquetéis, congressos e feiras; Capacitação, cursos e treinamentos; Promoção de eventos em geral.

III - Admiti-se na sociedade o sócio JOAO PAULO VIEIRA DA SILVA, brasileiro, solteiro, nascido em 02/01/1982, na cidade de Juazeiro do Norte - CE, empresário, inscrito no CPF nº 053.454.763-06, RG nº 2002029259972 SSPDC - CE, residente e domiciliado à rua Dos Cariris nº 72 - Centro, CEP - 63.100-000 Crato - CE e IVEYTON SANTANA GONCALVES, brasileira, solteiro, nascido em 02/12/1980, na cidade de Crato - CE, empresaria, inscrita no CPF nº 640.647.783-91, RG nº 97029176568 SSPDC - CE, residente e domiciliado à rua Horacio Jacome, nº 719 - São Miguel, CEP - 63.100-000 Crato - CE .

IV - Retira-se da sociedade por livre e espontânea vontade o sócio ANTONIO SAMUEL OLINDA FERNANDES, vendendo e transferindo suas cotas de capital, as mesmas 15.000 (Quinze Mil) quotas equivalentes a R\$ 15.000,00 (Quinze Mil Reais), para o sócio JOAO PAULO VIEIRA DA SILVA, acima qualificado e MARIA DO SOCORRO HONORIO DE OLIVEIRA, vendendo e transferindo suas cotas de capital, as mesmas 15.000 (Quinze Mil) quotas equivalentes a R\$ 15.000,00 (Quinze Mil Reais), para o sócio IVEYTON SANTANA GONCALVES, acima qualificadas.

V - A administração da sociedade, a partir desta data, caberá ao Sócio JOAO PAULO VIEIRA DA SILVA, que nas operações comerciais assinará sozinho, com poderes e atribuições de administradora, com responsabilidade ou representação ativa e passiva da sociedade, em juízo ou fora dele, podendo praticar todos os atos compreendidos no objeto social, sempre no interesse social ou assumir obrigações seja em favor de qualquer um dos quotistas ou de terceiros, bem como onerar ou alienar bens da sociedade, assinar cheques, empréstimos, fazer pagamentos, sem autorização do outro sócio. (art. 997, VI; 1.013, 1.015, 1.064, CC/2002)

V.I - O Administrador declara, sob as penas da lei, de que não está impedidos de exercer a administração da sociedade, por lei especial, ou em virtude de condenação criminal, ou por se encontrar sob os efeitos dela, a pena que vede, ainda que temporariamente, o acesso a cargos públicos; ou por crime falimentar, de prevaricação, peita ou suborno, concussão, peculato, ou contra a economia popular, contra o sistema financeiro nacional, contra normas de defesa da concorrência, contra as relações de consumo, fé pública, ou a propriedade. (art. 1.011, § 1º, CC/2002)

VI - O capital social da Empresa passa a ser de: 200.000,00 (Duzentos Mil Reais), fracionado em 200.000 (Duzentas Mil) cotas no valor unitário de R\$ 1,00 (Hum real) integralizado em moeda corrente nacional . As cotas passam a ser distribuídas da seguinte forma

ATA DE ABERTURA DE REGISTRO DE EMPRESAS
CRATO - CEARÁ
AUTENTICAÇÃO

Apresente esta cópia com seu original. Dou fé.
de 27 ABR 2016 20

FUSUIREDO - Notário
Ficou de F. Martins - Substituto
Moura Matos - Escrevente

03 MGQU
AUTENTICAÇÃO
Nº GU 178888

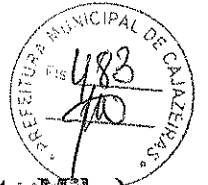

VI.I – O capital social que era R\$ 30.000,00 (Trinta Mil Reais) em 30.000 (Tinta Mil) quotas de R\$ 1,00 (Hum Real) já totalmente integralizado no ato. Fica elevado para R\$ 200.000,00 (Duzentos Mil Reais) em 200.000 (Duzentas Mil) cotas de valor unitário de R\$ 1.00 (Hum real) cada, sendo que o sócio JOAO PAULO VIEIRA DA SILVA, contribuiu com 170.000,00 (Cento e Setenta Mil Reais) equivalente a 170.000 (Cento e Setenta Mil) cotas totalmente integralizada em moeda corrente nacional.

VI.II – A nova composição do capital social e distribuição, não houve contribuição do sócio IVEYTON SANTANA GONCALVES, continuando com 15.000,00 (Quinze Mil Reais) equivalente a 15.000 (Quinze Mil) cotas de valor unitária de R\$ 1,00 (Hum Real) já totalmente integralizado no ato.

VI.III – O capital que e de R\$ 200.000,00 (Duzentos Mil Reais), Fica dividido em 200.000 (Duzentas Mil) quotas de valor de R\$ 1,00 (Hum Real) cada, ficando assim neste ato distribuída entre os sócios:

<u>JOAO PAULO VIEIRA DA SILVA</u>	185.000 quotas de R\$ 1,00 cada	R\$ 185.000,00
<u>IVEYTON SANTANA GONCALVES</u>	15.000 quotas de R\$ 1,00 cada	R\$ 15.000,00
Total do Capital Social	200.000 quotas	R\$ 200.000,00

VII - Todas as demais cláusulas e condições estabelecidas nos atos constitutivos da sociedade e alterações posteriores não alcançados pelo presente instrumento, permanece em vigor.

E, por se acharem em perfeito acordo, de tudo quanto neste instrumento particular foi lavrado, obrigam-se a cumprir o presente, assinando-o na presença de duas testemunhas abaixo, em 04 (Quatro) vias de igual teor e forma.

Crato – CE, 14 de Dezembro de 2009.

Antonio Samuel Olinda Fernandes
ANTONIO SAMUEL OLINDA FERNANDES

Maria do Socorro Honorio de Oliveira
MARIA DO SOCORRO HONORIO DE OLIVEIRA

João Paulo Vieira da Silva
JOAO PAULO VIEIRA DA SILVA

Iveyton Santana Goncalves
IVEYTON SANTANA GONCALVES

TABELIONATO - 3º OFÍCIO
CRATO - CEARÁ
AUTENTICAÇÃO
A presente fotocópia confere com seu original. Dou fé.
Crato - CE, 14 de ABR. 2016

 JUNTA COMERCIAL DO ESTADO DO CEARA -SEDE
CERTIFICO O REGISTRO EM: 01/02/2010
SOB Nº: 20100023215
Protocolo: 10/002321-5, DE 11/01/2010
Empresa: 23 2 0116011 0
CONSTRUTORA VERTICE LTDA EPP

Haroldo Fernandes Moreira
HAROLDO FERNANDES MOREIRA
SECRETARIO-GERAL



2º ADITIVO AO CONTRATO SOCIAL DA EMPRESA:

CONSTRUTORA VÉRTICE LIMITADA – EPF

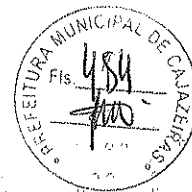

Pelo presente instrumento de acordo de vontades que firma entre si JOÃO PAULO VIEIRA DA SILVA, brasileiro, solteiro, nascido em 02/01/1982, na cidade de Juazeiro do Norte – CE, empresário, inscrito no CPF nº 053.454.763-06, RG nº 2002029259972 SSPDC – CE, residente e domiciliado a Rua Santa Cecília nº 317- A – Socorro – CEP 63010-255, Juazeiro do Norte – CE, e IVEYTON SANTANA GONÇALVES, brasileiro, solteiro, nascido em 02/12/1980, na cidade de Crato – CE, empresário, inscrito no CPF nº 640.647.783-91, RG nº 97029176568 SSPDC – CE, residente e domiciliado a Rua Horácio Jacome, nº 719 – São Miguel, CEP 63100-000, Crato – CE, únicos sócios da CONSTRUTORA VÉRTICE LIMITADA-EPP, inscrita no CNPJ nº 09.019.058/0001-51, estabelecida na cidade de Crato – CE, à Rua Hermes Lucas, 37 – B – São Miguel – CEP: 63100-000 – Crato – CE, com contrato social devidamente registrado na JUCEC com nº 23201160110 e despachado em 27/08/2007 resolvem assim alterar o contrato social:

I. Admiti-se na sociedade a sócia MARIA DO SOCORRO HONORIO DE OLIVEIRA, brasileira, divorciada, nascida em 14/02/1950 na cidade de Pombal – PB, empresária, inscrita no CPF sob nº 909.721.473-49, RG nº 1926973/90 SSP-CE, residente e domiciliada na Rua Macário Vieira de Brito nº 734, Vila Alta, CEP 63.119-190, Crato – CE.

II. Retira-se da sociedade por livre e espontânea vontade o sócio JOÃO PAULO VIEIRA DA SILVA, vendendo e transferindo a totalidade de suas cotas de capital R\$ 185.000 (Cento e oitenta e cinco Mil Reais) para MARIA DO SOCORRO HONORIO DE OLIVEIRA acima qualificada.

III. O capital que é de R\$ 200.000,00 (Duzentos Mil Reais), fica dividido em 200.000 (Duzentas Mil) quotas de valor de R\$ 1,00 (Um Real) cada, ficando assim neste ato distribuída entre sócios totalmente integralizado:

<u>MARIA DO SOCORRO HONORIO DE OLIVEIRA</u>	185.000 quotas de R\$ 1,00 cada	R\$ 185.000,00
<u>IVEYTON SANTANA GONÇALVES</u>	15.000 quotas de R\$ 1,00 cada	R\$ 15.000,00
Total do Capital Social	200.000 quotas	R\$ 200.000,00

TABELIONATO - 3º OFÍCIO

CRATO - CEARÁ

AUTENTICAÇÃO

Este documento contém cópia autêntica do original. Dou fé.

08

ARR-4648

20

LEITELENEZINHO - Notário

R. Fúco da Mota - Subsist.

da Mata - Matos - Escrevente

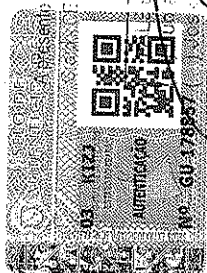

[Handwritten signature]

[Handwritten signature]

[Handwritten signature]

[Handwritten signature]

2º ADITIVO AO CONTRATO SOCIAL DA EMPRESA:

CONSTRUTORA VÉRTICE LIMITADA – EPP



- IV. O sócio JOÃO PAULO VIEIRA DA SILVA, que se retira da sociedade, declara ter recebido todos os seus direitos e haveres, nada mais tendo que reclamar, seja a que título for, cessionários, nem da sociedade, dando plena revogável a quitação por nada mais exigir em juízo ou fora dele.
- V. A administração da sociedade, a partir desta data, caberá a sócia MARIA DO SOCORRO HONORIO DE OLIVEIRA, que nas operações comerciais assinará sozinha, com poderes e atribuições de administradora, com responsabilidade ou representação ativa e passiva da sociedade, em juízo ou fora dele, podendo praticar todos os atos compreendidos no objeto social, sempre no interesse social ou assumir obrigações seja em favor de qualquer um dos quotistas ou de terceiros, bem como onerar ou alienar bens da sociedade, assinar cheques, empréstimos, fazer pagamentos, sem autorização do outro sócio. (art. 997, VI; 1.013, 1.015, 1.064, CC/2002).
- VI. A administradora declara, sob penas da lei que não está impedida de exercer a administração da sociedade, por lei especial ou em virtude de condenação criminal, ou por se encontrar sob os efeitos dela, a pena que vede, ainda que temporariamente, o acesso a cargos públicos, ou por crime falimentar, de prevaricação, peita ou suborno, concussão, peculato ou contra a economia popular, contra o sistema financeiro nacional, contra normas de defesa da concorrência, contra as relações de consumo, fé pública ou a propriedade. (art. 1.011, § 1º, CC/2002)
- VII Todas as demais cláusulas e condições estabelecidas nos atos constitutivos da sociedade e alterações posteriores não alcançados pelo presente instrumento, permanecem em vigor.
- E, por se acharem em perfeito acordo, de tudo quanto neste instrumento particular foi lavrado, obrigam-se a cumprir o presente, em 04 (Quatro) vias de igual teor e forma.

Crato-CE, 22 de FEVEREIRO de 2010.

TABELIONATO 3º OFÍCIO
CRATO - CEARÁ
AUTENTICAÇÃO
de 22 de ABR. 2010
de 20
LIBERTO FIGUEIREDES - Notário
Rua Eulco de F. Martins - Substituta
Vesella Moura Matos - Escrevente



2º ADITIVO AO CONTRATO SOCIAL DA EMPRESA:



CONSTRUTORA VÉRTICE LIMITADA – EPP

João Paulo Vieira da Silva

JOÃO PAULO VIEIRA DA SILVA

CPF: 053.454.763-06

Iveyton Santana Gonçalves

IVEYTON SANTANA GONÇALVES

CPF: 640.647.783-91

Maria do Socorro Honório de Oliveira

MARIA DO SOCORRO HONÓRIO DE OLIVEIRA

CPF: 909.721.473-49

JUNTA COMERCIAL DO ESTADO DO CEARÁ - SEDE
CERTIFICO O REGISTRO EM: 30/04/2010
SOB Nº: 20100420125
Protocolo: 10/042012-5, DE 28/04/2010
Empresa: 23 2 0116011 0
CONSTRUTORA VÉRTICE LTDA EPP

Haroldo Fernandes Moreira
HAROLDÓ FERNANDES MOREIRA
SECRETÁRIO-GERAL

TABELIONATO - 3º OFÍCIO
CRATO - CEARÁ
AUTENTICAÇÃO

22 ABR 2010

03 EXY3
AUTENTICAÇÃO
Nº 60.478860

Notário
Substituto
Escrivente

[Handwritten signature]

[Handwritten signature]

[Handwritten signature]

[Handwritten signature]

[Handwritten signature]

3º ADITIVO AO CONTRATO SOCIAL DA FIRMA

"CONSTRUTORA VÉRTICE LTDA EPP"



DC - Nº 50
Linha "Substituto"
Escrevente

MARIA DO SOCORRO HONORIO DE OLIVEIRA, brasileira, Comerciante, divorciada, nascido em 14 de fevereiro de 1950, portador do CPF nº 909.721.473-49 e da carteira de identidade nº. 1926973/90 SSP CE, natural de Pombal - PB, residente e domiciliado a Rua Macário Vieira de Brito nº 734 Bairro Vila alta CEP 63.119-190 Crato-Ce e IVEYTON SANTANA GONÇALVES, brasileiro, comerciante, solteiro, nascido 02 de dezembro de 1980, portadora do CPF nº 640.647.783-91. E da carteira de identidade nº 97029176568, SSP-DC CE, natural de Crato-Ce, e Residentes e domiciliados na Rua Horacio Jacome nº 719 no bairro São Miguel CEP 63.100-000 em Crato-Ce, únicos sócios componentes da sociedade empresarial limitada que gira sob a denominação social de CONSTRUTORA VÉRTICE LTDA EPP, registrada na Junta Comercial do Estado do Ceará sob nº 23201160110 por despacho de 27 08 2007 e inscrita no CNPJ nº 09.019.058/0001-51, cedida a Rua Hermes Lucas nº 37 B, bairro São Miguel, na cidade de Crato-Ce CEP 63.100.000, resolvem pelo presente instrumento particular do aditivo alterar seu Contrato Social e o fazem nas seguintes cláusulas.

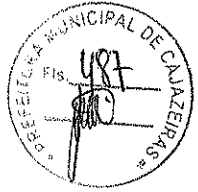

[Handwritten signatures]

1 - A sociedade que tem sua sede na Rua Hermes Lucas nº 37 B Bairro São Miguel CEP 63.100.00, nesta Cidade de Crato - CE Fica transferida através deste aditivo para Rua dos Cariris nº76 Bairro Vila Alta CEP 63.119.055, em Crato - CE

2 - É admitido na sociedade o sócio ALENDER HONORIO DE OLIVEIRA, Casado comunhão parcial, natural de Crato - CE, nascido em 08/10/1980, comerciante, portador do CPF nº 640.295.493-49 e da identidade nº 95029110412 SSP DC CE, residente e domiciliado na Rua Paulo Elpidio nº 688, no bairro Vila Alta, CEP 63.119-210, Crato-Ce, mediante a cessão de (185.000) quotas de capital, totalizando 185.000,00 (Cento e oitenta e cinco Mil Reais), proveniente da sócia retirante MARIA DO SOCORRO HONORIO DE OLIVEIRA. O sócio ora admitido, na condição de cessionário, assume todos os deveres e direitos que lhes forem cedidos e transferidos pelo cedente, passando a fazer parte integrante da sociedade.

3 - É admitido na sociedade o sócio VALDERI ROSENDO BATISTA, brasileiro, solteiro, natural de Crato - CE, nascido em 02/05/1986, comerciante portador do CPF nº 034.099.593-57 e da identidade nº 2004034078332, SSP CE, residente e domiciliada na Rua Delmiro Gouveia nº 02, no bairro Sossego CEP 63.107.072, Crato-Ce, mediante a cessão de 15000(mil) quotas de capital totalizando 15.000,00 (Quinze Mil Reais), provenientes do sócio retirante IVEYTON SANTANA GONÇALVES. O sócio ora admitido, a condição de

[Handwritten signatures]



cessionário, assume todos os deveres e direitos que lhes forem cedidos e transferidos pelo cedente, passando a fazer parte integrante da sociedade.

4 - Retira-se da sociedade a sócia MARIA DO SOCORRO HONORIO DE OLIVEIRA, brasileira, divorciada, Portador do CPF nº 909.721.473-49 e da

identidade nº 1926973/90 SSP-CE, já qualificado, mediante a cessão de suas cotas 185.000(Mil) quotas No valor de 185.000,00 (Cento e oitenta e cinco Mil Reais), ora transferido para o sócio já qualificado ALENDER HONORIO DE OLIVEIRA.

5 - Retira-se da sociedade o sócio IVEYTON SANTANA GONÇALVES, brasileiro, solteiro, portador do CPF nº 640.647.783-91 e da identidade nº 97029176568 SSP DC CE, já qualificado, mediante a cessão de sua cota 15.000(Mil) quotas no valor de 15.000,00(Quinze Mil Reais), ora transferido para o sócio ora qualificado VALDERI ROSENDO BATISTA.

6 - Os sócios que se retiram da plena, geral e irrevogável quitação Para nada mais reclamarem um dos outro.

Parágrafo Único: O capital social ficará assim distribuído após alteração no quadro societário da seguinte forma.

ALENDER HONORIO DE OLIVEIRA	185.000 QUOTAS	R\$ 185.000,00
VALDERI ROSENDO BATISTA	15.000 QUOTAS	R\$ 15.000,00
TOTAL	200.000 QUOTAS	R\$ 200.000,00

7 - A administração da sociedade caberá o sócio ALENDER HONORIO DE OLIVEIRA, com poderes e atribuições de administrar, somente em negócios de exclusivo interesse da sociedade, podendo representá-la perante repartições Publicas Federais, Estaduais, Municipais e Autárquicas, inclusive Bancos, sendo lhes vedados, no entanto, usar a denominação social em negócios estranhos aos interesses da sociedade, ou assumir responsabilidade estranha ao objetivo social, seja em favor de quotista ou de terceiros.

8- O Administrador declara que não esta incursos em nenhum dos crimes previsto em lei que os impeçam de exercer atividades.

Parágrafo único. A responsabilidade dos sócios é restrita ao valor de suas quotas, mas todos respondem solidariamente pela integralização do capital social, na forma do art. 1052 da Lei 10.406/02. Cada quota é indivisível e confere a seu titular o direito a um voto nas deliberações sociais.

E por se acharem justos e contratados, assinam o presente instrumento particular de aditivo, assinando-o na presença das duas testemunhas abaixo,



Handwritten signatures and initials on the right side of the document, including a large signature at the top and several initials below.

3º ADITIVO AO CONTRATO SOCIAL DA FIRMA
"CONSTRUTORA VÉRTICE LTDA EPP"



em 04 vias de igual teor e forma, com a primeira via destinada o registro e arquivamento na Junta Comercial do Estado do Ceará, JUCEC.

Crato-Ce 20 de Maio de 2011

MARIA DO SOCORRO HONORIO DE OLIVEIRA VALDERI ROSENDO BATISTA

CPF: 909.721.473-49

CPF: 034.099.693-57

ID: 1926973/90

ID: 2004034078332

IVEYTON SANTANA GONÇALVES

ALENDER HONORIO DE OLIVEIRA

IVEYTON SANTANA GONÇALVES

ALENDER HONORIO DE OLIVEIRA

CPF: 640.647.783-91

CPF: 640.295.493-49

ID: 97029176568

ID: 95029110412

Testemunhas:

João Fernandes Lima

Carlos Fernandes Lima

CPF: 22329200382

CPF: 017.611.443-24

ID: 773.983-24 ssp Ce

ID: 33526633-2 SSP SP

 JUNTA COMERCIAL DO ESTADO DO CEARÁ -SEDE
CERTIFICO O REGISTRO EM: 17/06/2011
SOB Nº: 20111691818
Protocolo: 11/169181-8, DE 07/06/2011
Empresa: 23 2 0116011 0
CONSTRUTORA VÉRTICE LTDA EPP
HAROLDO FERNANDES MOREIRA
SECRETÁRIO-GERAL

TABELIONATO - 8º OFÍCIO
CRATO - CEARÁ
AUTENTICAÇÃO

Apresentei: fotocópia conferida com seu original. Dou fé.

22 ABR. 2016



ERTO FIGUEIREDO - M...
a Fulco de F. Martins - Substituta
Jucelia Moura Matos - Escrevente



4º ADITIVO AO CONTRATO SOCIAL DA FIRMA
“CONSTRUTORA VÉRTICE LTDA ME”

ALENDER HONORIO DE OLIVEIRA, brasileiro. Comerciante, casado comunhão parcial de bens, nascido em 06/10/1980, portador do CPF nº 640.295.493-49 e da carteira de identidade nº. 95029110412 SSP DC CE, residente e domiciliado a Rua Paulo Elpidio nº 688 Bairro Vila alta CEP 63.119-210 Crato-Ce e **VALDERI ROSENDO BATISTA**, brasileiro, comerciante, solteiro, nascido 02/05/1986, portadora do CPF nº 034.099.693-57. E da carteira de identidade nº 200403407332, SSP CE, natural de Crato-Ce, e Residentes e domiciliados na Rua Delmiro Gouveia nº 02 no bairro Sossego CEP 63.107-072 em Crato-Ce, únicos sócios componentes da sociedade empresarial limitada que gira sob a denominação social de **CONSTRUTORA VÉRTICE LTDA ME**, registrada na Junta Comercial do Estado do Ceará sob nº 23201160110 por despacho de 27 08 2007 e inscrita no CNPJ nº 09.019.058/0001-51, sedida a Rua Dos Cariris nº 76 , bairro Vila Alta, na cidade de Crato-Ce CEP 63.119-055, resolvem pelo presente instrumento particular do aditivo alterar seu Contrato Social e o fazem nas seguintes cláusulas.

1 – O objetivo da sociedade será Obras de urbanização – ruas, praças e calçadas, sob nº CNAE 4213-8/00. Instalação e manutenção elétrica, sob nº CNAE 4321-5/00. Instalação hidráulica, sanitária e de gás sob nº CNAE 4322-3/01. Serviços de desenho técnico relacionados a arquitetura e engenharia sob nº CNAE 7119-7/03 Pintura Para Sinalização em pistas rodoviárias e aeroportos sob nº CNAE 4211-1/02 Administração de obras sob nº CNAE 4399-1/01 Serviços especializados para construção Lareiras, piso elevado, Coberturas e telhados sob nº CNAE 4399-1/99.

2 – As Cláusulas e condições estabelecidas em atos já arquivados e que não foram expressamente modificadas por esta alteração continuam em vigor.

E por se acharem justos e contratados, assinam o presente instrumento particular de aditivo, assinando-o em 04 vias de igual teor e forma, com a primeira via destinada o registro e arquivamento na Junta Comercial do Estado do Ceará, JUCEC

Crato-Ce 26 de janeiro 2012

ALENDER HONORIO DE OLIVEIRA

VALDERI ROSENDO BATISTA

TABELIONATO - 3º OFÍCIO
CRATO, CEARÁ
AUTENTICAÇÃO
A presente fotocópia confere com seu original. Dou fé.
Crato-Ce, 26 de JAN 2012

ALBERTO FIGUEIREDO, Notário
Tabela Funcionária - Substituído
Josella Medeiros - Escrevente

JUNTA COMERCIAL DO ESTADO DO CEARÁ -SEDE
CERTIFICO O REGISTRO EM: 06/02/2012
SOB Nº: 20120108216
Protocolo: 12/010821-6, DE 01/02/2012
Empresa: 23 2 0116011 0
CONSTRUTORA VÉRTICE LTDA ME

HAROLDO FERNANDES MOREIRA
SECRETARIO-GERAL



REPUBLICA FEDERAL DO BRASIL
 MINISTÉRIO DA JUSTIÇA
 DEPARTAMENTO NACIONAL DE IDENTIFICAÇÃO

INTERPRINT LTD

VALDA EM TODOS O TERRITÓRIOS NACIONAIS
 465487963

PROIBIDO PLASTIFICAR
 465487963

Nome: VALDERI ROSENDO BATISTA

DOC. IDENTIDADE / ORG. EMISSOR UF: 2004034078332 SSP CE

CPF: 034.099.693-57 DATA NASCIMENTO: 02/05/1984

FILIAÇÃO: ADAIL ROSENDO CARIRI MAZARE BATISTA CARIRI

PERMISSÃO: ACC: CATAR: AB

Nº REGISTRO: 03895558896 VALIDADE: 17/08/2016 1ª HABILITAÇÃO: 22/07/2006

SEM OBSERVAÇÃO;

Valder Rosendo Batista
 ASSINATURA DO PORTADOR

LOCAL: JUAZEIRO DO NORTE, CE DATA EMISSÃO: 19/08/2011

JOÃO PIPO
 ASSINATURA DO EMISSOR

66709620020
 CE127075968

DEPARTAMENTO NACIONAL DE IDENTIFICAÇÃO

ATUALIZAÇÃO DE DADOS
 Nº BA 805.229

Autenticação em: 19/08/2011 10:06:00
 Nº de Protocolo: 110

Este documento é original. Conteúdo autêntico de acordo com o art. 2º do Decreto nº 2148 de 25/04/98. Data de emissão: 19/08/2011 de 20:00

Grato - CE

Samuel Macedo
 Celso Moura
 Angélica Maria
 Samuel Moura

SECRETARIA DE SEGURANÇA PÚBLICA
 DEPARTAMENTO NACIONAL DE IDENTIFICAÇÃO



[Handwritten scribble]

[Handwritten signatures and scribbles]

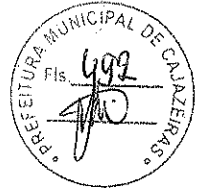

TABELIONATO - 3º OFÍCIO
CRATO - CEARÁ
AUTENTICAÇÃO

A presente fotocópia contém o seu original. Dou fé.
Crato - CE
02 MAIO 2016



República Federativa do Brasil
Conselho Federal de Engenharia, Arquitetura e Agronomia
Carteira de Identidade Profissional

Registro Nacional
060014514-0

Nome		
ALEXANDER HONORIO DE OLIVEIRA		
Filiação		
JOSE JOSIMAR DE OLIVEIRA		
MARIA DO SOCORRO HONORIO DE OLIVEIRA		
C.P.F.	Documento de Identidade	Tipo Sang.
640.295.493-49	95028110412 - CSECE	
Nascimento	Naturalidade	UF Nacionalidade
05/10/1980	CRATO	CE BRASILEIRA
Crea de Registro	Emissão	Data de Registro
CREA-CE	13/06/2011	03/10/2005
Ass. Presidente	Registro no Crea	
<i>Antonio Fernandes de Azevedo</i>	CE 39299-0	

Título Profissional
Engenheiro Civil

Ass. do Profissional
Alexander Honorio de Oliveira

Valer como Documento de Identidade e tem Fé Pública (S2º do art. 56 da Lei nº 5194 de 24/12/66 e Lei nº 6206 de 07/07/79)



TABELIONATO - 3º OFÍCIO
CRATO - CEARÁ
AUTENTICAÇÃO

A presente fotocópia contém o seu original. Dou fé.
02 MAIO 2016
ALBERTO GUEARDO - Notário
Luzia Fulco de F. Martins - Substituto
Joselia Moura Matos - Escrivente

CONSTRURORA VERTICE LTDA ME
Rua Dos Cariris Nº 76 Bairro: Vila Alta
CEP: 63.119-055
CRATO- CEARA
NIRE 23201160110
CNPJ: 09.019.058/0001-51

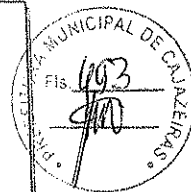

BALANÇO PATRIMONIAL

ENCERRADO EM:

31 DE DEZEMBRO

2015

VILALTA CONTABILIDADE - RUA GETULIO VARGAS 415 - VILALTA
CRATO-CEARA FONE 088.3523.1457 CELULAR 088.99208.7714

Several handwritten signatures and initials are present on the right side of the page, including a large signature at the top right and several smaller initials below it.

CONSTRUTORA VERTICE LTDA ME

Rua Dos Cariris N° 76 Bairro: Vila Alta CEP: 63.119-055
Crato – CE
CNPJ: 09.019.058/0001-51
NIRE: 23201160110



BALANÇO PATRIMONIAL ENCERRADO EM 31 DE DEZEMBRO DE 2015.

ATIVO

ATIVO CIRCULANTER\$ 517.591,55
CAIXA E EQUIVALENTES CAIXAR\$ 467.625,23
Caixa R\$ 14.100,00

Banco conta movimento..... R\$ 463.101,55

ESTOQUES

Mercadoria p/ revenda R\$ 52.501,13

PASSIVO E PATRIMÔNIO LÍQUIDO

PASSIVO CIRCULANTER\$ 26.951,36
Obrigações Fiscais R\$ 18.215,60
Salários e enc. Sociais R\$ 11.757,62
Fornecedor R\$ 5.100,00
Outras Obrigações R\$ 2.352,00

PATRIMÔNIO LÍQUIDO

Capital Integralizado R\$ 30.000,00

Lucros Acumulados R\$ 463.101,55

TABELIONATO - 3º OFÍCIO
CRATO - CEARÁ
AUTENTICAÇÃO
A presente fotocópia confere com seu original. Dou fé.
Crato - CE, de 22 ABR. 2016

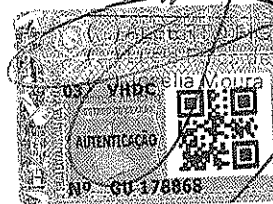

ALENDER HONÓRIO DE OLIVEIRA
Sócio Administrador

Alender Honório de Oliveira
CPF: 640.295.493-49 CREA 039299-CE
Sócio Proprietário e Engenheiro Civil

Antonio Wanda A. P. Fernandes
Téc. em Contabilidade - CRC 018716/0-5
CPF: 372.853.053-20 - CEP: 225.292.003-82
Fons: 3523-1457 - Cel: 9566-4093/9203-7714

Crato – CE, 31 de Dezembro de 2015.

JUNTA COMERCIAL DO ESTADO DO CEARÁ - SEDE
CERTIFICO O REGISTRO EM: 18/03/2016
SOB Nº: 20160164800
Protocolo: 16/016480-0, DE 04/03/2016
Empresa: 23 2 0116011 0
CONSTRUTORA VERTICE LTDA ME
HAROLDO FERNANDES MOREIRA
SECRETARIO-GERAL

CONSTRUTORA VERTICE LTDA ME

Rua Dos Cariris N° 76 Bairro: Vila Alta CEP: 63.119-055
Crato – CE
CNPJ: 09.019.058/0001-51
NIRE: 23201160110

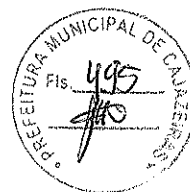

Demonstrativo da Conta Resultado do Exercício DRE 2015

RECEITA BRUTA	R\$ 553.326,25
Receita de Vendas: R\$ 553.326,25	
(-) Deduções	(R\$ 22.952,12)
Icms Antecipado: R\$ 0,00	
Simples Nacional: (R\$ 22.952,12)	
= Receita Líquida Operacional	R\$ 530.374,13
(-) Custo das Mercadorias	(R\$ 40.321,22)
Custo das Mercadorias: (R\$ 40.321,22)	
= Lucro Bruto	R\$ 490.052,91
(-) Despesas Operacionais	(R\$ 26.951,36)
Despesas Administrativas: (R\$ 26.951,36)	
= Lucro Líquido do Exercício	R\$ 463.101,55

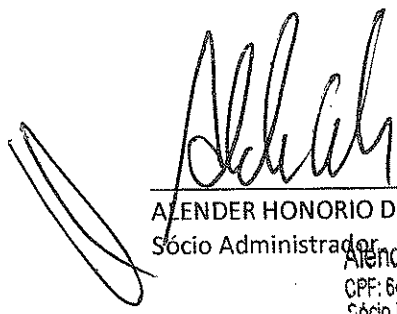
ALENDER HONORIO DE OLIVEIRA
Sócio Administrador

Alender Honorio de Oliveira
CPF: 640.295.493-49 CREA 039299-CE
Sócio Proprietário e Engenheiro Civil

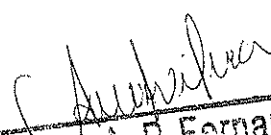
Antonia Wanda A. P. Fernandes
T.P. 01/971810-5
CPF: 232.063-20 - CEP: 63.119-055
Fone: 3333-1437 - Cel: 9988-4033/9203-7714

TABELIONATO - 3º OFÍCIO
CRATO - CEARÁ
AUTENTICAÇÃO
Crato – CE, 31 de Dezembro de 2015.

02/12/2015
de 20
Moura Maros - Escrivente



TERMO DE ABERTURA



Contém o presente livro, 34 folhas, tipograficamente numeradas de 01 a 34 que servirá como livro Diário N° 01 da empresa CONSTRUTORA VÉRTICE LTDA ME estabelecida na Rua dos Cariris nº 76 Cidade de Crato Estado do Ceará inscrita no CNPJ sob o nº 09.019.058/0001-51 e Registrada na Junta Comercial sob o NIRE nº 23201160110 por despacho em 27/08/2007.

Crato-CE, 29/04/2016.

Alender Honório de Oliveira
Sócio Proprietário

Alender Honório de Oliveira
CPF: 640.295.493-49 CREA 039299-CE
Sócio Proprietário e Engenheiro Civil

Assinatura do Contador/n° do CRC

Antonia Vilma A. P. Fernandes
Téc. em Contabilidade - CRC: 013718/0-5
CPF: 312.935.063-20 - CPF: 223.292.003-82
Fone: 3523-1457 - Cel: 9966-4063/9208-7710



JUNTA COMERCIAL DO ESTADO DO CEARÁ
NÚCLEO REGIONAL DE JUAZEIRO DO NORTE

Termo de Autenticação 16/002125-1

O presente livro/ficha, por mim examinado e conferido, acha-se em conformidade com a legislação em vigor em seus termos de abertura e encerramento.

JUAZEIRO DO NORTE

02/05/16

JOSEFINA AMÉLIA PINHEIRO BARRETO
SUPERVISOR DE NÚCLEO

Livro Diário Nº. 1

nciado para:

Empresa: CONSTRUTORA VERTICE LTDA ME - CNPJ: 09.019.058/0001-51 NIRE: 23201160110

Período: 01/01/2015 a 31/12/2015



Pág.: 2 de 34

ADMIN

Fortes Contábil 6.48.0

CONSTRUTORA VÉRTICE LTDE - ME

Data	Conta	Histórico	Estab	Centro	Chave	Débito	Crédito
02/01/XXX5	34101.0021	- Despesa Alimentícia Pg.despesas ref. Alimentação	0001	001	26	135,00	
02/01/XXX5	11101.0001	- Caixa Pg.despesas ref. Alimentação	0001	001	26		135,00
02/01/XXX5	21101.0007	- Codema Comércio de Madeiras Ltda Pg.duplicata no. 25481	0001	001	28	535,20	
02/01/XXX5	11104.0000	- Banco Bradesco Pg.duplicata no. 25481	0001	001	28		535,20
Totais do dia 02:						670,20	670,20
06/01/XXX5	33203.0004	- Energia Elétrica Pagamento energia elétrica escritório.	0001	001	29	236,90	
06/01/XXX5	11101.0001	- Caixa Pagamento energia elétrica escritório.	0001	001	29		236,90
Totais do dia 06:						236,90	236,90
07/01/XXX5	11101.0001	- Caixa Compra de material de expediente.	0001	001	30	50,00	
07/01/XXX5	33203.0010	- Materiais de Consumo Compra de material de expediente.	0001	001	30		50,00
07/01/XXX5	21302.0002	- FGTS a Recolher Pagamento FGTS folha de pagamento 12/XXX4.	0001	001	36	189,12	
07/01/XXX5	11104.0000	- Banco Bradesco Pagamento FGTS folha de pagamento 12/XXX4.	0001	001	36		189,12
Totais do dia 07:						239,12	239,12
09/01/XXX5	33102.0014	- Despesa Alimentícia Pagamento alimentação fornecimento semanal.	0001	001	31	180,00	
09/01/XXX5	11101.0001	- Caixa Pagamento alimentação fornecimento semanal.	0001	001	31		180,00
09/01/XXX5	11603.0001	- Mercadorias Compra de ceramica 30x30 incenor ref. nf 25461	0001	001	32	835,40	
09/01/XXX5	21101.0007	- Codema Comércio de Madeiras Ltda Compra de ceramica 30x30 incenor ref. nf 25461	0001	001	32		835,40
09/01/XXX5	11603.0001	- Mercadorias Compra argamassa rejuntamix.	0001	001	33	256,00	
09/01/XXX5	21101.0007	- Codema Comércio de Madeiras Ltda Compra argamassa rejuntamix.	0001	001	33		256,00
09/01/XXX5	33203.0005	- Água - Saaec Pagamento água e esgoto ref. janeiro 2015.	0001	001	34	20,00	
09/01/XXX5	11101.0001	- Caixa Pagamento água e esgoto ref. janeiro 2015.	0001	001	34		20,00
Totais do dia 09:						1.291,40	1.291,40
13/01/XXX5	33102.0010	- Vale Transp.E Desp.Cond.Pessoal Despesas com transportes de trabalhadores.	0001	001	35	135,20	
13/01/XXX5	11101.0001	- Caixa					

Continua...



Livro Diário Nº. 1

Licenciado para:

Empresa: CONSTRUTORA VERTICE LTDA ME - CNPJ: 09.019.058/0001-51 NIRE: 23201160110

Período: 01/01/2015 a 31/12/2015

CONSTRUTORA VÉRTICE LTDE - ME

Data	Conta	Histórico	Estab	Centro	Chave	Débito	Crédito
		Despesas com transportes de trabalhadores.	0001	001	35		135,20
					Totais do dia 13:	135,20	135,20
14/01/XXX5	21101.0008 - Cidral	Pagamento duplicata n 1254	0001	001	37	155,00	
14/01/XXX5	11101.0001 - Caixa	Pagamento duplicata n 1254	0001	001	37		155,00
					Totais do dia 14:	155,00	155,00
16/01/XXX5	11104.0000 - Banco Bradesco	Recebimento pagamento Serviços desenho cad.	0001	001	46	3.560,00	
16/01/XXX5	41101.0003 - Receita Bruta de Vendas ou Serviços	Recebimento pagamento Serviços desenho cad.	0001	001	46		3.560,00
16/01/XXX5	21101.0009 - Pinheiro Ferragens	Pagamento duplicata.	0001	001	47	25,36	
16/01/XXX5	11104.0000 - Banco Bradesco	Pagamento duplicata.	0001	001	47		25,36
					Totais do dia 16:	3.585,36	3.585,36
20/01/XXX5	21301.0010 - Simples a Recolher	Pagamento Simples Nacional.	0001	001	48	4.580,25	
20/01/XXX5	11104.0000 - Banco Bradesco	Pagamento Simples Nacional.	0001	001	48		4.580,25
20/01/XXX5	21302.0001 - INSS a Recolher	Pagamento Inss 12/XXX4.	0001	001	49	280,69	
20/01/XXX5	11104.0000 - Banco Bradesco	Pagamento Inss 12/XXX4.	0001	001	49		280,69
					Totais do dia 20:	4.860,94	4.860,94
23/01/XXX5	11104.0000 - Banco Bradesco	Receita obra Patricia Alcantara	0001	001	51	8.563,00	
23/01/XXX5	41101.0003 - Receita Bruta de Vendas ou Serviços	Receita obra Patricia Alcantara	0001	001	51		8.563,00
23/01/XXX5	33202.0014 - Despesa Alimentícia	Despesa alimentação semanal.	0001	001	52	250,00	
23/01/XXX5	11101.0001 - Caixa	Despesa alimentação semanal.	0001	001	52		250,00
					Totais do dia 23:	8.813,00	8.813,00
27/01/XXX5	33101.0004 - Combustíveis	Transferência bancária pagamento posto Tribus.	0001	001	53	3.652,00	
27/01/XXX5	11104.0000 - Banco Bradesco	Transferência bancária pagamento posto Tribus.	0001	001	53		3.652,00
					Totais do dia 27:	3.652,00	3.652,00
29/01/XXX5	33102.0010 - Vale Transp.E Desp.Cond.Pessoal	Despesa vale transportes.	0001	001	54	254,30	
29/01/XXX5	11101.0001 - Caixa	Despesa vale transportes.	0001	001	54		254,30
					Totais do dia 29:	254,30	254,30
30/01/XXX5	11104.0000 - Banco Bradesco	Receita serviços cad.	0001	001	55	3.523,00	
30/01/XXX5	41101.0003 - Receita Bruta de Vendas ou Serviços	Receita serviços cad.	0001	001	55		3.523,00

3.523,00
Continua...

Livre Diário Nº. 1

Licenciado para:

Empresa: CONSTRUTORA VERTICE LTDA ME - CNPJ: 09.019.058/0001-51 NIRE: 23201160110

Período: 01/01/2015 a 31/12/2015



Pág.: 4 de 34

ADMIN

Fortes Contábil 6.48.0

CONSTRUTORA VÉRTICE LTDE - ME

Data	Conta	Histórico	Estab	Centro	Chave	Débito	Crédito
30/01/XXX5	21601.0001	- Salários a Pagar Pagamento cadistas.	0001	001	56	2.364,00	
30/01/XXX5	11104.0000	- Banco Bradesco Pagamento cadistas.	0001	001	56		2.364,00
30/01/XXX5	21601.0003	- Pró-labores a Pagar Pagamento pró-labora	0001	001	57	788,00	
30/01/XXX5	11104.0000	- Banco Bradesco Pagamento pró-labora	0001	001	57		788,00
30/01/XXX5	21801.0003	- Gratificações e Part.Empregados Gratificações.	0001	001	58	2.546,00	
30/01/XXX5	11104.0000	- Banco Bradesco Gratificações.	0001	001	58		2.546,00
30/01/XXX5	21601.0011	- Telefone a Pagar Pagamento conta oi.	0001	001	59	532,35	
30/01/XXX5	11101.0001	- Caixa Pagamento conta oi.	0001	001	59		532,35
30/01/XXX5	21101.0002	- Geosoma Pagamento Serviços de prospecção geofísica.	0001	001	60	4.620,00	
30/01/XXX5	11104.0000	- Banco Bradesco Pagamento Serviços de prospecção geofísica.	0001	001	60		4.620,00
Totais do dia 30:						14.373,35	14.373,35
Totais do mês de Janeiro:						38.266,77	38.266,77
03/02/XXX5	21101.0005	- Rsolos Pagamento fornecedor.	0001	001	61	2.560,00	
03/02/XXX5	11104.0000	- Banco Bradesco Pagamento fornecedor.	0001	001	61		2.560,00
03/02/XXX5	21101.0010	- Depósito Beira Rio Pagamento compra de cimento.	0001	001	62	365,00	
03/02/XXX5	11101.0001	- Caixa Pagamento compra de cimento.	0001	001	62		365,00
03/02/XXX5	11603.0001	- Mercadorias Compra de material à vista.	0001	001	63	2.300,25	
03/02/XXX5	11104.0000	- Banco Bradesco Compra de material à vista.	0001	001	63		2.300,25
03/02/XXX5	21601.0012	- Energia a Pagar Pagamento Energia Elétrica.	0001	001	64	285,60	
03/02/XXX5	11101.0001	- Caixa Pagamento Energia Elétrica.	0001	001	64		285,60
03/02/XXX5	11104.0000	- Banco Bradesco Recebimento serviços construção.	0001	001	65	8.600,00	
03/02/XXX5	41101.0003	- Receita Bruta de Vendas ou Serviços Recebimento serviços construção.	0001	001	65		8.600,00
Totais do dia 03:						14.110,85	14.110,85
05/02/XXX5	61101.0001	- Balanco de Abertura Rec.ref.	0001	001	331	50.000,00	
05/02/XXX5	41101.0003	- Receita Bruta de Vendas ou Serviços Rec.ref.	0001	001	331		50.000,00
Totais do dia 05:						50.000,00	50.000,00
06/02/XXX5	21302.0002	- FGTS a Recolher Pagamento Fgts. 01/XXX5	0001	001	66	189,12	

Continua...

Livro Diário Nº. 1

Licenciado para:

Empresa: CONSTRUTORA VERTICE LTDA ME - CNPJ: 09.019.058/0001-51 NIRE: 23201160110

Período: 01/01/2015 a 31/12/2015



Pág.: 5 de 34

ADMIN

Fortes Contábil 6.48.0

CONSTRUTORA VÉRTICE LTDE - ME

Data	Conta	Histórico	Estab	Centro	Chave	Débito	Crédito
06/02/XXX5	11104.0000	- Banco Bradesco Pagamento Fgts. 01/XXX5	0001	001	66		189,12
06/02/XXX5	33102.0014	- Despesa Alimentícia Pagamento alimentação semanal.	0001	001	67	195,00	
06/02/XXX5	11101.0001	- Caixa Pagamento alimentação semanal.	0001	001	67		195,00
06/02/XXX5	11104.0000	- Banco Bradesco Recebimento primeira parcela serviços cad Antonio Carlos.	0001	001	68	1.500,00	
06/02/XXX5	41101.0003	- Receita Bruta de Vendas ou Serviços Recebimento primeira parcela serviços cad Antonio Carlos.	0001	001	68		1.500,00
Totais do dia 06:						1.884,12	1.884,12
07/02/XXX5	21101.0007	- Codema Comércio de Madeiras Ltda Pagamento Fornecedor.	0001	001	69	869,36	
10/02/XXX5	11104.0000	- Banco Bradesco Pagamento Fornecedor.	0001	001	69		869,36
10/02/XXX5	33203.0005	- Água - Saaec Pagamento água e esgoto.	0001	001	70	20,00	
10/02/XXX5	11101.0001	- Caixa Pagamento água e esgoto.	0001	001	70		20,00
Totais do dia 10:						889,36	889,36
12/02/XXX5	21601.0010	- Férias a Pagar Pagamento Férias Funcionário Rosalia Vieira.	0001	001	71	525,33	
12/02/XXX5	11101.0001	- Caixa Pagamento Férias Funcionário Rosalia Vieira.	0001	001	71		525,33
12/02/XXX5	11101.0001	- Caixa Recebimento Patricia Alcantara.	0001	001	72	3.652,00	
12/02/XXX5	41101.0003	- Receita Bruta de Vendas ou Serviços Recebimento Patricia Alcantara.	0001	001	72		3.652,00
Totais do dia 12:						4.177,33	4.177,33
13/02/XXX5	33102.0014	- Despesa Alimentícia Despesa alimentação semanal.	0001	001	73	195,00	
13/02/XXX5	11104.0000	- Banco Bradesco Despesa alimentação semanal.	0001	001	73		195,00
Totais do dia 13:						195,00	195,00
18/02/XXX5	11603.0001	- Mercadorias compra de mercadoria Cidral.	0001	001	74	2.500,30	
18/02/XXX5	21101.0008	- Cidral compra de mercadoria Cidral.	0001	001	74		2.500,30
18/02/XXX5	33203.0010	- Materiais de Consumo materiais de escritório.	0001	001	75	36,20	
18/02/XXX5	11101.0001	- Caixa materiais de escritório.	0001	001	75		36,20
Totais do dia 18:						2.536,50	2.536,50
20/02/XXX5	21301.0010	- Simples a Recolher Pagamento simples nacional.	0001	001	76	3.652,22	
20/02/XXX5	11104.0000	- Banco Bradesco Pagamento simples nacional.	0001	001	76		3.652,22
20/02/XXX5	21302.0001	- INSS a Recolher					

Continua...

Livro Diário Nº. 1

Licenciado para:

Empresa: CONSTRUTORA VERTICE LTDA ME - CNPJ: 09.019.058/0001-51 NIRE: 23201160110

Período: 01/01/2015 a 31/12/2015

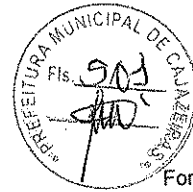

Pág.: 6 de 34

ADMIN

Fortes Contábil 6.48.0

CONSTRUTORA VÉRTICE LTDE - ME

Data	Conta	Histórico	Estab	Centro	Chave	Débito	Crédito
		Pagamento Inss.	0001	001	77	290,69	
20/02/XXX5	11104.0000	- Banco Bradesco					290,69
		Pagamento Inss.	0001	001	77		
20/02/XXX5	33102.0010	- Vale Transp.E Desp.Cond.Pessoal				251,30	
		Compra de vale transporte.	0001	001	78		
20/02/XXX5	11101.0001	- Caixa					251,30
		Compra de vale transporte.	0001	001	78		
20/02/XXX5	33102.0016	- Despesas Com Treinamento de Pessoal				560,00	
		Pagamento curso treinamento.	0001	001	79		
20/02/XXX5	11104.0000	- Banco Bradesco					560,00
		Pagamento curso treinamento.	0001	001	79		
Totais do dia 20:						4.754,21	4.754,21
23/02/XXX5	11104.0000	- Banco Bradesco				1.252,00	
		Recebimentos diversos.	0001	001	80		
23/02/XXX5	41101.0003	- Receita Bruta de Vendas ou Serviços					1.252,00
		Recebimentos diversos.	0001	001	80		
Totais do dia 23:						1.252,00	1.252,00
24/02/XXX5	11403.0001	- Adiantamento de Salários				500,00	
		Adiantamento salarial.	0001	001	81		
24/02/XXX5	11104.0000	- Banco Bradesco					500,00
		Adiantamento salarial.	0001	001	81		
Totais do dia 24:						500,00	500,00
26/02/XXX5	21601.0011	- Telefone a Pagar				785,00	
		Pagamento conta oi.	0001	001	82		
26/02/XXX5	11104.0000	- Banco Bradesco					785,00
		Pagamento conta oi.	0001	001	82		
26/02/XXX5	11104.0000	- Banco Bradesco				40.000,00	
		Recebimento Serviços de Construção.	0001	001	83		
26/02/XXX5	41101.0003	- Receita Bruta de Vendas ou Serviços					40.000,00
		Recebimento Serviços de Construção.	0001	001	83		
26/02/XXX5	11603.0001	- Mercadorias				6.352,00	
		compra de material.	0001	001	84		
26/02/XXX5	21101.0008	- Cidral					6.352,00
		compra de material.	0001	001	84		
26/02/XXX5	11603.0001	- Mercadorias				150,00	
		compra de areia lavada.	0001	001	85		
26/02/XXX5	21101.0011	- Depósito Nossa Senhora de Fáima					150,00
		compra de areia lavada.	0001	001	85		
Totais do dia 26:						47.287,00	47.287,00
27/02/XXX5	21601.0001	- Salários a Pagar				2.364,00	
		Pagamento salários.	0001	001	86		
27/02/XXX5	11104.0000	- Banco Bradesco					2.364,00
		Pagamento salários.	0001	001	86		
27/02/XXX5	21601.0003	- Pró-labores a Pagar				788,00	
		Pagamento pró-labore.	0001	001	87		
27/02/XXX5	11104.0000	- Banco Bradesco					788,00
		Pagamento pró-labore.	0001	001	87		
27/02/XXX5	21801.0003	- Gratificações e Part.Empregados				2.546,00	
		Gratificações.	0001	001	88		
27/02/XXX5	11104.0000	- Banco Bradesco					2.546,00
		Gratificações.	0001	001	88		
27/02/XXX5	11101.0001	- Caixa					

Continua...

Livro Diário Nº. 1

Licenciado para:

Empresa: CONSTRUTORA VERTICE LTDA ME - CNPJ: 09.019.058/0001-51 NIRE: 23201160110

Período: 01/01/2015 a 31/12/2015

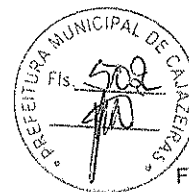

Pág.: 7 de 34

ADMIN

Fortes Contábil 6.48.0

CONSTRUTORA VÉRTICE LTDE - ME

Data	Conta	Histórico	Estab	Centro	Chave	Débito	Crédito
		Recebimentos diversos.	0001	001	89	8.652,00	
27/02/XXX5	41101.0003	- Receita Bruta de Vendas ou Serviços					8.652,00
		Recebimentos diversos.	0001	001	89		
27/02/XXX5	11101.0001	- Caixa					
		serviços de impressão.	0001	001	90	2.500,30	
27/02/XXX5	21101.0013	- Ábaco					
		serviços de impressão.	0001	001	90		2.500,30
27/02/XXX5	11601.0004	- Combustíveis					
		pagamento posto Tribus.	0001	001	91	2.325,00	
27/02/XXX5	11101.0001	- Caixa					
		pagamento posto Tribus.	0001	001	91		2.325,00
Totais do dia 27:						19.175,30	19.175,30
Totais do mês de Fevereiro:						146.761,67	146.761,67
03/03/XXX5	33102.0014	- Despesa Alimentícia					
		Pagamento despesa ref. alimentação	0001	001	23	185,00	
02/03/XXX5	11101.0001	- Caixa					
		Pagamento despesa ref. alimentação	0001	001	23		185,00
02/03/XXX5	11101.0001	- Caixa					
		receita de serviços de desenho.	0001	001	24	9.000,00	
02/03/XXX5	41101.0003	- Receita Bruta de Vendas ou Serviços					
		receita de serviços de desenho.	0001	001	24		9.000,00
02/03/XXX5	11104.0000	- Banco Bradesco					
		Depósito bancário.	0001	001	25	5.000,00	
02/03/XXX5	11101.0001	- Caixa					
		Depósito bancário.	0001	001	25		5.000,00
Totais do dia 02:						14.185,00	14.185,00
04/03/XXX5	21601.0012	- Energia a Pagar					
		Pagamento energia elétrica.	0001	001	26	323,45	
04/03/XXX5	11101.0001	- Caixa					
		Pagamento energia elétrica.	0001	001	26		323,45
Totais do dia 04:						323,45	323,45
05/03/XXX5	11603.0001	- Mercadorias					
		Compra de material de pintura.	0001	001	27	6.345,00	
05/03/XXX5	21101.0008	- Cidral					
		Compra de material de pintura.	0001	001	27		6.345,00
05/03/XXX5	11603.0001	- Mercadorias					
		Compra de material.	0001	001	28	2.345,00	
05/03/XXX5	21101.0010	- Depósito Beira Rio					
		Compra de material.	0001	001	28		2.345,00
Totais do dia 05:						8.690,00	8.690,00
06/03/XXX5	21302.0002	- FGTS a Recolher					
		Pagamento FGTS folha de pagamento.	0001	001	29	189,12	
06/03/XXX5	11104.0000	- Banco Bradesco					
		Pagamento FGTS folha de pagamento.	0001	001	29		189,12
06/03/XXX5	33102.0014	- Despesa Alimentícia					
		Despesa alimentícia.	0001	001	30	170,00	
06/03/XXX5	11101.0001	- Caixa					
		Despesa alimentícia.	0001	001	30		170,00
06/03/XXX5	21101.0008	- Cidral					
		Pagamento duplicata n 2736	0001	001	31	2.150,00	
06/03/XXX5	11104.0000	- Banco Bradesco					
		Pagamento duplicata n 2736	0001	001	31		2.150,00

Continua...

Livro Diário Nº. 1

Licenciado para:

Empresa: CONSTRUTORA VERTICE LTDA ME - CNPJ: 09.019.058/0001-51 NIRE: 23201160110

Período: 01/01/2015 a 31/12/2015

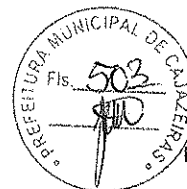

CONSTRUTORA VERTICE LTDE - ME

Data	Conta	Histórico	Estab	Centro	Chave	Débito	Crédito
Totais do dia 06:						2.509,12	2.509,12
10/03/XXX5	33203.0005	Água - Saaec Pagamento água e esgoto.	0001	001	32	20,00	
10/03/XXX5	11101.0001	Caixa Pagamento água e esgoto.	0001	001	32		20,00
Totais do dia 10:						20,00	20,00
11/03/XXX5	33102.0010	Vale Transp.E Desp.Cond.Pessoal Transferência bancária pagamento vale transportes.	0001	001	33	140,20	
11/03/XXX5	11104.0000	Banco Bradesco Transferência bancária pagamento vale transportes.	0001	001	33		140,20
Totais do dia 11:						140,20	140,20
11/03/XXX5	11104.0000	Banco Bradesco Recebimento obra Campo Alegre.	0001	001	34	45.000,00	
14/03/XXX5	41101.0003	Receita Bruta de Vendas ou Serviços Recebimento obra Campo Alegre.	0001	001	34		45.000,00
14/03/XXX5	11603.0001	Mercadorias Compra de material.	0001	001	35	7.000,00	
14/03/XXX5	21101.0011	Depósito Nossa Senhora de Fátima Compra de material.	0001	001	35		7.000,00
14/03/XXX5	21101.0010	Depósito Beira Rio Pagamento duplicata.	0001	001	36	890,00	
14/03/XXX5	11104.0000	Banco Bradesco Pagamento duplicata.	0001	001	36		890,00
Totais do dia 14:						52.890,00	52.890,00
19/03/XXX5	61101.0001	Balanco de Abertura Rec.ref.	0001	001	332	50.000,00	
19/03/XXX5	41101.0003	Receita Bruta de Vendas ou Serviços Rec.ref.	0001	001	332		50.000,00
Totais do dia 19:						50.000,00	50.000,00
20/03/XXX5	21301.0010	Simplex a Recolher Pagamento Simples Nacional.	0001	001	37	3.768,00	
20/03/XXX5	11104.0000	Banco Bradesco Pagamento Simples Nacional.	0001	001	37		3.768,00
20/03/XXX5	21302.0001	INSS a Recolher Pagamento inss folha de pagamento.	0001	001	38	280,69	
20/03/XXX5	11104.0000	Banco Bradesco Pagamento inss folha de pagamento.	0001	001	38		280,69
Totais do dia 20:						4.048,69	4.048,69
21/03/XXX5	11601.0004	Combustíveis Pagamento combustível Posto Tribus.	0001	001	39	3.456,90	
21/03/XXX5	11104.0000	Banco Bradesco Pagamento combustível Posto Tribus.	0001	001	39		3.456,90
21/03/XXX5	33102.0014	Despesa Alimentícia Despesa alimentação semanal.	0001	001	40	180,00	
21/03/XXX5	11101.0001	Caixa Despesa alimentação semanal.	0001	001	40		180,00
Totais do dia 21:						3.636,90	3.636,90
24/03/XXX5	33203.0013	Aluguel de Equipamentos Aluguel de equipamentos.	0001	001	41	2.000,00	
24/03/XXX5	11104.0000	Banco Bradesco					

Continua...

Livro Diário Nº. 1

Licenciado para:

Empresa: CONSTRUTORA VERTICE LTDA ME - CNPJ: 09.019.058/0001-51 NIRE: 23201160110

Período: 01/01/2015 a 31/12/2015

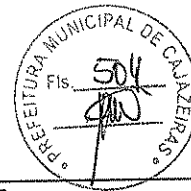

CONSTRUTORA VÉRTICE LTDE - ME

Data	Conta	Histórico	Estab	Centro	Chave	Débito	Crédito
		Aluguel de equipamentos.	0001	001	41		2.000,00
24/03/XXX5	21601.0011	- Telefone a Pagar					
		Pagamento conta oi.	0001	001	42	345,45	
24/03/XXX5	11104.0000	- Banco Bradesco					
		Pagamento conta oi.	0001	001	42		345,45
24/03/XXX5	21101.0002	- Geosoma					
		Pagamento serviços.	0001	001	43	1.890,00	
24/03/XXX5	11104.0000	- Banco Bradesco					
		Pagamento serviços.	0001	001	43		1.890,00
Totais do dia 24:						4.235,45	4.235,45
30/03/XXX5	11104.0000	- Banco Bradesco					
		Recebimento obre campo alegre.	0001	001	47	12.500,00	
30/03/XXX5	41101.0003	- Receita Bruta de Vendas ou Serviços					
		Recebimento obre campo alegre.	0001	001	47		12.500,00
Totais do dia 30:						12.500,00	12.500,00
31/03/XXX5	21601.0001	- Salários a Pagar					
		Pagamento salários.	0001	001	44	2.364,00	
31/03/XXX5	11104.0000	- Banco Bradesco					
		Pagamento salários.	0001	001	44		2.364,00
31/03/XXX5	21601.0003	- Pró-labores a Pagar					
		Pagamento pró-labore sócio.	0001	001	45	788,00	
31/03/XXX5	11104.0000	- Banco Bradesco					
		Pagamento pró-labore sócio.	0001	001	45		788,00
31/03/XXX5	21801.0003	- Gratificações e Part. Empregados					
		Pagamento gratificações.	0001	001	46	3.000,00	
31/03/XXX5	11104.0000	- Banco Bradesco					
		Pagamento gratificações.	0001	001	46		3.000,00
Totais do dia 31:						6.152,00	6.152,00
Totais do mês de Março:						159.330,81	159.330,81
01/04/XXX5	11104.0000	- Banco Bradesco					
		Depósito bancário.	0001	001	49	5.000,00	
01/04/XXX5	11101.0001	- Caixa					
		Depósito bancário.	0001	001	49		5.000,00
Totais do dia 01:						5.000,00	5.000,00
02/04/XXX5	33101.0004	- Combustíveis					
		saldo de conta.	0001	001	50	5.781,90	
02/04/XXX5	11601.0004	- Combustíveis					
		saldo de conta.	0001	001	50		5.781,90
02/04/XXX5	33102.0008	- Plano de Saúde					
		Pagamento plano de saúde empresarial.	0001	001	51	560,00	
02/04/XXX5	11101.0001	- Caixa					
		Pagamento plano de saúde empresarial.	0001	001	51		560,00
02/04/XXX5	21101.0009	- Pinheiro Ferragens					
		Pagamento duplicata n 23546	0001	001	52	690,00	
02/04/XXX5	11104.0000	- Banco Bradesco					
		Pagamento duplicata n 23546	0001	001	52		690,00
Totais do dia 02:						7.031,90	7.031,90
06/04/XXX5	21101.0010	- Depósito Beira Rio					
		Pagamento duplicata n897	0001	001	53	1.090,00	
06/04/XXX5	11104.0000	- Banco Bradesco					
		Pagamento duplicata n897	0001	001	53		1.090,00
06/04/XXX5	21101.0008	- Cidrai					

Continua...



Livro Diário Nº. 1

Licenciado para:

Empresa: CONSTRUTORA VERTICE LTDA ME - CNPJ: 09.019.058/0001-51 NIRE: 23201160110

Período: 01/01/2015 a 31/12/2015

CONSTRUTORA VÉRTICE LTDE - ME

Data	Conta	Histórico	Estab	Centro	Chave	Débito	Crédito
06/04/XXX5	11104.0000	Pagamento duplicata. - Banco Bradesco	0001	001	54	3.450,00	
06/04/XXX5	11104.0000	Pagamento duplicata. - Banco Bradesco	0001	001	54		3.450,00
06/04/XXX5	41101.0003	Receita de serviços de reforma. - Receita Bruta de Vendas ou Serviços	0001	001	55	2.340,00	
06/04/XXX5	33203.0004	Receita de serviços de reforma. - Energia Elétrica	0001	001	55		2.340,00
06/04/XXX5	11101.0001	Pagamento energia elétrica. - Caixa	0001	001	56	344,78	
06/04/XXX5	11101.0001	Pagamento energia elétrica.	0001	001	56		344,78
Totais do dia 06:						7.224,78	7.224,78
07/04/XXX5	21302.0002	FGTS a Recolher - Pagamento FGTS folha de pagamento.	0001	001	57	189,12	
07/04/XXX5	11104.0000	Pagamento FGTS folha de pagamento. - Banco Bradesco	0001	001	57		189,12
Totais do dia 07:						189,12	189,12
08/04/XXX5	11104.0000	Depósito bancário. - Banco Bradesco	0001	001	58	2.000,00	
08/04/XXX5	11101.0001	Depósito bancário. - Caixa	0001	001	58		2.000,00
Totais do dia 08:						2.000,00	2.000,00
09/04/XXX5	33203.0016	Manutenção de Veículos - Revisão veículo empresa.	0001	001	59	1.560,00	
09/04/XXX5	11104.0000	Revisão veículo empresa. - Banco Bradesco	0001	001	59		1.560,00
Totais do dia 09:						1.560,00	1.560,00
10/04/XXX5	21101.0003	Jmachado Topografia - Pagamento serviços.	0001	001	60	5.000,00	
10/04/XXX5	11104.0000	Pagamento serviços. - Banco Bradesco	0001	001	60		5.000,00
Totais do dia 10:						5.000,00	5.000,00
11/04/XXX5	33102.0014	Despesa Alimentícia - Despesa alimentação.	0001	001	61	200,00	
11/04/XXX5	11101.0001	Despesa alimentação. - Caixa	0001	001	61		200,00
11/04/XXX5	11101.0001	Recebimento Obra Vilafta. - Caixa	0001	001	62	12.000,00	
11/04/XXX5	41101.0003	Receita Bruta de Vendas ou Serviços - Recebimento Obra Vilafta.	0001	001	62		12.000,00
11/04/XXX5	21101.0012	Atacon - Pagamento duplicata n 178269	0001	001	63	6.000,00	
11/04/XXX5	11104.0000	Pagamento duplicata n 178269. - Banco Bradesco	0001	001	63		6.000,00
Totais do dia 11:						18.200,00	18.200,00
14/04/XXX5	33203.0005	Água - Saaec - Pagamento água e esgoto.	0001	001	64	20,00	
14/04/XXX5	11101.0001	Pagamento água e esgoto. - Caixa	0001	001	64		20,00
14/04/XXX5	34201.0015	Telefones - Saldo de conta.	0001	001	65	1.662,80	
14/04/XXX5	21601.0011	Telefone a Pagar					

Continua...

Livro Diário Nº. 1

Licenciado para:

Empresa: CONSTRUTORA VERTICE LTDA ME - CNPJ: 09.019.058/0001-51 NIRE: 23201160110

Período: 01/01/2015 a 31/12/2015



Pág.: 11 de 34

ADMIN

Fortes Contábil 6.48.0

CONSTRUTORA VÉRTICE LTDE - ME

Data	Conta	Histórico	Estab	Centro	Chave	Débito	Crédito
		Saldo de conta.	0001	001	65		1.662,80
Totais do dia 14:						1.682,80	1.682,80
15/04/XXX5	33102.0013	- Estagiários Pagamento estagiário.	0001	001	66	394,00	
15/04/XXX5	11101.0001	- Caixa Pagamento estagiário.	0001	001	66		394,00
15/04/XXX5	11104.0000	- Banco Bradesco Recebimento prestação de serviços.	0001	001	67	5.690,00	
15/04/XXX5	41101.0003	- Receita Bruta de Vendas ou Serviços Recebimento prestação de serviços.	0001	001	67		5.690,00
Totais do dia 15:						6.084,00	6.084,00
16/04/XXX5	33102.0010	- Vale Transp.E Desp.Cond.Pessoal Transferência para pagamento vale transporte.	0001	001	68	234,00	
16/04/XXX5	11104.0000	- Banco Bradesco Transferência para pagamento vale transporte.	0001	001	68		234,00
Totais do dia 16:						234,00	234,00
17/04/XXX5	33102.0015	- Fardamento Pagamento compra de fardamento escritório.	0001	001	69	340,00	
17/04/XXX5	11104.0000	- Banco Bradesco Pagamento compra de fardamento escritório.	0001	001	69		340,00
17/04/XXX5	21101.0008	- Cidral Pagamento duplicata.	0001	001	70	564,00	
17/04/XXX5	11104.0000	- Banco Bradesco Pagamento duplicata.	0001	001	70		564,00
Totais do dia 17:						904,00	904,00
18/04/XXX5	33102.0014	- Despesa Alimentícia Pagamento alimentação semanal.	0001	001	71	235,00	
18/04/XXX5	11101.0001	- Caixa Pagamento alimentação semanal.	0001	001	71		235,00
Totais do dia 18:						235,00	235,00
20/04/XXX5	21301.0010	- Simples a Recolher Pagamento Simples Nacional.	0001	001	72	4.555,67	
20/04/XXX5	11104.0000	- Banco Bradesco Pagamento Simples Nacional.	0001	001	72		4.555,67
20/04/XXX5	21302.0001	- INSS a Recolher Pagamento Inss folha de pagamento.	0001	001	73	280,69	
20/04/XXX5	11104.0000	- Banco Bradesco Pagamento Inss folha de pagamento.	0001	001	73		280,69
Totais do dia 20:						4.836,36	4.836,36
23/04/XXX5	33101.0004	- Combustíveis Pagamento combustível Posto Tribus.	0001	001	74	3.330,00	
23/04/XXX5	11104.0000	- Banco Bradesco Pagamento combustível Posto Tribus.	0001	001	74		3.330,00
Totais do dia 23:						3.330,00	3.330,00
24/04/XXX5	11104.0000	- Banco Bradesco Depósito bancário.	0001	001	75	1.500,00	
24/04/XXX5	11101.0001	- Caixa Depósito bancário.	0001	001	75		1.500,00

Continua...

Livro Diário Nº. 1

Licenciado para:

Empresa: CONSTRUTORA VERTICE LTDA ME - CNPJ: 09.019.058/0001-51 NIRE: 23201160110

Período: 01/01/2015 a 31/12/2015



Pág.: 12 de 34

ADMIN

Fortes Contábil 6.48.0

CONSTRUTORA VÉRTICE LTDE - ME

Data	Conta	Histórico	Estab	Centro	Chave	Débito	Crédito
24/04/XXX5	11104.0000	- Banco Bradesco Depósito bancário.	0001	001	76	1.000,00	
24/04/XXX5	11101.0001	- Caixa Depósito bancário.	0001	001	76		1.000,00
Totais do dia 24:						2.500,00	2.500,00
25/04/XXX5	33102.0014	- Despesa Alimentícia Pagamento despesa alimentação.	0001	001	77	180,00	
25/04/XXX5	11101.0001	- Caixa Pagamento despesa alimentação.	0001	001	77		180,00
25/04/XXX5	33203.0010	- Materiais de Consumo Pagamento material de consumo.	0001	001	78	345,00	
25/04/XXX5	11101.0001	- Caixa Pagamento material de consumo.	0001	001	78		345,00
Totais do dia 25:						525,00	525,00
28/04/XXX5	11104.0000	- Banco Bradesco Receita de venda de serviços.	0001	001	79	35.000,00	
28/04/XXX5	41101.0003	- Receita Bruta de Vendas ou Serviços Receita de venda de serviços.	0001	001	79		35.000,00
Totais do dia 28:						35.000,00	35.000,00
29/04/XXX5	11104.0000	- Banco Bradesco Depósito bancário.	0001	001	80	2.000,00	
29/04/XXX5	11101.0001	- Caixa Depósito bancário.	0001	001	80		2.000,00
29/04/XXX5	21101.0013	- Ábaco Pagamento serviços.	0001	001	81	7.890,00	
29/04/XXX5	11104.0000	- Banco Bradesco Pagamento serviços.	0001	001	81		7.890,00
Totais do dia 29:						9.890,00	9.890,00
30/04/XXX5	21601.0001	- Salários a Pagar Pagamento salário.	0001	001	82	2.364,00	
30/04/XXX5	11104.0000	- Banco Bradesco Pagamento salário.	0001	001	82		2.364,00
30/04/XXX5	21601.0003	- Pró-labores a Pagar Pagamento pró-labore sócio.	0001	001	83	788,00	
30/04/XXX5	11104.0000	- Banco Bradesco Pagamento pró-labore sócio.	0001	001	83		788,00
30/04/XXX5	21801.0003	- Gratificações e Part.Empregados Pagamento gratificações.	0001	001	84	2.500,00	
30/04/XXX5	11104.0000	- Banco Bradesco Pagamento gratificações.	0001	001	84		2.500,00
Totais do dia 30:						5.652,00	5.652,00
Totais do mês de Abril:						117.078,96	117.078,96
04/05/XXX5	11101.0001	- Caixa Recebimento prestação de serviços de desenho.	0001	001	85	2.400,00	
04/05/XXX5	41101.0003	- Receita Bruta de Vendas ou Serviços Recebimento prestação de serviços de desenho.	0001	001	85		2.400,00
Totais do dia 04:						2.400,00	2.400,00
05/05/XXX5	21101.0008	- Cidral Pagamento duplicata.	0001	001	86	4.567,00	
05/05/XXX5	11104.0000	- Banco Bradesco					

Continua...

Livro Diário Nº. 4

Licenciado para:

Empresa: CONSTRUTORA VERTICE LTDA ME - CNPJ: 09.019.058/0001-51 NIRE: 23201160110

Período: 01/01/2015 a 31/12/2015



Pág.: 13 de 34

ADMIN
Fortes Contábil 6.48.0

CONSTRUTORA VÉRTICE LTDE - ME

Data	Conta	Histórico	Estab	Centro	Chave	Débito	Crédito
		Pagamento duplicata.	0001	001	86		4.567,00
05/05/XXX5	21101.0009	- Pinheiro Ferragens					
		Pagamento compras.	0001	001	87	2.343,00	
05/05/XXX5	11104.0000	- Banco Bradesco					
		Pagamento compras.	0001	001	87		2.343,00
05/05/XXX5	11104.0000	- Banco Bradesco					
		Depósito bancário.	0001	001	88	340,00	
05/05/XXX5	11101.0001	- Caixa					
		Depósito bancário.	0001	001	88		340,00
Totais do dia 05:						7.250,00	7.250,00
06/05/XXX5	34201.0013	- Energia Elétrica					
		Pagamento energia elétrica.	0001	001	89	657,80	
06/05/XXX5	11104.0000	- Banco Bradesco					
		Pagamento energia elétrica.	0001	001	89		657,80
Totais do dia 06:						657,80	657,80
07/05/XXX5	21302.0002	- FGTS a Recolher					
		Pagamento FGTS folha de pagamento.	0001	001	90	189,12	
07/05/XXX5	11104.0000	- Banco Bradesco					
		Pagamento FGTS folha de pagamento.	0001	001	90		189,12
Totais do dia 07:						189,12	189,12
08/05/XXX5	33102.0014	- Despesa Alimentícia					
		Pagamento alimentação semanal.	0001	001	91	3.020,00	
08/05/XXX5	11104.0000	- Banco Bradesco					
		Pagamento alimentação semanal.	0001	001	91		3.020,00
08/05/XXX5	11101.0001	- Caixa					
		Receita de serviços de obra.	0001	001	92	2.000,00	
08/05/XXX5	41101.0003	- Receita Bruta de Vendas ou Serviços					
		Receita de serviços de obra.	0001	001	92		2.000,00
08/05/XXX5	33102.0010	- Vale Transp.E Desp.Cond.Pessoal					
		Pagamento vale transporte.	0001	001	93	348,00	
08/05/XXX5	11101.0001	- Caixa					
		Pagamento vale transporte.	0001	001	93		348,00
Totais do dia 08:						5.368,00	5.368,00
11/05/XXX5	11104.0000	- Banco Bradesco					
		Depósito bancário.	0001	001	94	600,00	
11/05/XXX5	11101.0001	- Caixa					
		Depósito bancário.	0001	001	94		600,00
11/05/XXX5	33101.0004	- Combustíveis					
		Pagamento Posto Tribus.	0001	001	95	4.500,00	
11/05/XXX5	11104.0000	- Banco Bradesco					
		Pagamento Posto Tribus.	0001	001	95		4.500,00
11/05/XXX5	33203.0013	- Aluguel de Equipamentos					
		Pagamento aluguel de equipamentos.	0001	001	96	12.000,00	
11/05/XXX5	11104.0000	- Banco Bradesco					
		Pagamento aluguel de equipamentos.	0001	001	96		12.000,00
Totais do dia 11:						17.100,00	17.100,00
12/05/XXX5	21101.0006	- Servsolos					
		Pagamento serviços.	0001	001	97	3.400,00	
12/05/XXX5	11104.0000	- Banco Bradesco					
		Pagamento serviços.	0001	001	97		3.400,00
Totais do dia 12:						3.400,00	3.400,00
13/05/XXX5	11603.0001	- Mercadorias					

Continua...

Livro Diário Nº. 1

Licenciado para:

Empresa: CONSTRUTORA VERTICE LTDA ME - CNPJ: 09.019.058/0001-51 NIRE: 23201160110

Período: 01/01/2015 a 31/12/2015

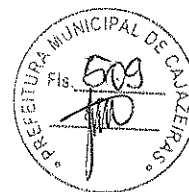

Pág.: 14 de 34

ADMIN

Fortes Contábil 6.48.0

CONSTRUTORA VÉRTICE LTDE - ME

Data	Conta	Histórico	Estab	Centro	Chave	Débito	Crédito
		Compra de mercadorias à vista.	0001	001	98	20.000,00	
13/05/XXX5	11104.0000	- Banco Bradesco					20.000,00
		Compra de mercadorias à vista.	0001	001	98		
13/05/XXX5	11104.0000	- Banco Bradesco					
		Depósito bancário.	0001	001	99	800,00	
13/05/XXX5	11101.0001	- Caixa					800,00
		Depósito bancário.	0001	001	99		
13/05/XXX5	33203.0005	- Água - Saaec					
		Pagamento água e esgoto.	0001	001	100	20,00	
13/05/XXX5	11101.0001	- Caixa					20,00
		Pagamento água e esgoto.	0001	001	100		
Totais do dia 13:						20.820,00	20.820,00
14/05/XXX5	61101.0001	- Balanco de Abertura					
		Rec.ref.	0001	001	333	80.000,00	
14/05/XXX5	41101.0003	- Receita Bruta de Vendas ou Serviços					80.000,00
		Rec.ref.	0001	001	333		
Totais do dia 14:						80.000,00	80.000,00
15/05/XXX5	33102.0010	- Vale Transp.E Desp.Cond.Pessoal					
		Pagamento vale transporte.	0001	001	101	546,30	
15/05/XXX5	11104.0000	- Banco Bradesco					546,30
		Pagamento vale transporte.	0001	001	101		
15/05/XXX5	21101.0008	- Cidral					
		Pagamento duplicata n 73682	0001	001	102	4.300,70	
15/05/XXX5	11104.0000	- Banco Bradesco					4.300,70
		Pagamento duplicata n 73682	0001	001	102		
Totais do dia 15:						4.847,00	4.847,00
18/05/XXX5	33102.0014	- Despesa Alimentícia					
		Despesa com alimentação.	0001	001	103	345,00	
18/05/XXX5	11104.0000	- Banco Bradesco					345,00
		Despesa com alimentação.	0001	001	103		
Totais do dia 18:						345,00	345,00
19/05/XXX5	21601.0007	- Assinaturas a Pagar					
		Transferência pagamento mensalidade sistema meses jan, fev, mar, abr e mai.	0001	001	104	2.500,00	
19/05/XXX5	11104.0000	- Banco Bradesco					2.500,00
		Transferência pagamento mensalidade sistema meses jan, fev, mar, abr e mai.	0001	001	104		
Totais do dia 19:						2.500,00	2.500,00
20/05/XXX5	21302.0001	- INSS a Recolher					
		Pagamento INSS folha de pagamento.	0001	001	105	280,69	
20/05/XXX5	11104.0000	- Banco Bradesco					280,69
		Pagamento INSS folha de pagamento.	0001	001	105		
20/05/XXX5	21301.0010	- Simples a Recolher					
		Pagamento Simples Nacional.	0001	001	106	2.876,30	
20/05/XXX5	11104.0000	- Banco Bradesco					2.876,30
		Pagamento Simples Nacional.	0001	001	106		
Totais do dia 20:						3.156,99	3.156,99
21/05/XXX5	11101.0001	- Caixa					
		Recebimento serviços de desenho.	0001	001	107	8.900,00	
21/05/XXX5	41101.0003	- Receita Bruta de Vendas ou Serviços					8.900,00
		Recebimento serviços de desenho.	0001	001	107		
21/05/XXX5	11104.0000	- Banco Bradesco					

Continua...



Livro Diário Nº. 1

Licenciado para:

Empresa: CONSTRUTORA VERTICE LTDA ME - CNPJ: 09.019.058/0001-51 NIRE: 23201160110

Período: 01/01/2015 a 31/12/2015

CONSTRUTORA VÉRTICE LTDE - ME

Data	Conta	Histórico	Estab	Centro	Chave	Débito	Crédito
21/05/XXX5	11101.0001 - Caixa	Depósito bancário.	0001	001	108	7.000,00	
		Depósito bancário.	0001	001	108		7.000,00
					Totais do dia 21:	15.900,00	15.900,00
23/05/XXX5	33101.0004 - Combustíveis	Pagamento combustível Posto Tribus.	0001	001	109	3.000,00	
23/05/XXX5	11101.0001 - Caixa	Pagamento combustível Posto Tribus.	0001	001	109		3.000,00
					Totais do dia 23:	3.000,00	3.000,00
25/05/XXX5	11104.0000 - Banco Bradesco	Depósito bancário.	0001	001	110	900,00	
25/05/XXX5	11101.0001 - Caixa	Depósito bancário.	0001	001	110		900,00
25/05/XXX5	21101.0008 - Cidral	Pagamento fornecedor.	0001	001	111	7.800,00	
25/05/XXX5	11104.0000 - Banco Bradesco	Pagamento fornecedor.	0001	001	111		7.800,00
25/05/XXX5	21101.0011 - Depósito Nossa Senhora de Fáima	Pagamento fornecedor.	0001	001	112	3.440,00	
25/05/XXX5	11104.0000 - Banco Bradesco	Pagamento fornecedor.	0001	001	112		3.440,00
					Totais do dia 25:	12.140,00	12.140,00
26/05/XXX5	11104.0000 - Banco Bradesco	Receita serviços de reforma.	0001	001	113	6.000,00	
26/05/XXX5	41101.0003 - Receita Bruta de Vendas ou Serviços	Receita serviços de reforma.	0001	001	113		6.000,00
26/05/XXX5	33102.0001 - Ordenados, Salários e Gratificações	Gratificação.	0001	001	114	10.000,00	
26/05/XXX5	11104.0000 - Banco Bradesco	Gratificação.	0001	001	114		10.000,00
					Totais do dia 26:	16.000,00	16.000,00
30/05/XXX5	21601.0001 - Salários a Pagar	Pagamento salários.	0001	001	115	2.364,00	
30/05/XXX5	11104.0000 - Banco Bradesco	Pagamento salários.	0001	001	115		2.364,00
30/05/XXX5	21601.0003 - Pró-labores a Pagar	Pagamento pró-labore sócio.	0001	001	116	788,00	
30/05/XXX5	11104.0000 - Banco Bradesco	Pagamento pró-labore sócio.	0001	001	116		788,00
30/05/XXX5	34201.0015 - Telefones	Pagamento conta oi.	0001	001	117	878,00	
30/05/XXX5	11101.0001 - Caixa	Pagamento conta oi.	0001	001	117		878,00
					Totais do dia 30:	4.030,00	4.030,00
					Totais do mês de Maio:	199.103,91	199.103,91
01/06/XXX5	21101.0008 - Cidral	Pagamento duplicata.	0001	001	118	1.678,00	
01/06/XXX5	11104.0000 - Banco Bradesco	Pagamento duplicata.	0001	001	118		1.678,00
					Totais do dia 01:	1.678,00	1.678,00
03/06/XXX5	33203.0004 - Energia Elétrica	Pagamento energia elétrica.	0001	001	119	267,34	

Continua...

Livro Diário Nº. 1

Licenciado para:

Empresa: CONSTRUTORA VERTICE LTDA ME - CNPJ: 09.019.058/0001-51 NIRE: 23201160110

Período: 01/01/2015 a 31/12/2015



Pág.: 16 de 34

ADMIN

Fortes Contábil 6.48.0

CONSTRUTORA VERTICE LTDE - ME

Data	Conta	Histórico	Estab	Centro	Chave	Débito	Crédito
03/06/XXX5	11104.0000	- Banco Bradesco Pagamento energia elétrica.	0001	001	119		267,34
03/06/XXX5	33203.0016	- Manutenção de Veículos Pagamento manutenção de veículo.	0001	001	120	345,00	
03/06/XXX5	11104.0000	- Banco Bradesco Pagamento manutenção de veículo.	0001	001	120		345,00
03/06/XXX5	33102.0015	- Fardamento Pagamento fardamento.	0001	001	121	45,00	
03/06/XXX5	11101.0001	- Caixa Pagamento fardamento.	0001	001	121		45,00
Totais do dia 03:						657,34	657,34
05/06/XXX5	61101.0001	- Balanco de Abertura Rec.ref.	0001	001	334	30.000,00	
05/06/XXX5	41101.0003	- Receita Bruta de Vendas ou Serviços Rec.ref.	0001	001	334		30.000,00
Totais do dia 05:						30.000,00	30.000,00
06/06/XXX5	11101.0001	- Caixa Receita serviços obra.	0001	001	122	45.000,00	
06/06/XXX5	41101.0003	- Receita Bruta de Vendas ou Serviços Receita serviços obra.	0001	001	122		45.000,00
06/06/XXX5	11104.0000	- Banco Bradesco Depósito bancário.	0001	001	123	20.000,00	
06/06/XXX5	11101.0001	- Caixa Depósito bancário.	0001	001	123		20.000,00
Totais do dia 06:						65.000,00	65.000,00
07/06/XXX5	21302.0002	- FGTS a Recolher Pagamento FGTS folha de pagamento.	0001	001	128	189,12	
07/06/XXX5	11104.0000	- Banco Bradesco Pagamento FGTS folha de pagamento.	0001	001	128		189,12
Totais do dia 07:						189,12	189,12
08/06/XXX5	33102.0014	- Despesa Alimentícia Pagamento alimentação.	0001	001	124	2.000,00	
08/06/XXX5	11101.0001	- Caixa Pagamento alimentação.	0001	001	124		2.000,00
08/06/XXX5	11403.0001	- Adiantamento de Salários Pagamento empreita obra Casa Bela.	0001	001	125	10.000,00	
08/06/XXX5	11101.0001	- Caixa Pagamento empreita obra Casa Bela.	0001	001	125		10.000,00
Totais do dia 08:						12.000,00	12.000,00
10/06/XXX5	11603.0001	- Mercadorias Compra de material à vista.	0001	001	126	10.000,00	
10/06/XXX5	11101.0001	- Caixa Compra de material à vista.	0001	001	126		10.000,00
10/06/XXX5	11104.0000	- Banco Bradesco Depósito bancário.	0001	001	127	600,00	
10/06/XXX5	11101.0001	- Caixa Depósito bancário.	0001	001	127		600,00
Totais do dia 10:						10.600,00	10.600,00
13/06/XXX5	33203.0005	- Água - Saaec Pagamento água e esgoto.	0001	001	129	20,00	
13/06/XXX5	11101.0001	- Caixa Pagamento água e esgoto.	0001	001	129		20,00

Continua...

Livro Diário Nº. 1

Licenciado para:

Empresa: CONSTRUTORA VERTICE LTDA ME - CNPJ: 09.019.058/0001-51 NIRE: 23201160110

Período: 01/01/2015 a 31/12/2015



Pág.: 17 de 34

ADMIN
Fortes Contábil 6.48.0

CONSTRUTORA VÉRTICE LTDE - ME

Data	Conta	Histórico	Estab	Centro	Chave	Débito	Crédito
13/06/XXX5	33102.0014	- Despesa Alimentícia Transferência pagamento despesa alimentícia.	0001	001	130	350,00	
13/06/XXX5	11104.0000	- Banco Bradesco Transferência pagamento despesa alimentícia.	0001	001	130		350,00
Totais do dia 13:						370,00	370,00
15/06/XXX5	33102.0010	- Vale Transp.E Desp.Cond.Pessoal Pagamento vaale transporte.	0001	001	131	234,00	
15/06/XXX5	11104.0000	- Banco Bradesco Pagamento vaale transporte.	0001	001	131		234,00
15/06/XXX5	11104.0000	- Banco Bradesco Receita de serviços autocad.	0001	001	132	13.000,00	
15/06/XXX5	41101.0003	- Receita Bruta de Vendas ou Serviços Receita de serviços autocad.	0001	001	132		13.000,00
15/06/XXX5	33102.0008	- Plano de Saúde Pagamento plano de saúde.	0001	001	133	350,00	
15/06/XXX5	11104.0000	- Banco Bradesco Pagamento plano de saúde.	0001	001	133		350,00
Totais do dia 15:						13.584,00	13.584,00
19/06/XXX5	21101.0008	- Cidral Pagamento duplicata n 28389	0001	001	134	2.300,00	
19/06/XXX5	11104.0000	- Banco Bradesco Pagamento duplicata n 28389	0001	001	134		2.300,00
Totais do dia 19:						2.300,00	2.300,00
20/06/XXX5	21302.0001	- INSS a Recolher Pagamento INSS folha de pagamento.	0001	001	135	280,69	
20/06/XXX5	11104.0000	- Banco Bradesco Pagamento INSS folha de pagamento.	0001	001	135		280,69
20/06/XXX5	21301.0010	- Simples a Recolher Pagamento Simples Nacional.	0001	001	136	3.423,50	
20/06/XXX5	11104.0000	- Banco Bradesco Pagamento Simples Nacional.	0001	001	136		3.423,50
Totais do dia 20:						3.704,19	3.704,19
23/06/XXX5	33101.0004	- Combustíveis Pagamento Posto Tribus.	0001	001	137	5.672,00	
23/06/XXX5	11104.0000	- Banco Bradesco Pagamento Posto Tribus.	0001	001	137		5.672,00
23/06/XXX5	11104.0000	- Banco Bradesco Recebimento obra Carlos André.	0001	001	138	25.000,00	
23/06/XXX5	41101.0003	- Receita Bruta de Vendas ou Serviços Recebimento obra Carlos André.	0001	001	138		25.000,00
Totais do dia 23:						30.672,00	30.672,00
25/06/XXX5	21101.0007	- Codema Comércio de Madeiras Ltda Compra material.	0001	001	139	25.000,00	
25/06/XXX5	11104.0000	- Banco Bradesco Compra material.	0001	001	139		25.000,00
Totais do dia 25:						25.000,00	25.000,00
30/06/XXX5	21601.0001	- Salários a Pagar Pagamento salarial.	0001	001	140	12.864,00	
30/06/XXX5	11104.0000	- Banco Bradesco pagamento folha.	0001	001	140		2.364,00

Continua...

Livro Diário Nº. 1

Licenciado para:

Empresa: CONSTRUTORA VERTICE LTDA ME - CNPJ: 09.019.058/0001-51 NIRE: 23201160110

Período: 01/01/2015 a 31/12/2015



Pág. 1º de 34

ADMIN

Fortes Contábil 6.48.0

CONSTRUTORA VÉRTICE LTDE - ME

Data	Conta	Histórico	Estab	Centro	Chave	Débito	Crédito
30/06/XXX5	11403.0001	- Adiantamento de Salários Pagamento salarial.	0001	001	140		10.500,00
30/06/XXX5	21601.0003	- Pró-labores a Pagar Pagamento pró-labore.	0001	001	141	788,00	
30/06/XXX5	11104.0000	- Banco Bradesco Pagamento pró-labore.	0001	001	141		788,00
30/06/XXX5	21101.0006	- Servsolos Pagamento serviços de estudo de solo.	0001	001	142	10.000,00	
30/06/XXX5	11101.0001	- Caixa Pagamento serviços de estudo de solo.	0001	001	142		10.000,00
Totais do dia 30:						23.652,00	23.652,00
Totais do mês de Junho:						219.406,65	219.406,65
01/07/XXX5	32101.0002	- Custos das Mercadorias Vendidas Baixa estoque.	0001	001	143	50.000,00	
01/07/XXX5	11603.0001	- Mercadorias Baixa estoque.	0001	001	143		50.000,00
01/07/XXX5	21101.0008	- Cidral Pagamento mercadorias.	0001	001	144	10.000,00	
01/07/XXX5	11104.0000	- Banco Bradesco Pagamento mercadorias.	0001	001	144		10.000,00
Totais do dia 01:						60.000,00	60.000,00
03/07/XXX5	21301.0011	- Outros Impostos e Taxas a Recolher Pagamento impostos.	0001	001	145	2.850,40	
03/07/XXX5	11104.0000	- Banco Bradesco Pagamento impostos.	0001	001	145		2.850,40
03/07/XXX5	33102.0014	- Despesa Alimentícia Pagamento alimentação.	0001	001	146	230,00	
03/07/XXX5	11104.0000	- Banco Bradesco Pagamento alimentação.	0001	001	146		230,00
03/07/XXX5	33203.0004	- Energia Elétrica Pagamento energia elétrica.	0001	001	147	345,20	
03/07/XXX5	11104.0000	- Banco Bradesco Pagamento energia elétrica.	0001	001	147		345,20
Totais do dia 03:						3.425,60	3.425,60
07/07/XXX5	21302.0002	- FGTS a Recolher Pagamento FGTS folha de pagamento.	0001	001	149	180,69	
07/07/XXX5	11104.0000	- Banco Bradesco Pagamento FGTS folha de pagamento.	0001	001	149		180,69
Totais do dia 07:						180,69	180,69
08/07/XXX5	11104.0000	- Banco Bradesco Recebimento serviços.	0001	001	148	35.000,00	
08/07/XXX5	41101.0003	- Receita Bruta de Vendas ou Serviços Recebimento serviços.	0001	001	148		35.000,00
08/07/XXX5	32101.0002	- Custos das Mercadorias Vendidas Rec.ref.	0001	001	150	5.508,00	
08/07/XXX5	21101.0002	- Geosoma Rec.ref.	0001	001	150		5.508,00
08/07/XXX5	32101.0002	- Custos das Mercadorias Vendidas Rec.ref.	0001	001	151	5.000,00	
08/07/XXX5	21101.0003	- Jmachado Topografia Rec.ref.	0001	001	151		5.000,00
Totais do dia 08:						45.508,00	45.508,00

Continua...

Livro Diário Nº. 1

Licenciado para:

Empresa: CONSTRUTORA VERTICE LTDA ME - CNPJ: 09.019.058/0001-51 NIRE: 23201160110

Período: 01/01/2015 a 31/12/2015

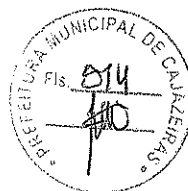

Pág.: 19 de 34

ADMIN

Fortes Contábil 6.48.0

CONSTRUTORA VÉRTICE LTDE - ME

Data	Conta	Histórico	Estab	Centro	Chave	Débito	Crédito
10/07/XXX5	11104.0000	- Banco Bradesco Depósito bancário.	0001	001	152	1.000,00	
10/07/XXX5	11101.0001	- Caixa Depósito bancário.	0001	001	152		1.000,00
10/07/XXX5	34201.0020	- Assessoria Contabil Assessoria contábil.	0001	001	153	1.890,00	
10/07/XXX5	11104.0000	- Banco Bradesco Assessoria contábil.	0001	001	153		1.890,00
10/07/XXX5	33203.0005	- Água - Saaec Pagamento água e esgoto.	0001	001	154	20,00	
10/07/XXX5	11101.0001	- Caixa Pagamento água e esgoto.	0001	001	154		20,00
10/07/XXX5	33102.0014	- Despesa Alimentícia Despesa alimentação.	0001	001	155	300,00	
10/07/XXX5	11101.0001	- Caixa Despesa alimentação.	0001	001	155		300,00
Totais do dia 10:						3.210,00	3.210,00
13/07/XXX5	33101.0004	- Combustíveis Pagamento posto tribus.	0001	001	156	1.700,00	
13/07/XXX5	11104.0000	- Banco Bradesco Pagamento posto tribus.	0001	001	156		1.700,00
13/07/XXX5	34201.0044	- Despesas C/ Cartório Pagamento cartório.	0001	001	157	15,00	
13/07/XXX5	11101.0001	- Caixa Pagamento cartório.	0001	001	157		15,00
Totais do dia 13:						1.715,00	1.715,00
18/07/XXX5	11104.0000	- Banco Bradesco Recebimento obra prédio Dona Séfora,	0001	001	158	15.000,00	
18/07/XXX5	41101.0003	- Receita Bruta de Vendas ou Serviços Recebimento obra prédio Dona Séfora,	0001	001	158		15.000,00
18/07/XXX5	11104.0000	- Banco Bradesco Depósito bancário.	0001	001	159	300,00	
9/07/XXX5	11101.0001	- Caixa Depósito bancário.	0001	001	159		300,00
Totais do dia 18:						15.300,00	15.300,00
20/07/XXX5	21302.0001	- INSS a Recolher Pagamento inss folha de pagamento.	0001	001	160	289,70	
20/07/XXX5	11104.0000	- Banco Bradesco Pagamento inss folha de pagamento.	0001	001	160		289,70
20/07/XXX5	21301.0010	- Simples a Recolher Pagamento simples nacional.	0001	001	161	2.998,40	
20/07/XXX5	11104.0000	- Banco Bradesco Pagamento simples nacional.	0001	001	161		2.998,40
Totais do dia 20:						3.288,10	3.288,10
24/07/XXX5	61101.0001	- Balanco de Abertura Rec.ref.	0001	001	335	75.000,00	
24/07/XXX5	41101.0003	- Receita Bruta de Vendas ou Serviços Rec.ref.	0001	001	335		75.000,00
Totais do dia 24:						75.000,00	75.000,00
31/07/XXX5	21601.0001	- Salários a Pagar Pagamento folha.	0001	001	162	2.364,00	
31/07/XXX5	11104.0000	- Banco Bradesco					

Continua...

Livro Diário Nº. 1

Licenciado para:

Empresa: CONSTRUTORA VERTICE LTDA ME - CNPJ: 09.019.058/0001-51 NIRE: 23201160110

Período: 01/01/2015 a 31/12/2015

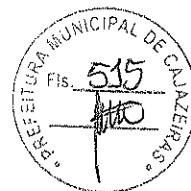

Pág.: 20 de 34

ADMIN
Fortes Contábil 6.48.0

CONSTRUTORA VÉRTICE LTDE - ME

Data	Conta	Histórico	Estab	Centro	Chave	Débito	Crédito
		Pagamento folha.	0001	001	162		2.364,00
31/07/XXX5	21601.0003	- Pró-labores a Pagar					
		Pagamento pró-labore.	0001	001	163	788,00	
31/07/XXX5	11104.0000	- Banco Bradesco					
		Pagamento pró-labore.	0001	001	163		788,00
31/07/XXX5	34201.0015	- Telefones					
		Pagamento conta oi.	0001	001	164	456,87	
31/07/XXX5	11101.0001	- Caixa					
		Pagamento conta oi.	0001	001	164		456,87
31/07/XXX5	34201.0047	- Fretes					
		Pagamento frete transportes material.	0001	001	165	2.000,00	
31/07/XXX5	11104.0000	- Banco Bradesco					
		Pagamento frete transportes material.	0001	001	165		2.000,00
		Totais do dia 31:				5.608,87	5.608,87
		Totais do mês de Julho:				213.236,26	213.236,26
01/08/XXX5	33102.0014	- Despesa Alimentícia					
		Pagamento alimentação.	0001	001	166	450,00	
01/08/XXX5	11104.0000	- Banco Bradesco					
		Pagamento alimentação.	0001	001	166		450,00
		Totais do dia 01:				450,00	450,00
03/08/XXX5	34201.0046	- Despesas de Viagens					
		Pagamento despesas viagens.	0001	001	167	3.400,00	
03/08/XXX5	11104.0000	- Banco Bradesco					
		Pagamento despesas viagens.	0001	001	167		3.400,00
03/08/XXX5	32101.0002	- Custos das Mercadorias Vendidas					
		Rec.ref.	0001	001	168	2.560,00	
03/08/XXX5	21101.0005	- Rsolos					
		Rec.ref.	0001	001	168		2.560,00
		Totais do dia 03:				5.960,00	5.960,00
04/08/XXX5	61101.0001	- Balanco de Abertura					
		Rec.ref.	0001	001	336	67.000,00	
04/08/XXX5	41101.0003	- Receita Bruta de Vendas ou Serviços					
		Rec.ref.	0001	001	336		67.000,00
		Totais do dia 04:				67.000,00	67.000,00
06/08/XXX5	33203.0005	- Água - Saac					
		Pagamento água e esgoto.	0001	001	169	20,00	
06/08/XXX5	11101.0001	- Caixa					
		Pagamento água e esgoto.	0001	001	169		20,00
		Totais do dia 06:				20,00	20,00
07/08/XXX5	21302.0002	- FGTS a Recolher					
		Pagamento FGTS folha de pagamento.	0001	001	170	180,69	
07/08/XXX5	11104.0000	- Banco Bradesco					
		Pagamento FGTS folha de pagamento.	0001	001	170		180,69
		Totais do dia 07:				180,69	180,69
10/08/XXX5	33202.0006	- Resc. Contrato de Trabalho					
		Rescisão contrato de trabalho.	0001	001	171	5.600,00	
10/08/XXX5	11104.0000	- Banco Bradesco					
		Rescisão contrato de trabalho.	0001	001	171		5.600,00
		Totais do dia 10:				5.600,00	5.600,00
11/08/XXX5	33102.0010	- Vale Transp.E Desp.Cond.Pessoal					
		Pagamento vale transporte,	0001	001	172	345,00	
11/08/XXX5	11104.0000	- Banco Bradesco					

Continua...

Livro Diário Nº. 1

Licenciado para:

Empresa: CONSTRUTORA VERTICE LTDA ME - CNPJ: 09.019.058/0001-51 NIRE: 23201160110

Período: 01/01/2015 a 31/12/2015



Pág.: 21 de 34

ADMIN

Fortes Contábil 6.48.0

CONSTRUTORA VÉRTICE LTDE - ME

Data	Conta	Histórico	Estab	Centro	Chave	Débito	Crédito
		Pagamento vale transporte,	0001	001	172		345,00
11/08/XXX5	32101.0002	- Custos das Mercadorias Vendidas					
		Rec.ref.	0001	001	173	23.000,00	
11/08/XXX5	21101.0007	- Codema Comércio de Madeiras Ltda					
		Rec.ref.	0001	001	173		23.000,00
Totais do dia 11:						23.345,00	23.345,00
13/08/XXX5	34201.0020	- Assessoria Contabil					
		Assessoria contábil.	0001	001	174	400,00	
13/08/XXX5	11104.0000	- Banco Bradesco					
		Assessoria contábil.	0001	001	174		400,00
13/08/XXX5	34201.0021	- Assinatura de Jornais e Revistas					
		Assinaturas.	0001	001	175	50,00	
13/08/XXX5	11101.0001	- Caixa					
		Assinaturas.	0001	001	175		50,00
Totais do dia 13:						450,00	450,00
15/08/XXX5	34201.0029	- Aluguel de Equipamentos					
		Pagamento aluguel de equipamentos.	0001	001	176	423,00	
15/08/XXX5	11104.0000	- Banco Bradesco					
		Pagamento aluguel de equipamentos.	0001	001	176		423,00
15/08/XXX5	33102.0014	- Despesa Alimentícia					
		Despesa alimentação.	0001	001	177	200,00	
15/08/XXX5	11101.0001	- Caixa					
		Despesa alimentação.	0001	001	177		200,00
Totais do dia 15:						623,00	623,00
19/08/XXX5	32101.0002	- Custos das Mercadorias Vendidas					
		Rec.ref.	0001	001	178	13.400,00	
19/08/XXX5	21101.0006	- Servsolos					
		Rec.ref.	0001	001	178		13.400,00
Totais do dia 19:						13.400,00	13.400,00
20/08/XXX5	21101.0012	- Atacon					
		Pagamento duplicata n234	0001	001	179	5.699,00	
20/08/XXX5	11104.0000	- Banco Bradesco					
		Pagamento duplicata n234	0001	001	179		5.699,00
20/08/XXX5	21302.0001	- INSS a Recolher					
		Pagamento INSS.	0001	001	180	280,70	
20/08/XXX5	11104.0000	- Banco Bradesco					
		Pagamento INSS.	0001	001	180		280,70
20/08/XXX5	21301.0010	- Simples a Recolher					
		Pagamento simples nacional.	0001	001	181	2.300,12	
20/08/XXX5	11104.0000	- Banco Bradesco					
		Pagamento simples nacional.	0001	001	181		2.300,12
20/08/XXX5	33101.0004	- Combustíveis					
		Pagamento posto bela vista.	0001	001	182	200,00	
20/08/XXX5	11104.0000	- Banco Bradesco					
		Pagamento posto bela vista.	0001	001	182		200,00
Totais do dia 20:						8.479,82	8.479,82
24/08/XXX5	11104.0000	- Banco Bradesco					
		Recebimento obra pavimentação.	0001	001	183	25.000,00	
24/08/XXX5	41101.0003	- Receita Bruta de Vendas ou Serviços					
		Recebimento obra pavimentação.	0001	001	183		25.000,00
24/08/XXX5	11101.0001	- Caixa					

Continua...

Livro Diário Nº. 1

Licenciado para:

Empresa: CONSTRUTORA VERTICE LTDA ME - CNPJ: 09.019.058/0001-51 NIRE: 23201160110

Período: 01/01/2015 a 31/12/2015

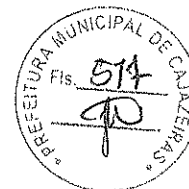

CONSTRUTORA VÉRTICE LTDE - ME

Data	Conta	Histórico	Estab	Centro	Chave	Débito	Crédito
		Recebimento serviços desenho arquitetônico.	0001	001	184	10.000,00	
24/08/XXX5	41101.0003	- Receita Bruta de Vendas ou Serviços					
		Recebimento serviços desenho arquitetônico.	0001	001	184		10.000,00
Totais do dia 24:						35.000,00	35.000,00
26/08/XXX5	11104.0000	- Banco Bradesco					
		Depósito bancário.	0001	001	185	5.000,00	
26/08/XXX5	11101.0001	- Caixa					
		Depósito bancário.	0001	001	185		5.000,00
Totais do dia 26:						5.000,00	5.000,00
27/08/XXX5	34201.0015	- Telefones					
		Pagamento conta oi.	0001	001	186	1.000,00	
27/08/XXX5	11101.0001	- Caixa					
		Pagamento conta oi.	0001	001	186		1.000,00
27/08/XXX5	11104.0000	- Banco Bradesco					
		Depósito bancário.	0001	001	187	1.000,00	
27/08/XXX5	11101.0001	- Caixa					
		Depósito bancário.	0001	001	187		1.000,00
Totais do dia 27:						2.000,00	2.000,00
28/08/XXX5	34201.0028	- Despesas Diversas					
		Despesas diversas.	0001	001	188	800,00	
28/08/XXX5	11101.0001	- Caixa					
		Despesas diversas.	0001	001	188		800,00
Totais do dia 28:						800,00	800,00
29/08/XXX5	33102.0014	- Despesa Alimentícia					
		Despesa alimentação.	0001	001	189	200,00	
29/08/XXX5	11101.0001	- Caixa					
		Despesa alimentação.	0001	001	189		200,00
Totais do dia 29:						200,00	200,00
31/08/XXX5	21601.0001	- Salários a Pagar					
		Pagamento salários.	0001	001	190	2.364,00	
31/08/XXX5	11104.0000	- Banco Bradesco					
		Pagamento salários.	0001	001	190		2.364,00
31/08/XXX5	21601.0003	- Pró-labores a Pagar					
		Pagamento pró-labore.	0001	001	191	788,00	
31/08/XXX5	11104.0000	- Banco Bradesco					
		Pagamento pró-labore.	0001	001	191		788,00
31/08/XXX5	21801.0003	- Gratificações e Part.Empregados					
		Gratificações.	0001	001	192	5.000,00	
31/08/XXX5	11104.0000	- Banco Bradesco					
		Gratificações.	0001	001	192		5.000,00
31/08/XXX5	11104.0000	- Banco Bradesco					
		Depósito bancário.	0001	001	193	3.000,00	
31/08/XXX5	11101.0001	- Caixa					
		Depósito bancário.	0001	001	193		3.000,00
31/08/XXX5	34201.0023	- Materiais de Expediente					
		Compra material escritório.	0001	001	194	985,00	
31/08/XXX5	11104.0000	- Banco Bradesco					
		Compra material escritório.	0001	001	194		985,00
Totais do dia 31:						12.137,00	12.137,00
Totais do mês de Agosto:						180.645,51	180.645,51

Continua...

Livro Diário Nº. 1

Licenciado para:

Empresa: CONSTRUTORA VERTICE LTDA ME - CNPJ: 09.019.058/0001-51 NIRE: 23201160110

Período: 01/01/2015 a 31/12/2015



Pág.: 23 de 34

ADMIN

Fortes Contábil 6.48.0

CONSTRUTORA VÉRTICE LTDE - ME

Data	Conta	Histórico	Estab	Centro	Chave	Débito	Crédito
01/09/XXX5	32101.0002	- Custos das Mercadorias Vendidas					
		Rec.ref.	0001	001	195	3.710,00	
01/09/XXX5	21101.0011	- Depósito Nossa Senhora de Fáima					
		Rec.ref.	0001	001	195		3.710,00
01/09/XXX5	33203.0005	- Água - Saaec					
		Pagamento água e esgoto.	0001	001	196	20,00	
01/09/XXX5	11101.0001	- Caixa					
		Pagamento água e esgoto.	0001	001	196		20,00
01/09/XXX5	11603.0001	- Mercadorias					
		Compra de mercadorias. piso ceramico 20x20 incenor.	0001	001	197	3.000,00	
01/09/XXX5	11104.0000	- Banco Bradesco					
		Compra de mercadorias. piso ceramico 20x20 incenor.	0001	001	197		3.000,00
Totais do dia 01:						6.730,00	6.730,00
03/09/XXX5	33203.0004	- Energia Elétrica					
		Pagamento energia elétrica.	0001	001	198	567,12	
03/09/XXX5	11104.0000	- Banco Bradesco					
		Pagamento energia elétrica.	0001	001	198		567,12
03/09/XXX5	11104.0000	- Banco Bradesco					
		Recebimento serviços prestados.	0001	001	199	50.000,00	
03/09/XXX5	41101.0003	- Receita Bruta de Vendas ou Serviços					
		Recebimento serviços prestados.	0001	001	199		50.000,00
Totais do dia 03:						50.567,12	50.567,12
05/09/XXX5	33102.0014	- Despesa Alimentícia					
		Despesas alimentação.	0001	001	200	400,00	
05/09/XXX5	11104.0000	- Banco Bradesco					
		Despesas alimentação.	0001	001	200		400,00
Totais do dia 05:						400,00	400,00
07/09/XXX5	21302.0002	- FGTS a Recolher					
		Pagamento FGTS folha de pagamento.	0001	001	203	180,69	
07/09/XXX5	11104.0000	- Banco Bradesco					
		Pagamento FGTS folha de pagamento.	0001	001	203		180,69
Totais do dia 07:						180,69	180,69
08/09/XXX5	21101.0012	- Atacon					
		Pagamento duplicata n 7859	0001	001	201	3.000,00	
08/09/XXX5	11104.0000	- Banco Bradesco					
		Pagamento duplicata n 7859	0001	001	201		3.000,00
08/09/XXX5	11104.0000	- Banco Bradesco					
		Depósito bancário.	0001	001	202	300,00	
08/09/XXX5	11101.0001	- Caixa					
		Depósito bancário.	0001	001	202		300,00
Totais do dia 08:						3.300,00	3.300,00
12/09/XXX5	34201.0020	- Assessoria Contabil					
		Pagamento assessoria contábil.	0001	001	204	500,00	
12/09/XXX5	11104.0000	- Banco Bradesco					
		Pagamento assessoria contábil.	0001	001	204		500,00
12/09/XXX5	34201.0029	- Aluguel de Equipamentos					
		Pagamento aluguel de equipamentos.	0001	001	205	25.000,00	
12/09/XXX5	11104.0000	- Banco Bradesco					
		Pagamento aluguel de equipamentos.	0001	001	205		25.000,00
Totais do dia 12:						25.500,00	25.500,00

Continua...

Livro Diário Nº. 1

Licenciado para:

Empresa: CONSTRUTORA VERTICE LTDA ME - CNPJ: 09.019.058/0001-51 NIRE: 23201160110

Período: 01/01/2015 a 31/12/2015



Pág.: 24 de 34

ADMIN

Fortes Contábil 6.48.0

CONSTRUTORA VÉRTICE LTDE - ME

Data	Conta	Histórico	Estab	Centro	Chave	Débito	Crédito
15/09/XXX5	11101.0001	- Caixa					
		Recebimentos diversos clientes inadiplentes;	0001	001	206	3.000,00	
15/09/XXX5	41101.0003	- Receita Bruta de Vendas ou Serviços					
		Recebimentos diversos clientes inadiplentes;	0001	001	206		3.000,00
Totais do dia 15:						3.000,00	3.000,00
16/09/XXX5	11104.0000	- Banco Bradesco					
		Depósito bancário.	0001	001	207	1.500,00	
16/09/XXX5	11101.0001	- Caixa					
		Depósito bancário.	0001	001	207		1.500,00
Totais do dia 16:						1.500,00	1.500,00
17/09/XXX5	11104.0000	- Banco Bradesco					
		Depósito bancário.	0001	001	208	1.500,00	
17/09/XXX5	11101.0001	- Caixa					
		Depósito bancário.	0001	001	208		1.500,00
Totais do dia 17:						1.500,00	1.500,00
18/09/XXX5	33102.0010	- Vale Transp.E Desp.Cond.Pessoal					
		Pagamento vale transporte.	0001	001	209	345,00	
18/09/XXX5	11104.0000	- Banco Bradesco					
		Pagamento vale transporte.	0001	001	209		345,00
18/09/XXX5	34501.0010	- Contribuição Sindical Patronal					
		Contribuição sindical patronal.	0001	001	210	200,00	
18/09/XXX5	11104.0000	- Banco Bradesco					
		Contribuição sindical patronal.	0001	001	210		200,00
18/09/XXX5	21302.0001	- INSS a Recolher					
		Pagamento INSS.	0001	001	214	280,70	
18/09/XXX5	11104.0000	- Banco Bradesco					
		Pagamento INSS.	0001	001	214		280,70
18/09/XXX5	21301.0010	- Simples a Recolher					
		pagamento simples nacional.	0001	001	215	3.122,00	
18/09/XXX5	11104.0000	- Banco Bradesco					
		pagamento simples nacional.	0001	001	215		3.122,00
Totais do dia 18:						3.947,70	3.947,70
19/09/XXX5	33102.0014	- Despesa Alimentícia					
		Pagamento alimentação.	0001	001	211	200,00	
19/09/XXX5	11101.0001	- Caixa					
		Pagamento alimentação.	0001	001	211		200,00
19/09/XXX5	34201.0037	- Despesas C/Festas e Comemorações					
		Pagamento comemoração aniversário da empresa.	0001	001	212	150,00	
19/09/XXX5	11101.0001	- Caixa					
		Pagamento comemoração aniversário da empresa.	0001	001	212		150,00
19/09/XXX5	34201.0015	- Telefones					
		Pagamento conta oi.	0001	001	213	765,23	
19/09/XXX5	11104.0000	- Banco Bradesco					
		Pagamento conta oi.	0001	001	213		765,23
Totais do dia 19:						1.115,23	1.115,23
25/09/XXX5	33101.0004	- Combustíveis					
		Pagamento posto tribus.	0001	001	216	2.345,00	
25/09/XXX5	11104.0000	- Banco Bradesco					

Continua...

Livro Diário Nº. 1

Licenciado para:

Empresa: CONSTRUTORA VERTICE LTDA ME - CNPJ: 09.019.058/0001-51 NIRE: 23201160110

Período: 01/01/2015 a 31/12/2015



CONSTRUTORA VÉRTICE LTDE - ME

Data	Conta	Histórico	Estab	Centro	Chave	Débito	Crédito
		Pagamento posto tribus.	0001	001	216		2.345,00
25/09/XXX5	11104.0000	- Banco Bradesco					
		Recebimento obra Carlos Eduardo.	0001	001	217	21.000,00	
25/09/XXX5	41101.0003	- Receita Bruta de Vendas ou Serviços					
		Recebimento obra Carlos Eduardo.	0001	001	217		21.000,00
25/09/XXX5	32101.0002	- Custos das Mercadorias Vendidas					
		Rec.ref.	0001	001	218	2.204,76	
25/09/XXX5	21101.0009	- Pinheiro Ferragens					
		Rec.ref.	0001	001	218		2.204,76
25/09/XXX5	61101.0001	- Balanco de Abertura					
		Rec.ref.	0001	001	337	45.488,41	
25/09/XXX5	41101.0003	- Receita Bruta de Vendas ou Serviços					
		Rec.ref.	0001	001	337		45.488,41
					Totais do dia 25:	71.038,17	71.038,17
29/09/XXX5	34201.0001	- Ordenados, Salários e Gratificações					
		Pagamento gratificações.	0001	001	219	12.000,00	
29/09/XXX5	11104.0000	- Banco Bradesco					
		Pagamento gratificações.	0001	001	219		12.000,00
					Totais do dia 29:	12.000,00	12.000,00
30/09/XXX5	21601.0001	- Salários a Pagar					
		Pagamento salários.	0001	001	220	2.364,00	
30/09/XXX5	11104.0000	- Banco Bradesco					
		Pagamento salários.	0001	001	220		2.364,00
30/09/XXX5	21601.0003	- Pró-labores a Pagar					
		Pagamento pró-labore.	0001	001	221	788,00	
30/09/XXX5	11104.0000	- Banco Bradesco					
		Pagamento pró-labore.	0001	001	221		788,00
30/09/XXX5	21101.0008	- Cidral					
		Pagamento duplicata n 56778	0001	001	222	3.890,00	
30/09/XXX5	11104.0000	- Banco Bradesco					
		Pagamento duplicata n 56778	0001	001	222		3.890,00
					Totais do dia 30:	7.042,00	7.042,00
					Totais do mês de Setembro:	187.820,91	187.820,91
01/10/XXX5	11104.0000	- Banco Bradesco					
		Depósito bancário.	0001	001	223	230,00	
01/10/XXX5	11101.0001	- Caixa					
		Depósito bancário.	0001	001	223		230,00
01/10/XXX5	11101.0001	- Caixa					
		Recebimento serviços desenho.	0001	001	224	4.300,00	
01/10/XXX5	41101.0003	- Receita Bruta de Vendas ou Serviços					
		Recebimento serviços desenho.	0001	001	224		4.300,00
					Totais do dia 01:	4.530,00	4.530,00
02/10/XXX5	33203.0004	- Energia Elétrica					
		Pagamento energia elétrica.	0001	001	225	450,00	
02/10/XXX5	11101.0001	- Caixa					
		Pagamento energia elétrica.	0001	001	225		450,00
02/10/XXX5	11104.0000	- Banco Bradesco					
		Depósito bancário.	0001	001	226	4.000,00	
02/10/XXX5	11101.0001	- Caixa					
		Depósito bancário.	0001	001	226		4.000,00
					Totais do dia 02:	4.450,00	4.450,00
03/10/XXX5	34201.0029	- Aluguel de Equipamentos					

Continua...

Livro Diário Nº. 1

Licenciado para:

Empresa: CONSTRUTORA VERTICE LTDA ME - CNPJ: 09.019.058/0001-51 NIRE: 23201160110

Período: 01/01/2015 a 31/12/2015



CONSTRUTORA VÉRTICE LTDE - ME

Data	Conta	Histórico	Estab	Centro	Chave	Débito	Crédito
		Pagamento aluguel de equipamentos.	0001	001	227	3.000,00	
03/10/XXX5	11104.0000	- Banco Bradesco					
		Pagamento aluguel de equipamentos.	0001	001	227		3.000,00
03/10/XXX5	21101.0013	- Ábaco					
		Pagamento serviços de impressão.	0001	001	228	5.000,00	
03/10/XXX5	11104.0000	- Banco Bradesco					
		Pagamento serviços de impressão.	0001	001	228		5.000,00
03/10/XXX5	11603.0001	- Mercadorias					
		compra chuveiro elétrico 20 unid.	0001	001	229	3.000,00	
03/10/XXX5	21101.0007	- Codema Comércio de Madeiras Ltda					
		compra chuveiro elétrico 20 unid.	0001	001	229		3.000,00
					Totais do dia 03:	11.000,00	11.000,00
07/10/XXX5	21302.0002	- FGTS a Recolher					
		Pagamento FGTS folha de pagamento.	0001	001	230	180,69	
07/10/XXX5	11104.0000	- Banco Bradesco					
		Pagamento FGTS folha de pagamento.	0001	001	230		180,69
07/10/XXX5	34201.0041	- Despesas Com Treinamento de Pessoal					
		Pagamento curso aperfeiçoamento.	0001	001	231	500,00	
07/10/XXX5	11104.0000	- Banco Bradesco					
		Pagamento curso aperfeiçoamento.	0001	001	231		500,00
07/10/XXX5	34201.0023	- Materiais de Expediente					
		Pagamento material excritório.	0001	001	232	12,00	
07/10/XXX5	11104.0000	- Banco Bradesco					
		Pagamento material excritório.	0001	001	232		12,00
					Totais do dia 07:	692,69	692,69
09/10/XXX5	32101.0002	- Custos das Mercadorias Vendidas					
		Rec.ref.	0001	001	233	6.000,00	
09/10/XXX5	21101.0012	- Atacon					
		Rec.ref.	0001	001	233		6.000,00
09/10/XXX5	33102.0001	- Ordenados, Salários e Gratificações					
		Rec.ref.	0001	001	234	25.000,00	
09/10/XXX5	21601.0001	- Salários a Pagar					
		Rec.ref.	0001	001	234		25.000,00
09/10/XXX5	33102.0005	- FGTS					
		Pg.FGTS ref.	0001	001	235	1.150,00	
09/10/XXX5	21302.0002	- FGTS a Recolher					
		Pg.FGTS ref.	0001	001	235		1.150,00
					Totais do dia 09:	32.150,00	32.150,00
10/10/XXX5	11101.0001	- Caixa					
		Recebimentos diversos.	0001	001	236	500,00	
10/10/XXX5	41101.0003	- Receita Bruta de Vendas ou Serviços					
		Recebimentos diversos.	0001	001	236		500,00
10/10/XXX5	11104.0000	- Banco Bradesco					
		Depósito bancário.	0001	001	237	500,00	
10/10/XXX5	11101.0001	- Caixa					
		Depósito bancário.	0001	001	237		500,00
					Totais do dia 10:	1.000,00	1.000,00
15/10/XXX5	34201.0020	- Assessoria Contabil					
		Pagamento assessoria contábil.	0001	001	238	500,00	
15/10/XXX5	11104.0000	- Banco Bradesco					
		Pagamento assessoria contábil.	0001	001	238		500,00
15/10/XXX5	34201.0021	- Assinatura de Jornais e Revistas					

Continua...

Livro Diário Nº. 1

Licenciado para:

Empresa: CONSTRUTORA VERTICE LTDA ME - CNPJ: 09.019.058/0001-51 NIRE: 23201160110

Período: 01/01/2015 a 31/12/2015

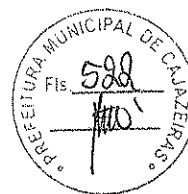

Pág.: 27 de 34

ADMIN
Fortes Contábil 6.48.0

CONSTRUTORA VÉRTICE LTDE - ME

Data	Conta	Histórico	Estab	Centro	Chave	Débito	Crédito
15/10/XXX5	11104.0000 - Banco Bradesco	Pagamento assinatura revista.	0001	001	239	25,00	
		Pagamento assinatura revista.	0001	001	239		25,00
Totais do dia 15:						525,00	525,00
16/10/XXX5	21101.0008 - Cidral	Pagamento duplicata n 32562	0001	001	240	457,00	
16/10/XXX5	11104.0000 - Banco Bradesco	Pagamento duplicata n 32562	0001	001	240		457,00
Totais do dia 16:						457,00	457,00
20/10/XXX5	21302.0001 - INSS a Recolher	Pagamento INSS.	0001	001	241	280,70	
20/10/XXX5	11104.0000 - Banco Bradesco	Pagamento INSS.	0001	001	241		280,70
20/10/XXX5	21301.0010 - Simples a Recolher	Pagamento simples nacional.	0001	001	242	4.213,00	
20/10/XXX5	11104.0000 - Banco Bradesco	Pagamento simples nacional.	0001	001	242		4.213,00
Totais do dia 20:						4.493,70	4.493,70
31/10/XXX5	21601.0001 - Salários a Pagar	Pagamento salários.	0001	001	243	2.364,00	
31/10/XXX5	11104.0000 - Banco Bradesco	Pagamento salários.	0001	001	243		2.364,00
31/10/XXX5	21601.0003 - Pró-labores a Pagar	Pagamento pró-labore.	0001	001	244	788,00	
31/10/XXX5	11104.0000 - Banco Bradesco	Pagamento pró-labore.	0001	001	244		788,00
Totais do dia 31:						3.152,00	3.152,00
Totais do mês de Outubro:						62.450,39	62.450,39
03/11/XXX5	33102.0010 - Vale Transp.E Desp.Cond.Pessoal	Pagamento vale transportes.	0001	001	245	345,00	
03/11/XXX5	11104.0000 - Banco Bradesco	Pagamento vale transportes.	0001	001	245		345,00
03/11/XXX5	34201.0044 - Despesas C/ Cartório	Pagamento cartório.	0001	001	246	7,00	
03/11/XXX5	11101.0001 - Caixa	Pagamento cartório.	0001	001	246		7,00
03/11/XXX5	11101.0001 - Caixa	Recebimentos diversos.	0001	001	247	500,00	
03/11/XXX5	41101.0003 - Receita Bruta de Vendas ou Serviços	Recebimentos diversos.	0001	001	247		500,00
Totais do dia 03:						852,00	852,00
04/11/XXX5	11104.0000 - Banco Bradesco	Depósito bancário.	0001	001	248	250,00	
04/11/XXX5	11101.0001 - Caixa	Depósito bancário.	0001	001	248		250,00
Totais do dia 04:						250,00	250,00
05/11/XXX5	11104.0000 - Banco Bradesco	Depósito bancário.	0001	001	249	250,00	
05/11/XXX5	11101.0001 - Caixa	Depósito bancário.	0001	001	249		250,00
05/11/XXX5	33203.0004 - Energia Elétrica	Pagamento energia elétrica.	0001	001	250	342,10	

Continua...

Livro Diário Nº. 1

Licenciado para:

Empresa: CONSTRUTORA VERTICE LTDA ME - CNPJ: 09.019.058/0001-51 NIRE: 23201160110

Período: 01/01/2015 a 31/12/2015



CONSTRUTORA VÉRTICE LTDE - ME

Data	Conta	Histórico	Estab	Centro	Chave	Débito	Crédito
05/11/XXX5	11104.0000	- Banco Bradesco					
		Pagamento energia elétrica.	0001	001	250		342,10
Totais do dia 05:						592,10	592,10
06/11/XXX5	21302.0002	- FGTS a Recolher					
		Pagamento FGTS folha de pagamento.	0001	001	251	180,69	
06/11/XXX5	11104.0000	- Banco Bradesco					
		Pagamento FGTS folha de pagamento.	0001	001	251		180,69
Totais do dia 06:						180,69	180,69
09/11/XXX5	34201.0020	- Assessoria Contabil					
		Pagamento assessoria contábil.	0001	001	252	500,00	
09/11/XXX5	11104.0000	- Banco Bradesco					
		Pagamento assessoria contábil.	0001	001	252		500,00
09/11/XXX5	21101.0008	- Cidral					
		pagamento duplicata n 23878	0001	001	253	500,00	
09/11/XXX5	11104.0000	- Banco Bradesco					
		pagamento duplicata n 23878	0001	001	253		500,00
09/11/XXX5	21101.0009	- Pinheiro Ferragens					
		Pagamento duplicata n 34	0001	001	254	345,50	
09/11/XXX5	11104.0000	- Banco Bradesco					
		Pagamento duplicata n 34	0001	001	254		345,50
Totais do dia 09:						1.345,50	1.345,50
10/11/XXX5	11603.0001	- Mercadorias					
		Compra de material.	0001	001	255	500,00	
10/11/XXX5	21101.0008	- Cidral					
		Compra de material.	0001	001	255		500,00
10/11/XXX5	34201.0043	- Internet					
		Internet.	0001	001	256	70,00	
10/11/XXX5	11101.0001	- Caixa					
		Internet.	0001	001	256		70,00
10/11/XXX5	34501.0011	- Impostos e Taxas Diversas					
		Pg.Contrib.Sindical ref.	0001	001	257	45,00	
10/11/XXX5	11101.0001	- Caixa					
		Pg.Contrib.Sindical ref.	0001	001	257		45,00
Totais do dia 10:						615,00	615,00
13/11/XXX5	11101.0001	- Caixa					
		Recebimentos diversos.	0001	001	258	11.234,00	
13/11/XXX5	41101.0003	- Receita Bruta de Vendas ou Serviços					
		Recebimentos diversos.	0001	001	258		11.234,00
13/11/XXX5	11104.0000	- Banco Bradesco					
		Depósito bancário.	0001	001	259	1.234,00	
13/11/XXX5	11101.0001	- Caixa					
		Depósito bancário.	0001	001	259		1.234,00
Totais do dia 13:						12.468,00	12.468,00
17/11/XXX5	34201.0001	- Ordenados, Salários e Gratificações					
		Pg.funcionários ref.	0001	001	260	2.000,00	
17/11/XXX5	11101.0001	- Caixa					
		Pg.funcionários ref.	0001	001	260		2.000,00
17/11/XXX5	11104.0000	- Banco Bradesco					
		Depósito bancário.	0001	001	261	8.000,00	
17/11/XXX5	11101.0001	- Caixa					
		Depósito bancário.	0001	001	261		8.000,00
Totais do dia 17:						10.000,00	10.000,00

Continua...

Livro Diário Nº. 1

Licenciado para:

Empresa: CONSTRUTORA VERTICE LTDA ME - CNPJ: 09.019.058/0001-51 NIRE: 23201160110

Período: 01/01/2015 a 31/12/2015

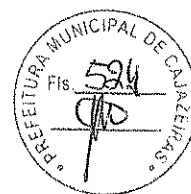

Pág.: 29 de 34

ADMIN

Fortes Contábil 6.48.0

CONSTRUTORA VÉRTICE LTDE - ME

Data	Conta	Histórico	Estab	Centro	Chave	Débito	Crédito
20/11/XXX5	21302.0001	- INSS a Recolher Pagamento INSS.	0001	001	262	280,69	
20/11/XXX5	11104.0000	- Banco Bradesco Pagamento INSS.	0001	001	262		280,69
20/11/XXX5	21301.0010	- Simples a Recolher Pagamento Simples nacional.	0001	001	263	2.349,78	
20/11/XXX5	11104.0000	- Banco Bradesco Pagamento Simples nacional.	0001	001	263		2.349,78
Totais do dia 20:						2.630,47	2.630,47
30/11/XXX5	34201.0015	- Telefones Pagamento conta oi.	0001	001	264	1.765,23	
30/11/XXX5	11104.0000	- Banco Bradesco Pagamento conta oi.	0001	001	264		1.765,23
30/11/XXX5	33101.0004	- Combustíveis Pagamento Posto Tribus.	0001	001	265	4.322,00	
30/11/XXX5	11104.0000	- Banco Bradesco Pagamento Posto Tribus.	0001	001	265		4.322,00
30/11/XXX5	21601.0001	- Salários a Pagar Pagamento salários.	0001	001	266	2.364,00	
30/11/XXX5	11104.0000	- Banco Bradesco Pagamento salários.	0001	001	266		2.364,00
30/11/XXX5	21601.0003	- Pró-labores a Pagar Pagamento pró-labore.	0001	001	267	788,00	
30/11/XXX5	11104.0000	- Banco Bradesco Pagamento pró-labore.	0001	001	267		788,00
30/11/XXX5	34201.0043	- Internet Pagamento internet.	0001	001	268	70,00	
30/11/XXX5	11101.0001	- Caixa Pagamento internet.	0001	001	268		70,00
Totais do dia 30:						9.309,23	9.309,23
Totais do mês de Novembro:						38.242,99	38.242,99
01/12/XXX5	21101.0007	- Codema Comércio de Madeiras Ltda Pg.duplicata no.	0001	001	269	2.536,84	
01/12/XXX5	11104.0000	- Banco Bradesco Pg.duplicata no.	0001	001	269		2.536,84
01/12/XXX5	11101.0001	- Caixa Rec.receita de serviços nf	0001	001	272	61,32	
01/12/XXX5	41101.0003	- Receita Bruta de Vendas ou Serviços Rec.receita de serviços nf	0001	001	272		61,32
Totais do dia 01:						2.598,16	2.598,16
02/12/XXX5	32101.0002	- Custos das Mercadorias Vendidas Vr.transf.saldo p/apuracao do custo de produtos acabados	0001	001	274	14.583,95	
02/12/XXX5	11603.0001	- Mercadorias Vr.transf.saldo p/apuracao do custo de produtos acabados	0001	001	274		14.583,95
Totais do dia 02:						14.583,95	14.583,95
10/12/XXX5	21101.0011	- Depósito Nossa Senhora de Fáima Pg.duplicata no.	0001	001	270	7.420,00	
10/12/XXX5	11104.0000	- Banco Bradesco Pg.duplicata no.	0001	001	270		7.420,00
Totais do dia 10:						7.420,00	7.420,00

Continua...

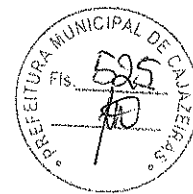

Livro Diário Nº. 1

Licenciado para:

Empresa: CONSTRUTORA VERTICE LTDA ME - CNPJ: 09.019.058/0001-51 NIRE: 23201160110

ADMIN
Fortes Contábil 6.48.0

Período: 01/01/2015 a 31/12/2015

CONSTRUTORA VERTICE LTDE - ME

Data	Conta	Histórico	Estab	Centro	Chave	Débito	Crédito
15/12/XXX5	33102.0001	- Ordenados, Salários e Gratificações Pg.funcionários ref.	0001	001	271	39.269,50	
15/12/XXX5	11104.0000	- Banco Bradesco Pg.funcionários ref.	0001	001	271		39.269,50
15/12/XXX5	11101.0001	- Caixa Rec.receita de serviços nf	0001	001	273	1.600,00	
15/12/XXX5	41101.0003	- Receita Bruta de Vendas ou Serviços Rec.receita de serviços nf	0001	001	273		1.600,00
Totais do dia 15:						40.869,50	40.869,50
16/12/XXX5	34301.0005	- Outras Despesas Financeiras Pg.duplicata no.	0001	001	287	10.389,70	
16/12/XXX5	21101.0013	- Ábaco Pg.duplicata no.	0001	001	287		10.389,70
16/12/XXX5	34201.0011	- Aluguéis Provisão de aluguel de máquinas.	0001	001	288	2.352,00	
16/12/XXX5	21601.0015	- Aluguéis a Pagar Provisão de aluguel de máquinas.	0001	001	288		2.352,00
Totais do dia 16:						12.741,70	12.741,70
17/12/XXX5	33203.0004	- Energia Elétrica Pg.despesas ref.	0001	001	280	609,05	
17/12/XXX5	21601.0012	- Energia a Pagar Pg.despesas ref.	0001	001	280		609,05
Totais do dia 17:						609,05	609,05
18/12/XXX5	31101.0005	- Simples Pg.taxa ref.	0001	001	275	4.258,44	
18/12/XXX5	21301.0010	- Simples a Recolher Pg.taxa ref.	0001	001	275		4.258,44
18/12/XXX5	33102.0001	- Ordenados, Salários e Gratificações Pg.funcionários ref.	0001	001	276	3.741,18	
18/12/XXX5	21601.0001	- Salários a Pagar Pg.funcionários ref.	0001	001	276		3.741,18
Totais do dia 18:						7.999,62	7.999,62
19/12/XXX5	33102.0001	- Ordenados, Salários e Gratificações Pg.férias ref.	0001	001	279	525,33	
30/12/XXX5	21601.0010	- Férias a Pagar Pg.férias ref.	0001	001	279		525,33
30/12/XXX5	33102.0001	- Ordenados, Salários e Gratificações Pg.funcionários ref.	0001	001	281	15.592,00	
30/12/XXX5	21801.0003	- Gratificações e Part.Empregados Pg.funcionários ref.	0001	001	281		15.592,00
30/12/XXX5	33102.0001	- Ordenados, Salários e Gratificações Pg.funcionários ref. salário e 13.	0001	001	282	5.323,25	
30/12/XXX5	11104.0000	- Banco Bradesco Pg.funcionários ref. salário e 13.	0001	001	282		5.323,25
30/12/XXX5	34301.0005	- Outras Despesas Financeiras Pg.duplicata no.	0001	001	284	21.720,00	
30/12/XXX5	21101.0008	- Cidral Pg.duplicata no.	0001	001	284		21.720,00
30/12/XXX5	34301.0005	- Outras Despesas Financeiras Pg.duplicata no.	0001	001	285	345,50	
30/12/XXX5	21101.0009	- Pinheiro Ferragens Pg.duplicata no.	0001	001	285		345,50

Continua...

Livro Diário Nº 1

Licenciado para:

Empresa: CONSTRUTORA VERTICE LTDA ME - CNPJ: 09.019.058/0001-51 NIRE: 23201160110

Período: 01/01/2015 a 31/12/2015



CONSTRUTORA VÉRTICE LTDE - ME

Data	Conta	Histórico	Estab	Centro	Chave	Débito	Crédito
30/12/XXX5	34301.0005	- Outras Despesas Financeiras Pg.duplicata no.	0001	001	286	6.599,00	
30/12/XXX5	21101.0012	- Atacon Pg.duplicata no.	0001	001	286		6.599,00
Totais do dia 30:						50.105,08	50.105,08
31/12/XXX5	33102.0001	- Ordenados, Salários e Gratificações Pg.funcionários ref.	0001	001	277	8.668,00	
31/12/XXX5	21601.0003	- Pró-labores a Pagar Pg.funcionários ref.	0001	001	277		8.668,00
31/12/XXX5	34201.0028	- Despesas Diversas Pg.depósito n/data	0001	001	278	2.500,00	
31/12/XXX5	21601.0007	- Assinaturas a Pagar Pg.depósito n/data	0001	001	278		2.500,00
i/12/XXX5	11104.0000	- Banco Bradesco Rec.receita de serviços nf	0001	001	283	5.323,25	
31/12/XXX5	41101.0003	- Receita Bruta de Vendas ou Serviços Rec.receita de serviços nf	0001	001	283		5.323,25
31/12/XXX5	51101.0001	- Resultado do Exercício Vr.saldo tranf.p/res.exercício	0001	001	291	4.258,44	
31/12/XXX5	31101.0005	- Simples Vr.saldo tranf.p/res.exercício	0001	001	291		4.258,44
31/12/XXX5	51101.0001	- Resultado do Exercício Vr.saldo tranf.p/res.exercício	0001	001	292	125.966,71	
31/12/XXX5	32101.0002	- Custos das Mercadorias Vendidas Vr.saldo tranf.p/res.exercício	0001	001	292		125.966,71
31/12/XXX5	51101.0001	- Resultado do Exercício Vr.saldo tranf.p/res.exercício	0001	001	293	34.502,90	
31/12/XXX5	33101.0004	- Combustíveis Vr.saldo tranf.p/res.exercício	0001	001	293		34.502,90
31/12/XXX5	51101.0001	- Resultado do Exercício Vr.saldo tranf.p/res.exercício	0001	001	294	108.119,26	
31/12/XXX5	33102.0001	- Ordenados, Salários e Gratificações Vr.saldo tranf.p/res.exercício	0001	001	294		108.119,26
31/12/XXX5	51101.0001	- Resultado do Exercício Vr.saldo tranf.p/res.exercício	0001	001	295	1.150,00	
31/12/XXX5	33102.0005	- FGTS Vr.saldo tranf.p/res.exercício	0001	001	295		1.150,00
31/12/XXX5	51101.0001	- Resultado do Exercício Vr.saldo tranf.p/res.exercício	0001	001	296	910,00	
31/12/XXX5	33102.0008	- Plano de Saúde Vr.saldo tranf.p/res.exercício	0001	001	296		910,00
31/12/XXX5	51101.0001	- Resultado do Exercício Vr.saldo tranf.p/res.exercício	0001	001	297	3.178,30	
31/12/XXX5	33102.0010	- Vale Transp.E Desp.Cond.Pessoal Vr.saldo tranf.p/res.exercício	0001	001	297		3.178,30
31/12/XXX5	51101.0001	- Resultado do Exercício Vr.saldo tranf.p/res.exercício	0001	001	298	394,00	
31/12/XXX5	33102.0013	- Estagiários Vr.saldo tranf.p/res.exercício	0001	001	298		394,00
31/12/XXX5	51101.0001	- Resultado do Exercício Vr.saldo tranf.p/res.exercício	0001	001	299	9.415,00	
31/12/XXX5	33102.0014	- Despesa Alimentícia					

Continua

Livro Diário Nº. 1

Licenciado para:

Empresa: CONSTRUTORA VERTICE LTDA ME - CNPJ: 09.019.058/0001-51 NIRE: 23201160110

Período: 01/01/2015 a 31/12/2015



CONSTRUTORA VÉRTICE LTDE - ME

Data	Conta	Histórico	Estab	Centro	Chave	Débito	Crédito
		Vr.saldo tranf.p/res.exercício	0001	001	299		9.415,00
31/12/XXX5	51101.0001	- Resultado do Exercício					
		Vr.saldo tranf.p/res.exercício	0001	001	300	385,00	
31/12/XXX5	33102.0015	- Fardamento					
		Vr.saldo tranf.p/res.exercício	0001	001	300		385,00
31/12/XXX5	51101.0001	- Resultado do Exercício					
		Vr.saldo tranf.p/res.exercício	0001	001	301	560,00	
31/12/XXX5	33202.0017	- Despesas Com Treinamento de Pessoal					
		Vr.saldo tranf.p/res.exercício	0001	001	301		560,00
31/12/XXX5	51101.0001	- Resultado do Exercício					
		Vr.saldo tranf.p/res.exercício	0001	001	302	5.600,00	
31/12/XXX5	33102.0006	- Resc. Contrato de Trabalho					
		Vr.saldo tranf.p/res.exercício	0001	001	302		5.600,00
31/12/XXX5	51101.0001	- Resultado do Exercício					
		Vr.saldo tranf.p/res.exercício	0001	001	303	135,00	
31/12/XXX5	34101.0021	- Despesa Alimentícia					
		Vr.saldo tranf.p/res.exercício	0001	001	303		135,00
31/12/XXX5	51101.0001	- Resultado do Exercício					
		Vr.saldo tranf.p/res.exercício	0001	001	304	250,00	
31/12/XXX5	33202.0014	- Despesa Alimentícia					
		Vr.saldo tranf.p/res.exercício	0001	001	304		250,00
31/12/XXX5	51101.0001	- Resultado do Exercício					
		Vr.saldo tranf.p/res.exercício	0001	001	305	3.162,49	
31/12/XXX5	33203.0004	- Energia Elétrica					
		Vr.saldo tranf.p/res.exercício	0001	001	305		3.162,49
31/12/XXX5	51101.0001	- Resultado do Exercício					
		Vr.saldo tranf.p/res.exercício	0001	001	306	180,00	
31/12/XXX5	33203.0005	- Água - Saaec					
		Vr.saldo tranf.p/res.exercício	0001	001	306		180,00
31/12/XXX5	51101.0001	- Resultado do Exercício					
		Vr.saldo tranf.p/res.exercício	0001	001	307	331,20	
31/12/XXX5	33203.0010	- Materiais de Consumo					
		Vr.saldo tranf.p/res.exercício	0001	001	307		331,20
31/12/XXX5	51101.0001	- Resultado do Exercício					
		Vr.saldo tranf.p/res.exercício	0001	001	308	14.000,00	
31/12/XXX5	33203.0013	- Aluguel de Equipamentos					
		Vr.saldo tranf.p/res.exercício	0001	001	308		14.000,00
31/12/XXX5	51101.0001	- Resultado do Exercício					
		Vr.saldo tranf.p/res.exercício	0001	001	309	1.905,00	
31/12/XXX5	33203.0016	- Manutenção de Veículos					
		Vr.saldo tranf.p/res.exercício	0001	001	309		1.905,00
31/12/XXX5	51101.0001	- Resultado do Exercício					
		Vr.saldo tranf.p/res.exercício	0001	001	310	14.000,00	
31/12/XXX5	34201.0001	- Ordenados, Salários e Gratificações					
		Vr.saldo tranf.p/res.exercício	0001	001	310		14.000,00
31/12/XXX5	51101.0001	- Resultado do Exercício					
		Vr.saldo tranf.p/res.exercício	0001	001	311	2.352,00	
31/12/XXX5	34201.0011	- Alugueis					
		Vr.saldo tranf.p/res.exercício	0001	001	311		2.352,00
31/12/XXX5	51101.0001	- Resultado do Exercício					
		Vr.saldo tranf.p/res.exercício	0001	001	312	657,80	
31/12/XXX5	34201.0013	- Energia Elétrica					

Continua...

Livro Diário Nº. 1

Licenciado para:

Empresa: CONSTRUTORA VERTICE LTDA ME - CNPJ: 09.019.058/0001-51 NIRE: 23201160110

Período: 01/01/2015 a 31/12/2015



CONSTRUTORA VÉRTICE LTDE - ME

Data	Conta	Histórico	Estab	Centro	Chave	Débito	Crédito
		Vr.saldo tranf.p/res.exercicio	0001	001	325		39.054,20
31/12/XXX5	51101.0001	- Resultado do Exercício					
		Vr.saldo tranf.p/res.exercicio	0001	001	326	200,00	
31/12/XXX5	34501.0010	- Contribuição Sindical Patronal					
		Vr.saldo tranf.p/res.exercicio	0001	001	326		200,00
31/12/XXX5	51101.0001	- Resultado do Exercício					
		Vr.saldo tranf.p/res.exercicio	0001	001	327	45,00	
31/12/XXX5	34501.0011	- Impostos e Taxas Diversas					
		Vr.saldo tranf.p/res.exercicio	0001	001	327		45,00
31/12/XXX5	41101.0003	- Receita Bruta de Vendas ou Serviços					
		Vr.saldo tranf.p/res.exercicio	0001	001	328	485.650,57	
31/12/XXX5	51101.0001	- Resultado do Exercício					
		Vr.saldo tranf.p/res.exercicio	0001	001	328		485.650,57
31/12/XXX5	33102.0006	- Resc. Contrato de Trabalho					
		Vr.saldo tranf.p/res.exercicio	0001	001	329	5.600,00	
31/12/XXX5	33202.0006	- Resc. Contrato de Trabalho					
		Vr.saldo tranf.p/res.exercicio	0001	001	329		5.600,00
31/12/XXX5	33202.0017	- Despesas Com Treinamento de Pessoal					
		Vr.saldo tranf.p/res.exercicio	0001	001	330	560,00	
31/12/XXX5	33102.0016	- Despesas Com Treinamento de Pessoal					
		Vr.saldo tranf.p/res.exercicio	0001	001	330		560,00
31/12/XXX5	41101.0003	- Receita Bruta de Vendas ou Serviços					
		Vr.saldo tranf.p/res.exercicio	0001	001	338	397.488,41	
31/12/XXX5	51101.0001	- Resultado do Exercício					
		Vr.saldo tranf.p/res.exercicio	0001	001	338		397.488,41
Totais do dia 31:						1.325.827,66	1.325.827,66
Totais do mês de Dezembro:						1.462.754,72	1.462.754,72



TERMO DE ENCERRAMENTO

Contém o presente livro, 34 folhas, tipograficamente numeradas de 01 a 34 que serviu como livro Diário N° 01 da empresa CONSTRUTORA VÉRTICE LTDA ME estabelecida na Rua dos Cariris n° 76 Cidade de Crato Estado do Ceará inscrita no CNPJ sob o n° 09.019.058/0001-51 e Registrada na Junta Comercial sob o NIRE n° 23201160110 por despacho em 27/08/2007.

Crato-CE, 29/04/2016.

Alender Honório de Oliveira
CPF: 640.295.493-49 CREA 039299-CE
Sócio Proprietário e Engenheiro Civil
Alender Honório de Oliveira
Sócio Proprietário

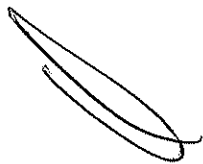



Assinatura do Contador/n° do CRC

Antonia Vilma A. P. Fernandes
Téc em Contabilidade - CPF: 0371840-8
CPF: 3.2.388.003-23 - CREA 003-02
Fone: 3523-1657 - Cel: 9968-0000/3208-7714



JUNTA COMERCIAL DO ESTADO DO CEARÁ
NÚCLEO REGIONAL DE JUAZEIRO DO NORTE
Termo de Autenticação 16/002125-1
O presente livro/ficha, por mim examinado e conferido, acha-se em conformidade com a legislação em vigor em seus termos de abertura e encerramento.
JUAZEIRO DO NORTE

JOSEFINA AMÉLIA PINHEIRO BARRETO L
SUPERVISOR DE NÚCLEO

02/05/16

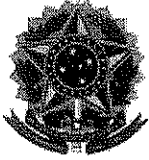

MINISTÉRIO DA FAZENDA
Secretaria da Receita Federal do Brasil
Procuradoria-Geral da Fazenda Nacional



**CERTIDÃO NEGATIVA DE DÉBITOS RELATIVOS AOS TRIBUTOS FEDERAIS E À DÍVIDA
ATIVA DA UNIÃO**

Nome: CONSTRUTORA VERTICE LTDA - ME
CNPJ: 09.019.058/0001-51

Ressalvado o direito de a Fazenda Nacional cobrar e inscrever quaisquer dívidas de responsabilidade do sujeito passivo acima identificado que vierem a ser apuradas, é certificado que não constam pendências em seu nome, relativas a créditos tributários administrados pela Secretaria da Receita Federal do Brasil (RFB) e a inscrições em Dívida Ativa da União junto à Procuradoria-Geral da Fazenda Nacional (PGFN).

Esta certidão é válida para o estabelecimento matriz e suas filiais e, no caso de ente federativo, para todos os órgãos e fundos públicos da administração direta a ele vinculados. Refere-se à situação do sujeito passivo no âmbito da RFB e da PGFN e abrange inclusive as contribuições sociais previstas nas alíneas 'a' a 'd' do parágrafo único do art. 11 da Lei nº 8.212, de 24 de julho de 1991.

A aceitação desta certidão está condicionada à verificação de sua autenticidade na Internet, nos endereços <<http://www.receita.fazenda.gov.br>> ou <<http://www.pgfn.fazenda.gov.br>>.

Certidão emitida gratuitamente com base na Portaria Conjunta RFB/PGFN nº 1.751, de 02/10/2014.

Emitida às 19:18:54 do dia 14/12/2015 <hora e data de Brasília>.

Válida até 11/06/2016.

Código de controle da certidão: **B79A.693C.F7EF.E03F**

Qualquer rasura ou emenda invalidará este documento.



GOVERNO DO
ESTADO DO CEARÁ
Procuradoria Geral do Estado



Certidão Negativa de Débitos Estaduais
Nº 201602097385

Emitida para os efeitos da Instrução Normativa Nº 13 de 02/03/2001

IDENTIFICAÇÃO DO(A) REQUERENTE
Inscrição Estadual: 06.214.454-5
CNPJ / CPF: 09.019.058/0001-51
RAZÃO SOCIAL: CONSTRUTORA VERTICE LTDA ME

Ressalvado o direito da Fazenda Estadual de inscrever e cobrar as dívidas que venham a ser apuradas, certifico, para fins de direito, que revendo os registros do Cadastro de Inadimplentes da Fazenda Pública Estadual - CADINE, verificou-se nada existir em nome do(a) requerente acima identificado(a) até a presente data e horário, e, para constar, foi emitida esta certidão.

EMITIDA VIA INTERNET EM 15/04/16 ÀS 08:08:33
VÁLIDA ATÉ 14/06/2016

A autenticidade deste documento deverá ser comprovada via Internet, no endereço www.sefaz.ce.gov.br



GOVERNO MUNICIPAL DO CRATO
NÚCLEO DE ADM TRIBUTÁRIA
CERTIDÃO NEGATIVA DE EMPRESA

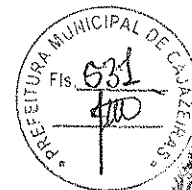

Nº 0000003983

Razão Social

CONSTRUTORA VERTICE LTDA

INSCRIÇÃO

00004511866

Documento

C.N.P.J.: 09019058000151

Bairro

VILA ALTA

CEP

Localizado RUA DOS CARIRIS, 00076 - - CRATO-CE

DADOS DO CONTRIBUINTE OU RESPONSÁVEL

Código / Nome

27684 - CONSTRUTORA VERTICE LTDA

Endereço

DOS CARIRIS, 00076

Documento

C.N.P.J.: 09.019.058/0001-51

VILA ALTA CRATO-CE CEP: 63.119-055

Natureza jurídica

Pessoa Jurídica

No. Requerimento

0000003983/2016

CERTIDÃO

Certificamos que, revendo os arquivos fiscais competentes referentes aos exercícios anteriores e o atual, NÃO EXISTEM pendências de natureza tributária e não tributária em nome do requerente, pelo que, expedimos a presente Certidão com prazo, na forma da LEI MUNICIPAL Nº 2.923 DE 30 DE SETEMBRO DE 2013, ressaltando o direito da Fazenda Pública Municipal de inscrever e cobrar débitos ainda não registrados ou que venham a ser apurados.

CRATO-CE, 15 DE ABRIL DE 2016

João Bosco Pereira Torres

Secretario de Finanças

João Bosco Pereira Torres
Secretário de Finanças

Esta certidão é válida por 030 dias contados da data de emissão

VALIDA ATÉ: 14/05/2016

COD. VALIDAÇÃO 0000003983

Documento emitido a partir de terminal de internet



IMPRIMIR

VOLTAR

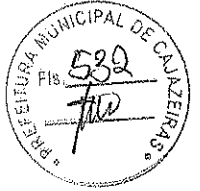

CAIXA
CAIXA ECONÔMICA FEDERAL

Certificado de Regularidade do FGTS - CRF

Inscrição: 09019058/0001-51

Razão Social: CONSTRUTORA VERTICE LTDA

Endereço: RUA PEDRO II 87 / CENTRO / CRATO / CE / 63100-005

A Caixa Econômica Federal, no uso da atribuição que lhe confere o Art. 7, da Lei 8.036, de 11 de maio de 1990, certifica que, nesta data, a empresa acima identificada encontra-se em situação regular perante o Fundo de Garantia do Tempo de Serviço - FGTS.

O presente Certificado não servirá de prova contra cobrança de quaisquer débitos referentes a contribuições e/ou encargos devidos, decorrentes das obrigações com o FGTS.

Validade: 24/04/2016 a 23/05/2016

Certificação Número: 2016042402363233028638

Informação obtida em 02/05/2016, às 23:26:41.

A utilização deste Certificado para os fins previstos em Lei está condicionada à verificação de autenticidade no site da Caixa:
www.caixa.gov.br



PODER JUDICIÁRIO
JUSTIÇA DO TRABALHO

CERTIDÃO NEGATIVA DE DÉBITOS TRABALHISTAS

Nome: CONSTRUTORA VERTICE LTDA - ME (MATRIZ E FILIAIS)
CNPJ: 09.019.058/0001-51
Certidão n°: 43026683/2016
Expedição: 30/04/2016, às 20:19:31
Validade: 26/10/2016 - 180 (cento e oitenta) dias, contados da data de sua expedição.

Certifica-se que CONSTRUTORA VERTICE LTDA - ME (MATRIZ E FILIAIS), inscrito(a) no CNPJ sob o n° 09.019.058/0001-51, NÃO CONSTA do Banco Nacional de Devedores Trabalhistas.
Certidão emitida com base no art. 642-A da Consolidação das Leis do Trabalho, acrescentado pela Lei n° 12.440, de 7 de julho de 2011, e na Resolução Administrativa n° 1470/2011 do Tribunal Superior do Trabalho, de 24 de agosto de 2011.
Os dados constantes desta Certidão são de responsabilidade dos Tribunais do Trabalho e estão atualizados até 2 (dois) dias anteriores à data da sua expedição.
No caso de pessoa jurídica, a Certidão atesta a empresa em relação a todos os seus estabelecimentos, agências ou filiais.
A aceitação desta certidão condiciona-se à verificação de sua autenticidade no portal do Tribunal Superior do Trabalho na Internet (<http://www.tst.jus.br>).
Certidão emitida gratuitamente.

INFORMAÇÃO IMPORTANTE

Do Banco Nacional de Devedores Trabalhistas constam os dados necessários à identificação das pessoas naturais e jurídicas inadimplentes perante a Justiça do Trabalho quanto às obrigações estabelecidas em sentença condenatória transitada em julgado ou em acordos judiciais trabalhistas, inclusive no concernente aos recolhimentos previdenciários, a honorários, a custas, a emolumentos ou a recolhimentos determinados em lei; ou decorrentes de execução de acordos firmados perante o Ministério Público do Trabalho ou Comissão de Conciliação Prévia.

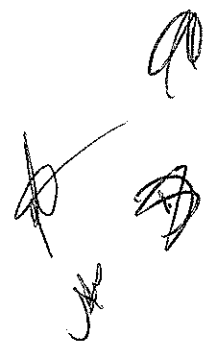
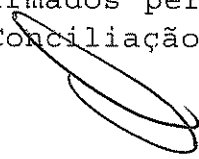

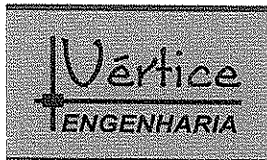

CONSTRUTORA VÉRTICE LTDA-ME
CNPJ : 09.019.058/0001-51
RUA DOS CARIRIS Nº 76 – VILA ALTA – CRATO – CE



**Declaração de cumprimento do disposto no Art. 7º, Inciso XXXIII, da CF –
Art. 27, Inciso V, da Lei 8.666/93.**

**OBJETO: CONSTRUÇÃO DE UMA ACADEMIA DA SAÚDE NO PARQUE DOM
BOSCO MUNICÍPIO DE CAJAZEIRAS PARAÍBA.**

FUNDO MUNICIPAL DE SAÚDE CAJAZEIRAS - PB

TOMADA DE PREÇOS Nº 60004/2016.

A Licitante, Construtora Vértice LTDA ME, CNPJ/MF nº 09.019.058/0001-51, por seu representante legal abaixo assinado, sob penas da Lei e em acatamento ao disposto no Art. 7º, Inciso XXXIII da Constituição Federal, Lei 9.854, de 27 de outubro de 1999, declara não possuir em seu quadro de pessoal, funcionários menores de dezoito anos em trabalho noturno, insalubre ou perigoso e nem menores de dezesseis anos, em qualquer trabalho; podendo existir menores de quatorze anos na condição de aprendiz na forma da legislação vigente.

Cajazeiras – PB 03 de Maio de 2016

Alender Honório de Oliveira
CPF: 640.295.493-49 CREA 039299-CE
Sócio Proprietário e Engenheiro Civil

Alender Honório de Oliveira

Representante Legal

CPF: 640.295.493-49

Engenheiro Civil

Crea RNP 0600145140

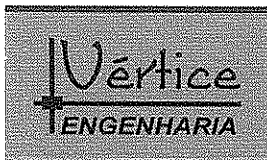

CONSTRUTORA VÉRTICE LTDA-ME
CNPJ : 09.019.058/0001-51
RUA DOS CARIRIS Nº 76 – VILA ALTA – CRATO – CE



Declaração

OBJETO: CONSTRUÇÃO DE UMA ACADEMIA DA SAÚDE NO PARQUE DOM BOSCO MUNICÍPIO DE CAJAZEIRAS PARAÍBA.

FUNDO MUNICIPAL DE SAÚDE CAJAZEIRAS - PB

TOMADA DE PREÇOS Nº 60004/2016.

A Licitante, Construtora Vértice LTDA ME, CNPJ/MF nº 09.019.058/0001-51, por seu representante legal abaixo assinado, conforme exigência contida na Lei 8.666/93, Art. 32, §2º, o proponente acima qualificado, declara não haver, até a presente data, fato impeditivo no que diz respeito à habilitação/participação na presente licitação, não se encontrando em concordata ou estado falimentar, estando ciente da obrigatoriedade de informar ocorrências posteriores. Ressalta, ainda, não estar sofrendo penalidade de declaração de idoneidade no âmbito da administração Federal, Estadual, Municipal ou do Distrito Federal, arcando civil e criminalmente pela presente afirmação.

Cajazeiras – PB 03 de Maio de 2016

Alender Honório de Oliveira
CPF: 640.295.493-49 CREA 039299-CE
Sócio Proprietário e Engenheiro Civil

Alender Honório de Oliveira

Representante Legal

CPF: 640.295.493-49

Engenheiro Civil

Crea RNP 0600145140



CONSTRUTORA VÉRTICE LTDA-ME
CNPJ : 09.019.058/0001-51
RUA DOS CARIRIS Nº 76 – VILA ALTA – CRATO – CE



Declaração de submeter – se a todas as cláusulas e condições do correspondente instrumento convocatório.

OBJETO: CONSTRUÇÃO DE UMA ACADEMIA DA SAÚDE NO PARQUE DOM BOSCO MUNICÍPIO DE CAJAZEIRAS PARAÍBA.

FUNDO MUNICIPAL DE SAÚDE CAJAZEIRAS - PB

TOMADA DE PREÇOS Nº 60004/2016.

A Licitante, Construtora Vértice LTDA ME, CNPJ/MF nº 09.019.058/0001-51, por seu representante legal abaixo assinado, declara ter conhecimento e aceitar todas as cláusulas do respectivo instrumento convocatório e submeter – se as condições nele estipuladas.

Cajazeiras – PB 03 de Maio de 2016

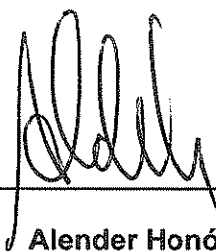

Alender Honório de Oliveira
CPF: 640.295.493-49 CREA 039299-CE
Sócio Proprietário e Engenheiro Civil

Alender Honório de Oliveira

Representante Legal

CPF: 640.295.493-49

Engenheiro Civil

Crea RNP 0600145140



RUA DOS CARIRIS Nº 76 VILA ALTA CRATO – CE CEP. 63.100-005
FONE: (88) 3521 3184 – (88) 9254 2800
E-MAIL: alender.engcivil@gmail.com, vertice.engenarias@gmail.com

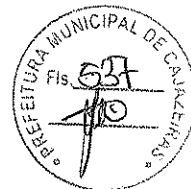

**ESTADO DO CEARÁ
PODER JUDICIÁRIO
SETOR DE DISTRIBUIÇÃO JUDICIAL
Fórum Hermes Parahyba -Rua Álvaro Peixoto, S/N- CEP 63122-250**

Eu, **Áurea Sidrim Peixoto**,
Distribuidora Judicial Substituta
Substituta, desta Comarca do Crato-
CE, em virtude da Lei, etc....

CERTIDÃO

CERTIFICO, para os devidos fins e a requerimento verbal da parte interessada, que revendo o Sistema Processual Informatizado do Tribunal de Justiça, constatei que a partir de **(05) CINCO** anos a esta data, **NÃO CONSTA** nenhuma DISTRIBUIÇÃO DE AÇÃO DE AUTO-FALÊNCIA; FALÊNCIA dolosa ou fraudulenta; PEDIDO DE CONCORDATA PREVENTIVA / RECUPERAÇÃO JUDICIAL ou de qualquer natureza ou de quaisquer outro procedimento JUDICIAL ou EXTRAJUDICIAL, CONTRA A EMPRESA – **CONSTRUTORA VERTICE LTDA - ME**, inscrito no **CNPJ nº 09.019.058/0001-51**, com endereço à Rua dos Cariris, nº 76, Bairro Vila Alta em Crato / CE. O referido é verdade. Dou Fé. Aos 12 (doze) dias do mês de abril do ano de 2016 (dois mil e dezesseis).

CERTIDÃO VÁLIDA POR TRINTA DIAS
XX
Crato (CE), 12 de abril de 2016.

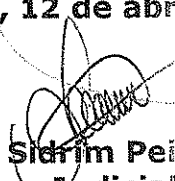
Áurea Sidrim Peixoto
Distribuidora Judicial Substituta

TABÉLIONATO - 3º OFÍCIO
CRATO - CEARÁ
AUTENTICAÇÃO
fotocópia conferida com seu original. Dou fé.
Data: 12 de ABR. 2016

ALBERTO FIGUEIREDO - Notário
Rua Filipe de A. Martins - Substituta
Cristina Moura Matos - Escrevente

05 DHL
AUTENTICAÇÃO
Nº GU 174862

VÁLIDO SOMENTE SE FOR AUTENTICADO
SELO DE AUTENTICIDADE
Nº AC 5951959

Obs: Válido somente com selo de autenticidade.

Responsável pela consulta: 

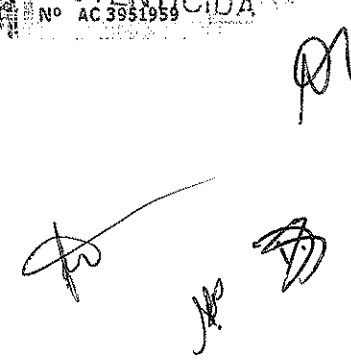



GOVERNO MUNICIPAL DO CRATO
CADASTRO TÉCNICO MUNICIPAL
BOLETIM DE ATIVIDADES ECONÔMICAS - BAE

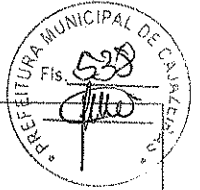

1. IDENTIFICAÇÃO DA ATIVIDADE

Inscrição Cadastral 4511866
Inscrição Anterior 0
Insc. Imobiliario 0
Localização Cartográfica 00 0 000 0000 000
Situação do Cadastro Ativo

Nome ou Razão Social

CONSTRUTORA VERTICE LTDA

CNPJ 09.019.058/0001-51 CPF 000.000.000-00

Nome de Fantasia

Inscrição Estadual 62144545 Data de Cadastro / /

Logradouro Tipo Nome Logradouro Número Complemento Bairro Nome do Bairro
135 RUA DOS CARIRIS 00076 0 VILA ALTA

2. INFORMAÇÕES DO CADASTRO ÚNICO DE CONTRIBUINTE

Razão Social

CONSTRUTORA VERTICE LTDA

Código Identificação 27684 Endereço do Contribuinte DOS CARIRIS Número 00076 Complemento

Bairro VILA ALTA Cidade CRATO Cep 63.119-055 UF CE

3. INFORMAÇÕES SOBRE A ATIVIDADE

Atividade Econômica

3 PRESTAÇÃO DE SERVIÇOS

Tipo de Contribuinte

NORMAL

Atividade ocupa via ou logradouro público? NÃO

Porte da Empresa Tipo de Atividade

SEM 0

Optante pelo Simples? (S/N)

S

Atividade sujeita a Localização e Funcionamento? SIM

Atividade exercida por Profissional Autônomo?

Atividade sujeita à Vigilância Sanitária? (S/N) N

Data de Abertura No, Processo

/ /

Área do Estabelecimento

36,00

Autorização para o ISS ELETRÔNICO

AUTORIZADO NFe

Data Encerr. No, Processo

/ /

4. DADOS DO VEÍCULO

Placa Chassi Renavam Cor Marca Modelo

5. OUTRAS INFORMAÇÕES SOBRE A ATIVIDADE

Cod. do Serviço Descrição do Serviço

225 CONSTRUÇÃO CIVIL

Código de Nacional de Atividade (CNAE)

4211102 Pintura para sinalização em pistas rodoviárias e aeroportos

4213800 Obras de urbanização - ruas, praças e calçadas

4321500 Instalação e manutenção elétrica

4322301 Instalações hidráulicas, sanitárias e de gás

4399101 Administração de obras

4399199 Serviços especializados para construção não especificados anteriormente

7119703 Serviços de desenho técnico relacionados à arquitetura e engenharia

Atividades da Lista de Serviço

702 Execução, por administração, empreitada ou subempreitada, de obras de

705 Reparação, conservação e reforma de edifícios, estradas, pontes, porto

Alíquota

5,0000

5,0000

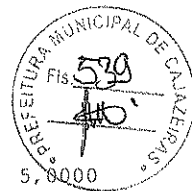

710 Limpeza, manutenção e conservação de vias e logradouros públicos, imóv	5,0000
711 Decoração e jardinagem, inclusive corte e poda de árvores.	5,0000
1401 Lubrificação, limpeza, lustração, revisão, carga e recarga, conserto,	5,0000
2301 Serviços de programação e comunicação visual, desenho industrial e con	2,0000
3201 Serviços de desenhos técnicos.	5,0000

6. INFORMAÇÕES DO(S) SÓCIO(S)

CÓD. CONTRIBUINTE NOME

VALOR COTA

ANOTAÇÕES

CONSTRUÇÃO CIVIL.

7. INFORMAÇÕES TRIBUTÁRIAS

Tributo	Exercício	Vir. Tributo	Vir.Base Cál.	Imune	Isento	Aliq. %	Fator/Peso
TLF TAXA DE L. FUNCIONAMENTO	2016	117,04	36,00	NÃO	NÃO	0,0000	0,0000



CERTIDÃO DE REGISTRO E QUITAÇÃO
PESSOA FÍSICA
 Lei Nº 5194 de 24 de Dezembro de 1966

CREA-CE

Nº 96610/2016

Emissão: 04/04/2016

Validade: 04/05/2016

Chave: Ax7c1YxC7bB3bCc1YxB

Conselho Regional de Engenharia e Agronomia do Ceará

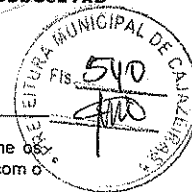

CERTIFICAMOS que o profissional mencionado encontra-se registrado neste Conselho, nos termos da Lei 5.194/66, de 24/12/1966, conforme os dados acima. CERTIFICAMOS, ainda, face o estabelecimento nos artigos 68 e 69 da referida Lei, que o interessado não se encontra em débito com o CREA-CE.

Descrição

CERTIDÃO DE REGISTRO E QUITAÇÃO PESSOA FÍSICA

Interessado(a)

Profissional: ALENDER HONORIO DE OLIVEIRA

Registro: 060014514-0

CPF: 640.295.493-49

Tipo de Registro: DEFINITIVO (PROFISSIONAL DIPLOMADO NO PAÍS)

Data de Registro: 03/10/2005

Título(s)

GRADUAÇÃO

ENGENHEIRO CIVIL

Atribuição: ARTIGO 7º DA RESOLUÇÃO Nº218, DE 29/06/1973, DO CONFEA.

Informações / Notas

- A falsificação deste documento constitui-se em crime previsto no Código Penal Brasileiro, sujeitando o(a) autor(a) à respectiva ação penal.
- CERTIFICAMOS que caso ocorra(m) alteração(ões) no(s) elemento(s) contido(s) neste documento, esta Certidão perderá a sua validade para todos os efeitos.
- Esta certidão perderá a validade, caso ocorra qualquer alteração posterior dos elementos cadastrais nela contidos.
- Válido em todo território nacional.

Última Anuidade Paga

Ano: 2016

Quantidade de Parcelas: 3

Responsabilidades Técnicas

Empresa: CONSTRUTORA VÉRTICE LTDA.

Registro: 39556-0

CNPJ: 09.019.058/0001-51

Data Início: 30/06/2011

Data Fim: indefinido

Data Fim de Contrato: indefinido

Tipo de Responsabilidade: RESPONSÁVEL TÉCNICO

Empresa: ALENDER HONÓRIO DE OLIVEIRA ME

Registro: 41604-5

CNPJ: 11.083.106/0001-12

Data Início: 15/07/2011

Data Fim: Indefinido

Data Fim de Contrato: Indefinido

Tipo de Responsabilidade: RESPONSÁVEL TÉCNICO

Empresa: CONSTRUTORA E EMPREENDIMENTOS DOIS IRMÃOS LTDA

Registro: 42578-8

CNPJ: 13.589.133/0001-97

Data Início: 11/10/2013

Data Fim: indefinido

Data Fim de Contrato: indefinido

Tipo de Responsabilidade: RESPONSÁVEL TÉCNICO

Empresa: SERVICOS EMPREENDIMENTOS EIRELI

Registro: 45754-0

CNPJ: 22.494.508/0001-26

Data Início: 13/10/2015

Data Fim: Indefinido



CERTIDÃO DE REGISTRO E QUITAÇÃO
PESSOA FÍSICA
Lei Nº 5194 de 24 de Dezembro de 1966

CREA-CE

Conselho Regional de Engenharia e Agronomia do Ceará

Nº 96610/2016
Emissão: 04/04/2016
Validade: 04/05/2016
Chave: Ax7c1YxC7bB3bCc1YxB

Data Fim de Contrato: Indefinido

Tipo de Responsabilidade: RESPONSÁVEL TÉCNICO

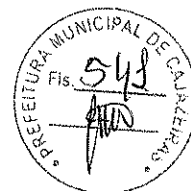

[Handwritten signatures and marks]



CERTIDÃO DE REGISTRO E QUITAÇÃO
PESSOA JURIDICA

Lei Nº 5194 de 24 de Dezembro de 1966

CREA-CE

Nº 97443/2016

Emissão: 07/04/2016

Validade: 07/05/2016

Chave: 6Cx7y4Z7Azy1AD2WaB4W

Conselho Regional de Engenharia e Agronomia do Ceará



CERTIFICAMOS que a Empresa mencionada encontra-se registrada neste Conselho, nos Termos da Lei 5.194/66, conforme os dados impressos nesta certidão. CERTIFICAMOS, ainda, que a Empresa não se encontra em débito com o Conselho de Engenharia e Agronomia do Ceará - CREA-CE, estando habilitada a exercer suas atividades, circunscrita à(s) atribuição(ões) de seu(s) responsável(veis) técnico(s)

Descrição

CERTIDÃO DE REGISTRO E QUITAÇÃO PESSOA JURIDICA

Interessado(a)

Empresa: CONSTRUTORA VÉRTICE LTDA.

Nome Fantasia: CONSTRUTORA VÉRTICE LTDA.

CNPJ: 09.019.058/0001-51

Registro: 39556-0

Categoria: Matriz

Capital Social: R\$ 200.000,00

Data do Capital: 30/06/2011

Faixa: 2

Atividades CNAE:

Objetivo Social: PRESTAÇÃO DE SERVIÇOS DE LIMPEZA, CONSERVAÇÃO E MANUTENÇÃO DE IMÓVEIS; CONSTRUÇÃO CIVIL EM GERAL. TERRAPLENAGEM, TOPOGRAFIA, DRENAGEM, PAVIMENTAÇÃO EM PEDRA E ASFALTO, SANEAMENTO BÁSICO, ABASTECIMENTO DE ÁGUA, CONSTRUÇÃO DE BARRAGENS E AÇUDES, ESTRADAS, PERFURAÇÕES, EXECUÇÃO DE FUNDAÇÕES EM GERAL, INSTALAÇÕES (ELÉTRICAS, HIDRÁULICAS, SANITÁRIAS, GÁS E AR-CONDICIONADO), SISTEMAS DE PROTEÇÃO CONTRA INCÊNDIOS, OBRAS MARÍTIMAS E SUBMERSAS, EDIFICAÇÕES E REFORMAS (RESIDENCIAIS, INDUSTRIAIS, COMERCIAIS E DE SERVIÇOS), LIMPEZA PÚBLICA E URBANA; COLETA, TRANSPORTE, COMPOSTAGEM E RECICLAGEM DE RESÍDUOS EM GERAL, CONSTRUÇÃO DE CANAIS, ESTAÇÕES DE TRATAMENTO DE ÁGUA E ESGOTO, OBRAS VIÁRIAS DE URBANISMO, OBRAS DE ARTE E ESPECIAIS, LOCAÇÃO DE MÁQUINAS E VEÍCULOS AUTOMOTORES EM GERAL, ESTRUTURAS DE CONCRETO ARMADO E METÁLICAS, PROMOÇÃO DO EVENTOS EM GERAL, FABRICAÇÃO DE ELEMENTOS PRÉ-MOLDADOS DE CONCRETO E ARGAMASSA, CONSERVAÇÃO E MANTUENÇÃO DE IMÓVEIS, LOCAÇÃO DE MÃO-DE-OBRA ESPECIALIZADA E SEMI-ESPECIALIZADA, DEMOLIÇÕES EM GERAL, DESENVOLVIMENTO, INCORPORAÇÃO, CÁLCULO ESTRUTURAL, ORÇAMENTOS E PROJETOS DE CONSTRUÇÃO CIVIL EM GERAL, PORTARIA, ZELADORIA, COFEIRA, GARAGISTA, ASCENSORISTA E TRATORISTA; MOTOQUEIRO, MOTORISTA, RECEPCIONISTA, DATILÓGRAFO, DIGITADOR, PROGRAMADOR, TELEFONISTA, ANALISTA DE INFORMÁTICA, OPERADOR DE MICRO E LEITURISTAS; JARDINAGEM, DEDETIZAÇÃO E DESRATIZAÇÃO, MÃO-DE-OBRA ESPECIALIZADA E SEMI ESPECIALIZADA DO TIPO: PEDREIRO, MECÂNICO., MARCENEIRO, PINTOR, TELETIPISTA, AGENTE PRISIONAL, GARÇOM, ELETRICISTA, BOMBEIRO HIDRÁULICO, LIMPEZA E CONSERVAÇÃO DE ÔNIBUS, TRENS E AERONAVES; INSTALAÇÃO, LOCAÇÃO E MONITORAMENTO DE SERVIÇOS DE ALARMES EM INSTITUIÇÕES BANCÁRIAS E COMERCIAIS; PROJETO, LOCAÇÃO, VENDA, INSTALAÇÃO, MANUTENÇÃO, PREVENTIVA, E CORRETIVA DE EQUIPAMENTOS DE SEGURANÇA ELETRÔNICA COM MONITORAMENTO DE ÁUDIO E VÍDEO; RASTREAMENTO DE VEÍCULOS, TRANSPORTE DE MALOTES E OUTRAS ENCOMENDAS EM VEÍCULOS AUTOMOTORES; PRESTAÇÃO DE SERVIÇOS DIVERSOS EM EDIFICAÇÕES (RESIDÊNCIAS, COMERCIAIS, INDUSTRIAIS E DE SERVIÇOS); MONTAGEM, MANUTENÇÃO, REDES DE COMPUTADORES E VENDA DE MICROCOMPUTADORES E SUPRIMENTOS PARA INFORMÁTICA E ELETRÔNICA; DISTRIBUIÇÃO DE REFEIÇÕES A TRABALHADORES E DETENTOS; PREPARO E DISTRIBUIÇÃO DE CAFÉ, ÁGUA E LANCHES; COMÉRCIO E SERVIÇOS HOTELEIROS; ATENDIMENTO GERAL EM RECEPÇÕES, COQUETÉIS, CONGRESSOS E FEIRAS; CAPACITAÇÃO, CURSOS E TREINAMENTOS; PROMOÇÃO DE EVENTOS EM GERAL. OBS.: Por não dispor de profissional(is) habilitado(s), a empresa tem restrição para as seguintes atividades: INSTALAÇÕES AR-CONDICIONADO, URBANISMO, JARDINAGEM, DEDETIZAÇÃO E DESRATIZAÇÃO.

Restrições do Objetivo Social:

Endereço Matriz: RUA DOS CARIRIS, 76, VILA ALTA, CRATO, CE, 63119055

Tipo de Registro: DEFINITIVO (EMPRESA)

Data Inicial: 06/11/2007

Data Final: Indefinido

Registro Regional: 39556

Informações / Notas

- A capacidade técnico-profissional da empresa é comprovada pelo conjunto dos acervos técnicos dos profissionais constantes de seu quadro técnico.
- Esta certidão perderá a validade, caso ocorra qualquer alteração posterior dos elementos cadastrais nela contidos

Última Anuidade Paga

Ano: 2016

Quantidade de Parcelas: 5

Responsáveis Técnicos

Profissional: MARIOEDSON FELIX CORREIA

Registro: 060135830-9

CPF: 128.823.214-49

Data Início: 20/10/2014

Data Fim: Indefinido

Data Fim de Contrato: Indefinido

Títulos do Profissional:



CERTIDÃO DE REGISTRO E QUITAÇÃO
PESSOA JURÍDICA
Lei Nº 5194 de 24 de Dezembro de 1966

CREA-CE

Nº 97443/2016
Emissão: 07/04/2016
Validade: 07/05/2016
Chave: 6Cx7y4Z7Azy1AD2WaB4W

Conselho Regional de Engenharia e Agronomia do Ceará

ENGENHEIRO ELETRICISTA
Atribuição: RES ...218, ART 08, 29.06.73

Tipo de Responsabilidade: RESPONSÁVEL TÉCNICO

Profissional: ALENDER HONORIO DE OLIVEIRA

Registro: 060014514-0

CPF: 640.295.493-49

Data Início: 30/06/2011

Data Fim: Indefinido

Data Fim de Contrato: Indefinido

Títulos do Profissional:

ENGENHEIRO CIVIL

Atribuição: ARTIGO 7º DA RESOLUÇÃO Nº218, DE 29/06/1973, DO CONFEA.

Tipo de Responsabilidade: RESPONSÁVEL TÉCNICO





CERTIDÃO DE REGISTRO E QUITAÇÃO
PESSOA FÍSICA
 Lei Nº 5194 de 24 de Dezembro de 1966

CREA-CE

CONTRABUÍVEL

Nº 98079/2016

Emissão: 13/04/2016

Validade: 13/05/2016

Chave: d4D773YWd1Bc24Zx8W1Y

Conselho Regional de Engenharia e Agronomia do Ceará

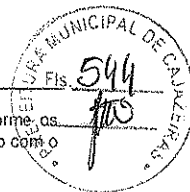

CERTIFICAMOS que o profissional mencionado encontra-se registrado neste Conselho, nos termos da Lei 5.194/66, de 24/12/1966, conforme os dados acima. CERTIFICAMOS, ainda, face o estabelecimento nos artigos 68 e 69 da referida Lei, que o interessado não se encontra em débito com o CREA-CE.

Descrição

CERTIDÃO DE REGISTRO E QUITAÇÃO PESSOA FÍSICA

Interessado(a)

Profissional: MARIOEDSON FELIX CORREIA

Registro: 060135830-9

CPF: 120.823.214-49

Tipo de Registro: DEFINITIVO (PROFISSIONAL DIPLOMADO NO PAÍS)

Data de Registro: 09/10/1979

Título(s)

GRADUAÇÃO

ENGENHEIRO ELETRICISTA

Atribuição: RES ...218, ART 08, 29.06.73

Informações / Notas

- A falsificação deste documento constitui-se em crime previsto no Código Penal Brasileiro, sujeitando o(a) autor(a) à respectiva ação penal.
- CERTIFICAMOS que caso ocorra(m) alteração(ões) no(s) elemento(s) contido(s) neste documento, esta Certidão perderá a sua validade para todos os efeitos.
- Esta certidão perderá a validade, caso ocorra qualquer alteração posterior dos elementos cadastrais nela contidos.
- Válido em todo território nacional.

Última Anuidade Paga

Ano: 2016

Quantidade de Parcelas: 1

Responsabilidades Técnicas

Empresa: CONSTRUTORA VÉRTICE LTDA.

Registro: 39556-0

CNPJ: 09.019.058/0001-51

Data Início: 20/10/2014

Data Fim: Indefinido

Data Fim de Contrato: Indefinido

Tipo de Responsabilidade: RESPONSÁVEL TÉCNICO

Empresa: AB DE SOUSA ELÉTRICA ME

Registro: 42097-2

CNPJ: 14.588.564/0001-00

Data Início: 17/05/2012

Data Fim: Indefinido

Data Fim de Contrato: Indefinido

Tipo de Responsabilidade: RESPONSÁVEL TÉCNICO

Empresa: VALDIR LEITE DE SAMPAIO - ME

Registro: 000044339-5

CNPJ: 07.314.031/0001-66

Data Início: 04/09/2014

Data Fim: Indefinido

Data Fim de Contrato: Indefinido

Tipo de Responsabilidade: RESPONSÁVEL TÉCNICO



**CERTIDÃO DE ACERVO TÉCNICO COM
ATESTADO**
Resolução Nº 1025 de 30 de Outubro de 2009
Resolução Nº 218 de 29 de Junho de 1973

CREA-CE

Nº 97159/2016
Emissão: 12/04/2016
Validade: Indefinida
Chave: 5AxyaWc23dc9Ax50x326

Conselho Regional de Engenharia e Agronomia do Ceará

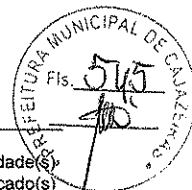

CERTIFICAMOS, para os devidos fins, que consta em nossos arquivos o registro de Acervo referente a(s) Anotação(ões) de Responsabilidade(s) Técnica(s) - ARTs, constante(s) da Presente CERTIDÃO, tendo sido comprovada a execução e conclusão da(s) obra(s) e/ou serviço(s) indicado(s) conforme descrição(ões) abaixo.

Descrição

CERTIDÃO DE ACERVO TÉCNICO COM ATESTADO

Interessado(a)

Profissional: ALENDER HONORIO DE OLIVEIRA
Registro: 060014514-0
CPF: 640.295.493-49

Tipo de Registro: DEFINITIVO (PROFISSIONAL DIPLOMADO NO PAÍS)
Data de Registro: 03/10/2005

Título(s)

GRADUAÇÃO

ENGENHEIRO CIVIL
Atribuição: ARTIGO 7º DA RESOLUÇÃO Nº218, DE 29/06/1973, DO CONFEA.

Informações / Notas

- A Certidão de Acervo Técnico (CAT) à qual o atestado está vinculado constituirá prova da capacidade técnico-profissional da pessoa jurídica somente se o responsável técnico indicado estiver ou venha a ser integrado ao seu quadro técnico por meio de declaração entregue no momento da habilitação ou da entrega das propostas.
- Certificamos que se encontra vinculado à presente CAT o atestado apresentado em cumprimento à Lei nº 8.666/93, expedido pela pessoa jurídica contratante, a quem cabe a responsabilidade pela veracidade e exatidão das informações nele constantes. É de responsabilidade deste Conselho a verificação da atividade profissional em conformidade com a Lei nº 5.194/66 e Resoluções do Conselho Federal de Engenharia e Agronomia - CONFEA.
- Esta certidão perderá a validade, caso ocorra qualquer alteração posterior dos elementos cadastrais nela contidos.

ART(s)

060014514001089

Certidão nº 97159/2016

12/04/2016, 19:53

Chave de Impressão: 5AxyaWc23dc9Ax50x326

LAUDO TÉCNICO DE RECEBIMENTO FINAL DA OBRA

OBRA: CONSTRUÇÃO DE 4,0 (QUATRO) GALPÕES INDUSTRIAIS DE ÁREA TOTAL DE 11.472,00 M², UM EDIFÍCIO ADMINISTRATIVO DE 324,3 M², UM CASTELO D'ÁGUA DE 36,30M² E VOLUME DE 60,0 M³. TOTALIZANDO EM 11.832,30 M² DE ÁREA CONSTRUÍDA.

PROPRIETÁRIO: Indústrias de Calçados Via Beach - CNPJ: 05.098.354/0001-34

EMPRESA CONSTRUTORA: Construtora Vértice LTDA – CNPJ: 09.019.058/0001-51

1.0 OBJETIVO

O Objetivo deste Laudo Técnico consiste em verificar a conclusão da obra supracitada, que localiza no endereço Rua Júlio Saraiva dos Santos, 101, Novo Planalto, Juazeiro do Norte – CE, atestando a sua qualidade, os seus aspectos técnicos, construtivos e descrever os itens que foram executados de acordo com a planilha contratual a qual foi celebrada entre a empresa construtora e o proprietário.

2.0 ITENS EXECUTADOS

Seguem os itens executados na obra de acordo com a planilha orçamentária contratual:

CÓDIGO	DESCRIÇÃO	UNID.	QUANT.
1.0	MOVIMENTO DE TERRA		
1.1	ESCAVAÇÃO CARGA TRANSP. 1-CAT 4001 A 5000M	m ³	19.300,00
1.2	REATERRO C/COMPACTAÇÃO MANUAL S/CONTROLE, MATERIAL DA VALA	m ³	8.919,00
1.3	COMPACTAÇÃO DE ATERROS 100% P.N	m ³	19.300,00
1.4	ATERRO C/COMPACTAÇÃO MECÂNICA E CONTROLE, MAT. DE AQUISIÇÃO	m ³	21.500,00
1.5	ESPALHAMENTO E ADENSAMENTO DE AREIA	m ³	21.500,00
2.0	GALPÃO 02 - 30X95,60 = 2.868,00 m2		
2.1	MOVIMENTO DE TERRA		
2.1.1	ESCAVAÇÃO MANUAL EM VALAS ATÉ 2,00 M	m ³	143,64
2.1.2	REATERRO COMPACTADO	m ³	432,00
2.2	INFRA-ESTRUTURA		
2.2.1	CONCRETO MAGRO EM FUNDAÇÕES	m ³	3,20
2.2.2	CONCRETO ARMADO EM SAPATAS, COMPLETAMENTE	m ³	5,83

Natanael Mumbertino Grangero
Engenheiro Civil
CREA-CE 51.767



Este documento encontra-se registrado no Conselho Regional de Engenharia e Agronomia do Ceará, vinculado à nº 97159/2016, emitida em 12/04/2016

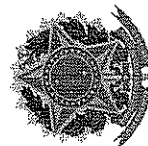

Certidão nº 97159/2016
12/04/2016, 19:53

Chave de Impressão: 5AxyaWc23dc9Ax50x326

O documento neste ato registrado foi emitido em 12/04/2016 e contém 16 folhas



	EXECUTADO		
2.2.3	CONCRETO ARMADO EM CINTAS, COMPLETAMENTE EXECUTADO	m ³	5,66
2.2.4	ALVENARIA DE EMBASAMENTO COM PEDRA ARGAMASSADA	m ³	81,01
2.3	SUPERESTRUTURA		
2.3.1	CONCRETO ARMADO EM COLUNAS, COMPLETAMENTE EXECUTADO	m ³	60,56
2.3.2	VIGAS DE CONCRETO, COMPLETAMENTE EXECUTADO	m ³	37,17
2.3.3	CONCRETO ARMADO COMPLETAMENTE EXECUTADO PARA A CAIXA D'ÁGUA	m ³	22,10
2.4	VEDAÇÃO		
2.4.1	ALVENARIA DE VEDAÇÃO DE BLOCOS VAZADOS DE CERÂMICA DE 9X19X19CM (ESPESSURA 9CM) DE CONCRETO	m ²	1.691,00
2.5	PAVIMENTAÇÃO		
2.5.1	PISO MORTO DE CONCRETO	m ³	201,60
2.5.2	PISO DE CONCRETO ARMADO INDUSTRIAL E = 15,0 CM	m ²	2.834,54
2.6	REVESTIMENTOS		
2.6.1	ARGAMASSA TRAÇO 1:3 (CIMENTO E AREIA GROSSA) PARA CHAPISCO CONVENCIONAL, PREPARO MANUAL. AF_06/2014	m ²	2.982,16
2.6.2	REBOCO ARGAMASSA TRACO 1:2 (CAL E AREIA FINA PENEIRADA), ESPESSURA 0,5CM, PREPARO MANUAL DA ARGAMASSA	m ²	2.982,16
2.7	ESQUADRIAS		
2.7.1	PORTÃO	und	3,00
2.8	COBERTURA		
2.8.1	ESTRUTURA METÁLICAS EM TESOURAS, VÃO LIVRE DE 30 METROS, FORNECIMENTO E MONTAGEM SINAPI (72114).	m2	3.033,60
2.8.2	COBERTURA COM TELHA DE CHAPA DE AÇO ZINCADA, TRAPEZOIDAL, ESPESSURA DE 0,5 MM SINAPI (84040).	m ²	3.033,60
2.8.3	CALHA METÁLICA	ml	196,00
2.8.4	CUMEIRA DO GALPÃO	ml	307,20
2.9	INSTALAÇÕES		
2.9.1	PONTO ELÉTRICO, MATERIAL E EXECUÇÃO	PT	120,00

Natanael Humberto dos Santos Grainger
Engenheiro Civil
CREA-CE 51.767

Este documento encontra-se registrado no Conselho Regional de Engenharia e Agronomia do Ceará, vinculado à nº 97159/2016, emitida em 12/04/2016

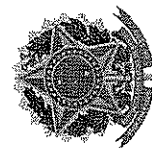

Certidão nº 97159/2016
12/04/2016, 19:53

Chave de Impressão: 5AxyaWc23dc9Ax50x326

O documento neste ato registrado foi emitido em 12/04/2016 e contém 16 folhas

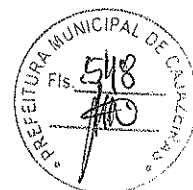

2.9.2	PONTO TELEFÔNICO, MATERIAL E EXECUÇÃO	PT	5,00
2.9.3	QUADRO DE DISTRIBUIÇÃO DE LUZ EMBUTIR ATÉ 12 DIVISÕES 207X332X95mm, C/BARRAMENTO	UND	3,00
2.9.4	DISJUNTOR MONOPOLAR EM QUADRO DE DISTRIBUIÇÃO 16A	UND	12,00
2.9.5	DISJUNTOR MONOPOLAR EM QUADRO DE DISTRIBUIÇÃO 20A	UND	12,00
2.9.6	INTERRUPTOR UMA TECLA SIMPLES 10A 250V	UND	20,00
2.9.7	INTERRUPTOR DUAS TECLAS SIMPLES 10A 250V	UND	5,00
2.9.8	TOMADA UNIVERSAL 10A 250V	UND	20,00
2.9.9	TOMADA TRIPOLAR, MAIS TERRA - 25A/250V	UND	40,00
2.9.10	TOMADA P/TELEFONE 4 POLOS PADRÃO TELEBRAS	UND	5,00
2.9.11	LUMINÁRIA FLUORESCENTE COMPLETA C/1 LÂMPADA DE 20W	UND	45,00
2.9.12	LUMINÁRIA FLUORESCENTE COMPLETA C/2 LÂMPADAS DE 40W	UND	12,00
2.9.13	PONTO HIDRÁULICO, MATERIAL E EXECUÇÃO	PT	10,00
2.9.14	PONTO SANITÁRIO, MATERIAL E EXECUÇÃO	PT	10,00
2.9.15	CAIXA EM ALVENARIA (60X60X60cm) DE 1/2 TIJOLO COMUM, LASTRO DE CONCRETO E TAMPA DE CONCRETO	UND	5,00
2.9.16	REGISTRO DE GAVETA BRUTO D= 25mm (1")	UND	1,00
2.9.17	LAVATÓRIO DE LOUÇA BRANCA C/COLUNA, TORNEIRA	UND	3,00
2.9.18	BACIA DE LOUÇA BRANCA C/CAIXA ACOPLADA	UND	4,00
2.9.19	BACIA SANITÁRIA PARA CADEIRANTES C/ ASSENTO (ABERTURA FRONTAL)	UND	1,00
2.10	PINTURA		
2.10.1	APLICAÇÃO MANUAL DE PINTURA COM TINTA LÁTEX ACRÍLICA EM PAREDES, DUAS DEMÃOS	m ²	2.982,16
2.11	SERVIÇOS COMPLEMENTARES		
2.11.1	LIMPEZA FINAL DA OBRA	m ²	2.880,00
3.0	GALPÃO 03 - 30X95,60 = 2.868,00 m²		
3.1	MOVIMENTO DE TERRA		
3.1.1	ESCAVAÇÃO MANUAL EM VALAS ATÉ 2,00 M	m ³	143,64
3.1.2	REATERRO COMPACTADO	m ³	432,00
3.2	INFRA-ESTRUTURA		
3.2.1	CONCRETO MAGRO EM FUNDAÇÕES	m ³	3,20
3.2.2	CONCRETO ARMADO EM SAPATAS, COMPLETAMENTE EXECUTADO	m ³	5,83
3.2.3	CONCRETO ARMADO EM CINTAS, COMPLETAMENTE EXECUTADO	m ³	5,66

Natanael Hufnagel Ramos Grangeiro
Engenheiro Civil
CREA-CE 51.767

Este documento encontra-se registrado no Conselho Regional de Engenharia e Agronomia do Ceará, vinculado à nº 97159/2016, emitida em 12/04/2016



Certidão nº 97159/2016
12/04/2016, 19:53

Chave de Impressão: 5AxyaWc23dc9Ax50x326

O documento neste ato registrado foi emitido em 12/04/2016 e contém 16 folhas



3.2.4	ALVENARIA DE EMBASAMENTO COM PEDRA ARGAMASSADA	m ³	81,01
3.3	SUPERESTRUTURA		
3.3.1	CONCRETO ARMADO EM COLUNAS, COMPLETAMENTE EXECUTADO	m ³	60,56
3.3.2	VIGAS DE CONCRETO, COMPLETAMENTE EXECUTADO	m ³	37,17
3.3.3	CONCRETO ARMADO COMPLETAMENTE EXECUTADO PARA A CAIXA D'ÁGUA	m ³	22,10
3.4	VEDAÇÃO		
3.4.1	ALVENARIA DE VEDAÇÃO DE BLOCOS VAZADOS DE CERÂMICA DE 9X19X19CM (ESPESSURA 9CM)	m ²	1.691,00
3.5	PAVIMENTAÇÃO		
3.5.1	PISO MORTO DE CONCRETO	m ³	201,60
3.5.2	PISO DE CONCRETO ARMADO INDUSTRIAL E = 15,0 CM	m ²	2.834,54
3.6	REVESTIMENTOS		
3.6.1	ARGAMASSA TRAÇO 1:3 (CIMENTO E AREIA GROSSA) PARA CHAPISCO CONVENCIONAL, PREPARO MANUAL. AF_06/2014	m ²	2.982,16
3.6.2	REBOCO ARGAMASSA TRACO 1:2 (CAL E AREIA FINA PENEIRADA), ESPESSURA 0,5CM, PREPARO MANUAL DA ARGAMASSA	m ²	2.982,16
3.7	ESQUADRIAS		
3.7.1	PORTÃO	und	3,00
3.8	COBERTURA		
3.8.1	ESTRUTURA METÁLICAS EM TESOURAS, VÃO LIVRE DE 30 METROS, FORNECIMENTO E MONTAGEM SINAPI (72114).	m ³	3.033,60
3.8.2	COBERTURA COM TELHA DE CHAPA DE AÇO ZINCADA, TRAPEZOIDAL, ESPESSURA DE 0,5 MM SINAPI (84040).	m ²	3.033,60
3.8.3	CALHA METÁLICA	ml	196,00
3.8.4	CUMEIRA DO GALPÃO	ml	307,20
3.9	INSTALAÇÕES		
3.9.1	PONTO ELÉTRICO, MATERIAL E EXECUÇÃO	PT	120,00
3.9.2	PONTO TELEFÔNICO, MATERIAL E EXECUÇÃO	PT	5,00
3.9.3	QUADRO DE DISTRIBUIÇÃO DE LUZ EMBUTIR ATÉ 12 DIVISÕES 207X332X95mm, C/BARRAMENTO	UND	3,00
3.9.4	DISJUNTOR MONOPOLAR EM QUADRO DE DISTRIBUIÇÃO 16A	UND	12,00
3.9.5	DISJUNTOR MONOPOLAR EM QUADRO DE	UND	12,00

Natanael Humberto Mendes Grangerio
Engenheiro Civil
CREA-CE 51.767

Este documento encontra-se registrado no Conselho Regional de Engenharia e Agronomia do Ceará, vinculado à n° 97159/2016, emitida em 12/04/2016



Certidão nº 97159/2016
12/04/2016, 19:53

Chave de Impressão: 5AxyaWc23dc9Ax50x326

O documento neste ato registrado foi emitido em 12/04/2016 e contém 16 folhas



DISTRIBUIÇÃO 20A			
3.9.6	INTERRUPTOR UMA TECLA SIMPLES 10A 250V	UND	20,00
3.9.7	INTERRUPTOR DUAS TECLAS SIMPLES 10A 250V	UND	5,00
3.9.8	TOMADA UNIVERSAL 10A 250V	UND	20,00
3.9.9	TOMADA TRIPOLAR, MAIS TERRA - 25A/250V	UND	40,00
3.9.10	TOMADA P/TELEFONE 4 POLOS PADRÃO TELEBRAS	UND	5,00
3.9.11	LUMINÁRIA FLUORESCENTE COMPLETA C/1 LÂMPADA DE 20W	UND	45,00
3.9.12	LUMINÁRIA FLUORESCENTE COMPLETA C/2 LÂMPADAS DE 40W	UND	12,00
3.9.13	PONTO HIDRÁULICO, MATERIAL E EXECUÇÃO	PT	10,00
3.9.14	PONTO SANITÁRIO, MATERIAL E EXECUÇÃO	PT	10,00
3.9.15	CAIXA EM ALVENARIA (60X60X60cm) DE 1/2 TIJOLO COMUM, LASTRO DE CONCRETO E TAMPA DE CONCRETO	UND	5,00
3.9.16	REGISTRO DE GAVETA BRUTO D= 25mm (1")	UND	1,00
3.9.17	LAVATÓRIO DE LOUÇA BRANCA C/COLUNA, TORNEIRA	UND	3,00
3.9.18	BACIA DE LOUÇA BRANCA C/CAIXA ACOPLADA	UND	4,00
3.9.19	BACIA SANITÁRIA PARA CADEIRANTES C/ ASSENTO (ABERTURA FRONTAL)	UND	1,00
3.10	PINTURA		
3.10.1	APLICAÇÃO MANUAL DE PINTURA COM TINTA LÁTEX ACRÍLICA EM PAREDES, DUAS DEMÃOS	m ²	2.982,16
3.11	SERVIÇOS COMPLEMENTARES		
3.11.1	LIMPEZA FINAL DA OBRA	m ²	2.880,00
4.0	GALPÃO 04 30X95,60 = 2.868,00 m2		
4.1	MOVIMENTO DE TERRA		
4.1.1	ESCAVAÇÃO MANUAL EM VALAS ATÉ 2,00 M	m ³	143,64
4.1.2	REATERRO COMPACTADO	m ³	432,00
4.2	INFRA-ESTRUTURA		
3.2.1	CONCRETO MAGRO EM FUNDAÇÕES	m ³	3,20
3.2.2	CONCRETO ARMADO EM SAPATAS, COMPLETAMENTE EXECUTADO	m ³	5,83
3.2.3	CONCRETO ARMADO EM CINTAS, COMPLETAMENTE EXECUTADO	m ³	5,66
3.2.4	ALVENARIA DE EMBASAMENTO COM PEDRA ARGAMASSADA	m ³	81,01
4.3	SUPERESTRUTURA		

Notaniel Humberto Ramos Grangeiro
Engenheiro Civil
CREA-CE 51.767

Certidão nº 97159/2016
12/04/2016, 19:53

Chave de Impressão: 5AxyaWc23dc9Ax50x326

O documento neste ato registrado foi emitido em 12/04/2016 e contém 16 folhas

Este documento encontra-se registrado no Conselho Regional de Engenharia e Agronomia do Ceará, vinculado à nº 97159/2016, emitida em 12/04/2016



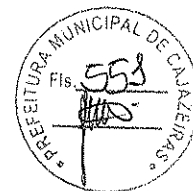

4.3.1	CONCRETO ARMADO EM COLUNAS, COMPLETAMENTE EXECUTADO	m ³	60,56
4.3.2	VIGAS DE CONCRETO, COMPLETAMENTE EXECUTADO	m ³	37,17
4.3.3	CONCRETO ARMADO COMPLETAMENTE EXECUTADO PARA A CAIXA D'ÁGUA	m ³	22,10
4.4	VEDAÇÃO		
4.4.1	ALVENARIA DE VEDAÇÃO DE BLOCOS VAZADOS DE CERÂMICA DE 9X19X19CM (ESPESSURA 9CM)	m ²	1.691,00
4.5	PAVIMENTAÇÃO		
4.5.1	PISO MORTO DE CONCRETO	m ³	201,60
4.5.2	PISO DE CONCRETO ARMADO INDUSTRIAL E = 15,0 CM	m ²	2.834,54
4.6	REVESTIMENTOS		
4.6.1	ARGAMASSA TRAÇO 1:3 (CIMENTO E AREIA GROSSA) PARA CHAPISCO CONVENCIONAL, PREPARO MANUAL. AF_06/2014	m ²	2.982,16
4.6.2	REBOCO ARGAMASSA TRAÇO 1:2 (CAL E AREIA FINA PENEIRADA), ESPESSURA 0,5CM, PREPARO MANUAL DA ARGAMASSA	m ²	2.982,16
4.7	ESQUADRIAS		
4.7.1	PORTÃO	und	3,00
4.8	COBERTURA		
4.8.1	ESTRUTURA METÁLICAS EM TESOURAS, VÃO LIVRE DE 30 METROS, FORNECIMENTO E MONTAGEM SINAPI (72114).	m ³	3.033,60
4.8.2	COBERTURA COM TELHA DE CHAPA DE AÇO ZINCADA, TRAPEZOIDAL, ESPESSURA DE 0,5 MM SINAPI (84040).	m ²	3.033,60
4.8.3	CALHA METÁLICA	ml	196,00
4.8.4	CUMEIRA DO GALPÃO	ml	307,20
4.9	INSTALAÇÕES		
4.9.1	PONTO ELÉTRICO, MATERIAL E EXECUÇÃO	PT	120,00
4.9.2	PONTO TELEFÔNICO, MATERIAL E EXECUÇÃO	PT	5,00
4.9.3	QUADRO DE DISTRIBUIÇÃO DE LUZ EMBUTIR ATÉ 12 DIVISÕES 207X332X95mm, C/BARRAMENTO	UND	3,00
4.9.4	DISJUNTOR MONOPOLAR EM QUADRO DE DISTRIBUIÇÃO 16A	UND	12,00
4.9.5	DISJUNTOR MONOPOLAR EM QUADRO DE DISTRIBUIÇÃO 20A	UND	12,00
4.9.6	INTERRUPTOR UMA TECLA SIMPLES 10A 250V	UND	20,00
4.9.7	INTERRUPTOR DUAS TECLAS SIMPLES 10A 250V	UND	5,00
4.9.8	TOMADA UNIVERSAL 10A 250V	UND	20,00

Natanael Humberto Campos Grangero
Engenheiro Civil
CREA-CE 81.767

Este documento encontra-se registrado no Conselho Regional de Engenharia e Agronomia do Ceará, vinculado à nº 97159/2016, emitida em 12/04/2016



Certidão nº 97159/2016
12/04/2016, 19:53

Chave de Impressão: 5AxyaWc23dc9Ax50x326

O documento neste ato registrado foi emitido em 12/04/2016 e contém 16 folhas

4.9.9	TOMADA TRIPOLAR, MAIS TERRA - 25A/250V	UND	40,00
4.9.10	TOMADA P/TELEFONE 4 POLOS PADRÃO TELEBRAS	UND	5,00
4.9.11	LUMINÁRIA FLUORESCENTE COMPLETA C/1 LÂMPADA DE 20W	UND	45,00
4.9.12	LUMINÁRIA FLUORESCENTE COMPLETA C/2 LÂMPADAS DE 40W	UND	12,00
4.9.13	PONTO HIDRÁULICO, MATERIAL E EXECUÇÃO	PT	10,00
4.9.14	PONTO SANITÁRIO, MATERIAL E EXECUÇÃO	PT	10,00
4.9.15	CAIXA EM ALVENARIA (60X60X60cm) DE 1/2 TIJOLO COMUM, LASTRO DE CONCRETO E TAMPA DE CONCRETO	UND	5,00
4.9.16	REGISTRO DE GAVETA BRUTO D= 25mm (1")	UND	1,00
4.9.17	LAVATÓRIO DE LOUÇA BRANCA C/COLUNA, TORNEIRA	UND	3,00
4.9.18	BACIA DE LOUÇA BRANCA C/CAIXA ACOPLADA	UND	4,00
4.9.19	BACIA SANITÁRIA PARA CADEIRANTES C/ ASSENTO (ABERTURA FRONTAL)	UND	1,00
4.10	PINTURA		
4.10.1	APLICAÇÃO MANUAL DE PINTURA COM TINTA LÁTEX ACRÍLICA EM PAREDES, DUAS DEMÃOS	m ²	2.982,16
4.11	SERVIÇOS COMPLEMENTARES		
4.11.1	LIMPEZA FINAL DA OBRA	m ²	2.880,00
5.0	GALPÃO 05 30X95,60 = 2.868,00 m²		
5.1	MOVIMENTO DE TERRA		
5.1.1	ESCAVAÇÃO MANUAL EM VALAS ATÉ 2,00 M	m ³	198,30
5.1.2	REATERRO COMPACTADO	m ³	435,00
5.2	INFRA-ESTRUTURA		
5.2.1	CONCRETO MAGRO EM FUNDAÇÕES	m ³	4,35
5.2.2	CONCRETO ARMADO EM SAPATAS, COMPLETAMENTE EXECUTADO	m ³	6,98
5.2.3	CONCRETO ARMADO EM CINTAS, COMPLETAMENTE EXECUTADO	m ³	6,85
5.2.4	ALVENARIA DE EMBASAMENTO COM PEDRA ARGAMASSADA	m ³	101,20
5.3	SUPERESTRUTURA		
5.3.1	CONCRETO ARMADO EM COLUNAS, COMPLETAMENTE EXECUTADO	m ³	60,56
5.3.2	VIGAS DE CONCRETO, COMPLETAMENTE EXECUTADO	m ³	37,17
5.3.3	CONCRETO ARMADO COMPLETAMENTE EXECUTADO	m ³	22,10

Isaías Humberto Ramos Grangeiro
Engenheiro Civil
CREA-CE 51.767

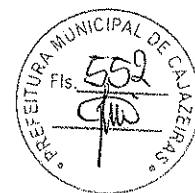

Este documento encontra-se registrado no Conselho Regional de Engenharia e Agronomia do Ceará, vinculado à nº 97159/2016, emitida em 12/04/2016

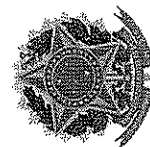

Certidão nº 97159/2016
12/04/2016, 19:53

Chave de Impressão: 5AxyaWc23dc9Ax50x326

O documento neste ato registrado foi emitido em 12/04/2016 e contém 16 folhas

PARA A CAIXA D'ÁGUA			
5.4	VEDAÇÃO		
5.4.1	ALVENARIA DE VEDAÇÃO DE BLOCOS VAZADOS DE CERÂMICA DE 9X19X19CM (ESPESSURA 9CM) DE CONCRETO	m ²	1.691,00
5.5	PAVIMENTAÇÃO		
5.5.1	PISO MORTO DE CONCRETO	m ³	201,60
5.5.2	PISO DE CONCRETO ARMADO INDUSTRIAL E = 15,0 CM	m ²	2.915,80
5.6	REVESTIMENTOS		
5.6.1	ARGAMASSA TRAÇO 1:3 (CIMENTO E AREIA GROSSA) PARA CHAPISCO CONVENCIONAL, PREPARO MANUAL. AF_06/2014	m ²	2.982,16
5.6.2	REBOCO ARGAMASSA TRACO 1:2 (CAL E AREIA FINA PENEIRADA), ESPESSURA 0,5CM, PREPARO MANUAL DA ARGAMASSA	m ²	2.982,16
5.7	ESQUADRIAS		
5.7.1	PORTÃO	und	3,00
5.8	COBERTURA		
5.8.1	ESTRUTURA METÁLICAS EM TESOURAS, VÃO LIVRE DE 30 METROS, FORNECIMENTO E MONTAGEM SINAPI (72114).	m ³	3.085,60
5.8.2	COBERTURA COM TELHA DE CHAPA DE AÇO ZINCADA, TRAPEZOIDAL, ESPESSURA DE 0,5 MM SINAPI (84040).	m ²	3.085,60
5.8.3	CALHA METÁLICA	ml	196,00
5.8.4	CUMEIRA DO GALPÃO	ml	307,20
5.9	INSTALAÇÕES		
5.9.1	PONTO ELÉTRICO, MATERIAL E EXECUÇÃO	PT	120,00
5.9.2	TELHEFÔNICO, MATERIAL E EXECUÇÃO	PT	5,00
5.9.3	QUADRO DE DISTRIBUIÇÃO DE LUZ EMBUTIR ATÉ 12 DIVISÕES 207X332X95mm, C/BARRAMENTO	UND	3,00
5.9.4	DISJUNTOR MONOPOLAR EM QUADRO DE DISTRIBUIÇÃO 16A	UND	12,00
5.9.5	DISJUNTOR MONOPOLAR EM QUADRO DE DISTRIBUIÇÃO 20A	UND	12,00
5.9.6	INTERRUPTOR UMA TECLA SIMPLES 10A 250V	UND	20,00
5.9.7	INTERRUPTOR DUAS TECLAS SIMPLES 10A 250V	UND	5,00
5.9.8	TOMADA UNIVERSAL 10A 250V	UND	20,00
5.9.9	TOMADA TRIPOLAR, MAIS TERRA - 25A/250V	UND	40,00
5.9.10	TOMADA P/TELEFONE 4 POLOS PADRÃO TELEBRAS	UND	5,00

Natanzei Humberto Ramos Grangeiro
Engenheiro Civil
CREA-CE 51.767

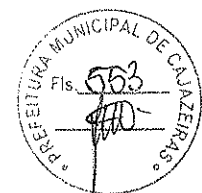

Este documento encontra-se registrado no Conselho Regional de Engenharia e Agronomia do Ceará, vinculado à nº 97159/2016, emitida em 12/04/2016

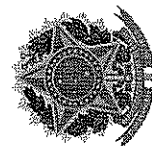

Certidão nº 97159/2016
12/04/2016, 19:53

Chave de Impressão: 5AxyaWc23dc9Ax50x326

O documento neste ato registrado foi emitido em 12/04/2016 e contém 16 folhas



5.9.11	LUMINÁRIA FLUORESCENTE COMPLETA C/1 LÂMPADA DE 20W	UND	45,00
5.9.12	LUMINÁRIA FLUORESCENTE COMPLETA C/2 LÂMPADAS DE 40W	UND	12,00
5.9.13	PONTO HIDRÁULICO, MATERIAL E EXECUÇÃO	PT	10,00
5.9.14	PONTO SANITÁRIO, MATERIAL E EXECUÇÃO	PT	10,00
5.9.15	CAIXA EM ALVENARIA (60X60X60cm) DE 1/2 TIJOLO COMUM, LASTRO DE CONCRETO E TAMPA DE CONCRETO	UND	5,00
5.9.16	REGISTRO DE GAVETA BRUTO D= 25mm (1")	UND	1,00
5.9.17	LAVATÓRIO DE LOUÇA BRANCA C/COLUNA, TORNEIRA	UND	3,00
5.9.18	BACIA DE LOUÇA BRANCA C/CAIXA ACOPLADA	UND	4,00
5.9.19	BACIA SANITÁRIA PARA CADEIRANTES C/ ASSENTO (ABERTURA FRONTAL)	UND	1,00
5.10	PINTURA		
5.10.1	APLICAÇÃO MANUAL DE PINTURA COM TINTA LÁTEX ACRÍLICA EM PAREDES, DUAS DEMÃOS	m ²	2.982,16
5.11	SERVIÇOS COMPLEMENTARES		
5.11.1	LIMPEZA FINAL DA OBRA	m ²	2.880,00
6.0	EDIFÍCIO ADMINISTRATIVO 324,30 M2		
6.1	MOVIMENTO DE TERRA		
6.1.1	ESCAVAÇÃO MANUAL EM VALAS ATÉ 2,00 M	m ³	198,30
6.1.2	REATERRO COMPACTADO	m ³	435,00
6.2	INFRA-ESTRUTURA		
6.2.1	CONCRETO MAGRO EM FUNDAÇÕES	m ³	4,35
6.2.2	CONCRETO ARMADO EM SAPATAS, COMPLETAMENTE EXECUTADO	m ³	6,98
6.2.3	CONCRETO ARMADO EM CINTAS, COMPLETAMENTE EXECUTADO	m ³	6,85
6.2.4	ALVENARIA DE EMBASAMENTO COM PEDRA ARGAMASSADA	m ³	101,20
6.3	SUPERESTRUTURA		
6.3.1	CONCRETO ARMADO EM COLUNAS, COMPLETAMENTE EXECUTADO	m ³	60,56
6.3.2	VIGAS DE CONCRETO, COMPLETAMENTE EXECUTADO	m ³	37,17
6.3.3	CONCRETO ARMADO COMPLETAMENTE EXECUTADO PARA A CAIXA D'ÁGUA	m ³	22,10
6.3.4	LAJE PRÉ-FABRICADA P/ PISO - VÃO ACIMA DE 4,01 m	m ²	324,00

Estanislau Humberto Ramos Grangeiro
Engenheiro Civil
CREA/CE 51.787

Certidão nº 97159/2016
12/04/2016, 19:53

Chave de Impressão: 5AxyaWc23dc9Ax50x326

O documento neste ato registrado foi emitido em 12/04/2016 e contém 16 folhas

Este documento encontra-se registrado no Conselho Regional de Engenharia e Agronomia do Ceará, vinculado à nº 97159/2016, emitida em 12/04/2016

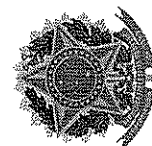

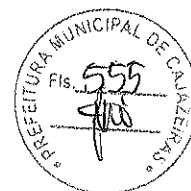

6.4	VEDAÇÃO		
6.4.1	ALVENARIA DE VEDAÇÃO DE BLOCOS VAZADOS DE CERÂMICA DE 9X19X19CM (ESPESSURA 9CM) DE CONCRETO	m ²	2.691,00
6.5	PAVIMENTAÇÃO		
6.5.1	PISO MORTO DE CONCRETO	m ³	201,60
6.5.2	PISO DE CONCRETO ARMADO INDUSTRIAL E = 15,0 CM	m ²	2.915,80
6.5.3	CERÂMICA ESMALTADA C/ ARG. PRÉ-FABRICADA ATÉ 30x30 cm (900 cm ²) - PEI-5/PEI-4 - P/ PISO, INCLUSIVE O REJUNTE.	m ²	324,00
6.6	REVESTIMENTOS		
6.6.1	ARGAMASSA TRAÇO 1:3 (CIMENTO E AREIA GROSSA) PARA CHAPISCO CONVENCIONAL, PREPARO MANUAL. AF_06/2014	m ²	2.982,16
6.6.2	REBOCO ARGAMASSA TRACO 1:2 (CAL E AREIA FINA PENEIRADA), ESPESSURA 0,5CM, PREPARO MANUAL DA ARGAMASSA	m ²	2.982,16
6.6.3	CERÂMICA ESMALTADA C/ ARG. PRÉ-FABRICADA ATÉ 10x10cm (100cm ²) - DECORATIVA - P/ PAREDE, INCLUSIVE O REJUNTE.	m ²	2.982,16
6.7	ESQUADRIAS		
6.7.1	PORTÃO	und	8,00
6.7.2	JANELA DE ALUMÍNIO, TIPO VENEZIANA	M2	35,00
6.7.3	PORTA TIPO PARANÁ (0,60 x 2,10 m), COMPLETA	UND	12,00
6.7.4	PORTA TIPO PARANÁ (0,70 x 2,10 m), COMPLETA	UND	15,00
6.7.5	PORTA TIPO PARANÁ (0,80 x 2,10 m), COMPLETA	UND	18,00
6.8	COBERTURA		
6.8.1	ESTRUTURA DE MADEIRA P/ TELHA CERÂMICA OU CONCRETO VÃO 3 A 7m (TESOURAS / TERÇAS / CONTRAVENTAMENTOS / FERRAGENS)	M2	1.085,60
6.8.2	COBERTURA TELHA CERÂMICA (RIPA, CAIBRO, LINHA)	M2	1.085,60
6.8.3	CALHA DE ALUMÍNIO DESENVOLVIMENTO DE 25cm	M	196,00
6.8.4	CUMEEIRA TELHA CERÂMICA, EMBOÇADA	M	307,20
6.9	INSTALAÇÕES		
6.9.1	PONTO ELÉTRICO, MATERIAL E EXECUÇÃO	PT	120,00
6.9.2	PONTO TELEFÔNICO, MATERIAL E EXECUÇÃO	PT	5,00
6.9.3	QUADRO DE DISTRIBUIÇÃO DE LUZ EMBUTIR ATÉ 12 DIVISÕES 207X332X95mm, C/BARRAMENTO	UND	3,00

Natanael Humberto Ramos Granger
Engenheiro Civil
CREA-CE 51.767

Este documento encontra-se registrado no Conselho Regional de Engenharia e Agronomia do Ceará, vinculado à nº 97159/2016, emitida em 12/04/2016



Certidão nº 97159/2016

12/04/2016, 19:53

Chave de Impressão: 5AxyaWc23dc9Ax50x326

O documento neste ato registrado foi emitido em 12/04/2016 e contém 16 folhas



6.9.4	DISJUNTOR MONOPOLAR EM QUADRO DE DISTRIBUIÇÃO 16A	UND	12,00
6.9.5	DISJUNTOR MONOPOLAR EM QUADRO DE DISTRIBUIÇÃO 20A	UND	12,00
6.9.6	INTERRUPTOR UMA TECLA SIMPLES 10A 250V	UND	20,00
6.9.7	INTERRUPTOR DUAS TECLAS SIMPLES 10A 250V	UND	5,00
6.9.8	TOMADA UNIVERSAL 10A 250V	UND	20,00
6.9.9	TOMADA TRIPOLAR, MAIS TERRA - 25A/250V	UND	40,00
6.9.10	TOMADA P/TELEFONE 4 POLOS PADRÃO TELEBRAS	UND	5,00
6.9.11	LUMINÁRIA FLUORESCENTE COMPLETA C/1 LÂMPADA DE 20W	UND	45,00
6.9.12	LUMINÁRIA FLUORESCENTE COMPLETA C/2 LÂMPADAS DE 40W	UND	12,00
6.9.13	PONTO HIDRÁULICO, MATERIAL E EXECUÇÃO	PT	10,00
6.9.14	PONTO SANITÁRIO, MATERIAL E EXECUÇÃO	PT	10,00
6.9.15	CAIXA EM ALVENARIA (60X60X60cm) DE 1/2 TIJOLO COMUM, LASTRO DE CONCRETO E TAMPA DE CONCRETO	UND	5,00
6.9.16	REGISTRO DE GAVETA BRUTO D= 25mm (1")	UND	1,00
6.9.17	LAVATÓRIO DE LOUÇA BRANCA C/COLUNA, TORNEIRA	UND	3,00
6.9.18	BACIA DE LOUÇA BRANCA C/CAIXA ACOPLADA	UND	4,00
6.9.19	BACIA SANITÁRIA PARA CADEIRANTES C/ ASSENTO (ABERTURA FRONTAL)	UND	1,00
6.10	PINTURA		
6.10.1	APLICAÇÃO MANUAL DE PINTURA COM TINTA LÁTEX ACRÍLICA EM PAREDES, DUAS DEMÃOS	m ²	2.982,16
6.11.1	SERVIÇOS COMPLEMENTARES		
6.11.1	LIMPEZA FINAL DA OBRA	m ²	2.880,00
7.0	RESERVATÓRIO ELEVADO – 36,00 M2		
7.1	INFRA-ESTRUTURA		
7.1.1	CONCRETO MAGRO EM FUNDAÇÕES	m ³	4,35
7.1.2	CONCRETO ARMADO EM SAPATAS, COMPLETAMENTE EXECUTADO	m ³	6,98
7.1.3	CONCRETO ARMADO EM CINTAS, COMPLETAMENTE EXECUTADO	m ³	6,85
7.1.4	ALVENARIA DE EMBASAMENTO COM PEDRA ARGAMASSADA	m ³	101,20
7.2	SUPERESTRUTURA		
7.2.1	CONCRETO ARMADO EM COLUNAS, COMPLETAMENTE EXECUTADO	m ³	60,56
7.2.2	VIGAS DE CONCRETO, COMPLETAMENTE EXECUTADO	m ³	37,17

Natanael Humberto Ramos Grangeiro
Engenheiro Civil
CREA-CE 51787

Certidão nº 97159/2016
12/04/2016, 19:53

Chave de Impressão: 5AxyaWc23dc9Ax50x326

O documento neste ato registrado foi emitido em 12/04/2016 e contém 16 folhas

Este documento encontra-se registrado no Conselho Regional de Engenharia e Agronomia do Ceará, vinculado à nº 97159/2016, emitida em 12/04/2016

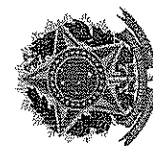



7.2.3	CONCRETO ARMADO COMPLETAMENTE EXECUTADO PARA A CAIXA D'ÁGUA, LAJES E PAREDES.	m³	142,00
7.2.4	IMPERMEABILIZAÇÃO DE RESERVATÓRIOS E PISCINAS ELEVADAS C/ IMPERMEABILIZANTE ESTRUTURAL C/ APLICAÇÃO DE MEMBRANA ELÁSTICA BI-COMPONENTE	M2	285,00
8.0	INTALACOES DE COMBATE A INCENDIO		
8.1	EXTINTORES		
8.1.1	EXTINTOR DE INCENDIO TIPO PÓ QUÍMICO 2-A:20-B:C, CAPACIDADE 6 KG	UNI.	35,00
8.1.2	BASE DECORATIVA PARA EXTINTORES	UNI.	35,00
8.2	SERVIÇOS PRELIMINARES A EXECUÇÃO DOS HIDRANTES		
8.2.1	ESCAVACAO MANUAL A CEU ABERTO EM MATERIAL DE 1A CATEGORIA, EM PROFUNDIDADE ATE 0,50M (TUBO DE AÇO GALVANIZADO COM COSTURA 2.1/2" (65MM) .	M3	23,50
8.2.2	REATERRO COMPACTADO MANUALMENTE	M3	23,50
8.2.3	DEMOLICAO DE ALVENARIA DE VEDAÇÃO DE BLOCOS VAZADOS DE CERÂMICA DE 9X19X19CM (ESPESSURA 9CM) FURADOS S/REAPROVEITAMENTO (TUBO DE AÇO GALVANIZADO COM COSTURA 2.1/2" (65MM) .	M3	3,50
8.2.4	DEMOLICAO DE REVESTIMENTO DE ARGAMASSA DE CAL E AREIA (TUBO DE AÇO GALVANIZADO COM COSTURA 2.1/2" (65MM) .	M2	7,00
8.3	CAIXAS DE HIDRANTES		
8.3.1	ABRIGO PARA HIDRANTE, 90X60X17CM, COM REGISTRO GLOBO ANGULAR 45º 2.1/2 ", ADAPTADOR STORZ 2.1/2", MANGUEIRA DE INCENDIO 20M, REDUÇÃO 2.1/2X1.1/2" E ESGUICHO EM LATÃO 1.1/2" - FORNECIMENTO E INSTALAÇÃO	UNI.	12,00
8.3.2	CAIXA DE INCENDIO 60X75X17CM - FORNECIMENTO E INSTALAÇÃO	UNI.	12,00
8.3.3	HIDRANTE SUBTERRANEO FERRO FUNDIDO C/ CURVA LONGA E CAIXA DN=75MM	UNI.	3,00
8.3.4	CONJUNTO DE MANGUEIRA PARA COMBATE A INCENDIO EM FIBRA DE POLIESTER PURA, COM 1.1/2", REVESTIDA INTERNAMENTE, COM 2 LANCES DE 15M CADA.	UNI.	24,00
8.4	TUBULAÇÃO 65 mm – FERRO GALVANIZADO		
8.4.1	TUBO DE AÇO GALVANIZADO COM COSTURA 2.1/2" (65MM), INCLUSIVE CONEXOES	M	350,00

Mataneel Humberto Ramos Grangeiro
Engenheiro Civil
CREA-CE 51.767

Certidão nº 97159/2016
12/04/2016, 19:53

Chave de Impressão: 5AxyaWc23dc9Ax50x326

O documento neste ato registrado foi emitido em 12/04/2016 e contém 16 folhas

Este documento encontra-se registrado no Conselho Regional de Engenharia e Agronomia do Ceará, vinculado à nº 97159/2016, emitida em 12/04/2016

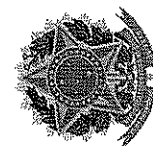

9.0	PAVIMENTAÇÃO E PASSEIO		
9.1	PAVIMENTAÇÃO EM PARALELEPÍEDO C/ REJUNTAMENTO (AGREGADO ADQUIRIDO)	m ²	21.260,00
9.2	PISO INTERTRAVADO TIPO TIJOLINHO (19,9x10x4)cm CINZA PARA ALTO TRÁFEGO	M2	13.800,00
9.3	CALÇADA DE PROTEÇÃO EM CIMENTADO C/ BASE DE CONCRETO	M2	7.600,00
9.4	PISO INDUSTRIAL NATURAL ESP.= 12mm, INCLUS. POLIMENTO (INTERNO)	M2	1.050,00
9.5	MEIO FIO PRÉ MOLDADO (0,07x0,30x1,00)m C/REJUNTAMENTO	M	3.800,00
9.6	PISO DE CONCRETO FCK=20MPa ESP.= 20cm, P/ESTACIONAMENTO DE ÔNIBUS		7.500,00
10.0	DIVERSOS		
10.1	MURO CONTORNO DE ALVENARIA. CONCRETO(PILAR+CINTA),INCLUSIVE PINTURA	m ²	11.604,00

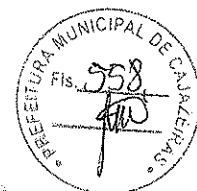

Este documento encontra-se registrado no Conselho Regional de Engenharia e Agronomia do Ceará, vinculado à nº 97159/2016, emitida em 12/04/2016

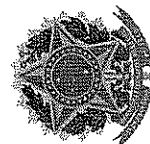

3.0 CONCLUSÃO

O Engenheiro Civil contratado, Natanael Humberto Ramos Granjeiro, RNP 061236917-0, **RESOLVE** dar como recebida **DEFINITIVAMENTE** a obra em epígrafe objeto da **ART nº 060014514001089**, executada pela empresa **Construtora Vértice LTDA-ME** inscrita no CNPJ sob o nº 09.019.058/0001-51, estabelecida na Rua dos Cariris, nº 76, Bairro Vila Alta, na cidade de Crato, estado do Ceará, sob a responsabilidade técnica do Engenheiro Civil **Alender Honório de Oliveira**, RNP 0600145140, CREA CE 039299 D, entre os dias 2 de janeiro de 2014 e 31 de dezembro de 2014, declara que os serviços e quantidades acima relacionados encontram-se 100% executados. **ATESTA** a capacidade técnica da contratada e do seu Responsável técnico, tendo em vista que os serviços executados obedecem rigorosamente aos detalhes de projetos e especificações, estando estes em plena concordância com as normas e recomendações da Associação Brasileira de Normas Técnicas (ABNT), das Concessionárias locais, Corpo de Bombeiros e Prefeitura Municipal, constando a planilha de quantitativos dos serviços executados abaixo relacionados:

Todos os serviços constantes na planilha acima foram executados dentro dos prazos contratados. A empresa cumpriu fielmente com suas obrigações, nada constando que a desqualifique tecnicamente.

Registramos este Laudo junto ao CREA através da **ART nº CE20160043730**

Natanael Humberto Ramos Granjeiro
Engenheiro Civil
CREA-CE 51.767

Certidão nº 97159/2016
12/04/2016, 19:53

Chave de Impressão: 5AxyaWc23dc9Ax50x326

O documento neste ato registrado foi emitido em 12/04/2016 e contém 16 folhas

Juazeiro do Norte – CE 15 de Janeiro de 2016

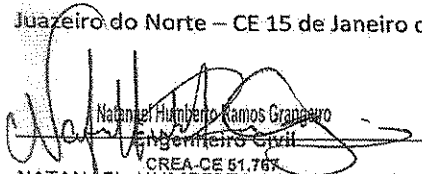

Natanael Humberto Ramos Granjeiro
Engenheiro Civil
CREA-CE 51.767
NATANAEL HUMBERTO RAMOS GRANJEIRO

ENGº CIVIL - CPF 020.198.943-35

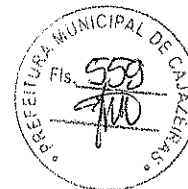
CREA D 51767 CE

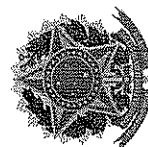

Este documento encontra-se registrado no Conselho Regional de Engenharia e Agronomia do Ceará, vinculado à nº 97159/2016, emitida em 12/04/2016



Certidão nº 97159/2016
12/04/2016, 19:53

Chave de Impressão: 5AyaWc23dc9Ax50x326

O documento neste ato registrado foi emitido em 12/04/2016 e contém 16 folhas

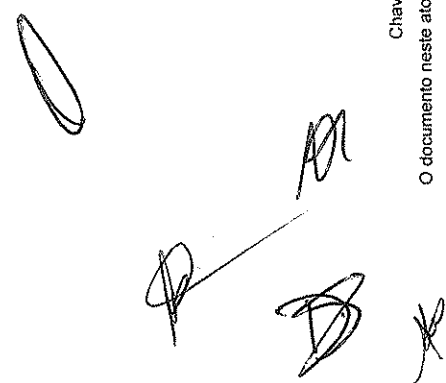



Anotação de Responsabilidade Técnica - ART
Lei nº 6.496, de 7 de dezembro de 1977

CREA-CE

Conselho Regional de Engenharia e Agronomia do Ceará

**ART OBRA / SERVIÇO -
REGISTRO ANTES DO
TÉRMINO DA
OBRA/SERVIÇO
Nº 060014514001089**

INICIAL
INDIVIDUAL



1. Responsável Técnico

ALENDER HONORIO DE OLIVEIRA

Título profissional: **ENGENHEIRO CIVIL**

Empresa contratada: **CONSTRUTORA VÉRTICE LTDA.**

RNP: **060014514-0**

Registro: **39556-0**

2. Contratante

Contratante: **INDUSTRIA DE CALÇADOS VIA BEACH**

RUA JULIO SARAIVA DOS SANTOS 101 NOVO PLANALTO

CPF/CNPJ: **05.098.354/0001-34**

Nº.

Complemento:

Bairro:

Cidade: **CRATO**

UF: **CE**

CEP: **63048185**

País: **Brasil**

Telefone: **(88)35721432**

Email: **controladoria@vlabeach.com.br**

Contrato: **060014514001089**

Celebrado em:

Valor: **R\$ 10.717.242,70**

Tipo de contratante: **PESSOA JURÍDICA**

Ação Institucional: **NENHUMA - NÃO OPTANTE**

Situação: **BAIXA DE ART**

Atendido: **SIM**

Data da Situação:

Motivo: **BAIXA (SISCREA)**

Descrição:

3. Dados da Obra/Serviço

Proprietário: **INDUSTRIA DE CALÇADOS VIA BEACH**

CPF/CNPJ: **05.098.354/0001-34**

RUA JULIO SARAIVA DOS SANTOS 101

Nº.

Complemento:

Bairro: **NOVO PLANALTO**

Cidade: **CRATO**

UF: **CE**

CEP: **63048185**

Telefone:

Email: **controladoria@vlabeach.com.br**

Coordenadas Geográficas: **Latitude: Longitude:**

Data de início: **01/01/2014**

Previsão de término: **31/12/2014**

Finalidade: **SEM DEFINIÇÃO**

4. Atividade Técnica

A1 - ATUACAO

Quantidade

Unidade

02 - Execução de obra e serviço técnico > CREA-CE-2010 -> EDIFICACOES -> #A0113 - EDF.
MATERIAIS MISTOS E ESP.P/FINS INDUSTRIAIS

11.832,00

m2

5. Observações

ANOTAÇÃO DE RESPONSABILIDADE TÉCNICA REFERENTE À EXECUÇÃO DAS OBRAS DE 4,0 GALPÕES INDUSTRIAIS COM ÁREA TOTAL DE 11.472,00 M2, UM EDIFÍCIO PARA ESCRITÓRIOS COM ÁREA TOTAL DE 324,0 M2, CAIXA D'ÁGUA DE 36,30 M2. Execução de obra e serviço técnico - EDF. MATERIAIS MISTOS E ESP.P/FINS INDUSTRIAIS - ATUACAO - 11832.3000 METRO QUADRADO

6. Declarações

7. Entidade de Classe

ASSOCIAÇÃO BRASILEIRA DE ENGENHEIROS CIVIS (ABENC)

8. Assinaturas

Declaro serem verdadeiras as informações acima

ALENDER HONORIO DE OLIVEIRA - CPF: 640.295.493-49

Local

de

de

INDUSTRIA DE CALÇADOS VIA BEACH - CNPJ: 05.098.354/0001-34

9. Informações

* A ART é válida somente quando quitada, mediante apresentação do comprovante do pagamento ou conferência no site do Crea.

10. Valor

Valor da ART: **R\$ 167,68**

Pago em: **31/10/2014**

Nosso Número: **8210600866**

Certidão nº 97159/2016

12/04/2016, 19:53

Chave de Impressão: 5AxyaWc23dc9Ax50x326

O documento neste ato registrado foi emitido em 12/04/2016 e contém 16 folhas



CERTIDÃO DE REGISTRO E QUITAÇÃO
PESSOA FÍSICA
 Lei Nº 5194 de 24 de Dezembro de 1966

CREA-CE

Nº 96610/2016

Emissão: 04/04/2016

Validade: 04/05/2016

Chave: Ax7c1YxC7bB3bCc1YxB

Conselho Regional de Engenharia e Agronomia do Ceará



CERTIFICAMOS que o profissional mencionado encontra-se registrado neste Conselho, nos termos da Lei 5.194/66, de 24/12/1966, conforme os dados acima. CERTIFICAMOS, ainda, face o estabelecimento nos artigos 68 e 69 da referida Lei, que o interessado não se encontra em débito com o CREA-CE.

Descrição

CERTIDÃO DE REGISTRO E QUITAÇÃO PESSOA FÍSICA

Interessado(a)

Profissional: ALENDER HONORIO DE OLIVEIRA

Registro: 060014514-0

CPF: 640.295.493-49

Tipo de Registro: DEFINITIVO (PROFISSIONAL DIPLOMADO NO PAÍS)

Data de Registro: 03/10/2005

Título(s)

GRADUAÇÃO

ENGENHEIRO CIVIL

Atribuição: ARTIGO 7º DA RESOLUÇÃO Nº218, DE 29/06/1973, DO CONFEA.

Informações / Notas

- A falsificação deste documento constitui-se em crime previsto no Código Penal Brasileiro, sujeitando o(a) autor(a) à respectiva ação penal.
- CERTIFICAMOS que caso ocorra(m) alteração(ões) no(s) elemento(s) contido(s) neste documento, esta Certidão perderá a sua validade para todos os efeitos.
- Esta certidão perderá a validade, caso ocorra qualquer alteração posterior dos elementos cadastrais nela contidos.
- Válido em todo território nacional.

Última Anuidade Paga

Ano: 2016

Quantidade de Parcelas: 3

Responsabilidades Técnicas

Empresa: CONSTRUTORA VÉRTICE LTDA.

Registro: 39556-0

CNPJ: 09.019.058/0001-51

Data Início: 30/06/2011

Data Fim: Indefinido

Data Fim de Contrato: Indefinido

Tipo de Responsabilidade: RESPONSÁVEL TÉCNICO

Empresa: ALENDER HONÓRIO DE OLIVEIRA ME

Registro: 41604-5

CNPJ: 11.083.106/0001-12

Data Início: 15/07/2011

Data Fim: Indefinido

Data Fim de Contrato: Indefinido

Tipo de Responsabilidade: RESPONSÁVEL TÉCNICO

Empresa: CONSTRUTORA E EMPREENDIMENTOS DOIS IRMÃOS LTDA

Registro: 42578-8

CNPJ: 13.589.133/0001-97

Data Início: 11/10/2013

Data Fim: Indefinido

Data Fim de Contrato: Indefinido

Tipo de Responsabilidade: RESPONSÁVEL TÉCNICO

Empresa: SERVICOS EMPREENDIMENTOS EIRELI

Registro: 45754-0

CNPJ: 22.494.508/0001-26

Data Início: 13/10/2015

Data Fim: Indefinido



CERTIDÃO DE REGISTRO E QUITAÇÃO
PESSOA FÍSICA
Lei Nº 5194 de 24 de Dezembro de 1966

CREA-CE

Conselho Regional de Engenharia e Agronomia do Ceará

Nº 96610/2016
Emissão: 04/04/2016
Validade: 04/05/2016
Chave: Ax7c1YxC7bB3bCc1YxB

Data Fim de Contrato: Indefinido

Tipo de Responsabilidade: RESPONSÁVEL TÉCNICO





Certidão de Acervo Técnico - CAT
Resolução 1.025, de 30 de outubro de 2009
Conselho Regional de Engenharia e Agronomia do Ceará

CREA-CE

CAT SEM REGISTRO DE ATESTADO

3000549



CERTIFICAMOS, em cumprimento ao disposto na Resolução nº 1.025, de 30 de outubro de 2009, do Confea, que consta dos assentamentos deste Conselho Regional de Engenharia e Agronomia do Ceará - Crea-CE, o Acervo Técnico do profissional ALENDER HONORIO DE OLIVEIRA referente à(s) Anotação(ões) de Responsabilidade Técnica - ART abaixo discriminada(s):

Profissional: **ALENDER HONORIO DE OLIVEIRA** RNP: **0600145140**
 Título: **ENGENHEIRO CIVIL**

Número ART: **060014514000968** Tipo ART: **Normal** Registrada em: **21/04/2014** Baixada em: **13/11/2014**
 Empresa contratada: CNPJ:
 Contratante: **IMOBILIÁRIA E CONSTRUTORA APIM LTDA** CPF/CNPJ: **12254322000146**
 Endereço: **RUA JOSÉ AMÉRICO DE ALMEIDA, 54 PARQUE GRANGEIRO**
 Cidade/UF: **CRATO/CE** CEP: **63100000**
 Endereço obra/serviço: **CE- 386 KM 05**
 Bairro: **VILA LOBO** Cidade/UF: **CRATO / CE** CEP: **63100000**
 Data de Início: **02/04/2014** Previsão de Término: **30/04/2014** Valor obra/serviço: **R\$ 8000,00**
 Proprietário: **IMOBILIÁRIA E CONSTRUTORA APIM LTDA** CPF/CNPJ: **12254322000146**

Atividade Técnica:

- 1 - ATUAÇÃO - EXECUÇÃO DE OBRA E SERVIÇO TÉCNICO - INSTALACOES INFRA-ESTRUTURA URBANA, 2,00 UNIDADE;
 2 - ASSESSORIA, CONSULTORIA OU ASSISTÊNCIA - PROJETO - INSTALACOES INFRA-ESTRUTURA URBANA, 2,00 UNIDADE;

Informações Complementares:

ANOTAÇÃO DE RESPONSABILIDADE TÉCNICA REFERENTE À: ELABORAÇÃO DE PROJETOS E EXECUÇÃO DOS SISTEMAS DE ABASTECIMENTO DE ÁGUA COM CAPTAÇÃO, ADUÇÃO, RESERVA E DISTRIBUIÇÃO E O SISTEMA DE ESGOTAMENTO SANITÁRIO COM REDE DE COLETA E ESTAÇÃO DE TRATAMENTO DO ESGOTO.

Número ART: **060014514000989** Tipo ART: **Normal** Registrada em: **04/06/2014** Baixada em: **07/07/2014**
 Empresa contratada: CNPJ:
 Contratante: **ARRIÉGUA SERVIÇOS DE SHOWS ARTÍSTICOS LTDA** CPF/CNPJ: **07830603000160**
 Endereço: **RUA XAVIER ANGELO 26 CENTRO**
 Cidade/UF: **LAVRAS DA MANGABEIRA/CE** CEP: **63300000**
 Endereço obra/serviço: **AV. JOSÉ DUARTE DE SÁ 19**
 Bairro: **CENTRO** Cidade/UF: **TRIUNFO / PB** CEP: **58920000**
 Data de Início: **02/06/2014** Previsão de Término: **12/06/2014** Valor obra/serviço: **R\$ 1500,00**
 Proprietário: **PREFEITURA MUNICIPAL DE TRIUNFO** CPF/CNPJ: **08924060000102**

Atividade Técnica:

- 1 - ATUAÇÃO - MONTAGEM - ESTRUTURA METALICA, 2,00 UNIDADE;
 2 - ATUAÇÃO - INSTALAÇÃO - OUTROS SERVIÇOS NÃO RELACIONADOS, 1,00 UNIDADE;

Informações Complementares:

ANOTAÇÃO REFERENTE À: 1 - ARQUIBANCADAS - MONTAGEM E DESMONTAGEM DE ARQUIBANCADAS DE 100,00 M COM 12 DEGRAUS, 1 PASSARELA COM GURDA CORPO SUPERIOR, INFERIOR E LATERAIS, ESCADAS DE ACESSO SENDO MONTADAS EM 02 MÓDULOS, 2 COM 40,0 M, 1 COM 20,0 M, TODAS COM ATERRAMENTO E CAPACIDADE PARA 2400 PESSOAS, 2 - CAMAROTE 20 X 7,0 M, COBERTOS COM TOLDOS PIRÂMIDES, COM GUARDA CORPOS SUPERIOR, INFERIOR E LATERAL COM ATERRAMENTO. 3 - INSTALAÇÕES ELÉTRICA COM ATERRAMENTO E SISTEMA DE PROTEÇÃO

Número ART: **060014514001069** Tipo ART: **Normal** Registrada em: **25/09/2014** Baixada em: **13/11/2014**
 Empresa contratada: **CONSTRUTORA VÉRTICE LTDA.** CNPJ: **09019058000151**
 Contratante: **ANUBE DA CUNHA MENDES - ME LIRIO DOS VALES** CPF/CNPJ: **72333313000172**
 Endereço: **SÍTIO BAIXIO DO EXU CENTRO**
 Cidade/UF: **VÁRZEA ALEGRE/CE** CEP: **63540000**
 Endereço obra/serviço: **SÍTIO BAIXIO DO EXU**
 Bairro: **CENTRO** Cidade/UF: **VÁRZEA ALEGRE / CE** CEP: **63540000**
 Data de Início: **04/02/2014** Previsão de Término: **21/05/2015** Valor obra/serviço: **R\$ 5000,00**
 Proprietário: **ANUBE DA CUNHA MENDES - ME LIRIO DOS VALES** CPF/CNPJ: **72333313000172**

Atividade Técnica:

- 1 - SUPERVISÃO OU COORDENAÇÃO - PROJETO - EMPREENDIMENTOS, 38283,44 METRO QUADRADO;
 2 - SUPERVISÃO OU COORDENAÇÃO - PROJETO - ARRUIAMENTO, 8885,42 METRO QUADRADO;
 3 - ASSESSORIA, CONSULTORIA OU ASSISTÊNCIA - EXECUÇÃO DE DESENHO TÉCNICO - TOPOGRAFIA, 22882,14 METRO QUADRADO;

Conselho Regional de Engenharia e Agronomia do Ceará

Rua Castelo e Silva, 81 - Centro - Fortaleza - CE, CEP: 60.030-010

Tel: (85) 3453-5801 Fax: (85) 3453-5804 E-mail: certidao@creace.org.br



Informações Complementares:

ANOTAÇÃO DE RESPONSABILIDADE TÉCNICA REFERENTE À: PROJETO ESTRUTURAL, INCLUSIVE O PROJETO DE FUNDAÇÕES, PROJETO DE INSTALAÇÕES HIDRÁULICAS, SANITÁRIAS, DRENAGEM E COMBATE AO INCÊNDIO, ELABORAÇÃO DO ORÇAMENTO PARA CONSTRUÇÃO DA SEDE DO CONSELHO REGIONAL DE CORRETORES DE IMÓVEIS EM CRATO - CE.

Número ART: 060014514001087 Tipo ART: Normal Registrada em: 21/10/2014 Baixada em: 13/11/2014
 Empresa contratada: CONSTRUTORA VÉRTICE LTDA. CNPJ: 09019058000151
 Contratante: INDÚSTRIA DE CALÇADOS VIA BEACH CPF/CNPJ: 05098354000134
 Endereço: RUA JULIO SARAIVA DOS SANTOS 101 NOVO PLANALTO
 Cidade/UF: JUAZEIRO DO NORTE/CE CEP: 63048185
 Endereço obra/serviço: RUA JULIO SARAIVA DOS SANTOS 101
 Bairro: NOVO PLANALTO Cidade/UF: JUAZEIRO DO NORTE / CE CEP: 63048185
 Data de Início: 14/10/2014 Previsão de Término: 14/11/2014 Valor obra/serviço: R\$ 6000,00
 Proprietário: INDÚSTRIA DE CALÇADOS VIA BEACH CPF/CNPJ: 05098354000134

**Atividade Técnica:**

1 - ATUAÇÃO - PROJETO - EDF. MATERIAIS MISTOS E ESP.P/FINS INDUSTRIAIS, 11832,30 METRO QUADRADO;

Informações Complementares:

ANOTAÇÃO DE RESPONSABILIDADE TÉCNICA REFERENTE À: PROJETO ESTRUTURAL, PROJETO DE FUNDAÇÕES, PROJETO ARQUITETÔNICO, PROJETO DE INSTALAÇÕES HIDRO SANITÁRIAS E DRENAGEM PARA A CONSTRUÇÃO DE 4,0 GALPÕES, UM EDIFÍCIO ADMINISTRATIVO E UM CASTELO D'ÁGUA EM CONCRETO ARMADO.

Número ART: 060014514001089 Tipo ART: Normal Registrada em: 29/10/2014 Baixada em: 27/05/2015
 Empresa contratada: CONSTRUTORA VÉRTICE LTDA. CNPJ: 09019058000151
 Contratante: INDUSTRIA DE CALÇADOS VIA BEACH CPF/CNPJ: 05098354000134
 Endereço: RUA JULIO SARAIVA DOS SANTOS 101 NOVO PLANALTO
 Cidade/UF: CRATO/CE CEP: 63048185
 Endereço obra/serviço: RUA JULIO SARAIVA DOS SANTOS 101
 Bairro: NOVO PLANALTO Cidade/UF: CRATO / CE CEP: 63048185
 Data de Início: 01/01/2014 Previsão de Término: 31/12/2014 Valor obra/serviço: R\$ 10717242,70
 Proprietário: INDUSTRIA DE CALÇADOS VIA BEACH CPF/CNPJ: 05098354000134

Atividade Técnica:

1 - ATUAÇÃO - EXECUÇÃO DE OBRA E SERVIÇO TÉCNICO - EDF. MATERIAIS MISTOS E ESP.P/FINS INDUSTRIAIS, 11832,30 METRO QUADRADO;

Informações Complementares:

ANOTAÇÃO DE RESPONSABILIDADE TÉCNICA REFERENTE À EXECUÇÃO DAS OBRAS DE 4,0 GALPÕES INDUSTRIAIS COM ÁREA TOTAL DE 11.472,00 M2, UM EDIFÍCIO PARA ESCRITÓRIOS COM ÁREA TOTAL DE 324,0 M2, CAIXA D'ÁGUA DE 36,30 M2.

Número ART: 060014514001091 Tipo ART: Normal Registrada em: 31/10/2014 Baixada em: 13/11/2014
 Empresa contratada: CONSTRUTORA VÉRTICE LTDA. CNPJ: 09019058000151
 Contratante: PREFEITURA MUNICIPAL DE SALITRE CPF/CNPJ: 12464491000100
 Endereço: PRAÇA SÃO FRANCISCO S/N CENTRO
 Cidade/UF: SALITRE/CE CEP: 63165000
 Endereço obra/serviço: SITIO ARAPUCA
 Bairro: ZONA RURAL Cidade/UF: SALITRE / CE CEP: 63165000
 Data de Início: 28/10/2014 Previsão de Término: 14/11/2014 Valor obra/serviço: R\$ 1000,00
 Proprietário: PREFEITURA MUNICIPAL DE SALITRE CPF/CNPJ: 12464491000100

Atividade Técnica:

1 - SUPERVISÃO OU COORDENAÇÃO - PROJETO - GINÁSIO DE ESPORTES, 856,80 METRO QUADRADO;

Informações Complementares:

ANOTAÇÃO DE RESPONSABILIDADE TÉCNICA REFERENTE À PROJETO DE INSTALAÇÕES ELÉTRICAS DE UMA QUADRA COBERTA COM A POTÊNCIA INSTALADA DE 12.400,00 WATTS.

Número ART: 060014514001092 Tipo ART: Normal Registrada em: 31/10/2014 Baixada em: 13/11/2014
 Empresa contratada: CONSTRUTORA VÉRTICE LTDA. CNPJ: 09019058000151
 Contratante: PREFEITURA MUNICIPAL DE SALITRE CPF/CNPJ: 12464491000100
 Endereço: PRAÇA SÃO FRANCISCO S/N CENTRO
 Cidade/UF: SALITRE/CE CEP: 63165000
 Endereço obra/serviço: SITIO BARREIROS
 Bairro: ZONA RURAL Cidade/UF: SALITRE / CE CEP: 63165000
 Data de Início: 28/10/2014 Previsão de Término: 14/11/2014 Valor obra/serviço: R\$ 1000,00
 Proprietário: PREFEITURA MUNICIPAL DE SALITRE CPF/CNPJ: 12464491000100

Conselho Regional de Engenharia e Agronomia do Ceará
 Rua Castro e Silva, 81 - Centro - Fortaleza - CE, CEP: 60.030-010
 Tel: (85) 3453-5801 Fax: (85) 3453-5804 E-mail: certidao@creace.org.br



Handwritten signatures and stamps, including a circular stamp of the Municipality of Juazeiro do Norte, Ceará, with the number 568 and a signature.



Consulta Optantes

Data da consulta: 06/03/2016

Identificação do Contribuinte

CNPJ : 09.019.058/0001-51

Nome Empresarial : CONSTRUTORA VERTICE LTDA - ME

Situação Atual

Situação no Simples Nacional : **Optante pelo Simples Nacional desde 01/01/2015**

Situação no SIMEI: **NÃO optante pelo SIMEI**

Períodos Anteriores

Opções pelo Simples Nacional em Períodos Anteriores: **Não Existem**

Opções pelo SIMEI em Períodos Anteriores: **Não Existem**

Agendamentos (Simples Nacional)

Agendamentos no Simples Nacional: **Não Existem**

Eventos Futuros (Simples Nacional)

Eventos Futuros no Simples Nacional: **Não Existem**

Eventos Futuros (SIMEI)

Eventos Futuros no SIMEI: **Não Existem**

Clique aqui para informações sobre como optar pelo SIMEI.

[Voltar](#)



ESTADO DA PARAÍBA
FUNDO MUNICIPAL DE SAÚDE DE CAJAZEIRAS
COMISSÃO PERMANENTE DE LICITAÇÃO

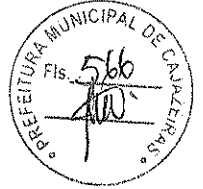

HISTÓRICO DA ATA 003 - TOMADA DE PREÇOS Nº 60004/2016

Histórico da Ata dos trabalhos da Comissão Permanente de Licitação, encarregados de atuar nos procedimentos relativos à licitação acima indicada, que objetiva:

Construção de uma academia de saúde no bairro Parque Dom Bosco, município de Cajazeiras-PB..

1.0 - DA PROPOSTA DE PREÇOS

- Não há registro nesta etapa.

2.0 - DO TRATAMENTO DIFERENCIADO PARA ME e EPP - FASE PROPOSTA

- Não há registro.

PATRICK NOBRE DA SILVA

ALINE CAMPOS DE QUEIROZ

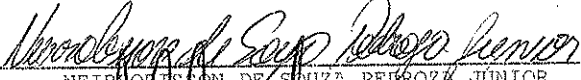
NEIROBISSON DE SOUZA PEDROZA JÚNIOR

CONSTRUTORA VERTICE LTDA-ME



ESTADO DA PARAÍBA
FUNDO MUNICIPAL DE SAÚDE DE CAJAZEIRAS
COMISSÃO PERMANENTE DE LICITAÇÃO



ATA 003 - TOMADA DE PREÇOS N° 60004/2016

Ata dos trabalhos da Comissão Permanente de Licitação, encarregada de atuar nos procedimentos relativos à licitação acima indicada, de objetivo: Construção de uma academia de saúde no bairro Parque Dom Bosco, município de Cajazeiras-PB. Foi dada a devida publicidade ao certame, em observância à legislação pertinente, utilizando-se do seguinte meio de divulgação: Diário Oficial da União - 01/04/2016; Quadro de Divulgação do Órgão Realizador do Certame - 01/04/2016; Diário Oficial do Estado - 01/04/2016; Jornal A União - 01/04/2016. Licitantes cadastrados neste processo: CONSTRUTORA VERTICE LTDA-ME; DRENA CONSTRUÇÕES E LOCAÇÕES LTDA; PROJECTE-ENGENHARIA, ARQUITETURA, CONSTRUÇÕES E CONSULTORIA. Às 14:00 horas do dia 03/05/2016, reuniu-se a Comissão Permanente de Licitação, designada pela Portaria n° 038/2016 de 18/02/2016, composta pelos servidores: PATRICK NOBRE DA SILVA - Presidente; ALINE CAMPOS DE QUEIROZ - Membro; NEIROBISSON DE SOUZA PEDROZA JÚNIOR - Membro, para fins de recebimento dos envelopes contendo a nova documentação de habilitação, tendo em vista a concessão de prazo, devido à inabilitação de todos os licitantes, conforme disposto na ATA 002 - TOMADA DE PREÇOS N° 60004/2016, de 14 de abril de 2016. Em seguida, consideradas as observações apontadas durante o processo e analisados os elementos apresentados o Presidente informou aos presentes que uma nova reunião para continuidade dos trabalhos será marcada mediante publicação na imprensa oficial. Os envelopes contendo a Proposta de Preços dos licitantes qualificados nesta reunião permanecem lacrados em poder da Comissão. Facultada a palavra: O representante da empresa Construtora Vértice observa que as outras licitantes, Drena e Projecte, não apresentaram comprovação de capacidade técnica para a execução de piso de concreto de alta resistência e pavimentação de concreto intertravado, de acordo com o item 6.7.1 do edital. Portanto, não oferecem condições para participação do certame. Considerações da Comissão: Os envelopes contendo a nova documentação de habilitação foram recebidos lacrados, os quais tiveram seus fechos rubricados pelos participantes da sessão e pela Comissão Permanente de Licitação, que a seguir, passou à abertura dos mesmos, solicitando a todos que rubricassem toda a documentação. Os licitantes foram informados que será publicada o resultado da habilitação, bem como a data de próxima sessão para abertura dos envelopes de propostas caso haja algum licitante habilitado. Nada mais havendo a constar, lavrou-se a presente Ata, que depois de lida e achada conforme, vai devidamente assinada.

PATRICK NOBRE DA SILVA

ALINE CAMPOS DE QUEIROZ

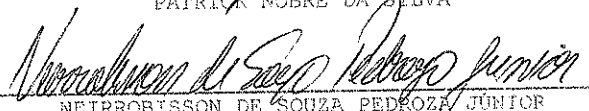
NEIROBISSON DE SOUZA PEDROZA JÚNIOR

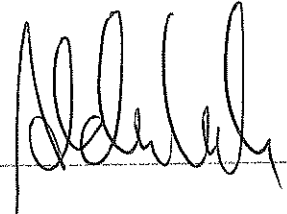
CONSTRUTORA VERTICE LTDA-ME

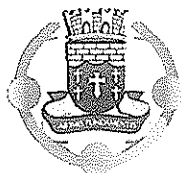

**ESTADO DA PARAÍBA
PREFEITURA MUNICIPAL DE CAJAZEIRAS
SECRETARIA DE PLANEJAMENTO**

ANÁLISE DA CERTIDÃO DE ACERVO TÉCNICO (CAT) DAS EMPRESAS

PATICIPANTES DA LICITAÇÃO TP 60004/2016

TP 60004/2016

Processo Administrativo Nº 160329TP60004.

Tipo: Menor Preço.

Objeto: Construção de uma Academia de Saúde no Bairro Parque Dom Bosco no município de Cajazeiras – PB.

Ao analisar o ACERVO TÉCNICO do profissional responsável pela empresa DRENA CONSTRUÇÕES E LOCAÇÕES LTDA-ME, CNPJ 23.243.832/0001-98 com base no EDITAL DE LICITAÇÃO acima descrito, mais precisamente no item 8.3.1 (Comprovação de Capacidade Técnica – 6.7.1) concluo que a empresa mencionada **POSSUI ACERVO TÉCNICO** compatível com as exigências do EDITAL e neste caso está “habilitada” tecnicamente a executar os serviços no OBJETO DISCRIMINADO.

Cajazeiras, 04 de Maio de 2016.

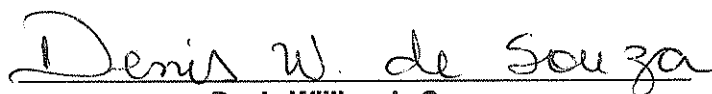

**Denis Willian de Souza
Engenheiro Civil – CREA 161.207.957-1**





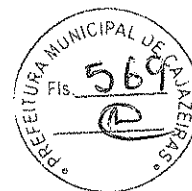
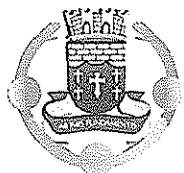

**ESTADO DA PARAÍBA
PREFEITURA MUNICIPAL DE CAJAZEIRAS
SECRETARIA DE PLANEJAMENTO**

ANÁLISE DA CERTIDÃO DE ACERVO TÉCNICO (CAT) DAS EMPRESAS

PATICIPANTES DA LICITAÇÃO TP 60004/2016

TP 60004/2016

Processo Administrativo Nº 160329TP60004.

Tipo: Menor Preço.

Objeto: Construção de uma Academia de Saúde no Bairro Parque Dom Bosco no município de Cajazeiras – PB.

Ao analisar o ACERVO TÉCNICO do profissional responsável pela empresa PROJECTE – ENGENHARIA, ARQUITETURA, CONSTRUÇÕES E CONSULTORIA LTDA, CNPJ 13.556.557/0001-55 com base no EDITAL DE LICITAÇÃO acima descrito, mais precisamente no item 8.3.1(Comprovação de Capacidade Técnica – 6.7.1) concluo que a empresa mencionada **NÃO POSSUI ACERVO TÉCNICO** compatível com as exigências do EDITAL e no referido item **NÃO** está “habilitada” tecnicamente a executar os serviços constantes no OBJETO DISCRIMINADO.

Cajazeiras, 04 de Maio de 2016.



**Denis Willian de Souza
Engenheiro Civil – CREA 161.207.957-1**



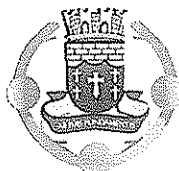

**ESTADO DA PARAÍBA
PREFEITURA MUNICIPAL DE CAJAZEIRAS
SECRETARIA DE PLANEJAMENTO**

ANÁLISE DA CERTIDÃO DE ACERVO TÉCNICO (CAT) DAS EMPRESAS

PATICIPANTES DA LICITAÇÃO TP 60004/2016

TP 60004/2016

Processo Administrativo Nº 160329TP60004.

Tipo: Menor Preço.

Objeto: Construção de uma Academia de Saúde no Bairro Parque Dom Bosco no município de Cajazeiras – PB.

Ao analisar o ACERVO TÉCNICO do profissional responsável pela CONSTRUTORA VÉRTICE LTDA-ME, CNPJ 09.019.058/0001-51, com base no EDITAL DE LICITAÇÃO acima descrito, mais precisamente no item 8.3.1(Comprovação de Capacidade Técnica – 6.7.1) concluo que a empresa mencionada **POSSUI ACERVO TÉCNICO** compatível com as exigências do EDITAL e neste caso está “habilitada” tecnicamente a executar os serviços no OBJETO DISCRIMINADO.

Cajazeiras, 04 de Maio de 2016.

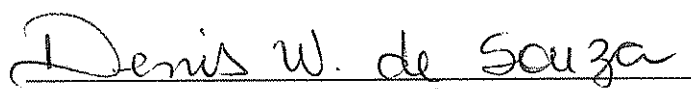

**Denis Willian de Souza
Engenheiro Civil – CREA 161.207.957-1**

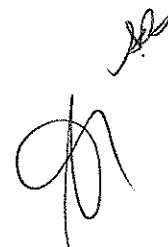



ESTADO DA PARAÍBA
FUNDO MUNICIPAL DE SAÚDE DE CAJAZEIRAS
COMISSÃO PERMANENTE DE LICITAÇÃO

ATA 004 - TOMADA DE PREÇOS Nº 60004/2016

Ata de continuação dos trabalhos da Comissão Permanente de Licitação, encarregada de atuar nos procedimentos relativos à licitação acima indicada, que objetiva: Construção de uma academia de saúde no bairro Parque Dom Bosco, município de Cajazeiras-PB. Foi dada a devida publicidade ao certame, em observância a legislação pertinente, utilizando-se do seguinte meio de divulgação: Diário Oficial da União - 01/04/2016; Quadro de Divulgação do Órgão Realizador do Certame - 01/04/2016; Diário Oficial do Estado - 01/04/2016; Jornal A União - 01/04/2016. Licitantes cadastrados neste processo: CONSTRUTORA VERTICE LTDA-ME; DRENA CONSTRUÇOES E LOCACOES LTDA; PROJECTE-ENGENHARIA, ARQUITETURA, CONSTRUÇOES E CONSULTORIA. Às 09:00 horas do dia 09/05/2016, reuniu-se a Comissão Permanente de Licitação, designada pela Portaria nº 038/2016 de 18/02/2016, composta pelos servidores: PATRICK NOBRE DA SILVA - Presidente; ALINE CAMPOS DE QUEIROZ - Membro; NEIROBISSON DE SOUZA PEDROZA JÚNIOR - Membro. Para análise da documentação de habilitação das empresas: CONSTRUTORA VERTICE LTDA-ME - PROJECTE-ENGENHARIA, ARQUITETURA, CONSTRUÇOES E CONSULTORIA - DRENA CONSTRUÇOES E LOCACOES LTDA; Após análise dos documentos a Comissão Permanente de Licitação verificou as seguintes irregularidades conforme anotações que seguem: A licitante CONSTRUTORA VERTICE LTDA-ME, deixou de atender ao item 8.2.4 do edital. Inicialmente, o livro diário apresentado, em original, o qual constava a escrituração do exercício de 2015, tem como data de abertura e encerramento, o dia 29 de abril de 2016, logo, demonstra que o livro não foi aberto e encerrado no período em que efetivamente os registros contábeis foram realizados. Outro ponto observado foi que o balanço e as demais demonstrações contábeis, não constavam do livro diário, bem como, no mesmo, não constavam os números das folhas do livro diário, onde o mesmo se encontra registrado; Com relação aos documentos apresentados pela licitante PROJECTE-ENGENHARIA, ARQUITETURA, CONSTRUÇOES E CONSULTORIA, a mesma não atendeu ao item 8.3.1, tendo em vista que a única Certidão de Acervo Técnico com Atestado que foi apresentada, não possui nenhum dos itens considerados relevantes no item 6.7.1, parte final; quanto a licitante DRENA CONSTRUÇOES E LOCACOES LTDA habilitou-se para continuar participando do processo. Registra-se que o julgamento dos documentos de habilitação foi proferido por esta Comissão após parecer da Engenharia, referente a comprovação de acervo técnico com atestado. O Presidente informou aos presentes que uma nova reunião para continuidade dos trabalhos será marcada mediante publicação na imprensa oficial. Os envelopes contendo a Proposta de Preços dos licitantes qualificados nesta reunião permanecem lacrados em poder da Comissão. facultada a palavra: nenhuma observação foi feita. Nada mais havendo a constar, lavrou-se a presente Ata, que depois de lida e achada conforme, vai devidamente assinada.

PATRICK NOBRE DA SILVA

ALINE CAMPOS DE QUEIROZ

NEIROBISSON DE SOUZA PEDROZA JÚNIOR

diversas Secretarias do município de Cachoeira dos Índios, conforme solicitação da Secretaria de Administração. Recursos previstos no orçamento vigente. Fundamento legal: Lei Federal nº 8.666/93 e Decreto Municipal nº 001A/2009. Informações: no horário das 07:30 as 13:00 horas dos dias úteis, no endereço supracitado. Telefone: (083) 35581050. E-mail: www.cachoeiradosindios.pb.gov.br

Cachoeira dos Índios - PB, 15 de Abril de 2016

KECIA CRISTINA DE SOUSA MOREIRA
Prefeita Oficial

Prefeitura Municipal de Cajazeiras

LICITAÇÕES

PREFEITURA MUNICIPAL DE CAJAZEIRAS

**ATA E CONCESSÃO DE PRAZO
CHAMADA PÚBLICA Nº 002/2016**

Torna público que no dia 05 de maio às 9hrs foi realizado através da Secretaria Municipal para o Desenvolvimento Humano, sediada à Rua Jota Claudino, s/nº (Centro Administrativo Municipal - antigo local do Polo de Confeções), Cajazeiras-PB, a reunião para recebimento dos documentos de habilitação e projetos de venda dos agricultores que tinham interesse em participar da CHAMADA PÚBLICA. Porém, os presentes não apresentaram documentos em conformidade com o edital, motivo pelo qual será concedido o prazo de 08 dias, conforme autoriza o §3º do art. 48 da Lei 8.666/93, para a apresentação de nova documentação. Assim, fica designada nova reunião para ocorrer no dia 18 de maio às 9hrs na sede da Secretaria Municipal para o Desenvolvimento Humano. Informações: no horário das 08:00 as 12:00 horas dos dias úteis, na sede da Prefeitura e EMATER

Cajazeiras - PB, 09 de Maio de 2016

FRANCISCA DENISE ALBUQUERQUE DE OLIVEIRA
Prefeita

PREFEITURA MUNICIPAL DE CAJAZEIRAS
FUNDO MUNICIPAL DE SAÚDE DE CAJAZEIRAS

**RESULTADO FASE HABILITAÇÃO
TOMADA DE PREÇOS Nº 60004/2016**

OBJETO: Construção de uma academia de saúde no bairro Parque Dom Bosco.

LICITANTE HABILITADO:

- DRENA CONSTRUÇÕES E LOCAÇÕES LTDA.

LICITANTES INABILITADOS:

- CONSTRUTORA VERTICE LTDA-ME Deixou de atender ao item 8.2.4 do edital.

- PROJECTE-ENGENHARIA, ARQUITETURA, CONSTRUÇÕES E CONSULTORIA. Deixou de atender ao item 8.3.1 do edital

Dos atos decorrentes do procedimento licitatório, caberão recursos nos termos do Art. 109, da Lei Federal nº 8.666/93 e suas alterações. Comunica-se que, em não havendo interposição de recursos, a sessão pública para abertura dos envelopes Proposta de Preços será realizada no dia 18/05/2016, às 13:00 horas, no mesmo local da primeira reunião. Maiores informações poderão ser obtidas junto a Comissão Permanente de Licitação, Rua Coronel Juvêncio Carneiro, 253 - Centro - Cajazeiras - PB, no horário das 07:00 as 13:00 horas dos dias úteis. Telefone: (083) 3531-4383.

Cajazeiras - PB, 05 de Maio de 2016

PATRICK NOBRE DA SILVA
Presidente da Comissão

PREFEITURA MUNICIPAL DE CAJAZEIRAS

**EXTRATO DE JULGAMENTO DA PROPOSTA TÉCNICA
E CONVOCACÃO DO LICITANTE
CONCORRÊNCIA Nº 00001/2016**

Torna público que no dia 05 de maio de 2016 o setor de Licitações da Prefeitura Municipal de Cajazeiras-PB recebeu da Subcomissão Técnica a análise e julgamento da proposta técnica contida nos envelopes nº 1 e 3, conforme disposições dos itens 10.24 a 10.28 do edital, restando classificada a empresa MX COM Agência de Propaganda e Publicidade. Obedecendo ao item 10.29 esta CPL convoca o licitante para ocorrer no dia 12/05 às 9:30 à sede da Prefeitura Municipal de Cajazeiras-PB para dar prosseguimento às sessões 02, 03 e 04, e sendo obedecido o disposto no artigo 43, III da Lei nº 8.666/93, prosseguir-se-á a análise dos requisitos de habilitação com a abertura do envelope nº 05. Informações no horário das 07:00 as 13:00 horas dos dias úteis, no endereço supracitado. Telefone: (083) 3531-4383. E-mail: cplcajazeiras@gmail.com

Cajazeiras - PB, 09 de Maio de 2016

PATRICK NOBRE DA SILVA
Presidente da Comissão

PREFEITURA MUNICIPAL DE CAJAZEIRAS
FUNDO MUNICIPAL DE SAÚDE DE CAJAZEIRAS

**RESULTADO FASE HABILITAÇÃO
TOMADA DE PREÇOS Nº 60006/2016**

OBJETO: Contratação de empresa para a execução de obra de um Centro de Assistência Psicossocial Tipo AD III.

LICITANTE HABILITADO:

- NSEG CONSTRUÇÕES EIRELI

LICITANTE INABILITADO:

- BRASIM INCORPORACOES LTDA, por não atender ao item 8.2.4.

Dos atos decorrentes do procedimento licitatório, caberão recursos nos termos do Art. 109, da Lei Federal nº 8.666/93 e suas alterações. Comunica-se que, em não havendo interposição de recursos, a sessão pública para abertura dos envelopes Proposta de Preços será realizada no dia 18/05/2016, às 10:00 horas, no mesmo local da primeira reunião. Maiores informações poderão ser obtidas junto a Comissão Permanente de Licitação, Rua Coronel Juvêncio Carneiro, 253 - Centro - Cajazeiras - PB, no horário das 07:00 as 13:00 horas dos dias úteis. Telefone: (083) 3531-4383.

Cajazeiras - PB, 09 de Maio de 2016.

PATRICK NOBRE DA SILVA
Presidente da Comissão

Prefeitura Municipal de Salgado de São Félix

LICITAÇÕES

PREFEITURA MUNICIPAL DE SALGADO DE SÃO FÉLIX



**TERMO DE HOMOLOGAÇÃO
DO LEILÃO N 00001/2016**

O PREFEITO MUNICIPAL DE SALGADO DE SÃO FÉLIX - PB, usando de suas atribuições legais e de conformidade com o que dispõe a Lei Federal de nº 8.666/93 de 21 de junho de 1993 e suas alterações posteriores, e de acordo com o leiloeiro e a comissão permanente de licitação, FAZ SABER, que fica nesta data ADJUDICADO e HOMOLOGADO o resultado final do Leilão 01/2016, nos seguintes arrematantes Item 01 01 Veículo VW/PARATI 1.6. Ano de Fabricação: 2002. Ano Modelo: 2003 Combustível: ALCOOL. Cor Predominante: BRANCA. Placa: KLA9H12. Valor Inicial R\$ 2.000,00. Valor da Arrematação R\$ 700,00. Arrematante Josival Paulino de Medeiros CPF: 222.308.074-04 RG 4.260.966.666 SESP RUA MACIO, 05 NEOPOLIS NATAL - RN CEP 59.086-280. Item 02. 01 Sucata de veículo Kombi. Valor Inicial R\$ 100,00. Valor da Arrematação R\$ 100,00. Arrematante Anderson Herbert Salvador de Araújo Simões. CPF: 072.606.094-19 RG: 3139001 SSP/PB. Endereço: RUA CARNEIRO DA CUNHA, 13 - MONTE SANTO - CAMPINA GRANDE / PB. CEP: 58400-727. Item 03. 01 Trator Valmet 88. Valor Inicial R\$ 6.000,00. Valor da Arrematação R\$ 2.400,00. Arrematante Helio Apolinário Leite de Oliveira Filho CPF: 847.685.254-15 RG 3.741.738 SSP/PE Endereço: AV VILA NOSSA SENHORA DE FATIMA, 30 - IMBIRIBEIRA/PE. CEP: 51150-420. Item 04. 01 Trator Valmet 785. Valor Inicial R\$ 6.000,00. Valor da Arrematação R\$ 18.500,00. Arrematante João Soares Pereira. CPF: 059.446.194-49 RG: 101691 SSP/PB. Endereço: RUA ERIVALDO CORREIA DA SILVA, 85 - CENTRO - ITABAIANA/ PB. CEP: 58360-000. Item 05. 01 Trator Caterpillar 930. Valor Inicial R\$ 8.000,00. Valor da Arrematação R\$ 9.600,00. Arrematante Petrucio de Lima Ferreira. CPF: 051.005.114-60 RG: 002.268.524 SSP/RN. Endereço: RUA MAJOR HONÓRIO, 26 APTº 605 - CAICÓ-RN. CEP: 59300-000. Item 06. 01 Trator New Holland TL85 E. Valor Inicial R\$ 8.000,00. Valor da Arrematação R\$ 21.100,00. Arrematante Douglas Cardoso de Jesus. CPF: 463.662.965-53 RG: 844.096 SSP/SE. Endereço: AV. CONTORNO, 4119 - CENTRO - LAGARTO/SE. CEP: 49400-000. Item 07. 01 Sucata de veículo ônibus. (alumínio). Valor Inicial R\$ 2.000,00. Valor da Arrematação R\$ 1.600,00. Arrematante Anderson Herbert Salvador de Araújo Simões. CPF: 072.606.094-19 RG: 3139001 SSP/PB. Endereço: RUA CARNEIRO DA CUNHA, 13 - MONTE SANTO - CAMPINA GRANDE / PB. CEP: 58400-727. Objeto Disposição de veículos automotores, máquinas e sucatas, considerados inservíveis e de recuperação antieconômica para o uso do município. Valor total da homologação 64.000,00. (sessenta e quatro mil reais)

Salgado de São Félix, 04 de abril de 2016

ADAURIO ALMEIDA
PREFEITO CONSTITUCIONAL

PREFEITURA MUNICIPAL DE SALGADO DE SÃO FÉLIX
FUNDO MUNICIPAL DE SAÚDE DE SÃO FÉLIX

**TERMO DE HOMOLOGAÇÃO
DO LEILÃO N 00002/2016**

O GESTOR DO FUNDO MUNICIPAL DE SAÚDE DE SALGADO DE SÃO FÉLIX - PB, usando de suas atribuições legais e de conformidade com o que dispõe a Lei Federal de nº 8.666/93 de 21 de junho de 1993 e suas alterações posteriores, e de acordo com o leiloeiro e a comissão permanente de licitação, FAZ SABER, que fica nesta data ADJUDICADO e HOMOLOGADO o resultado final do Leilão 02/2016, nos seguintes arrematantes Item 01. 01 Veículo FIAT/UNO MILLE ECONOMY. Ano de Fabricação: 2011. Ano Modelo: 2012. Combustível: ALCO/GASOL. Cor Predominante: BRANCA. Placa: NPY7712. Valor Inicial R\$ 5.000,00. Valor da Arrematação R\$ 5.000,00. Arrematante Anderson Herbert Salvador de Araújo Simões. CPF: 072.606.094-19 RG: 3139001 SSP/PB. Endereço: RUA CARNEIRO DA CUNHA, 13 - MONTE SANTO - CAMPINA GRANDE/PB. CEP: 58400-727. Item 02. 01 Veículo FIAT/DUCATO CARGO. Ano de Fabricação: 2004. Ano Modelo: 2004. Combustível: DIESEL. Cor Predominante: BRANCA. Placa: MNB5958. Valor Inicial R\$ 9.000,00. Deserto. Item 03. 01 Sucata de veículo VW/SAVEIRO 1.8 ENGESSIG A. Ano de Fabricação: 2002. Ano Modelo: 2002. Combustível: GASOLINA. Cor Predominante: BRANCA. Placa: MOQ2594. Valor Inicial R\$ 200,00. Valor da Arrematação R\$ 300,00. Arrematante Antonio Silva. CPF: 333.984.701-06 RG: 38.476.505-1. Endereço: RUA SOUZA BANDEIRA, 147 - CORDEIRO - RECIFE/PE. CEP: 50711-050. Item 04. 01 Sucata de veículo FIAT/FIORINO IE. Ano de Fabricação: 2002. Ano Modelo: 2002. Combustível: ALCOOL. Cor Predominante: BRANCA. Placa: MOV1349. Valor Inicial R\$ 200,00. Valor da Arrematação R\$ 300,00. Arrematante Anderson Herbert Salvador de Araújo Simões. CPF: 072.606.094-19 RG: 3139001 SSP/PB. Endereço: RUA CARNEIRO DA CUNHA, 13 - MONTE SANTO - CAMPINA GRANDE / PB. CEP: 58400-727. Item 05. 01 Sucata de Fiorino. Valor Inicial R\$ 100,00. Valor da Arrematação R\$ 100,00. Arrematante Anderson Herbert Salvador de Araújo Simões. CPF: 072.606.094-19 RG: 3139001 SSP/PB. Endereço: RUA CARNEIRO DA CUNHA, 13 - MONTE SANTO - CAMPINA GRANDE / PB. CEP: 58400-727. Item 06. 01 Sucata de veículo VW/GOL SPECIAL. Ano de Fabricação: 2002. Ano Modelo: 2002. Combustível: GASOLINA. Cor Predominante: CINZA. Placa: MNJ4416. Valor Inicial R\$ 100,00. Valor da Arrematação R\$ 100,00. Arrematante Anderson Herbert Salvador de Araújo Simões. CPF: 072.606.094-19 RG: 3139001 SSP/PB. Endereço: RUA CARNEIRO DA CUNHA, 13 - MONTE SANTO - CAMPINA GRANDE / PB. CEP: 58400-727. Item 07. 01 Sucata de veículo Fiorino. Placa: HXR7897. Valor Inicial R\$ 100,00. Valor da Arrematação R\$ 100,00. Arrematante Anderson Herbert Salvador de Araújo Simões. CPF: 072.606.094-19 RG: 3139001 SSP/PB. Endereço: RUA CARNEIRO

Handwritten signature and initials.



SERVIDORAS E SERVIDORES
 Prefeitura Municipal de Caiçaras - Paraná
 Rua Santa Helena, 21 - Fone: 3333-1111
 CEP: 81.200-000 - CAIÇARAS - PR

PROFESSORES
 1. ANTONIO CARLOS DE SOUZA
 2. ANTONIO CARLOS DE SOUZA
 3. ANTONIO CARLOS DE SOUZA
 4. ANTONIO CARLOS DE SOUZA
 5. ANTONIO CARLOS DE SOUZA
 6. ANTONIO CARLOS DE SOUZA
 7. ANTONIO CARLOS DE SOUZA
 8. ANTONIO CARLOS DE SOUZA
 9. ANTONIO CARLOS DE SOUZA
 10. ANTONIO CARLOS DE SOUZA

ESTADO DA PARANÁ
SECRETARIA MUNICIPAL DE EDUCAÇÃO
HOMOLOGAÇÃO E PUBLICAÇÃO - TORNADA DE PREÇOS Nº 00002016
 Torna-se pública a homologação e publicação de preços para aquisição de materiais de consumo para o uso das escolas da Rede Municipal de Ensino de Caiçaras - Paraná, conforme Edital nº 00002016, de 04 de maio de 2016, publicado no Diário Oficial do Estado do Paraná em 05 de maio de 2016, sob o nº 10.2016/00002016.

GOVERNADOR GILBERTO CUNHA MARQUES JUNIOR
Prefeito

ESTADO DA PARANÁ
SECRETARIA MUNICIPAL DE EDUCAÇÃO
HOMOLOGAÇÃO - PRECÃO PRESENCIAL Nº 00002016
 Torna-se pública a homologação e publicação de preços para aquisição de materiais de consumo para o uso das escolas da Rede Municipal de Ensino de Caiçaras - Paraná, conforme Edital nº 00002016, de 04 de maio de 2016, publicado no Diário Oficial do Estado do Paraná em 05 de maio de 2016, sob o nº 10.2016/00002016.

MELCHIONI HELEONAI BATISTA DA SILVA - Pregoeira

PREFEITURA MUNICIPAL DE JOÃO PESSOA
SECRETARIA MUNICIPAL DE EDUCAÇÃO
PROCESSO Nº 000016
ANEXO DE LICITAÇÃO Nº 000016
 O Edital nº 000016/2016, publicado no Diário Oficial do Estado do Rio Grande do Norte em 04 de maio de 2016, sob o nº 10.2016/000016, tem por objeto a contratação de empresa para prestação de serviços de manutenção e conservação de mobiliário escolar.

GOVERNADOR ROBERTO WAGNER MARQUES CUIRIGUA
Secretário de Administração

Seufo
 Prefeitura Municipal de Caiçaras - Paraná
 Rua Santa Helena, 21 - Fone: 3333-1111
 CEP: 81.200-000 - CAIÇARAS - PR

PROFESSORES
 1. ANTONIO CARLOS DE SOUZA
 2. ANTONIO CARLOS DE SOUZA
 3. ANTONIO CARLOS DE SOUZA
 4. ANTONIO CARLOS DE SOUZA
 5. ANTONIO CARLOS DE SOUZA
 6. ANTONIO CARLOS DE SOUZA
 7. ANTONIO CARLOS DE SOUZA
 8. ANTONIO CARLOS DE SOUZA
 9. ANTONIO CARLOS DE SOUZA
 10. ANTONIO CARLOS DE SOUZA

ESTADO DA PARANÁ
SECRETARIA MUNICIPAL DE SAÚDE
HOMOLOGAÇÃO E PUBLICAÇÃO - TORNADA DE PREÇOS Nº 00002016
 Torna-se pública a homologação e publicação de preços para aquisição de materiais de consumo para o uso das unidades de saúde da Rede Municipal de Saúde de Caiçaras - Paraná, conforme Edital nº 00002016, de 04 de maio de 2016, publicado no Diário Oficial do Estado do Paraná em 05 de maio de 2016, sob o nº 10.2016/00002016.

GOVERNADOR GILBERTO CUNHA MARQUES JUNIOR
Prefeito

ESTADO DA PARANÁ
SECRETARIA MUNICIPAL DE SAÚDE
HOMOLOGAÇÃO - PRECÃO PRESENCIAL Nº 00002016
 Torna-se pública a homologação e publicação de preços para aquisição de materiais de consumo para o uso das unidades de saúde da Rede Municipal de Saúde de Caiçaras - Paraná, conforme Edital nº 00002016, de 04 de maio de 2016, publicado no Diário Oficial do Estado do Paraná em 05 de maio de 2016, sob o nº 10.2016/00002016.

MELCHIONI HELEONAI BATISTA DA SILVA - Pregoeira

PREFEITURA MUNICIPAL DE JOÃO PESSOA
SECRETARIA MUNICIPAL DE EDUCAÇÃO
PROCESSO Nº 000016
ANEXO DE LICITAÇÃO Nº 000016
 O Edital nº 000016/2016, publicado no Diário Oficial do Estado do Rio Grande do Norte em 04 de maio de 2016, sob o nº 10.2016/000016, tem por objeto a contratação de empresa para prestação de serviços de manutenção e conservação de mobiliário escolar.

GOVERNADOR ROBERTO WAGNER MARQUES CUIRIGUA
Secretário de Administração

PREFEITURA MUNICIPAL DE JOÃO PESSOA
SECRETARIA MUNICIPAL DE EDUCAÇÃO
PROCESSO Nº 000016
ANEXO DE LICITAÇÃO Nº 000016
 O Edital nº 000016/2016, publicado no Diário Oficial do Estado do Rio Grande do Norte em 04 de maio de 2016, sob o nº 10.2016/000016, tem por objeto a contratação de empresa para prestação de serviços de manutenção e conservação de mobiliário escolar.

GOVERNADOR ROBERTO WAGNER MARQUES CUIRIGUA
Secretário de Administração

ESTADO DA PARANÁ
SECRETARIA MUNICIPAL DE SAÚDE
HOMOLOGAÇÃO E PUBLICAÇÃO - TORNADA DE PREÇOS Nº 00002016
 Torna-se pública a homologação e publicação de preços para aquisição de materiais de consumo para o uso das unidades de saúde da Rede Municipal de Saúde de Caiçaras - Paraná, conforme Edital nº 00002016, de 04 de maio de 2016, publicado no Diário Oficial do Estado do Paraná em 05 de maio de 2016, sob o nº 10.2016/00002016.

GOVERNADOR GILBERTO CUNHA MARQUES JUNIOR
Prefeito

ESTADO DA PARANÁ
SECRETARIA MUNICIPAL DE SAÚDE
HOMOLOGAÇÃO - PRECÃO PRESENCIAL Nº 00002016
 Torna-se pública a homologação e publicação de preços para aquisição de materiais de consumo para o uso das unidades de saúde da Rede Municipal de Saúde de Caiçaras - Paraná, conforme Edital nº 00002016, de 04 de maio de 2016, publicado no Diário Oficial do Estado do Paraná em 05 de maio de 2016, sob o nº 10.2016/00002016.

MELCHIONI HELEONAI BATISTA DA SILVA - Pregoeira

PREFEITURA MUNICIPAL DE JOÃO PESSOA
SECRETARIA MUNICIPAL DE EDUCAÇÃO
PROCESSO Nº 000016
ANEXO DE LICITAÇÃO Nº 000016
 O Edital nº 000016/2016, publicado no Diário Oficial do Estado do Rio Grande do Norte em 04 de maio de 2016, sob o nº 10.2016/000016, tem por objeto a contratação de empresa para prestação de serviços de manutenção e conservação de mobiliário escolar.

GOVERNADOR ROBERTO WAGNER MARQUES CUIRIGUA
Secretário de Administração

PREFEITURA MUNICIPAL DE JOÃO PESSOA
SECRETARIA MUNICIPAL DE EDUCAÇÃO
PROCESSO Nº 000016
ANEXO DE LICITAÇÃO Nº 000016
 O Edital nº 000016/2016, publicado no Diário Oficial do Estado do Rio Grande do Norte em 04 de maio de 2016, sob o nº 10.2016/000016, tem por objeto a contratação de empresa para prestação de serviços de manutenção e conservação de mobiliário escolar.

GOVERNADOR ROBERTO WAGNER MARQUES CUIRIGUA
Secretário de Administração

ESTADO DA PARANÁ
SECRETARIA MUNICIPAL DE SAÚDE
HOMOLOGAÇÃO E PUBLICAÇÃO - TORNADA DE PREÇOS Nº 00002016
 Torna-se pública a homologação e publicação de preços para aquisição de materiais de consumo para o uso das unidades de saúde da Rede Municipal de Saúde de Caiçaras - Paraná, conforme Edital nº 00002016, de 04 de maio de 2016, publicado no Diário Oficial do Estado do Paraná em 05 de maio de 2016, sob o nº 10.2016/00002016.

GOVERNADOR GILBERTO CUNHA MARQUES JUNIOR
Prefeito

ESTADO DA PARANÁ
SECRETARIA MUNICIPAL DE SAÚDE
HOMOLOGAÇÃO - PRECÃO PRESENCIAL Nº 00002016
 Torna-se pública a homologação e publicação de preços para aquisição de materiais de consumo para o uso das unidades de saúde da Rede Municipal de Saúde de Caiçaras - Paraná, conforme Edital nº 00002016, de 04 de maio de 2016, publicado no Diário Oficial do Estado do Paraná em 05 de maio de 2016, sob o nº 10.2016/00002016.

MELCHIONI HELEONAI BATISTA DA SILVA - Pregoeira

PREFEITURA MUNICIPAL DE JOÃO PESSOA
SECRETARIA MUNICIPAL DE EDUCAÇÃO
PROCESSO Nº 000016
ANEXO DE LICITAÇÃO Nº 000016
 O Edital nº 000016/2016, publicado no Diário Oficial do Estado do Rio Grande do Norte em 04 de maio de 2016, sob o nº 10.2016/000016, tem por objeto a contratação de empresa para prestação de serviços de manutenção e conservação de mobiliário escolar.

GOVERNADOR ROBERTO WAGNER MARQUES CUIRIGUA
Secretário de Administração

DRENA CONSTRUÇÕES E LOCAÇÕES LTDA - ME

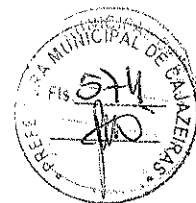

PROPOSTA

REF.: TOMADA DE PREÇOS N°. 60004/2016

OBJETO: Construção de uma academia de saúde no bairro Parque Dom Bosco, Município de Cajazeiras - PB.

PROPONENTE: DRENA CONSTRUÇÕES E LOCAÇÕES LTDA, inscrita no C.N.P.J. (MF) sob o nº 23.246.832/0001-98, estabelecida na Av. Ailton Gomes de Alencar, 2364, Sala 201 Andar 2 – Pirajá – Juazeiro do Norte – CE.

Prezados Senhores,

Nos termos da licitação em epígrafe, apresentamos proposta conforme abaixo:

CÓDIGO	DISCRIIMINAÇÃO	UNIDADE	QUANTIDADE	P. UNITÁRIO	P. TOTAL
1	Construção de uma academia de saúde no bairro Parque Dom Bosco, Município de Cajazeiras – PB.	Und	1	R\$: 58.757,69	R\$: 58.757,69

VALOR TOTAL DA PROPOSTA - R\$: 58.757,69 (CINQUENTA E OITO MIL, SETECENTOS E CINQUENTA E SETE REAIS E SESSENTA E NOVE CENTAVOS).

PRAZO – Item 5.0.

PAGAMENTO – Item 18.0.

VALIDADE DA PROPOSTA – Item 9.0.

Juazeiro do Norte – CE, 18 de Abril de 2016.

DRENA Construções e Locações Ltda - ME

CNPJ/ 23.246.832/0001 - 98

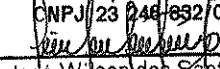
José Wilson dos Santos Araújo

~~CPF 810.919.583-00~~
JOSÉ WILSON DOS SANTOS ARAÚJO

(Proprietário)

RG: 96029527427 – SSP/CE

CPF/MF: 810.919.583-00

John Herbert F. Sindeaux

CREA-CE 14377-D

RN - 060144406-0

AV. AILTON GOMES DE ALENCAR, 2364, SALA 201 ANDAR 2 - PIRAJÁ - JUAZEIRO DO NORTE - CE.

CNPJ: 23.246.832/0001-98

FONE: (88)98805 6843 / (88)99707 5849

DRENA CONSTRUÇÕES E LOCAÇÕES LTDA - ME

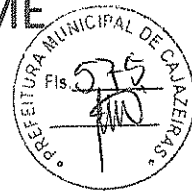

PLANILHA ORÇAMENTÁRIA

TOMADA DE PREÇOS N°. 60004/2016

OBRA: CONSTRUÇÃO DE ACADEMIA DE SAÚDE

MUNICÍPIO: CAJAZEIRAS

LOCAL: RUA LUIS PAULO DA SILVA

BDI= 24,23%

ITEM	CÓDIGO	DESCRIÇÕES	UNID	QUANT.	VALOR (R\$)	
					UNITÁRIO	TOTAL
1.0		SERVIÇOS PRELIMINARES				R\$ 3.596,72
1.1	74209/001	placa de aobra em chapa de aço galvanizado	m ²	10,00	R\$ 223,23	R\$ 2.232,30
1.2	74077/002	locação da obra	m ²	347,20	R\$ 3,07	R\$ 1.065,90
1.3	73965/010	escavação manual de vala em material de 1ª categoria até 1,50 m excluindo esgotamento / escoramento	m ³	8,26	R\$ 36,14	R\$ 298,52
2.0		FUNDAÇÕES				R\$ 1.091,89
2.1	73935/002	alvenaria em tijolo cerâmico furado 9x19x19cm, 1 vez (espessura 19cm) assentamento em argamassa 1:4 (cimento e areia)	m ²	20,69	R\$ 43,12	R\$ 892,15
2.2		CONCRETO ARMADO PARA BLOCOS DE FUNDAÇÃO				
2.2.1	74254/002	armação aço CA-50 ϕ 6,3mm (1/4) a ϕ 12,5mm (1/2)	kg	5,47	R\$ 8,09	R\$ 44,25
2.2.2	73972/002	concreto FCK=20MPa, virado em betoneira, sem lançamento	m ³	0,38	R\$ 341,05	R\$ 129,60
2.2.3	74157/004	lançamento / aplicação manual de concreto em fundações	m ³	0,38	R\$ 68,12	R\$ 25,89
3.0		ESTRUTURAS DE CONCRETO				R\$ 1.021,48
3.1		CONCRETO ARMADO PARA VIGAS E PILARES				
3.1.1	84216	forma p/ estruturas de concreto (pilar, viga e laje) em chapa de madeira compensada resinada de 1,10x2,20 espessura 12mm, 05 utilizações (fabricação, montagem e desmontagem)	m ²	14,59	R\$ 28,03	R\$ 408,96
3.1.2	74254/002	armação aço CA-50 ϕ 6,3mm (1/4) a ϕ 12,5mm (1/2) vigas e pilares	kg	28,82	R\$ 8,09	R\$ 233,15
3.1.3	73942/002	armação aço CA-60 ϕ 3,4mm (1/4) a ϕ 6,0mm (1/2) vigas e pilares	kg	10,16	R\$ 7,94	R\$ 80,67
3.1.4	73972/002	concreto FCK=20MPa, virado em betoneira, sem lançamento	m ³	0,73	R\$ 341,05	R\$ 248,97
3.1.5	74157/004	lançamento / aplicação manual de concreto em estruturas	m ³	0,73	R\$ 68,12	R\$ 49,73
4.0		ELEVAÇÃO			R\$ 0,00	R\$ 633,37
4.1	73935/002	Alvenaria em tijolo cerâmico furado 5X10X20cm, 1/2 assentamento em argamassa traço 1:2:8 (cimento, cal e areia), juntas 12mm	m ²	13,79	R\$ 45,93	R\$ 633,37
5.0		COBERTA				R\$ 7.204,00
5.1	73931/003	estrutura em madeira aparelhada para telha cerâmica	m ²	50,00	R\$ 92,62	R\$ 4.631,00

DRENA Construções e Locações Ltda - ME

CNPJ 23.246.832/0001-98

AILTON GOMES DE ALENCAR, 2364, SALA 201 ANDAR 2 - PIRAJÁ - JUAZEIRO DO NORTE - CE

CNPJ: 23.246.832/0001-98

FONE: (88)98805 6843 / (88)99707 5849

José Wilson dos Santos Araújo
CPF 810.819.583-00
SOCIO ADMINISTRATIVO

John Herbert F. Sindeaux
CREA-CE 14377-D
RN - 060144406-0

DRENA CONSTRUÇÕES E LOCAÇÕES LTDA - ME



5.2	73938/001	cobertura em telha cerâmica tipo colonial	m ²	50,00	R\$ 51,46	R\$ 2.573,00
6.0		REVESTIMENTO				R\$ 447,07
6.1	87890	chapisco de aderência em paredes internas e externas traço 1:4 (cimento e areia) espessura 0,5cm	m ²	27,58	R\$ 4,20	R\$ 115,84
6.2	75481	reboco argamassa traço 1:2 (cal e areia fina temperada), espessura 0,5cm preparo manual	m ²	27,58	R\$ 12,01	R\$ 331,24
7.0		PAVIMENTAÇÃO				R\$ 25.090,09
7.1	73907/006	lastro de concreto preparo mecânico, incluso aditivo impermeabilizante	m ²	5,74	R\$ 15,19	R\$ 87,19
7.2	87625	regularização de piso/ base em argamassa traço 1:4 (cim e areia) esp. 3,0cm preparo manual	m ²	191,18	R\$ 27,44	R\$ 5.245,98
7.3	84191	piso em granite, marmorete ou grantina espessura 8mm incluso junta de dilatação plástica	m ²	50,00	R\$ 67,94	R\$ 3.397,00
7.4	02609/orse	piso em bloco de concreto intertravado cor natural fck=35mpa sobre colchão de areia p/ tráfego médio e=8cm	m ²	141,73	R\$ 94,27	R\$ 13.360,89
7.5	84172	piso cimentado traço 1:3 (cimento e areia) acabamento rústico espessura 2cm com juntas plásticas de dilatação, preparo manual da argamassa	m ²	89,98	R\$ 33,33	R\$ 2.999,03
8.0		INSTALAÇÕES ELÉTRICAS				R\$ 7.423,19
8.1	74131/004	quadro de distribuição de energia de embutir em chapa metálica para 06 disjuntores termomagnéticos monopolares sem barramento fornecimento e instalação	und	1,00	R\$ 320,66	R\$ 320,66
8.2	74130/005	disjuntor termomagnético tripolar padrão NEMA americano 60 a 100A 240V fornecimento e instalação	und	1,00	R\$ 102,37	R\$ 102,37
8.3	83467	caixa de passagem 40x40x50cm fundo barra com tampa	und	2,00	R\$ 120,48	R\$ 240,96
8.4	73399	rele fotoelétrico para comando de iluminação externa 220v/1000w fornecimento e instalação	und	2,00	R\$ 34,80	R\$ 69,60
8.5	83420	cabo de cobre isolamento termoplástico anti-chama 0,6/1kv 10mm ² fornecimento e instalação	und	41,22	R\$ 7,48	R\$ 308,33
8.6	72308	eletroduto de aço galvanizado eletrolítico DN 20mm (3/4") tipo leve inclusive conexões fornecimento e instalação	und	41,22	R\$ 17,34	R\$ 714,75
8.7	73769/004	poste de aço cônico contínuo reto flangeado H=5m fornecimento e instalação	und	2,00	R\$ 1.273,91	R\$ 2.547,82
8.8	73855/001	chumbador de aço p/ fixação de poste de aço com flange	und	2,00	R\$ 373,81	R\$ 747,62
8.9	74231/001	luminária aberta p/ iluminação pública p/ lâmpada a vapor de mercúrio até 400w c/ braço em tubo de aço galvanizado	und	8,00	R\$ 105,29	R\$ 842,32
8.10	72281	reator p/ lâmpada vapor de mercúrio 400w	und	8,00	R\$ 82,49	R\$ 659,92
8.11	73831/003	lâmpada vapor de mercúrio 400w/250v	und	8,00	R\$ 33,38	R\$ 267,04
8.12	00642/orse	ponto de luz em teto / parede com eletroduto de PVC rígido embutido e diâmetro de 3/4"	und	3,00	R\$ 114,07	R\$ 342,21
8.13	73935/006	luminária tipo calha de sobrepor com reator de partida rápida e lâmpada fluorescente 2x40w completa fornecimento e instalação.	und	3,00	R\$ 86,53	R\$ 259,59
9.0		PINTURA				R\$ 364,20

DRENA Construções e Locações Ltda - ME

CNPJ 23.246.832/0001-98 AILTON GOMES DE ALENCAR, 2364, SALA 201 ANDAR 2 - PIRAJA - JUAZEIRO DO NORTE - CE.

CNPJ: 23.246.832/0001-98

FONE: (88)98805 6843 / (88)99707 5849

José Wilson dos Santos Araújo

CPF 819.919.583-00

SÓCIO ADMINISTRATIVO

John Herbert F. Sindeaux

CREA-CE 14377-D

RN - 060144406-0

DRENA CONSTRUÇÕES E LOCAÇÕES LTDA - ME

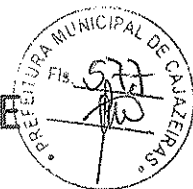

9.1	88488	pintura latex acrilica duas demões	m²	27,58	R\$ 10,95	R\$ 302,00
9.2	79334/001	pintura a base de cola e fixador a base de cola duas demões (meio fio)	m²	13,67	R\$ 4,55	R\$ 62,20
10.0		URBANIZAÇÃO				R\$ 2.545,63
10.1	02394/orse	fornecimento / colocação/ espalhamento de terra vegetal adubada com 20% de esterco	m²	14,41	R\$ 82,89	R\$ 1.194,44
10.2	74236/001	plantio de grama batatais em placas	m²	48,02	R\$ 11,09	R\$ 532,54
10.3	73967/002	plantio de árvores regionais altura maior que 2 metros em cavas de 80x80x80cm	und	8,00	R\$ 102,33	R\$ 818,64
11.0		EQUIPAMENTOS				R\$ 4.323,94
11.1	c.p.u	barra de flexão horizontal	und	1,00	R\$ 65,62	R\$ 65,62
11.2	c.p.u	espaldar	und	2,00	R\$ 967,91	R\$ 1.935,82
11.3	c.p.u	barra marinheiro	und	2,00	R\$ 703,66	R\$ 1.407,32
11.4	c.p.u	barras paralelas	und	1,00	R\$ 705,06	R\$ 705,06
11.5	c.p.u	prancha abdominal tipo b	und	1,00	R\$ 98,36	R\$ 98,36
11.6	c.p.u	prancha abdominal tipo c	und	1,00	R\$ 111,76	R\$ 111,76
12.0		TOTEM AQUI TEM ACADEMIA - TAT				R\$ 1.374,71
12.1	09312/orse	perfil "U" 6"x2" de aço estrutural chapa dobrada de qualquer espessura	m	6,30	R\$ 80,67	R\$ 508,22
12.2	08583/orse	placa em chapa galvanizada com estrutura interna em matalon pintada impressão em vinil 02 faces abracadeiras	m²	1,52	R\$ 505,48	R\$ 768,33
12.3	09969/orse	pintura de acabamento com aplicação de 01 demão de tinta anticorrosiva oxibar dal 535 bt 0527 marca RENNEN sobre superficies metálicas (norma 2288) ou similar	m²	4,60	R\$ 21,34	R\$ 98,16
13.0		DIVERSOS				R\$ 3.641,39
13.1	03746/orse	rampa para acesso de deficientes em concreto simples fck=25MPa despolada com pintura indicativa em novacor 02 demões (nbr 9050/04)	und	1,00	R\$ 198,81	R\$ 198,81
13.2	ver planilha anexa	banco de concreto em alvenaria de tijolos, assento em concreto armado com encosto pintado com tinta acrilica 2 demões	und	4,00	R\$ 185,97	R\$ 743,88
13.3	09367/orse	conjunto com 03 lixeiras em fibra de vidro com capacidade 20 cada com tampa vai e vem	und	5,00	R\$ 424,47	R\$ 2.122,35
13.4	9537	limpeza final da obra	m²	347,20	R\$ 1,66	R\$ 576,35
TOTAL DA OBRA - R\$:						R\$ 58.757,69

O VALOR TOTAL DO PRESENTE ORÇAMENTO IMPORTA EM R\$ 58.757,69 (CINQUENTA E OITO MIL, SETECENTOS E CINQUENTA E SETE REAIS E SESENTA E NOVE CENTAVOS)

Juazeiro do Norte – CE, 18 de Abril de 2016.

Construções e Locações Ltda - ME
 CNPJ 23.246.832/0001-98

 Wilson dos Santos Araújo
 CPF 810.919.588-00
 SÓCIO ADMINISTRATIVO

John Herbert F. Sindeaux
 CREA-CE 14377-D
 RN - 060144406-0

AV. AILTON GOMES DE ALENCAR, 2364, SALA 201 ANDAR 2 - PIRAJA - JUAZEIRO DO NORTE - CE.

CNPJ: 23.246.832/0001-98

FONE: (88)98805 6843 / (88)99707 5849

DRENA CONSTRUÇÕES E LOCAÇÕES LTDA - ME

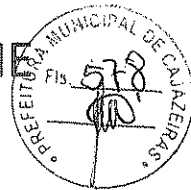

CRONOGRAMA FÍSICO-FINANCEIRO

TOMADA DE PREÇOS N°. 60004/2016

OBRA: CONSTRUÇÃO DE ACADEMIA DE SAÚDE

MUNICÍPIO: CAJAZEIRAS

LOCAL: RUA LUIS PAULO DA SILVA

BDI= 24,23%

ITEM	DISCRIMINAÇÃO DOS SERVIÇOS	TOTAL	1º MÊS	2º MÊS	3º MÊS
1.0	SERVIÇOS PELIMINARES	R\$ 3.596,72	R\$ 3.596,72		
			100%		
2.0	FUNDAÇÕES	R\$ 1.091,89	R\$ 1.091,89		
			100%		
3.0	ESTRUTURA DE CONCRETO	R\$ 1.021,48	-	R\$ 1.021,48	
				100%	
4.0	ELEVAÇÃO	R\$ 633,37	-	R\$ 633,37	
				100%	
5.0	COBERTA	R\$ 7.204,00	-	R\$ 7.204,00	
				100%	
6.0	REVESTIMENTO	R\$ 447,07	-	R\$ 447,07	
				100%	
7.0	PISO	R\$ 25.090,09	-	R\$ 15.054,05	R\$ 10.036,04
				60%	40%
8.0	INSTALAÇÕES ELÉTRICAS	R\$ 7.423,19	-	R\$ 2.226,96	R\$ 5.196,23
				30%	70%
9.0	PINTURA	R\$ 364,20	-	-	R\$ 364,20
					100%
10.0	URBANIZAÇÃO	R\$ 2.545,63	-	-	R\$ 2.545,63
					100%
11.0	EQUIPAMENTOS	R\$ 4.323,94	-	-	R\$ 4.323,94
					100%
12.0	TOTEM AQUI TEM ACADEMIA - TAT	R\$ 1.374,71	-	-	R\$ 1.374,71
					100%
13.0	DIVERSOS	R\$ 3.641,39	-	-	R\$ 3.641,39
					100,00%
TOTAL - R\$		R\$ 58.757,69	R\$ 4.688,61	R\$ 26.586,93	R\$ 27.482,14
%		100%	8%	45%	47%
% ACUMULADO			10%	55%	102%

Juazeiro do Norte – CE, 18 de Abril de 2016.

DRENA Construções e Locações Ltda - ME

CNPJ 23.246.832/0001-98

José Wilson dos Santos Araújo
CPF 810.919.583-00
SÓCIO ADMINISTRATIVO

John Herbert F. Sindeaux
CREA-CE 14377-D
RN - 060144406-0

AV. AILTON GOMES DE ALENCAR, 2364, SALA 201 ANDAR 2 - PIRAJÁ - JUAZEIRO DO NORTE - CE.

CNPJ: 23.246.832/0001-98

FONE: (88)98805 6843 / (88)99707 5849



DRENA CONSTRUÇÕES E LOCAÇÕES LTDA - ME

CÁLCULO DO BDI / TOMADA DE PREÇOS N.º 60004/2016

OBRA: CONSTRUÇÃO DE ACADEMIA DE SAÚDE
 MUNICÍPIO: CALZEIRAS
 LOCAL: RUA LUIS PAULO DA SILVA
 BDI= 24.23%

CÁLCULO DE BDI	Construção de Edifícios			Rodovias e Ferrovias - Infra Urbana, praças, calçadas, etc.			Abastecimento de Água, Coleta de Esgoto			Fornecimento de materiais e equipamentos			Construção e Manutenção de Estações e Redes de Distribuição de Energia Elétrica			Portulanas, Marlinhas e Fluviais			
	1º Q.	Médio	3º Q.	1º Q.	Médio	3º Q.	1º Q.	Médio	3º Q.	1º Q.	Médio	3º Q.	1º Q.	Médio	3º Q.	1º Q.	Médio	3º Q.	
Item componente do BDI	4,60	4,00	5,50	3,80	4,01	4,57	3,42	4,93	5,71	1,50	3,45	4,39	5,29	5,92	7,93	4,60	5,52	7,85	
Administrado Central (ac)	0,80	0,80	1,00	0,32	0,40	0,74	0,28	0,49	0,75	0,39	0,48	0,82	0,25	0,51	0,56	0,81	1,22	1,99	
Seguro (S) e Garantia (G)	0,95	1,27	1,27	0,56	0,56	0,97	1,00	1,38	1,74	0,55	0,85	0,89	1,00	1,48	1,57	1,46	2,32	3,16	
Itens (It)	1,21	1,23	1,30	1,02	1,11	1,21	0,94	0,99	1,17	0,85	0,85	1,11	1,01	1,07	1,11	0,94	1,02	1,33	
Despesas Financeiras (DF)	7,80	7,40	8,98	6,64	7,30	8,98	5,74	8,04	9,40	3,50	5,11	6,20	6,20	8,31	9,51	7,14	8,40	10,43	
Lucro (L)	5,65																		
Impostos (I) - PIS, COFINS, ISSQN																			

Observações:

- 1) Apresentar sempre a coluna % informado (Coluna B);
- 2) Os tributos gerenciais aplicáveis são: PIS (0,65%), COFINS (3,00%) e ISSQN (0,45%) e 5,00% conforme o município;
- 3) O cálculo do BDI se baseia na fórmula simplificada pelo Acórdão 2822/2013 do TCU, conforme o SEBPRO 554/2013 de 17/07/2013.

BDI = 24,23%

Fórmula Utilizada:

$$BDI = \left[\frac{(U + IC + C + R) * (1 + DF) * (1 + L)}{1 - I} \right] * 100$$

Observação sobre os % informados no cálculo do BDI, neste caso:

OBRA DE REDES DE ÁGUA E ESGOTO
 OS VALORES % INFORMADO ENQUADRAM-SE NOS LIMITES DO ACORDADO 2822/2013 TCU-PL ENARHU
 OS VALORES % INFORMADO DE ACQ, DE L ESTÃO NOS VALORES MÁXIMOS DOS LIMITES DO ACORDADO 2822/2013 TCU-PL ENARHU
 OS VALORES % INFORMADO DE S, G E R FORMAM CONSIDERADOS ZERADOS OU SEM ABRIGO DO MÍNIMO DOS LIMITES DO ACORDADO 2822/2013 TCU-PL ENARHU

VALORES DE BDI POR TIPO DE OBRA	Tipo de Obra		
	1º Q.	Médio	3º Q.
Construção de Edifícios	20,34	22,12	25,00
Construção de Rodovias e Ferrovias - Infra Urbana, praças, etc.	18,80	20,97	24,23
Rede de Abastecimento de Água, Coleta de Esgotos	20,76	24,16	28,44
Estações e Redes de Distribuição de Energia Elétrica	24,00	25,84	27,85
Obras Portuárias, Marlinhas e Fluviais	22,80	27,48	30,95
Fornecimento de Materiais e Equipamentos	11,10	14,02	16,80

GRUPO EMPRESARIAL E LOCAÇÕES LTDA - ME
 CNPJ: 28.246.832/0001-98

JOSE WILSON DOS SANTOS ARAUJO
 CPF: 810.919.563/000
 SOCIO ADMINISTRATIVO

AV. ALTON GOMES DE ALENCAR, 2364, SALA 201 ANDAR 2 - PIRAJÁ - JUAZEIRO DO NORTE - CE.

CNPJ: 23.246.832/0001-98
 FONE: (88)98805 6843 / (88)99707 5849

John Herbert F. Simeaux
 CREA-CE 14377-D
 RN - 060144406-0

DRENA CONSTRUÇÕES E LOCAÇÕES LTDA - ME

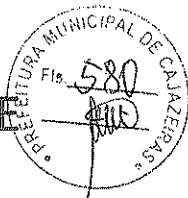

MEMORIAL DE CÁLCULO

TOMADA DE PREÇOS Nº. 60004/2016

OBRA: CONSTRUÇÃO DE ACADEMIA DE SAÚDE

MUNICÍPIO: CAJAZEIRAS

LOCAL: RUA LUIS PAULO DA SILVA

BDI= 24,23%

ITEM	DESCRIÇÕES	UNID	CÁLCULOS	QUANT.
1.0	SERVIÇOS PRELIMINARES			
1.1	placa de aobra em chapa de aço galvanizado	m ²	(2,50*4,00)	10,00
1.2	locação da obra	m ²	347,20 (área conseguida a partir de autocad)	347,20
1.3	escavação manual de vala em material de 1ª categoria até 1,50 m excluindo esgotamento / escoramento	m ³	para colocação de alvenaria de pedra para fundação da alvenaria de 1/2 vez nos canteiros v= ((4,10+3,29-2,91-3,17-3,34+1,10-9,02-6,42-10,93-9,24-1,07-7,15)*0,3*0,3-(0,4*4*6)	8,26
2.0	FUNDAÇÕES			
2.1	alvenaria em tijolo cerâmico furado 9x19x19cm, 1 vez (espessura 19cm) assentamento em argamassa 1:4 (cimento e areia)	m ²	(4,10+3,29-2,91-3,17-3,34-1,10-7,15-9,02-6,49-10,93-9,24-1,07+7,15)*0,3)	20,69
2.2	CONCRETO ARMADO PARA BLOCOS DE FUNDAÇÃO			
2.2.1	armação aço CA-50 ϕ 6,3mm (1/4) a ϕ 12,5mm (1/2)	kg	(obs: conforme quantitativo e quadro resumo de ferros no projeto estrutural e m anexo) aço ca-50 (11,16*2)*0,245(ferro ϕ 6,3mm)	5,47
2.2.2	concreto FCK=20MPa, virado em betoneira, sem lançamento	m ³	blocos de fundação em concreto armado (v=(0,40*0,40*0,40)*6)	0,38
2.2.3	lançamento / aplicação manual de concreto em fundações	m ³	blocos de fundação em concreto armado (v=(0,40*0,40*0,40)*6)	0,38
3.0	ESTRUTURAS DE CONCRETO			
3.1	CONCRETO ARMADO PARA VIGAS E PILARES			
3.1.1	forma p/ estruturas de concreto (pilar, viga e laje) em chapa de madeira compensada resinada de 1,10x2,20 espessura 12mm, 05 utilizações (fabricação, montagem e desmontagem)	m ²	A=((0,2*4)*3,04)*6	14,59
3.1.2	armação aço CA-50 ϕ 6,3mm (1/4) a ϕ 12,5mm (1/2) vigas e pilares	kg	(obs: conforme quantitativo e quadro resumo de ferros no projeto estrutural e m anexo) aço ca-60 (72,96)*0,109 (ferro ϕ 8,0mm)	28,82
3.1.3	armação aço CA-60 ϕ 3,4mm (1/4) a ϕ 6,0mm (1/2) vigas e pilares	kg	(obs: conforme quantitativo e quadro resumo de ferros no projeto estrutural e m anexo) aço ca-60 (93,24)*0,109 (ferro ϕ 4,2mm)	10,16
3.1.4	concreto FCK=20MPa, virado em betoneira, sem lançamento	m ³	V=(0,2*0,2*3,04)*6	0,73
3.1.5	lançamento / aplicação manual de concreto em estruturas	m ³	V=(0,2*0,2*3,04)*6	0,73
4.0	ELEVAÇÃO			

DRENA Construções e Locações Ltda - ME

CNPJ 23.246.832/0001-98

AV. AILTON GOMES DE ALENCAR, 2364, SALA 201 ANDAR 2 - PIRAJÁ - JUAZEIRO DO NORTE - PE.

CNPJ: 23.246.832/0001-98

FONE: (88)98805 6843 / (88)99707 5849

José Wilson dos Santos Araújo

CPF 810.919.583-00

SÓCIO ADMINISTRATIVO

John Herbert F. Sindeaux

CREA-CE 14377-D

RN - 060144406-0

DRENA CONSTRUÇÕES E LOCAÇÕES LTDA - ME



4.1	Alvenaria em tijolo cerâmico furado 5X10X20cm, 1/2 assentamento em argamassa traço 1:2:8 (cimento, cal e areia), juntas 12mm	m ²	((4,10-3,29-2,91-3,17-3,34-1,10-7,15+9,02+5349+10,93-1,07+7,15)*0,20)	13,79
5.0	COBERTA			
5.1	estrutura em madeira aparelhada para telha cerâmica	m ²	(5,00*10,00)	50,00
5.2	cobertura em telha cerâmica tipo colonial	m ²	(5,00*10,00)	50,00
6.0	REVESTIMENTO			
6.1	chapisco de aderência em paredes internas e externas traço 1:4 (cimento e areia) espessura 0,5cm	m ²	((4,10-3,29-2,91-3,17-3,34-1,10-7,15+9,02+5349+10,93-1,07+7,15)*0,20)	27,58
6.2	reboco argamassa traço 1:2 (cal e areia fina temperada), espessura 0,5cm preparo manual	m ²	((4,10-3,29-2,91-3,17-3,34-1,10-7,15+9,02+5349+10,93-1,07+7,15)*0,20)	27,58
7.0	PAVIMENTAÇÃO			
7.1	lastro de concreto preparo mecânico, incluso aditivo impermeabilizante	m ²	0,03*(191,18)(área obtida através de autocad	5,74
7.2	regularização de piso/ base em argamassa traço 1:4 (cim e areai) esp. 3,0cm preparo manual	m ²	191,18 (área obtida através de autocad)	191,18
7.3	piso em granite, marmorete ou grantina espessura 8mm incluso junta de dilatação plástica	m ²	(5,00*10,00)	50,00
7.4	piso em bloco de concreto intertravado cor natural fck=35mps sobre colchão de areia p/ trafego médio e=8cm	m ²	141,73 (área obtida através de autocad)	141,73
7.5	piso cimentado traço 1:3 (cimento e areia) acabamento rústico espessura 2cm com juntas plásticas de dilatação, preparo manual da argamassa	m ²	89,98 (área obtida através de autocad)	89,98
8.0	INSTALAÇÕES ELÉTRICAS			
8.1	quadro de distribuição de energia de embutir em chapa metálica para 06 disjuntores termomagneticos monopolares sem barramento fornecimento e instalação	und	Q=1,00	1,00
8.2	disjuntor termomagnético tripolar padrão NEMA americano 60 a 100A 240V fornecimento e instalação	und	Q=1,00 (no quadro de medição)	1,00
8.3	caixa de passagem 40x40x50cm fundo barra com tampa	und	Q= 2,00 (01 para cada poste)	2,00
8.4	rele fotoelétrico para comando de iluminação externa 220v/1000w fornecimento e instalação	und	Q= 2,00 (01 para cada poste)	2,00
8.5	cabo de cobre isolamento termoplástico anti-chama 0,6/1kv 10mm ² fornecimento e instalação	und	(para a rede de poste)=(9,00-9,00+23,22)	41,22
8.6	eletroduto de aço galvanizado eletrolítico DN 20mm (3/4") tipo leve inclusive conexões fornecimento e instalação	und	(para a rede de poste)=(9,00-9,00+23,22)	41,22
8.7	poste de aço cônico contínuo reto flageado H=5m fornecimento e instalação	und	Q=2,00	2,00
8.8	chumbador de aço p/ fixação de poste de aço com flange	und	Q=2,00	2,00
8.9	luminária aberta p/ iluminação pública p/ lâmpada a vapor de mercúrio até 400w c/ braço em tubo de aço galvanizado	und	Q=(QUATRO EM UM POSTE E QUADRO PARA OUTRO POSTE) 4,00+4,00	
8.10	reator p/ lâmpada vapor de mercúrio 400w	und	Q=4,00+4,00	8,00
8.11	lâmpada vapor de mercúrio 400w/250v	und	Q=4,00+4,00	8,00

DRENA Construções e Locações Ltda - ME

CNPJ 23.246.832/0001-98 - AV. AILTON GOMES DE ALENCAR, 2364, SALA 201 ANDAR 2 - PIRAJÁ - JUAZEIRO DO NORTE - CE.

CNPJ: 23.246.832/0001-98

FONE: (88)98805 6843 / (88)99707 5849

José Wilson dos Santos Araújo
CPF 810.919.583-00
SÓCIO ADMINISTRATIVO

John Herbert F. Sindeaux
CREA-CE 14377-D
RN - 060144406-0

DRENA CONSTRUÇÕES E LOCAÇÕES LTDA - ME

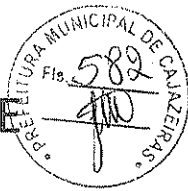

8.12	ponto de luz em teto / parede com eletroduto de PVC rígido embutido e diâmetro de 3/4"	und	Q=3,00	3,00
8.13	luminária tipo calha de sobrepor com reator de partida rápida e lâmpada fluorescente 2x40w completa fornecimento e instalação.	und	Q=3,00	3,00
9.0	PINTURA			
9.1	pintura latex acrilica duas demões	m ²	$A=((4,10+3,29+3,17+3,34+1,10+7,15+9,02-6,49+10,93+9,24+1,07+7,15)*0,20*2)$	27,58
9.2	pintura a base decia e fixador a base de cola duas demões (meio fio)	m ²	$A=((13,50+34,50+36,80+6,34)0,15)$	13,67
10.0	URBANIZAÇÃO			
10.1	fornecimento / colocação/ espalhamento de terra vegetal adubada com 20% de esterco	m ²	$V=(48,02*0,30)$	14,41
10.2	plantio de grama batatais em placas	m ²	$A=(10,05*37,97)$	48,02
10.3	plantio de árvores regionais altura maior que 2 metros em cavas de 80x80x80cm	und	Q=8	8,00
11.0	EQUIPAMENTOS			
11.1	barra de flexão horizontal	und	Q=1,00	1,00
11.2	espaldar	und	Q=2,00	2,00
11.3	barra marinheiro	und	Q=2,00	2,00
11.4	barras paralelas	und	Q=1,00	1,00
11.5	prancha abdominal tipo b	und	Q=1,00	1,00
11.6	prancha abdominal tipo c	und	Q=1,00	1,00
12.0	TOTEM AQUI TEM ACADEMIA - TAT			
12.1	perfil "U" 6"x2" de aço estrutural chapa dobrada de qualquer espessura	m	$(3,15*2,00)$	6,30
12.2	placa em chapa galvanizada com estrutura interna em matalon pintada imprssão em vinil 02 faces abraçadeiras	m ²	$(1,45*1,05)$	1,52
12.3	pintura de acabamento com aplicação de 01 demão de tinta anticorrosiva oxibar dal 535 bt 0527 marca RENNEN sobre superficies metálicas (norma 2288) ou similar	m ²	$(0,08+0,08+0,55+0,65)*3,15$	4,60
13.0	DIVERSOS			
13.1	rampa para acesso de deficientes em concreto simples fck=25MPa despolada com pintura indicativa em novacor 02 demões (nbr 9050/04)	und	Q=1,00	1,00
13.2	banco de concreto em alvenaria de tijolos, assento em concreto armado com encosto pintado com tinta acrilica 2 demões	und	Q=4,00	4,00
13.3	conjunto com 03 lixeiras em fibra de vidro com capacidade 20 cada com tampa vai e vem	und	Q=5,00	5,00
13.4	limpeza final da obra	m ²	347,20 (área conseguida a partir de autocad)	347,20

DRENA Construções e Locações Ltda - ME
CNPJ 23.246.832/0001-98

José Wilson dos Santos Araújo
CPF 810.918.588-00
SÓCIO ADMINISTRATIVO

Juazeiro do Norte – CE, 18 de Abril de 2016.

John Herbert F. Sindeaux
CREA-CE 14377-D
RN - 060144406-0

AV. AILTON GOMES DE ALENCAR, 2364, SALA 201 ANDAR 2 - PIRAJÁ - JUAZEIRO DO NORTE - CE.

CNPJ: 23.246.832/0001-98

FONE: (88)98805 6843 / (88)99707 5849

DRENA CONSTRUÇÕES E LOCAÇÕES LTDA - ME

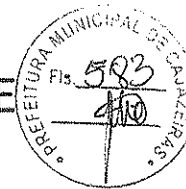

COMPOSIÇÃO DE PREÇOS UNITÁRIO (C.P.U)

TOMADA DE PREÇOS N°. 60004/2016

OBRA: CONSTRUÇÃO DE ACADEMIA DE SAÚDE

MUNICÍPIO: CAJAZEIRAS

LOCAL: RUA LUIS PAULO DA SILVA

BDI= 24,23%

CÓDIGO	DESCRIÇÕES	UNID	QUANT.	VALOR (R\$)	
				UNITÁRIO	TOTAL
	Equipamento de ginastica: barra de flexão horizontal				
	Mão de obra				R\$ 20,71
4750	Pedreiro	hora	1,00	R\$ 9,39	R\$ 9,39
6111	Servente	hora	1,62	R\$ 6,99	R\$ 11,32
	Material				R\$ 118,15
1379	cimento portland comum CII -32	kg	45,90	R\$ 0,48	R\$ 22,03
7696	Tuco aço galvanizado Ø2"	m	2,00	R\$ 39,47	R\$ 78,94
370	areia média	m³	0,17	R\$ 57,50	R\$ 9,78
4721	pedra britada n° 01 (19mm)	m³	0,04	R\$ 50,00	R\$ 1,90
4718	pedra britada n° 02 (19mm)	m²	0,11	R\$ 50,00	R\$ 5,50
				custo sem B.D.I	R\$ 138,86
				B.D.I	R\$ 33,65
				custo deste serviço	R\$ 172,51
	Equipamento de ginastica: espaldar				
	Mão de obra				R\$ 37,47
4750	Pedreiro	hora	0,76	R\$ 9,39	R\$ 7,14
6111	Servente	hora	4,34	R\$ 6,99	R\$ 30,34
	Material				R\$ 848,03
1379	cimento portland comum CII -32	kg	53,55	R\$ 0,48	R\$ 25,70
7696	Tuco aço galvanizado Ø1 1/2"	m	8,82	R\$ 28,26	R\$ 249,25
73924/002	pintura de esmalte acetinado duas demões sobre	m²	33,08	R\$ 16,80	R\$ 555,74
370	areia média	m³	0,17	R\$ 57,50	R\$ 9,78
4721	pedra britada n° 01 (19mm)	m³	0,038	R\$ 50,00	R\$ 1,90
4718	pedra britada n° 02 (19mm)	m²	0,113	R\$ 50,00	R\$ 5,65
				custo sem B.D.I	R\$ 885,50
				B.D.I	R\$ 214,56
				custo deste serviço	R\$ 1.100,06
	Equipamento de ginastica: prancha tipo B				
	Mão de obra				R\$ 20,71
4750	Pedreiro	hora	1,00	R\$ 9,39	R\$ 9,39
6111	Servente	hora	1,62	R\$ 6,99	R\$ 11,32
	Material				R\$ 68,95

DRENA Construções e Locações Ltda - ME

CNPJ 28.246.832/0001-98

José Wilson dos Santos Araújo
CPF 810.919.583-00
SÓCIO ADMINISTRATIVO

WILTON GOMES DE ALENCAR, 2364, SALA 201 ANDAR 2 - PIRAJÁ - JUAZEIRO DO NORTE - PE.
CNPJ: 23.246.832/0001-98
FONE: (88)98805 6843 / (88)99707 5849

John Herbert F. Sindeaux
CREA-CE 14377-D
RN - 060144406-0

DRENA CONSTRUÇÕES E LOCAÇÕES LTDA - ME



1379	cimento portland comum CII -32	kg	32,64	R\$ 0,48	R\$ 15,67
7696	Tuco aço galvanizado Ø3/4"	m	0,62	R\$ 13,06	R\$ 8,10
370	areia média	m ³	0,17	R\$ 57,50	R\$ 9,78
4721	pedra britada n° 01 (19mm)	m ³	0,038	R\$ 50,00	R\$ 1,90
4718	pedra britada n° 02 (19mm)	m ³	0,11	R\$ 50,00	R\$ 5,50
7268	bloco ceramico de 8 furos 9x19x19cm	und	19,75	R\$ 0,55	R\$ 10,86
5974	chapisco de aderência em paredes internas e externas	m ²	1,60	R\$ 2,88	R\$ 4,61
75481	reboco argamassa traço 1:2 (cal e areia fina temperada) espessura 0,50cm preparo manual	m ²	0,79	R\$ 10,99	R\$ 8,68
73445	caião inte/exte sobre revestimento liso c/ adoção de fixador com duas demãos	m ²	0,79	R\$ 4,88	R\$ 3,86
				custo sem B.D.I	R\$ 89,66
				B.D.I	R\$ 21,72
				custo deste serviço	R\$ 111,39
	Equipamento de ginastica: prancha abdominal tipo C				
	Mão de obra				R\$ 20,71
4750	Pedreiro	hora	1,00	R\$ 9,39	R\$ 9,39
6111	Servente	hora	1,62	R\$ 6,99	R\$ 11,32
	Material				R\$ 81,51

DRENA Construções e Locações Ltda - ME

CNPJ 23.246.832/0001-98

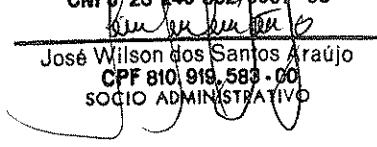
 José Wilson dos Santos Araújo
 CPF 810.919.583-00
 SÓCIO ADMINISTRATIVO



 John Herbert F. Sindeaux

CREA-CE 14377-D
 RN - 060144406-0

AV. AILTON GOMES DE ALENCAR, 2364, SALA 201 ANDAR 2 - PIRAJÁ - JUAZEIRO DO NORTE - CE.

CNPJ: 23.246.832/0001-98

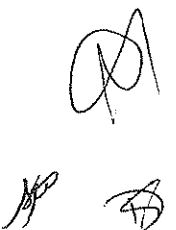
FONE: (88)98805 6843 / (88)99707 5849



DRENA CONSTRUÇÕES E LOCAÇÕES LTDA - ME

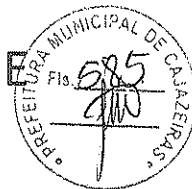

BANCO DE CONCRETO

TOMADA DE PREÇOS N°. 60004/2016

OBRA: CONSTRUÇÃO DE ACADEMIA DE SAÚDE

MUNICÍPIO: CAJAZEIRAS

LOCAL: RUA LUIS PAULO DA SILVA

BDI= 24,23%

ITEM	CÓDIGO	DESCRIÇÕES	UNID	QUANT.	VALOR (R\$)	
					UNITÁRIO	TOTAL
15.2		Banco de concreto em alvenaria de tijolos, assento em concreto armado com encosto pintado com tinta acrílica 2 demões				R\$ 1,32
15.2.1		Movimento de terra				
15.2.1.1	73965/010	escavação manual de vala em material de 1a categoria até 1,5m excluindo esgotamento ancoramento ((0,20*0,20*0,50)*2,00)	m³	0,04	R\$ 33,06	R\$ 1,32
15.2.2		FUNDAÇÕES				R\$ 10,26
15.2.2.1	6122	embasamento com pedra argamassada utilizando arg. Cim/areia 1:4(0,20*0,20*0,50)*2,00)	m³	0,04	R\$ 256,52	R\$ 10,26
15.2.3		Estrutura de concreto				R\$ 58,60
15.2.3.1	73346	concreto armado fck=15mpa para tampo de concreto (1,50*0,50*0,05)	m³	0,04	R\$ 1.465,00	R\$ 58,60
15.2.4		ELEVAÇÃO				R\$ 41,87
15.2.4.1	73935/002	alvenaria em tijolo cerâmico furado 9x19x19cm, 1 vez espessura 19cm assentamento em argamassa traço 1:4 (cimento e areia média não peneirada preparo manual, junta 1cm ((0,50*0,40)*2)	m²	0,40	R\$ 49,00	R\$ 19,60
15.2.4.2	73935/002	alvenaria em tijolo cerâmico furado 5x10x20,9cm, 1/2 vez assentamento em argamassa média não peneirada preparo manual, junta 1cm ((0,50*0,40)*2)	m²	0,53	R\$ 42,01	R\$ 22,27
15.2.5		REVESTIMENTO				R\$ 34,55
15.2.5.1	87890	chapisco de aderencia em paredes internas e externas traço 1:4 areia e cimento, espessura 050cm (0,60+0,72+0,46+0,19+0,36)	m²	2,33	R\$ 3,84	R\$ 8,95
15.2.5.2	75481	reboco argamassa traço 1:2 cal e areia fina temperada espessura 0,5cm preparo manual (0,60+0,72+0,46+0,19+0,36)	m²	2,33	R\$ 10,99	R\$ 25,61
15.2.6		PINTURA				R\$ 23,32
15.2.6.1	88488	pintura látex acrílica duas demões (0,60+0,72+0,46+0,19+0,36)	m²	2,33	R\$ 10,01	R\$ 23,32
TOTAL R\$:						R\$ 169,93

DRENA Construções e Locações Ltda - ME
CNPJ 23.246.832/0001-98

José Wilson dos Santos Araújo
CPF 810.919.583-00
SOCIO ADMINISTRATIVO

Juazeiro do Norte – CE, 18 de Abril de 2016.

John Herbert F. Sindeaux
John Herbert F. Sindeaux
CREA-CE 14377-D
RN - 060144406-0

AV. AILTON GOMES DE ALENCAR, 2364, SALA 201 ANDAR 2 - PIRAJA - JUAZEIRO DO NORTE - CE.

CNPJ: 23.246.832/0001-98

FONE: (88)98805 6843 / (88)99707 5849

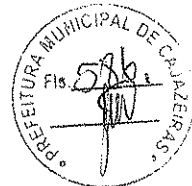

ESTADO DA PARAÍBA
FUNDO MUNICIPAL DE SAÚDE DE CAJAZEIRAS
COMISSÃO PERMANENTE DE LICITAÇÃO

ATA 005 - TOMADA DE PREÇOS N° 60004/2016

Ata dos trabalhos da Comissão Permanente de Licitação, encarregada de atuar nos procedimentos relativos à licitação acima indicada, que objetiva: Construção de uma academia de saúde no bairro Parque Dom Bosco, município de Cajazeiras-PB. Foi dada a devida publicidade ao certame, em observância a legislação pertinente, utilizando-se do seguinte meio de divulgação: Diário Oficial do Estado - 01/04/2016; Jornal A União - 01/04/2016; Diário Oficial da União - 01/04/2016; Quadro de Divulgação do Órgão Realizador do Certame - 01/04/2016. Licitantes cadastrados neste processo: CONSTRUTORA VERTICE LTDA-ME - CNPJ: 09.019.058/0001-51; DRENA CONSTRUÇÕES E LOCAÇÕES LTDA - CNPJ: 23.246.832/0001-98; PROJECTE-ENGENHARIA, ARQUITETURA, CONSTRUÇÕES E CONSULTORIA - CNPJ: 13.556.557/0001-55. Às 10:00 horas do dia 18/05/2016, reuniu-se a Comissão Permanente de Licitação, designada pela Portaria n° 038/2016 de 18/02/2016, composta pelos servidores: PATRICK NOBRE DA SILVA - Presidente; ALINE CAMPOS DE QUEIROZ - Membro; NEIRROBISSON DE SOUZA PEDROZA JÚNIOR - Membro. Inicialmente, conforme as disposições contidas no instrumento convocatório, o Presidente abriu a sessão pública e efetuou o credenciamento dos interessados. Licitante qualificado a participar desta reunião: DRENA CONSTRUÇÕES E LOCAÇÕES LTDA - Envelope sem representante: participação válida. Em seguida, consideradas as observações apontadas durante o processo e analisados os elementos apresentados, foi efetuada a abertura do envelope que continha os envelopes das propostas de preços das empresas que acudiram interessadas a participarem do certame, e somente o envelope da empresa que foi considerada habilitada, DRENA CONSTRUÇÕES E LOCAÇÕES LTDA, foi aberto, o qual teve seu conteúdo devidamente rubricado, permanecendo os demais lacrados, para serem devolvidos aos licitantes após a homologação do processo. A proposta de preço apresentada foi submetida à análise do quadro técnico de engenheiros da Secretaria Municipal de Planejamento, que emitiu documento concluindo que por mais que houvessem duas divergências, uma relacionada ao item 11.1 da planilha orçamentária, (BARRA DE FLEXÃO HORIZONTAL) cuja Composição de Preços Unitários (C.P.U) apresentada pela licitante estava diferente do valor da planilha para o mesmo item - Na C.P.U o valor composto pela licitante foi de R\$ 172,51 (cento e setenta e dois reais e cinquenta e um centavos) e na planilha a empresa apresentou para o mesmo item o valor de R\$ 65,62 (sessenta e cinco reais e sessenta e dois centavos) e a outra relacionada ao Cronograma Físico-Financeiro, que apresentou a soma do total acumulado de 102%, no entanto, o documento afirma que provavelmente a causa seria um possível erro de digitação de alguma fórmula no "Excel", O engenheiro concluiu que a proposta apresentada pela empresa ATENDERIA às exigências editalícias. Diante do documento acostado nos autos do processo, da observação de que consta no item 9.7 do instrumento convocatório, da verificação de que a planilha orçamentária e de C.P.U. fornecidos pelo CONTRATANTE, também possuem os mesmos erros cometidos pela licitante, e por não considerarmos economicamente viável a desclassificação do licitante por tão singelos equívocos, inclusive pelo motivo de que a mesma terá que realizar a obra pelo menor valor apresentado, esta CPL declara a Licitante DRENA CONSTRUÇÕES E LOCAÇÕES LTDA vencedora do certame em tela. Ressalta-se que foi observado o prazo recursal ou registrada a desistência expressa dos demais licitante de apresentarem qualquer interposição de recurso quanto à inabilitação dos mesmos. Logo, analisada a proposta o Presidente passou a informar: O licitante apresentou proposta, no aspecto formal, em consonância com as exigências do instrumento convocatório. Considerado o valor ofertado pelo proponente, devidamente registrado no correspondente Histórico da Ata, as observações apontadas durante o processo e os critérios definidos no instrumento convocatório, ao final da sessão, produziu-se o seguinte resultado: Licitante vencedor e respectivo valor total da contratação: DRENA CONSTRUÇÕES E LOCAÇÕES LTDA - Valor: R\$ 58.757,69. Os valores globais constantes da proposta apresentada, bem como o resultado do certame com a devida classificação, estão demonstrados no respectivo Mapa de Apuração, que fica fazendo parte integrante desta Ata, independente de transcrição. Facultada a palavra: nenhuma observação foi feita. Nada mais havendo a constar, lavrou-se a presente Ata, que depois de lida e achada conforme, vai devidamente assinada.

PATRICK NOBRE DA SILVA

ALINE CAMPOS DE QUEIROZ

NEIRROBISSON DE SOUZA PEDROZA JÚNIOR



ESTADO DA PARAÍBA
FUNDO MUNICIPAL DE SAÚDE DE CAJAZEIRAS
COMISSÃO PERMANENTE DE LICITAÇÃO

QUADRO COMPARATIVO DOS PREÇOS APRESENTADOS - MAPA DE APURAÇÃO - TOMADA DE PREÇOS Nº 60004/2016

Participantes	Unid.	Quant.	Vl. Unit.	Vl. Total	Class.	Obs.
1 - Construção de uma academia de saúde no bairro Parque Dom Bosco, município de Cajazeiras-PB.						
DRENA CONSTRUCOES E LOCACOES LTDA	und	1	58.757,69	58.757,69	1	

Cajazeiras - PB, 18 de Maio de 2016

RESULTADO FINAL:

- DRENA CONSTRUCOES E LOCACOES LTDA.
Item(s): 1.
Valor: R\$ 58.757,69

PATRICK NOBRE DA SILVA

ALINE CAMPOS DE QUEIROZ

NEIROBISSON DE SOUZA PEDROZA
JÚNIOR

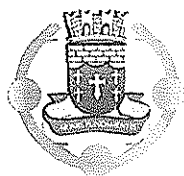

ESTADO DA PARAÍBA
PREFEITURA MUNICIPAL DE CAJAZEIRAS
SECRETARIA DE PLANEJAMENTO

ANÁLISE DAS PROPOSTAS DE PREÇOS REFERENTE A TP 60004/2016

TP 60004/2016

Processo Administrativo Nº 160329TP60004.

Tipo: Menor Preço.

Objeto: Construção de uma Academia de Saúde no Bairro Parque Dom Bosco no município de Cajazeiras – PB.

Ao analisar a PROPOSTA DE PREÇOS da empresa DRENA CONSTRUCOES E LOCAÇÕES LTDA-ME, CNPJ 23.243.832/0001-98 com base no EDITAL DE LICITAÇÃO acima descrito, mais precisamente no item 9.0 (Propostas), destaco as seguintes observações:

- A empresa divergiu os valores do item 11.1 (Barra de Flexão Horizontal) entre o que consta na Composição de Preço Unitário – C.P.U e o valor apresentado na Planilha Orçamentária. Essa observação se tornará irrelevante ao tempo em que na Planilha Apresentada pela Prefeitura também apresenta tal incompatibilidade. Solicitamos da Comissão Permanente de Licitação uma providencia para cabível sanar tal quesito.
- No Cronograma Físico-Financeiro a soma total do acumulado apresentou 102%, provavelmente erro de digitação ou erro em alguma fórmula do Excel. Precisa Ser revisto, mas não caracteriza motivo para desclassificar a empresa.

Diante do exposto, referente à análise feita na proposta da empresa **CONCLUO** que a mesma **atende as exigências** do edital no que se refere à apresentação da proposta de preço, já que as observações citadas tomam-se irrelevantes.

Cajazeiras, 19 de Maio de 2016.

Denis Willian de Souza
Engenheiro Civil – CREA 161.207.957-1

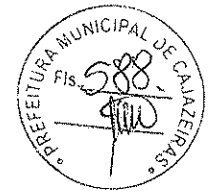

PREFEITURA MUNICIPAL DE CAJAZEIRAS
SUPERINTENDÊNCIA CAJAZEIRENSE DE TRANSPORTES E TRÂNSITO

HOMOLOGAÇÃO
PREGÃO PRESENCIAL Nº 00007/2016

Nos termos do relatório final apresentado pelo Pregoeiro Oficial e observado parecer da Assessoria Jurídica, referente ao Pregão Presencial nº 00007/2016, que objetiva: Aquisição de materiais de consumo (Copa e Cozinha) para as necessidades da Superintendência Cajazeirense de Transportes e Trânsito e HOMOLOGO o correspondente procedimento licitatório: Licitação Deserta.

Cajazeiras - PB, 06 de Abril de 2016
ADERSON BATISTA ROLIM
Superintendente

PREFEITURA MUNICIPAL DE CAJAZEIRAS
SUPERINTENDÊNCIA CAJAZEIRENSE DE TRANSPORTES E TRÂNSITO

HOMOLOGAÇÃO
PREGÃO PRESENCIAL Nº 00008/2016

Nos termos do relatório final apresentado pelo Pregoeiro Oficial e observado parecer da Assessoria Jurídica, referente ao Pregão Presencial nº 00008/2016, que objetiva: Aquisição de materiais de Construção para as necessidades da Superintendência Cajazeirense de Transportes e Trânsito - S: HOMOLOGO o correspondente procedimento licitatório: Licitação Deserta.

Cajazeiras - PB, 06 de Abril de 2016
ADERSON BATISTA ROLIM
Superintendente

PREFEITURA MUNICIPAL DE CAJAZEIRAS
FUNDO MUNICIPAL DE SAÚDE DE CAJAZEIRAS

RESULTADO FASE PROPOSTA
TOMADA DE PREÇOS Nº 60004/2016

OBJETO: Construção de uma academia de saúde no bairro Parque Dom Bosco. LICITANTE DECLARADO VENCEDOR e respectivo valor total da contratação: DRENA CONSTRUÇÕES E LOCAÇÕES LTDA - Valor: R\$ 58.757,69. Dos atos decorrentes do procedimento licitatório, caberão recursos nos termos do Art. 109, da Lei Federal nº. 8.666/93 e suas alterações. Maiores informações poderão ser obtidas junto a Comissão Permanente de Licitação, Rua Coronel Juvêncio Carneiro, 253 - Centro - Cajazeiras - PB, no horário das 08:00 as 13:00 horas dos dias úteis. Telefone: (083) 3531-4383.

Cajazeiras - PB, 23 de Maio de 2016
PATRICK NOBRE DA SILVA
Presidente da Comissão

Prefeitura Municipal
de Picuí

LICITAÇÃO

PREFEITURA MUNICIPAL DE PICUÍ

EXTRATO DE REGISTRO DE PREÇO
PREGÃO PRESENCIAL Nº 00010/2016

Espécie: Ata nº 01 - Registro de Preços nº 00004/2016 - Pregão Presencial nº 00010/2016, Processo Administrativo nº 160331PP00010. Objeto: AQUISIÇÃO DE ARTIGOS FUNERÁRIOS, MEDIANTE REQUISIÇÃO, CONFORME ESPECIFICAÇÕES DO TERMO DE REFERÊNCIA. Empresa vencedora: JOSIVALDO FERNANDES DE ARAÚJO - ME - CNPJ: 13.364.768/0001-96. Lotes: 1 - 2. Valor: R\$ 184.380,00. Vigência: 23/05/2016 a 23/05/2017. Data da Assinatura: 23/05/2016. Ata disponível no endereço eletrônico: <http://picui.pb.gov.br/transparencia>.

EXTRATOS

PREFEITURA MUNICIPAL DE PICUÍ
GABINETE DO PREFEITO

EXTRATO DE CONTRATO

OBJETO: AQUISIÇÃO DE ARTIGOS FUNERÁRIOS, MEDIANTE REQUISIÇÃO, CONFORME ESPECIFICAÇÕES DO TERMO DE REFERÊNCIA. FUNDAMENTO LEGAL: Pregão Presencial nº 00010/2016. DOTAÇÃO: Recursos Próprios do Município de Picuí: 2.08.00 - Fundo Municipal de Assistência Social; Dotação Orçamentária / Fonte de Recursos: 08.244.2001.2053 - Manutenção das Atividades da Secretaria de Promoção e Assistência Social / Recursos Ordinários; 08.244.2001.2059 - Manutenção de Programas de Assistência a Pessoas Carentes / Recursos Ordinários; 3.3.90.39.01 - Outros Serviços de Terceiros - Pessoa Jurídica; 3.3.90.32.01 - Material, Bem ou Serviço de Distribuição Gratuita. VIGÊNCIA: até o final do exercício financeiro de 2016. PARTES CONTRATANTES: Município de Picuí - Prefeitura Municipal e: CT Nº 00047/2016 - 23.05.16 - JOSIVALDO FERNANDES DE ARAÚJO - ME - Valor: R\$ 184.380,00.

EXTRATO DE CONTRATOS

OBJETO: CONTRATAÇÃO DE PESSOA FÍSICA OU JURÍDICA PARA EXECUTAR SERVIÇOS DE LOCAÇÃO DE VEÍCULO COM CONDUTOR PARA ATENDER AS NECESSIDADES DA SECRETARIA DE EDUCAÇÃO, CULTURA E ESPORTE, PELO PERÍODO DE 9 MESES, CONFORME DISPOSIÇÕES DO TERMO DE REFERÊNCIA. FUNDAMENTO LEGAL: Pregão Presencial nº 00012/2016. DOTAÇÃO: Recursos Federais e Próprios do Município de Picuí: 2.06.00 - Secretaria de Educação; Dotação Orçamentária / Fonte de Recursos: 12.361.2011.2020 - Manutenção das Atividades de Ensino

Fundamental - MDE. 3.3.90.36.01 - Outros Serviços de Terceiros - Pessoa Física; 3.3.90.39.01 - Outros Serviços de Terceiros - Pessoa Jurídica. VIGÊNCIA: até o final do exercício financeiro de 2016.

PARTES CONTRATANTES: Município de Picuí - Prefeitura Municipal e: CT Nº 00048/2016 - 23.05.16 - JOSÉ MARINALDO DE OLIVEIRA FILHO - R\$ 9.000,00; CT Nº 00049/2016 - 23.05.16 - JOSÉ DANTAS DE MELO 53405188687 - R\$ 19.710,00; CT Nº 00050/2016 - 23.05.16 - JOSIVALDO ALVES DOS SANTOS 028772395431 - R\$ 29.475,00.

EXTRATO DE CONTRATO

OBJETO: CONTRATAÇÃO DE PESSOA FÍSICA OU JURÍDICA PARA EXECUTAR SERVIÇOS DE LOCAÇÃO DE VEÍCULO COM CONDUTOR PARA ATENDER AS NECESSIDADES DA SECRETARIA MUNICIPAL DE PROMOÇÃO E ASSISTÊNCIA SOCIAL, CONFORME DISPOSIÇÕES DO TERMO DE REFERÊNCIA.

FUNDAMENTO LEGAL: Pregão Presencial nº 00013/2016. DOTAÇÃO: Recursos Próprios do Município de Picuí: 2.08.00 - Fundo Municipal de Assistência Social / Dotação Orçamentária / Fonte de Recursos: 08.244.2001.2053 - Manutenção das Atividades da Secretaria de Promoção e Assistência Social / Recursos Ordinários. 3.3.90.36.01 - Outros Serviços de Terceiros - Pessoa Física.

VIGÊNCIA: até o final do exercício financeiro de 2016.

PARTES CONTRATANTES: Município de Picuí - Prefeitura Municipal e: CT Nº 00051/2016 - 23.05.16 - FRANCISCO DE ASSIS BEZERRA - R\$ 13.360,00

EXTRATO DE CONTRATO

OBJETO: CONTRATAÇÃO DE PESSOA FÍSICA PARA EXECUTAR SERVIÇO DE LOCAÇÃO DE UM VEÍCULO CAMINHÃO PIPA, DESTINADO PARA OS SERVIÇOS ESSENCIAIS DE ABASTECIMENTO DE ÁGUA NO MUNICÍPIO DE PICUÍ-PB, ATRAVÉS DA COMPDEC - COORDENAÇÃO MUNICIPAL, PREVENÇÃO E DEFESA CIVIL PICUÍ E A PREFEITURA MUNICIPAL DE PICUÍ-PB, CONFORME DISPOSIÇÕES DO TERMO DE REFERÊNCIA.

FUNDAMENTO LEGAL: Dispensa de Licitação nº DP00003/2016. DOTAÇÃO: 2.05.00 - Secretaria de Agricultura, Dotação Orçamentária / Fonte de Recursos: 20.122.2009.2010 - Manutenção das Atividades da Secretaria da Agricultura / Recursos Ordinários. 3.3.90.36.01 - Outros Serviços de Terceiros - Pessoa Física.

VIGÊNCIA: 02 (dois) meses, considerado da data de sua assinatura.

PARTES CONTRATANTES: Município de Picuí - Prefeitura Municipal e: CT Nº 00039/2016 - 16.05.16 - JÚLIO PEREIRA DA COSTA - R\$ 14.000,00

PUBLICADO NO DIA 18.05.2016. REPUBLICADO POR INCORREÇÃO NA DOTAÇÃO ORÇAMENTÁRIA.

EXTRATO DE CONTRATO

OBJETO: CONTRATAÇÃO DE PESSOA FÍSICA PARA EXECUTAR SERVIÇO DE LOCAÇÃO DE UM VEÍCULO CAMINHÃO PIPA, DESTINADO PARA OS SERVIÇOS ESSENCIAIS DE ABASTECIMENTO DE ÁGUA NO MUNICÍPIO DE PICUÍ-PB, ATRAVÉS DA COMPDEC - COORDENAÇÃO MUNICIPAL, PREVENÇÃO E DEFESA CIVIL PICUÍ E A PREFEITURA MUNICIPAL DE PICUÍ-PB, CONFORME DISPOSIÇÕES DO TERMO DE REFERÊNCIA.

FUNDAMENTO LEGAL: Dispensa de Licitação nº DP00004/2016.

DOTAÇÃO: 2.05.00 - Secretaria de Agricultura, Dotação Orçamentária / Fonte de Recursos: 20.122.2009.2010 - Manutenção das Atividades da Secretaria da Agricultura / Recursos Ordinários. 3.3.90.36.01 - Outros Serviços de Terceiros - Pessoa Física.

VIGÊNCIA: 02 (dois) meses, considerado da data de sua assinatura.

PARTES CONTRATANTES: Município de Picuí - Prefeitura Municipal e: CT Nº 00040/2016 - 16.05.16 - FRANCIELTON DE MEDEIROS SANTOS - R\$ 14.000,00 PUBLICADO NO DIA 18.05.2016. REPUBLICADO POR INCORREÇÃO NA DOTAÇÃO ORÇAMENTÁRIA.

Câmara Municipal
de Sapé

LICITAÇÕES

CÂMARA MUNICIPAL DE SAPÉ

AVISO DE LICITAÇÃO

TOMADA DE PREÇOS Nº 00005/2016

Torna público que fará realizar através da Comissão Permanente de Licitação, sediada na Av. Getúlio Vargas, 143 - Centro - Sapé - PB, às 08:00 horas do dia 13 de Junho de 2016. Licitação modalidade Tomada de Preços, do tipo menor preço, para: Aquisição parcelada de materiais de limpeza diversos. Recursos: previstos no orçamento vigente. Fundamento legal: Lei Federal nº 8.666/93 e suas alterações posteriores. Informações: no horário das 07:00 as 13:00 horas dos dias úteis, no endereço supracitado. Telefone: (083) 3283-2700. Email: camaramsape@hotmail.com

Sapé - PB, 23 de Maio de 2016

LUIS KARLOS PEREIRA DA SILVA
Presidente da Comissão

CÂMARA MUNICIPAL DE SAPÉ

AVISO DE LICITAÇÃO

TOMADA DE PREÇOS Nº 00006/2016

Torna público que fará realizar através da Comissão Permanente de Licitação, sediada na Av. Getúlio Vargas, 143 - Centro - Sapé - PB, às 10:00 horas do dia 13 de Junho de 2016. Licitação modalidade Tomada de Preços, do tipo menor preço, para: Aquisição parcelada de gêneros alimentícios diversos. Recursos: previstos no orçamento vigente. Fundamento legal: Lei Federal nº 8.666/93 e suas alterações posteriores. Informações: no horário das 07:00 as 13:00 horas dos dias úteis, no endereço supracitado. Telefone: (083) 3283-2700. Email: camaramsape@hotmail.com

Sapé - PB, 23 de Maio de 2016

LUIS KARLOS PEREIRA DA SILVA
Presidente da Comissão



ESTADO DA PARAÍBA
PREFEITURA MUNICIPAL DE AGUA BRANCA
AVISO DE LICITAÇÃO
PREGÃO PRESENCIAL Nº 0044/2016

DANILHA FERREIRA DE LIMA - Pregoeira Oficial
Torna público que fará abertura de Proposta Oficial e Entrega de Proposta, realizada na Rua Sagitário Floriano Loto, 841 - Centro - Água Branca - PB, às 10 horas do dia 26 de Junho de 2016.

SECRETARIA DE ESTADO DA ADMINISTRAÇÃO
CONVOCAÇÃO PARA PREGÃO PRESENCIAL Nº 000016/2016
O GOVERNO DO ESTADO DA PARAÍBA, através da Secretaria de Estado da Administração, torna público que fará abertura de Proposta Oficial e Entrega de Proposta, realizada na Rua Sagitário Floriano Loto, 841 - Centro - Água Branca - PB, às 10 horas do dia 26 de Junho de 2016.

SECRETARIA DE ESTADO DA ADMINISTRAÇÃO
CONVOCAÇÃO PARA PREGÃO PRESENCIAL Nº 000016/2016
O GOVERNO DO ESTADO DA PARAÍBA, através da Secretaria de Estado da Administração, torna público que fará abertura de Proposta Oficial e Entrega de Proposta, realizada na Rua Sagitário Floriano Loto, 841 - Centro - Água Branca - PB, às 10 horas do dia 26 de Junho de 2016.

SECRETARIA DE ESTADO DA ADMINISTRAÇÃO
CONVOCAÇÃO PARA PREGÃO PRESENCIAL Nº 000016/2016
O GOVERNO DO ESTADO DA PARAÍBA, através da Secretaria de Estado da Administração, torna público que fará abertura de Proposta Oficial e Entrega de Proposta, realizada na Rua Sagitário Floriano Loto, 841 - Centro - Água Branca - PB, às 10 horas do dia 26 de Junho de 2016.

PODER JUDICIÁRIO
TRIBUNAL DE JUSTIÇA DO ESTADO DA PARAÍBA
COMISSÃO PERMANENTE DE LICITAÇÃO
AVISO DE LICITAÇÃO
OBJETO: AQUISIÇÃO DE MATERIAIS DE CONSUMO PARA O LABORATÓRIO DE ANÁLISES DE LABORATÓRIO DE QUÍMICA.

EDITAL DE CONVOCAÇÃO
O Presidente do Conselho Municipal de Meio Ambiente e Turismo, torna público que fará abertura de Proposta Oficial e Entrega de Proposta, realizada na Rua Sagitário Floriano Loto, 841 - Centro - Água Branca - PB, às 10 horas do dia 26 de Junho de 2016.

PREFEITURA MUNICIPAL DE SÃO DOMINGOS
AVISO DE LICITAÇÃO
OBJETO: AQUISIÇÃO DE MATERIAIS DE CONSUMO PARA O LABORATÓRIO DE ANÁLISES DE LABORATÓRIO DE QUÍMICA.

PREFEITURA MUNICIPAL DE SÃO DOMINGOS
AVISO DE LICITAÇÃO
OBJETO: AQUISIÇÃO DE MATERIAIS DE CONSUMO PARA O LABORATÓRIO DE ANÁLISES DE LABORATÓRIO DE QUÍMICA.

PREFEITURA MUNICIPAL DE SÃO DOMINGOS
AVISO DE LICITAÇÃO
OBJETO: AQUISIÇÃO DE MATERIAIS DE CONSUMO PARA O LABORATÓRIO DE ANÁLISES DE LABORATÓRIO DE QUÍMICA.

PREFEITURA MUNICIPAL DE SÃO DOMINGOS
AVISO DE LICITAÇÃO
OBJETO: AQUISIÇÃO DE MATERIAIS DE CONSUMO PARA O LABORATÓRIO DE ANÁLISES DE LABORATÓRIO DE QUÍMICA.

PREFEITURA MUNICIPAL DE SÃO DOMINGOS
AVISO DE LICITAÇÃO
OBJETO: AQUISIÇÃO DE MATERIAIS DE CONSUMO PARA O LABORATÓRIO DE ANÁLISES DE LABORATÓRIO DE QUÍMICA.

PREFEITURA MUNICIPAL DE SÃO DOMINGOS
AVISO DE LICITAÇÃO
OBJETO: AQUISIÇÃO DE MATERIAIS DE CONSUMO PARA O LABORATÓRIO DE ANÁLISES DE LABORATÓRIO DE QUÍMICA.

PREFEITURA MUNICIPAL DE SÃO DOMINGOS
AVISO DE LICITAÇÃO
OBJETO: AQUISIÇÃO DE MATERIAIS DE CONSUMO PARA O LABORATÓRIO DE ANÁLISES DE LABORATÓRIO DE QUÍMICA.

PREFEITURA MUNICIPAL DE ARARÁ
FUNDO MUNICIPAL DE SAÚDE
AVISO DE LICITAÇÃO
OBJETO: AQUISIÇÃO DE MATERIAIS DE CONSUMO PARA O LABORATÓRIO DE ANÁLISES DE LABORATÓRIO DE QUÍMICA.

PREFEITURA MUNICIPAL DE ARARÁ
FUNDO MUNICIPAL DE SAÚDE
AVISO DE LICITAÇÃO
OBJETO: AQUISIÇÃO DE MATERIAIS DE CONSUMO PARA O LABORATÓRIO DE ANÁLISES DE LABORATÓRIO DE QUÍMICA.

PREFEITURA MUNICIPAL DE ARARÁ
FUNDO MUNICIPAL DE SAÚDE
AVISO DE LICITAÇÃO
OBJETO: AQUISIÇÃO DE MATERIAIS DE CONSUMO PARA O LABORATÓRIO DE ANÁLISES DE LABORATÓRIO DE QUÍMICA.

PREFEITURA MUNICIPAL DE ARARÁ
FUNDO MUNICIPAL DE SAÚDE
AVISO DE LICITAÇÃO
OBJETO: AQUISIÇÃO DE MATERIAIS DE CONSUMO PARA O LABORATÓRIO DE ANÁLISES DE LABORATÓRIO DE QUÍMICA.

PREFEITURA MUNICIPAL DE ARARÁ
FUNDO MUNICIPAL DE SAÚDE
AVISO DE LICITAÇÃO
OBJETO: AQUISIÇÃO DE MATERIAIS DE CONSUMO PARA O LABORATÓRIO DE ANÁLISES DE LABORATÓRIO DE QUÍMICA.

PREFEITURA MUNICIPAL DE ARARÁ
FUNDO MUNICIPAL DE SAÚDE
AVISO DE LICITAÇÃO
OBJETO: AQUISIÇÃO DE MATERIAIS DE CONSUMO PARA O LABORATÓRIO DE ANÁLISES DE LABORATÓRIO DE QUÍMICA.

PREFEITURA MUNICIPAL DE ARARÁ
FUNDO MUNICIPAL DE SAÚDE
AVISO DE LICITAÇÃO
OBJETO: AQUISIÇÃO DE MATERIAIS DE CONSUMO PARA O LABORATÓRIO DE ANÁLISES DE LABORATÓRIO DE QUÍMICA.

PREFEITURA MUNICIPAL DE ARARÁ
FUNDO MUNICIPAL DE SAÚDE
AVISO DE LICITAÇÃO
OBJETO: AQUISIÇÃO DE MATERIAIS DE CONSUMO PARA O LABORATÓRIO DE ANÁLISES DE LABORATÓRIO DE QUÍMICA.

PREFEITURA MUNICIPAL DE ARARÁ
FUNDO MUNICIPAL DE SAÚDE
AVISO DE LICITAÇÃO
OBJETO: AQUISIÇÃO DE MATERIAIS DE CONSUMO PARA O LABORATÓRIO DE ANÁLISES DE LABORATÓRIO DE QUÍMICA.

PREFEITURA MUNICIPAL DE ARARÁ
FUNDO MUNICIPAL DE SAÚDE
AVISO DE LICITAÇÃO
OBJETO: AQUISIÇÃO DE MATERIAIS DE CONSUMO PARA O LABORATÓRIO DE ANÁLISES DE LABORATÓRIO DE QUÍMICA.

PREFEITURA MUNICIPAL DE ARARÁ
FUNDO MUNICIPAL DE SAÚDE
AVISO DE LICITAÇÃO
OBJETO: AQUISIÇÃO DE MATERIAIS DE CONSUMO PARA O LABORATÓRIO DE ANÁLISES DE LABORATÓRIO DE QUÍMICA.

PREFEITURA MUNICIPAL DE ARARÁ
FUNDO MUNICIPAL DE SAÚDE
AVISO DE LICITAÇÃO
OBJETO: AQUISIÇÃO DE MATERIAIS DE CONSUMO PARA O LABORATÓRIO DE ANÁLISES DE LABORATÓRIO DE QUÍMICA.

PREFEITURA MUNICIPAL DE ARARÁ
FUNDO MUNICIPAL DE SAÚDE
AVISO DE LICITAÇÃO
OBJETO: AQUISIÇÃO DE MATERIAIS DE CONSUMO PARA O LABORATÓRIO DE ANÁLISES DE LABORATÓRIO DE QUÍMICA.

PREFEITURA MUNICIPAL DE ARARÁ
FUNDO MUNICIPAL DE SAÚDE
AVISO DE LICITAÇÃO
OBJETO: AQUISIÇÃO DE MATERIAIS DE CONSUMO PARA O LABORATÓRIO DE ANÁLISES DE LABORATÓRIO DE QUÍMICA.



Estado da Paraíba

PROCURADORIA GERAL DO MUNICÍPIO DE CAJAZEIRAS



VALORIZAR O PROCURADOR DO MUNICÍPIO
É RESPEITAR O CIDADÃO.

PARECER JURÍDICO Nº. 126 / 2016

ORIGEM: Comissão Permanente de Licitação.

PROCEDIMENTO LICITATÓRIO: Tomada de Preço n.º 60005/2016.

OBJETO: Construção de uma academia de saúde no bairro Parque Dom Bosco.

A requerimento da Comissão Permanente de Licitação – CPL, a Procuradoria Geral do Município – PGM analisa a regularidade do procedimento licitatório em testilha, a partir da publicação do instrumento convocatório. Isto é, analisa-se a regularidade da fase externa do certame.

É o breve relato. Passo à análise jurídica.

De acordo com a lei 8.666/1993, em seu art. 22, § 2º, a tomada de preço é a *modalidade* de licitação entre interessados devidamente cadastrados ou que atenderem a todas as condições exigidas para cadastramento até o terceiro dia anterior à data do recebimento das propostas, observando, a toda evidência, a necessária qualificação.

O cadastro funciona, a bem de ver, como uma habilitação prévia feita pelas empresas, no órgão público e tem duração de um ano.

O mesmo art. 22 aduz que esta modalidade é utilizada para: a) obras e serviços de engenharia, até o valor de R\$ 1.500.000,00 (um milhão e quinhentos reais); b) compras e serviços até R\$ 650.000,00 (seiscentos e cinquenta mil

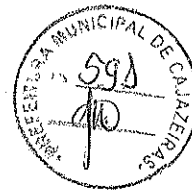

Estado da Paraíba

PROCURADORIA GERAL DO MUNICÍPIO DE CAJAZEIRAS

reais). O caso em tela é de obra e serviço de engenharia, estando dentro do preço, repise-se.

Demais disso, *didaticamente*, temos que a tomada de preço deve seguir o procedimento:

- 1) Fase interna, *acompanhada de parecer confeccionado pela PGM;*
- 2) Publicação do resumo do ato convocatório;
- 3) Recebimento dos envelopes com a documentação e as propostas;
- 4) Fase recursal, com efeito suspensivo até a decisão do recurso;
- 5) Abertura dos envelopes com classificação ou desclassificação das propostas;
- 6) Declaração do licitante vencedor;
- 7) Fase recursal, com efeito suspensivo até a decisão do recurso;
- 8) *Parecer da PGM;*
- 9) Homologação/Aprovação dos atos praticados no Procedimento;
- 10) Adjudicação do objeto à licitante vencedora;
- 11) Assinatura do contrato.

A bem de ver, o Parecer *inicial* confeccionado por esta PGM, acerca da fase interna, opinou pela regularidade do procedimento.

Deu-se, portanto, continuidade ao processo licitatório.

Pois bem.

Ressalte-se que o **intervalo mínimo**¹ (entre a publicação do edital e o início do procedimento) da tomada de preços varia de acordo com o critério de escolha do vencedor a ser utilizado, de acordo com o instrumento convocatório. Noutras palavras: *1)* nos casos de melhor técnica ou técnica e preço, é de 30 dias; *2)* em se tratando de menor preço ou maior lance, o intervalo mínimo é de 15

¹ Intervalo Mínimo (obrigatório) é o prazo definido em lei que deve ser respeitado **entre a publicação do instrumento de convocação e a data de abertura dos envelopes** de documentação e propostas.



Estado da Paraíba

PROCURADORIA GERAL DO MUNICÍPIO DE CAJAZEIRAS



dias. No ponto, a adotada foi a de menor preço, obedecendo o intervalo mínimo.

De logo, observa-se que a **publicidade** do procedimento foi garantida, consoante publicação à fls. 96, 333, 567, 572 e 573 (no DOE PB e Jornal União, de ampla circulação) e quadro de divulgação do órgão realizador do certame, consoante relatório final emitido pela Comissão na ata da sessão pública realizada em 18.5.2016, obedecendo, assim, os termos do edital e da lei 8666/93.

Cabe destacar que, embora nas sessões realizadas tenha sido informado que houve publicação no Diário Oficial da União – DOU, analisando o processo, não encontrei qualquer registro nesse sentido e, tudo indica que não houve, de fato. De todo modo, ainda que ausente a publicação no DOU, não inviabiliza o procedimento, vez que foi dada ampla publicidade, em jornais de grande circulação. É dizer: a licitação atendeu ao princípio da publicidade.

Há de se ressaltar que as três empresas participantes, quais sejam:

- CONSTRUTORA VÉRTICE LTDA-ME;
- DRENA CONSTRUÇÕES E LOCAÇÕES LTDA;
- PROJECTE-ENGENHARIA, ARQUITETURA, CONSTRUÇÕES E CONSULTORIA, foram inabilitadas (fls. 333/334), oportunidade em que se concedeu o prazo de 8 dias para apresentação de documentos, em 3.5.2015, às 14h, junto à CPL.

Ato contínuo, no dia e hora marcados, as licitantes apresentaram nova documentação em envelopes lacrados, de forma regular. Às fls 572/572, verifica-se que a única habilitada foi a DRENA CONSTRUÇÕES E LOCAÇÕES LTDA., porque atendeu às exigências editalícias. Após, a comissão de licitação, ao analisar os documentos, julgou aquela como licitante vencedora.

Não houve recurso.



Estado da Paraíba

PROCURADORIA GERAL DO MUNICÍPIO DE CAJAZEIRAS



Ao final, a CPL enviou todo o processo licitatório à PGM (com 589 folhas), que ora RECOMENDA à autoridade superior a homologação do certame, consoante disposição final a seguir.

O procedimento foi regularmente cumprido até a fase recursal. Não houve recurso, ressalte-se. Foram também **atendidos os princípios básicos** que norteiam o procedimento da licitação. Não se verifica, até o presente, mácula ou vício no processo de licitação.

Assim, ante a verificação do preenchimento de todos os requisitos legais da fase externa do procedimento licitatório contidos na lei 8.666/1993, **OPINO** pela **regularidade** do procedimento em questão, ao passo em que **RECOMENDO** sua homologação.

É o nosso parecer.

Cajazeiras (PB), 24 de maio de 2016.

MÜLLER SENA TORRES
Procurador do Município



ESTADO DA PARAÍBA
PREFEITURA MUNICIPAL DE CAJAZEIRAS
SECRETARIA MUNICIPAL DE ADMINISTRAÇÃO
COMISSÃO PERMANENTE DE LICITAÇÃO



Ofício nº 081-2016/CPL

Cajazeiras, 31 de maio de 2016.

À empresa

Construtora Vértice LTDA-ME

Rua dos Cariris, nº 76 – Vila Alta, Crato – CE, CEP 63.113-622

Assunto: Devolução de envelope lacrado contendo proposta de preços

Em conformidade com o disposto no artigo 43, inciso II da Lei Geral de Licitações, lei nº 8.666/1993, venho por meio deste, efetivar a devolução do envelope lacrado contendo a proposta de preços desta empresa apresentado na TP nº 60004/2016 em razão da sua inabilitação no referido procedimento licitatório.

Respeitosamente,

PATRICK NOBRE DA SILVA
Presidente da CPL
(Port. 157/2015)

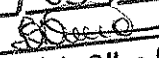
Recebido em
31/05/16

Francimária Silva Lima
Agente Administrativo
Mat. 15272

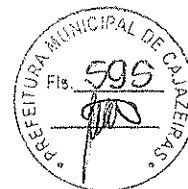

ESTADO DA PARAÍBA
PREFEITURA MUNICIPAL DE CAJAZEIRAS
SECRETARIA MUNICIPAL DE ADMINISTRAÇÃO
COMISSÃO PERMANENTE DE LICITAÇÃO



Ofício nº 082-2016/CPL

Cajazeiras, 31 de maio de 2016.

À empresa

Projecte Engenharia, Arquitetura, Construção e Consultoria LTDA

Cotton Shopping Center Sousa – sala 34

Rua Dr. Carlos Pires, Estreito, Sousa – PB, CEP 58.804-200

Assunto: Devolução de envelope lacrado contendo proposta de preços

Em conformidade com o disposto no artigo 43, inciso II da Lei Geral de Licitações, lei nº 8.666/1993, venho por meio deste, efetivar a devolução do envelope lacrado contendo a proposta de preços desta empresa apresentado na TP nº 60004/2016 em razão da sua inabilitação no referido procedimento licitatório.

Respeitosamente,

PATRICK NOBRE DA SILVA
Presidente da CPL
(Port. 157/2015)

Recebido em
31/05/16

Francimária Silva Lima
Agente Administrativo
Mat. 15272

Receita

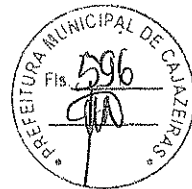
ECT - EMP. BRAS. DE CORREIOS E TELEGRAFOS
As: 30300304 - AC CAJAZEIRAS



CAJAZEIRAS - PB
CNPJ....: 34028316366353 Tel.:-
Ins Est.: 160745500

COMPROVANTE DO CLIENTE

Cliente.....: MUNICIPIO DE CAJAZEIRAS
CNPJ/CPF.....: 08923971000115
Doc. Post.....: 185278820
Contrato...: 9912380788 Cod. Adm.: 15249093
Cartao...: 71351981

Movimento..: 31/05/2016 Hora.....: 14:19:37
Caixa.....: 75606727 Matrícula...: 84786728
Lançamento.: 058 Atendimento: 00048
Modalidade.: A Faturar ID Tiquete.: 1149710575

DESCRICAO	QTD.	PRECO(R\$)
SEDEX (CONTRATO)	1	19,71+
Valor do Porte(R\$)...	15,81	
Cep Destino: 58804-200 (PB)		
Peso real (KG).....	0,076	
Peso Tarifado:.....	0,076	
OBJETO.....	SG1526710188R	

PE - 6 ED - S ES - N

AVISO DE RECEBIMENTO:	3,90	
SEDEX (CONTRATO)	1	35,83+
Valor do Porte(R\$)...	31,93	
Cep Destino: 63113-622 (CE)		
Peso real (KG).....	0,196	
Peso Tarifado:.....	0,196	
OBJETO.....	SG152671021BR	

PE - 6 ED - S ES - N

AVISO DE RECEBIMENTO: 3,90

TOTAL DO ATENDIMENTO(R\$) 55,54

Valor Declarado nao solicitado(R\$)
No caso de objeto com valor, faca seguro,
declarando o valor do objeto.

PE - Prazo final de entrega em dias uteis.
ED - Entrega domiciliar - Sim/Não.
ES - Entrega sábado - Sim/Não.
RE - Restrição de entrega - Sim/Não.

A FATURAR

Reconheço a prestação do(s) serviço(s) acima
prestado(s), o(s) qual(is) pagarei mediante
apresentação de fatura. Os valores constantes
deste comprovante poderao sofrer variacoes de
acordo com as clausulas contratuais

Nome: RG:
Ass. Responsavel.....

SERV. POSTAIS: DIREITOS E DEVERES-LEI 6538/78

CAC - Capitais e Regiões Metrop. 30030100
Demais Localidades: 08007257282 Sugestões e
Reclamações: 08007250100-www.correios.com.br

VIA-CLIENTE

SARA 7.4.03



ESTADO DA PARAÍBA
FUNDO MUNICIPAL DE SAÚDE DE CAJAZEIRAS
COMISSÃO PERMANENTE DE LICITAÇÃO

EXTRATO DE RESULTADO - TOMADA DE PREÇOS Nº 60004/2016

1.0 - DO OBJETIVO

Construção de uma academia de saúde no bairro Parque Dom Bosco, município de Cajazeiras-PB..

2.0 - DA DOTAÇÃO

As despesas decorrentes do objeto da presente licitação, correrão por conta da dotação:

02.030 - FUNDO MUNICIPAL DE SAUDE
10.303.1019.1038 - CONST. DE POLO DE ACADEMIA DE SAUDE COM AQUIS. DE EQUIP.
44.90.51 - OBRAS E INSTALAÇÕES
003 - SUS
008 - FUS

3.0 - DO PRAZO

O prazo máximo para a execução do objeto ora licitado, conforme suas características, e que admite prorrogação nos casos previstos pela Lei 8.666/93, está abaixo indicado e será considerado a partir da emissão da Ordem de Serviço:

Início: 3 (três) dias

Conclusão: 60 (sessenta) dias

4.0 - DO REAJUSTE

Os preços contratados são fixos pelo período de um ano, exceto para casos previstos no Art. 65, §§ 5º e 6º, da Lei 8.666/93.

Ocorrendo o desequilíbrio econômico-financeiro do contrato, poderá ser restabelecida a relação que as partes pactuaram inicialmente, nos termos do Art. 65, Inciso II, Alínea d, da Lei 8.666/93, mediante comprovação documental e requerimento expresso do Contratado.

5.0 - DO RESULTADO

Licitante declarado vencedor e respectivo valor total da contratação:

DRENA CONSTRUÇÕES E LOCAÇÕES LTDA - Valor: R\$ 58.757,69.

Cajazeiras - PB, 02 de Junho de 2016.

PATRICK NOBRE DA SILVA
Presidente da Comissão





ESTADO DA PARAÍBA
FUNDO MUNICIPAL DE SAÚDE DE CAJAZEIRAS
COMISSÃO PERMANENTE DE LICITAÇÃO

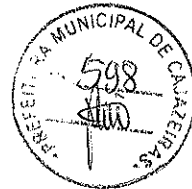

RELATÓRIO - TOMADA DE PREÇOS N° 60004/2016

1.0 - DO OBJETIVO:

Tem o presente relatório o objetivo de descrever os procedimentos da Comissão Permanente de Licitação, doravante denominada simplesmente Comissão, encarregada de atuar no processo licitatório acima indicado, que objetiva: Construção de uma academia de saúde no bairro Parque Dom Bosco, município de Cajazeiras-PB.

2.0 - DA PUBLICIDADE:

Foi dada a devida publicidade ao certame, em observância a legislação pertinente, utilizando-se do seguinte meio de divulgação:

Jornal A União - 01/04/2016;

Quadro de Divulgação do Órgão Realizador do Certame - 01/04/2016;

Diário Oficial do Estado - 01/04/2016.

3.0 - DOS INTERESSADOS:

Licitantes cadastrados neste processo: CONSTRUTORA VERTICE LTDA-ME; DRENA CONSTRUCOES E LOCACOES LTDA; PROJECTE-ENGENHARIA, ARQUITETURA, CONSTRUCOES E CONSULTORIA.

4.0 - DA HABILITAÇÃO:

No dia 18/04/16 foi realizada a sessão pública para o recebimento da documentação de habilitação, a qual foi recebida, conforme se observa na Ata 001. No dia 19/04/16 foi lavrada a Ata 002, em que consta a inabilitação de todas as licitantes e por esse motivo, foi concedido o prazo de oito dias para que os mesmos apresentassem nova documentação de habilitação. No dia 03/05/16, foram recebidos os novos envelopes de documentação de habilitação, conforme se observa na Ata 003. Após análise feita pelo setor de engenharia quanto aos atestados de capacidade técnica apresentados, a comissão se reuniu e analisou a documentação de habilitação jurídica e econômica e da análise resultou na habilitação da empresa Drena Construções e Locações Ltda, conforme se observa na Ata 004. A reunião para a abertura do envelope de proposta de preços foi marcada para. Licitantes qualificados a participar do certame:

CONSTRUTORA VERTICE LTDA-ME;

PROJECTE-ENGENHARIA, ARQUITETURA, CONSTRUCOES E CONSULTORIA;

DRENA CONSTRUCOES E LOCACOES LTDA.

Analisados os elementos apresentados e as exigências constantes do instrumento convocatório correspondente, a Comissão informou: Licitantes inabilitados por suas documentações não atenderem as exigências contidas no instrumento convocatório:

CONSTRUTORA VERTICE LTDA-ME,

PROJECTE-ENGENHARIA, ARQUITETURA, CONSTRUCOES E CONSULTORIA.

5.0 - DA PROPOSTA DE PREÇOS

Após a divulgação do resultado da fase habilitação, observado o prazo recursal ou registrada a desistência expressa dos licitantes de apresentarem qualquer interposição de recurso, foram abertos os envelopes Proposta de Preços dos proponentes habilitados. Analisadas as propostas a Comissão informou: Todos os licitantes apresentaram propostas, no aspecto formal, em consonância com as exigências do instrumento convocatório.

6.0 - DA CONCLUSÃO

Considerando os valores ofertados por cada proponente, as observações apontadas durante o processo e os critérios definidos no instrumento convocatório, chegou-se a conclusão de que a proposta do licitante abaixo relacionado, apresenta-se vantajosa para a Administração. Licitante declarado vencedor e respectivo valor total da contratação:

DRENA CONSTRUCOES E LOCACOES LTDA - Valor: R\$ 58.757,69.

Salienta-se que os valores unitários constantes das propostas apresentadas, bem como o resultado do certame com a devida classificação dos licitantes, estão demonstrados no respectivo Mapa de Apuração, que fica fazendo parte integrante deste relatório, independente de transcrição. Face ao exposto, esta Comissão, representada neste ato pelo seu Presidente, sugere ao Senhor Secretário, a homologação da presente licitação em favor do referido proponente.

É o relatório.

Cajazeiras - PB, 02 de Junho de 2016.

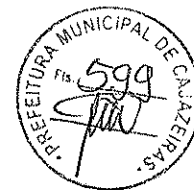

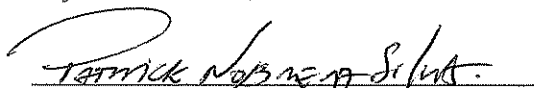
PATRICK NOBRE DA SILVA
Presidente da Comissão



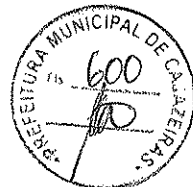

ESTADO DA PARAÍBA
FUNDO MUNICIPAL DE SAÚDE DE CAJAZEIRAS
GABINETE DO SECRETÁRIO

Cajazeiras - PB, 02 de Junho de 2016.

PORTARIA N° TP 60004/2016

O SECRETÁRIO DO FUNDO MUNICIPAL DE SAÚDE DE CAJAZEIRAS, ESTADO DA PARAÍBA, no uso de suas atribuições legais,

R E S O L V E:

HOMOLOGAR o resultado da licitação, modalidade Tomada de Preços n° 60004/2016, que objetiva: Construção de uma academia de saúde no bairro Parque Dom Bosco, município de Cajazeiras-PB.; com base nos elementos constantes do processo correspondente, os quais apontam como proponente(s) vencedor(es):

- DRENA CONSTRUCOES E LOCACOES LTDA.
23.246.832/0001-98
Valor: R\$ 58.757,69
Publique-se e cumpra-se.

HENRY WITCMAEL DANTAS MOREIRA
Secretário

Handwritten mark

Handwritten mark



ESTADO DA PARAÍBA
FUNDO MUNICIPAL DE SAÚDE DE CAJAZEIRAS
GABINETE DO SECRETÁRIO

Cajazeiras - PB, 02 de Junho de 2016.

PORTARIA Nº TP 60004/2016-01

O SECRETÁRIO DO FUNDO MUNICIPAL DE SAÚDE DE CAJAZEIRAS, ESTADO DA PARAÍBA, no uso de suas atribuições legais,

R E S O L V E:

ADJUDICAR o objeto da licitação, modalidade Tomada de Preços nº 60004/2016: Construção de uma academia de saúde no bairro Parque Dom Bosco, município de Cajazeiras-PB.; com base nos elementos constantes do processo correspondente, a:

- DRENA CONSTRUÇÕES E LOCAÇÕES LTDA.
23.246.832/0001-98
Valor: R\$ 58.757,69
Publique-se e cumpra-se.

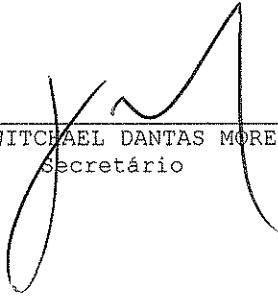

HENRY WITCHAEEL DANTAS MOREIRA
Secretário



ESTADO DA PARAÍBA
FUNDO MUNICIPAL DE SAÚDE DE CAJAZEIRAS
COMISSÃO PERMANENTE DE LICITAÇÃO



TOMADA DE PREÇOS N° 60004/2016

DECLARAÇÃO - PUBLICAÇÃO

D E C L A R A Ç Ã O

Declaro para os devidos fins de direito, que uma cópia dos termos de Homologação e Adjudicação correspondentes ao processo licitatório modalidade Tomada de Preços n° 60004/2016, foram devidamente afixadas no Quadro de Divulgação deste Órgão, nesta data, em observância as disposições da Lei Federal n° 8.666/93 e suas alterações posteriores.

Cajazeiras - PB, 02 de Junho de 2016.

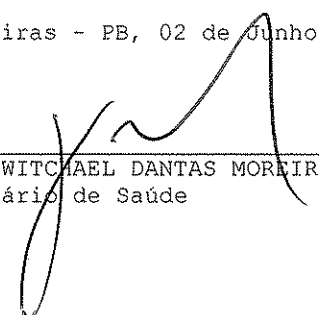

HENRY WITCMAEL DANTAS MOREIRA
Secretário de Saúde



ESTADO DA PARAÍBA
FUNDO MUNICIPAL DE SAÚDE DE CAJAZEIRAS
COMISSÃO PERMANENTE DE LICITAÇÃO

TOMADA DE PREÇOS N° 60004/2016

DECLARAÇÃO - PUBLICAÇÃO

D E C L A R A Ç Ã O

Declaro para os devidos fins de direito, que uma cópia dos termos de Homologação e Adjudicação correspondentes ao processo licitatório modalidade Tomada de Preços n° 60004/2016, foram devidamente afixadas no Quadro de Divulgação deste Órgão, nesta data, em observância as disposições da Lei Federal n° 8.666/93 e suas alterações posteriores.

Cajazeiras - PB, 02 de Junho de 2016.

PATRICK NOBRE DA SILVA
Presidente da Comissão

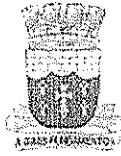

ESTADO DA PARAÍBA
FUNDO MUNICIPAL DE SAÚDE DE CAJAZEIRAS
COMISSÃO PERMANENTE DE LICITAÇÃO

CONTRATO N°: 60037/2016-CPL

TERMO DE CONTRATO QUE ENTRE SI CELEBRAM A FUNDO MUNICIPAL DE SAÚDE DE CAJAZEIRAS E DRENA CONSTRUCOES E LOCACOES LTDA, PARA EXECUÇÃO DOS SERVIÇOS CONFORME DISCRIMINADO NESTE INSTRUMENTO NA FORMA ABAIXO:

Pelo presente instrumento particular de contrato, de um lado Fundo Municipal de Saúde de Cajazeiras - Rua Coronel Juvencio Carneiro, 253 - Centro - Cajazeiras - PB, CNPJ n° 11.902.878/0001-39, neste ato representado pelo Secretário Henry Witchael Dantas Moreira, Brasileiro, Casado, Fisioterapeuta, residente e domiciliado na Rua Aprígio Bezerra, 29 - Casa - Esperança - Cajazeiras - PB, CPF n° 031.343.244-90, Carteira de Identidade n° 1935585 SSP/PB,, doravante simplesmente CONTRATANTE, e do outro lado DRENA CONSTRUCOES E LOCACOES LTDA - AV AILTON GOMES DE ALENCAR, 2364 - PIRAJA - JUAZEIRO DO NORTE - CE, CNPJ n° 23.246.832/0001-98, neste ato representado por Jose Wilson dos Santos Araújo, Brasileiro, Solteiro, Empresário, residente e domiciliado na Rua Antônio Lobo de Menezes, 167, José Geraldo da Cruz - Juazeiro do Norte - CE, CPF n° 810.919.583-00, Carteira de Identidade n° 9602952472 SSPDS-CE, doravante simplesmente CONTRATADO, decidiram as partes contratantes assinar o presente contrato, o qual se regerá pelas cláusulas e condições seguintes:

CLÁUSULA PRIMEIRA - DOS FUNDAMENTOS DO CONTRATO:

Este contrato decorre da licitação modalidade Tomada de Preços n° 60004/2016, processada nos termos da Lei Federal n° 8.666/93 e suas alterações e a Lei Complementar n° 123, de 14 de dezembro de 2006.

CLÁUSULA SEGUNDA - DO OBJETO DO CONTRATO:

O presente contrato tem por objeto: Construção de uma academia de saúde no bairro Parque Dom Bosco, município de Cajazeiras-PB..

Os serviços deverão ser executados rigorosamente de acordo com as condições expressas neste instrumento, proposta apresentada, Tomada de Preços n° 60004/2016 e instruções do Contratante, documentos esses que ficam fazendo partes integrantes do presente contrato, independente de transcrição.

CLÁUSULA TERCEIRA - DO VALOR E PREÇOS:

O valor total deste contrato, a base do preço proposto, é de R\$ 58.757,69 (CINQUENTA E OITO MIL SETECENTOS E CINQUENTA E SETE REAIS E SESENTA E NOVE CENTAVOS).

CLÁUSULA QUARTA - DO REAJUSTAMENTO:

Os preços contratados são fixos pelo período de um ano, exceto para os casos previstos no Art. 65, §§ 5° e 6°, da Lei 8.666/93.

Ocorrendo o desequilíbrio econômico-financeiro do contrato, poderá ser restabelecida a relação que as partes pactuaram inicialmente, nos termos do Art. 65, Inciso II, Alínea d, da Lei 8.666/93, mediante comprovação documental e requerimento expresso do Contratado.

CLÁUSULA QUINTA - DA DOTAÇÃO:

As despesas correrão por conta da seguinte dotação, constante do orçamento vigente:

02.030 - FUNDO MUNICIPAL DE SAUDE
10.303.1019.1038 - CONST. DE POLO DE ACADEMIA DE SAUDE COM AQUIS. DE EQUIP.
44.90.51 - OBRAS E INSTALAÇÕES
003 - SUS
008 - FUS

CLÁUSULA SEXTA - DO PAGAMENTO:

O pagamento será efetuado na Tesouraria do Contratante, mediante processo regular, da seguinte maneira: Para ocorrer no prazo de trinta dias, contados do período de adimplemento.

CLÁUSULA SÉTIMA - DOS PRAZOS:

O prazo máximo para a execução do objeto ora contratado, conforme suas características, e que admite prorrogação nos casos previstos pela Lei 8.666/93, está abaixo indicada e será considerado a partir da emissão da Ordem de Serviço:

Início: 3 (três) dias

Conclusão: 60 (sessenta) dias

O prazo de vigência do presente contrato será determinado: até o final do exercício financeiro de 2016, considerado da data de sua assinatura.



CLÁUSULA OITAVA - DAS OBRIGAÇÕES DO CONTRATANTE:

- a - Efetuar o pagamento relativo a execução dos serviços efetivamente realizados, de acordo com as respectivas cláusulas do presente contrato;
- b - Proporcionar ao Contratado todos os meios necessários para a fiel execução dos serviços contratados;
- c - Notificar o Contratado sobre qualquer irregularidade encontrada quanto à qualidade dos serviços, exercendo a mais ampla e completa fiscalização, o que não exime o Contratado de suas responsabilidades contratuais e legais.

CLÁUSULA NONA - DAS OBRIGAÇÕES DO CONTRATADO:

- a - Executar devidamente os serviços descritos na Cláusula correspondente do presente contrato, dentro dos melhores parâmetros de qualidade estabelecidos para o ramo de atividade relacionada ao objeto contratual, com observância aos prazos estipulados;
- b - Responsabilizar-se por todos os ônus e obrigações concernentes à legislação fiscal, civil, tributária e trabalhista, bem como por todas as despesas e compromissos assumidos, a qualquer título, perante seus fornecedores ou terceiros em razão da execução do objeto contratado;
- c - Manter preposto capacitado e idôneo, aceito pelo Contratante, quando da execução do contrato, que o represente integralmente em todos os seus atos;
- d - Permitir e facilitar a fiscalização do Contratante devendo prestar os informes e esclarecimentos solicitados;
- e - Será responsável pelos danos causados diretamente ao Contratante ou a terceiros, decorrentes de sua culpa ou dolo na execução do contrato, não excluindo ou reduzindo essa responsabilidade a fiscalização ou o acompanhamento pelo órgão interessado;
- f - Não ceder, transferir ou sub-contratar, no todo ou em parte, o objeto deste instrumento, sem o conhecimento e a devida autorização expressa do Contratante;
- g - Manter, durante a vigência do contrato, em compatibilidade com as obrigações assumidas, todas as condições de habilitação e qualificação exigidas no respectivo processo licitatório, apresentando ao Contratante os documentos necessários, sempre que solicitado.

CLÁUSULA DÉCIMA - DA ALTERAÇÃO E RESCISÃO DO CONTRATO:

Este contrato poderá ser alterado, unilateralmente pela Contratante ou por acordo entre as partes, nos casos previstos no Artigo 65 e será rescindido, de pleno direito, conforme o disposto nos Artigos 77, 78 e 79 da Lei 8.666/93.

O Contratado fica obrigado a aceitar nas mesmas condições contratuais, os acréscimos ou supressões que se fizerem necessários, até 25% (vinte e cinco por cento) do valor inicial atualizado do contrato.

CLÁUSULA DÉCIMA PRIMEIRA - DAS PENALIDADES:

A recusa injusta em deixar de cumprir as obrigações assumidas e preceitos legais, sujeitará o Contratado, garantida a prévia defesa, às seguintes penalidades previstas nos Arts. 86 e 87 da Lei 8.666/93: a - advertência; b - multa de mora de 0,5% (zero vírgula cinco por cento) aplicada sobre o valor do contrato por dia de atraso na entrega, no início ou na execução do objeto ora contratado; c - multa de 10% (dez por cento) sobre o valor contratado pela inexecução total ou parcial do contrato; d - suspensão temporária de participar em licitação e impedimento de contratar com a Administração, por prazo de até 02 (dois) anos; e - declaração de inidoneidade para licitar ou contratar com a Administração Pública enquanto perdurarem os motivos determinantes da punição ou até que seja promovida sua reabilitação perante a própria autoridade que aplicou a penalidade; f - simultaneamente, qualquer das penalidades cabíveis fundamentadas na Lei 8.666/93.

CLÁUSULA DÉCIMA SEGUNDA - DO FORO:

Para dirimir as questões decorrentes deste contrato, as partes elegem o Foro da Comarca de Cajazeiras.

E, por estarem de pleno acordo, foi lavrado o presente contrato em 02(duas) vias, o qual vai assinado pelas partes e por duas testemunhas.

Cajazeiras - PB, 02 de Junho de 2016.

TESTEMUNHAS

Renally Dias de Lina
109.734.984-55

Francisca de Oliveira
760.819.604-41

PELO CONTRATANTE

HENRY WITCHALL DANTAS MOREIRA
Secretário
031.943.246-24
DRENA Construções e Locações Ltda - ME
Nº 23 246 832/0001-98

PELO CONTRATADO JOSE WILSON DOS SANTOS ARAUJO
SÓCIO ADMINISTRATIVO
CPF 810.919.583-00

DRENA CONSTRUCOES E LOCACOES LTDA
JOSE WILSON DOS SANTOS ARAUJO
810.919.583-00

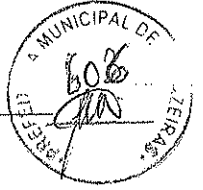

[Handwritten marks]

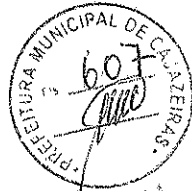

contrato, nos termos do art. 64, caput, do citado diploma legal, sob as penalidades da lei.
Pedra Branca-PB, 02 de junho de 2016

ALLAN FELIPE BASTOS DE SOUSA
Prefeito Constitucional

EXTRATO

PREFEITURA MUNICIPAL DE PEDRA BRANCA

EXTRATO DE CONTRATO

INSTRUMENTO: Contrato Prestação de Serviços artístico musical, de acordo com o processo Inexigibilidade nº 0005/2016.

CONTRATANTE: Prefeitura Municipal de Pedra Branca

CONTRATADA: ÁREA BADALADA EVENTOS LTDA-ME – CNPJ Nº 13.918.556/0001-03

OBJETO: Contratação do Artista: LUAN ESTILIZADO, para animar as festividades do XXVIII João Pedro do Município de Pedra Branca no dia 16 de julho de 2016.

VALOR GLOBAL R\$: 50.000,00 (cinquenta mil reais)

VIGÊNCIA ATÉ: 31.12.2016.

DATA DA ASSINATURA: 02 de junho de 2016.

ALLAN FELIPE BASTOS DE SOUSA

Prefeito

Prefeitura Municipal de Caçara

LICITAÇÃO

PREFEITURA MUNICIPAL DE CAÇARA
COMISSÃO PERMANENTE DE LICITAÇÃO

AVISO DE LICITAÇÃO
PREGÃO PRESENCIAL Nº 00019/2016

Torna público que fará realizar através do Pregoeiro Oficial e Equipe de Apoio, sediada na Avenida Rio Branco, 231 - Centro - Caçara - PB, às 09:00 horas do dia 16 de Junho de 2016, licitação modalidade Pregão Presencial, do tipo menor preço, para: Aquisição Parcelada de Materiais e Insumos Odontológicos, destinados a Secretaria Municipal de Saúde e PSFs deste Município de Caçara-PB. Recursos: previstos no orçamento vigente. Fundamento legal: Lei Federal nº 10.520/02 e Decreto Municipal nº 436/2007. Informações: no horário das 08:00 as 17:00 horas dos dias úteis, no endereço supracitado. Telefone: (083) 3370 1200. E-mail: pmcaçara@uol.com.br

Caçara - PB, 02 de junho de 2016

PEDRO ALVES DE CARVALHO
Pregoeiro Oficial

EXTRATO

PREFEITURA MUNICIPAL DE CAÇARA

EXTRATO DE TERMO ADITIVO

OBJETO: Termo Aditivo nº 02 ao Contrato de nº 0052/2015 – PARTES: PREFEITURA MUNICIPAL DE CAÇARA e RESIDENCE – CONST. INCORPORADORA DE IMÓVEIS LTDA-EPP - Cnpj: 18.024.639/0001-72.

OBJETO DO ADITIVO CONTRATUAL: Constitui objeto do presente termo Aditivo prorrogar por mais 180 (cento e oitenta) dias o prazo previsto na cláusula sétima do Contrato nº 0052/2015 Execução da Obra de Construção de uma Unidade Básica de Saúde-Porte 1 no Sítio Jatuarana Recursos do FMS/ FNS/BLINV/PREFEITURA DE CAÇARA/Nº DA PROPOSTA 09070624000513001, iniciando em 02 de junho de 2016 até o dia 29 de novembro de 2016.

Caçara, 02 de junho de 2016.

CERO FRANCISCO DA SILVA
Prefeito

Prefeitura Municipal de Taperoá

EXTRATO

PREFEITURA MUNICIPAL DE TAPEROÁ

EXTRATO DE CONTRATO

OBJETO: FORMAÇÃO DE REGISTRO DE PREÇOS PARA FUTURA AQUISIÇÃO DE MATERIAL ELÉTRICO PARA ATENDER AS NECESSIDADES DAS DIVERSAS SECRETARIAS DO MUNICÍPIO.

FUNDAMENTO LEGAL: Pregão Presencial nº 00019/2015.

DOTAÇÃO: Recursos Próprios do Município de Taperoá: 08.08 - SECRETARIA DE ADMINISTRAÇÃO. 04.123.2003.2006 - MANUTENÇÃO DAS ATIVIDADES DA ADMINISTRAÇÃO. 09.09 - SECRETARIA DE INFRA-ESTRUTURA. 15.452.2010.2031 - MANUTENÇÃO DAS ATIVIDADES DA SECRETARIA DE INFRA-ESTRUTURA. 26.782.1009.2032 - MANUTENÇÃO E CONSERVAÇÃO DA MALHA VIÁRIA. 10.00 - SECRETARIA DE EDUCAÇÃO. 12.361.1003.2012 - MANUTENÇÃO DO ENSINO FUNDAMENTAL. 12.365.1002.2016 - MANUTENÇÃO DAS ATIVIDADES DAS CRIANÇAS. 12.361.1003.2037 - MANUTENÇÃO DO FUNDEB 40%. 12.365.1003.2015 - MANUTENÇÃO DAS ATIVIDADES DO ENSINO INFANTIL. 11.00 - SECRETARIA DE ASSISTÊNCIA SOCIAL. 08.244.1008.2026 - MANUTENÇÃO DAS ATIVIDADES DA SECRETARIA DE BEM ESTAR SOCIAL. 11.010 - FUNDO MUNICIPAL DE ASSISTÊNCIA SOCIAL. 08.244.1008.2028 - MANUTENÇÃO DO SERVIÇO DE PROTEÇÃO E ATENDIMENTO INTEGRAL À FAMÍLIA-PAIF/CRAS/PBF. 08.244.1008.2044 - MANUT. SERV. CONV. E FORT. DE VÍNCULOS P/CRIANÇAS, ADOLESCENTES E IDOSOS-PBV/PSB. 08.244.1008.2045 - MANUTENÇÃO DA GESTÃO DO CADASTRO ÚNICO E DO PROGRAMA BOLSA FAMÍLIA - IGD/PB. 08.244.1008.2058 - MANUT. DO SERV.

PROTEÇÃO E ATENDIMENTO ESPEC. A FAMÍLIAS E INDIV.PAEFV/PFMC/PSB. 08.243.1008.2075 - MANUT. DO SERVIÇO DE PROT. SOCIAL A ADOLESCENTES EM CUMP. DE MEDIDA SÓCIO EDUC. 12.00 - SECRETARIA DE SAÚDE. 10.301.0017.2023 - MANUTENÇÃO DAS ATIVIDADES DA SECRETARIA DE SAÚDE. 12.010 - FUNDO MUNICIPAL DE SAÚDE. 10.301.1012.2024 - MANUTENÇÃO DOS PROGRAMAS DO SUS. 10.302.1012.2051 - MANUTENÇÃO DO CEO - CENTROS DE ESPECIALIDADES ODONTOLÓGICAS. 10.301.1012.2052 - MANUTENÇÃO DO PAB - FIXO. 13.00 - SECRETARIA DE AGROPECUÁRIA, CIÊNCIA E TEC. E MEIO AMBIENTE. 20.122.1011.2035 - MANUT. DAS ATIVIDADES DA SEC. DE AGROPECUÁRIA, CIÊNCIA E TEC. E MEIO AMBIENTE. 14.00 - SECRETARIA DE CULTURA, TURISMO E LAZER. 04.122.1004.2103 - MANUTENÇÃO DA SECRETARIA DE TURISMO, CULTURA, ESPORTE E LAZER. SERÃO UTILIZADAS AS SEGUINTE RUBRICAS: 4490.52 - EQUIPAMENTOS E MATERIAL PERMANENTE E 3390.30 - MATERIAL DE CONSUMO.

VIGÊNCIA: até o final do exercício financeiro de 2016

PARTES CONTRATANTES: Prefeitura Municipal de Taperoá e:

CT Nº PP00019-01/15/2016-CPL - 01.06.16 - DISTRIBUIDORA MACBRAZ LTDA - EPP - R\$ 53.403,70;

CT Nº PP00019-02/15/2016-CPL - 20.05.16 - REJANE DALVA DA SILVA - ME - R\$ 40.058,60.

Prefeitura Municipal de Cajazeiras

LICITAÇÃO

PREFEITURA MUNICIPAL DE CAJAZEIRAS
FUNDO MUNICIPAL DE SAÚDE DE CAJAZEIRAS

HOMOLOGAÇÃO E ADJUDICAÇÃO
TOMADA DE PREÇOS Nº 60004/2016

Nos termos do relatório final apresentado pela Comissão Permanente de Licitação e observado o parecer da Assessoria Jurídica, referente a Tomada de Preços nº 60004/2016, que objetiva: Construção de uma academia de saúde no bairro Parque Dom Bosco; HOMOLOGO o correspondente procedimento licitatório e ADJUDICO o seu objeto a: DRENA CONSTRUÇOES E LOCAÇÕES LTDA - R\$ 58.757,69.

Cajazeiras - PB, 02 de Junho de 2016

HENRY WITCHAEI DANTAS MOREIRA
Secretário

PREFEITURA MUNICIPAL DE CAJAZEIRAS
FUNDO MUNICIPAL DE SAÚDE DE CAJAZEIRAS

RESULTADO FASE HABILITAÇÃO
TOMADA DE PREÇOS Nº 60009/2016

OBJETO: Contratação de empresa para execução da obra de construção de uma Unidade de Acolhimento no município de Cajazeiras-PB..

LICITANTE HABILITADO:

- BRASEM INCORPORACOES LTDA.

Dos atos decorrentes do procedimento licitatório, caberão recursos nos termos do Art. 109, da Lei Federal nº 8.666/93 e suas alterações. Comunica-se que, em não havendo interposição de recursos, a sessão pública para abertura dos envelopes Proposta de Preços será realizada no dia 14/06/2016, às 10:00 horas, no mesmo local da primeira reunião. Maiores informações poderão ser obtidas junto a Comissão Permanente de Licitação, Rua Coronel Juvêncio Carneiro, 253 - Centro - Cajazeiras - PB, no horário das 07:00 as 13:00 horas dos dias úteis. Telefone: (083) 3531-4383.

Cajazeiras - PB, 02 de Junho de 2016

PATRICK NOBRE DA SILVA
Presidente da Comissão

PREFEITURA MUNICIPAL DE CAJAZEIRAS

ADJUDICAÇÃO E HOMOLOGAÇÃO
CHAMADA PÚBLICA Nº 002/2016

Nos termos do relatório final apresentado, referente a Chamada Pública nº 002/2016, que objetiva: aquisição de gêneros alimentícios da Agricultura Familiar e do Empreendedor Familiar Rural, com o objetivo de complementar a alimentação dos beneficiários dos programas sociais desenvolvidos neste Município e incentivar a geração de renda dos núcleos familiares rurais em estado de vulnerabilidade econômica, em conformidade com o Programa de Aquisição de Alimentos - PAA; ADJUDICO E HOMOLOGO o correspondente procedimento licitatório em favor de:

FRANCISCO ALEXANDRE FERREIRA - R\$ 3.937,50 / MARIA ERICÉLIA DA SILVA - R\$ 5.150,00 / REGINALDO DE SOUSA MOTA - R\$ 4.115,00 / JOSÉ CARLOS DE ABREU PEREIRA - R\$ 3.825,00 / JOSÉ DE ANCHIETA PEDROSA TRAJANO - R\$ 5.079,00 / MARCIOLNILA DUTRA DE ABREU - R\$ 5.710,00 / FRANCISCA COSTA DA SILVA - R\$ 1.425,00 / MARIA DAS GRAÇAS DOS SANTOS SILVA - R\$ 2.780,72 / JOSÉ ERIVAN TEMOTEO DE ABREU - R\$ 4.564,50 / GERALDO MARIANO - R\$ 2.553,40 / MARCOS DIAS DE CARVALHO - R\$ 1.425,00 / ELIAS DE FREITAS ALBUQUERQUE - R\$ 5.441,00 / RIVÂNIA ALVES DA SILVA - R\$ 5.940,00 / PAULO TRAJANO BORGES - R\$ 5.323,72 / FRANCISCO VIEIRA DE CARVALHO - R\$ 6.578,50 / FRANCISCO DE ASSIS ROLIM DA SILVA - R\$ 1.425,00 / ANTONIETA DOS SANTOS LISBOA - R\$ 3.206,72 / JOSÉ BEZERRA DE SOUZA - R\$ 1.314,00 / ZILMA DE OLIVEIRA IZIDÓRIO - R\$ 2.783,38 / WELLINGTON PEREIRA DA SILVA - R\$ 6.617,00 / LEOMAR DE FREITAS DIAS - R\$ 1.425,00 / JOSÉ ADAILTON PEDROZA TRAJANO - R\$ 1.610,40 / JOSÉ TRAJANO BORGES - R\$ 5.581,40 / MARIA PIEDADE ABREU DA MOTA - R\$ 1.168,00 / JOSÉ PEDRO DE SOUZA - R\$ 5.088,50 / ARISTEU QUEIROGA DE SOUZA - R\$ 5.477,50 / GILMAR BEZERRA DE SOUZA - R\$ 3.916,00 / LUCIVALDO DE FREITAS DIAS - R\$ 1.450,00 / LEURISLANDIA ANDRÉ ROLIM - R\$ 1.314,00 / TRAJANO BORGES TRAJANO - R\$ 2.965,50 / FRANCISCO FÉLIX DE ABREU - R\$ 5.335,00 / JOSEFA FÉLIX DE ABREU - R\$ 6.665,00 / MARIA IZABEL ANDRÉ DA SILVA - R\$ 2.063,40 / ACÁCIO JOÃO DE SANTANA JÚNIOR - R\$ 2.553,40 / VALDI CAROLINO BRAGA - R\$ 7.516,00.

Cajazeiras-PB, 02 de junho de 2016.

MARIA GORETTI DA SILVA
Secretária Municipal para o Desenvolvimento Humano

[Handwritten signature]



EXTRATOS

**PREFEITURA MUNICIPAL DE CAJAZEIRAS
FUNDO MUNICIPAL DE SAÚDE DE CAJAZEIRAS**

EXTRATO DE CONTRATO

OBJETO: Construção de uma academia de saúde no bairro Parque Dom Bosco.
FUNDAMENTO LEGAL: Tomada de Preços nº 60004/2016.
DOTAÇÃO: 02.030 - FUNDO MUNICIPAL DE SAÚDE 10.303.1019.1038 - CONST. DE POLO DE ACADEMIA DE SAÚDE COM AQUIS. DE EQUIP. 44.90.51 - OBRAS E INSTALAÇÕES 003 - SUS 008 - FUS
VIGÊNCIA: até o final do exercício financeiro de 2016
PARTES CONTRATANTES: Fundo Municipal de Saúde de Cajazeiras c/
CT Nº 60037/2016 - 02.06.16 - DRENA CONSTRUÇÕES E LOCAÇÕES LTDA - R\$ 58.757,69
Cajazeiras - PB, 02 de Junho de 2016
HENRY WITCHAEL DANTAS MOREIRA
Secretário

COMISSÃO PERMANENTE DE LICITAÇÃO

EXTRATO DO CONTRATO

OBJETO: Aquisição de gêneros alimentícios da Agricultura Familiar e do Empreendedor Familiar Rural, com o objetivo de complementar a alimentação dos beneficiários dos programas sociais desenvolvidos neste Município e incentivar a geração de renda dos núcleos familiares rurais em estado de vulnerabilidade econômica, em conformidade com o Programa de Aquisição de Alimentos-PA.
FUNDAMENTO LEGAL: Chamada Pública nº 002/2016
As despesas decorrentes dos presentes contratos correrão à conta: 02.140 FUNDO MUNICIPAL DE ASSISTÊNCIA SOCIAL

CONTRATANTE: FUNDO MUNICIPAL DE ASSISTÊNCIA SOCIAL

- CONTRATADOS:
- 3030/2016 - FRANCISCO ALEXANDRE FERREIRA - CPF: 151.273.384-91 - R\$ 3.937,50
- 3031/2016 - MARIA ERICÉLIA DA SILVA - CPF: 298.230.318-35 - R\$ 5.150,00
- 3032/2016 - REGINALDO DE SOUSA MOTA - CPF: 893.472.774-87 - R\$ 4.115,00
- 3033/2016 - JOSÉ CARLOS DE ABREU PEREIRA - CPF: 080.823.994-57 - R\$ 3.825,00
- 3034/2016 - JOSÉ DE ANCHIETA PEDROSA TRAJANO - CPF: 027.168.664-22 - R\$ 5.079,00
- 3035/2016 - MARCIOLNILA DUTRA DE ABREU - CPF: 028.420.614-89 - R\$ 5.710,00
- 3036/2016 - FRANCISCA COSTA DA SILVA - CPF: 047.700.157-20 - R\$ 1.425,00
- 3037/2016 - MARIA DAS GRAÇAS DOS SANTOS SILVA - CPF: 039.296.934-37 - R\$ 2.780,72
- 3038/2016 - JOSÉ ERIVAN TEMOTE DE ABREU - CPF: 674.742.414-04 - R\$ 4.564,50
- 3039/2016 - GERALDO MARIANO - CPF: 425.119.844-15 - R\$ 2.553,40
- 3040/2016 - MARCOS DIAS DE CARVALHO - CPF: 071.002.064-30 - R\$ 1.425,00
- 3041/2016 - ELIAS DE FREITAS ALBUQUERQUE - CPF: 437.007.644-72 - R\$ 5.441,00
- 3042/2016 - RIVÂNIA ALVES DA SILVA - CPF: 063.954.124-19 - R\$ 5.940,00
- 3043/2016 - PAULO TRAJANO BORGES - CPF: 038.732.674-03 - R\$ 5.323,72
- 3044/2016 - FRANCISCO VIEIRA DE CARVALHO - CPF: 023.284.574-36 - R\$ 6.578,50
- 3045/2016 - FRANCISCO DE ASSIS ROLIM DA SILVA - CPF: 023.651.724-40 - R\$ 1.425,00
- 3046/2016 - ANTONIETA DOS SANTOS LISBOA - CPF: 018.584.124-47 - R\$ 3.206,72
- 3047/2016 - JOSÉ BEZERRA DE SOUZA - CPF: 009.643.848-76 - R\$ 1.314,00
- 3048/2016 - ZILMA DE OLIVEIRA IZIDÓRIO - CPF: 030.199.294-35 - R\$ 2.783,38
- 3049/2016 - WELLINGTON PEREIRA DA SILVA - CPF: 024.778.534-22 - R\$ 6.617,00
- 3050/2016 - LEOMAR DE FREITAS DIAS - CPF: 044.115.134-55 - R\$ 1.425,00
- 3051/2016 - JOSÉ ADAILTON PEDROZA TRAJANO - CPF: 981.348.924-34 - R\$ 1.610,40
- 3052/2016 - JOSÉ TRAJANO BORGES - CPF: 044.857.504-34 - R\$ 5.581,40
- 3053/2016 - MARIA PIEDADE ABREU DA MOTA - CPF: 981.301.374-53 - R\$ 1.168,00
- 3054/2016 - JOSÉ PEDRO DE SOUZA - CPF: 004.473.968-03 - R\$ 5.088,50
- 3055/2016 - MARISETE QUEIROGA DE SOUZA - CPF: 646.698.404-44 - R\$ 5.477,50
- 3056/2016 - GILMAR BEZERRA DE SOUZA - CPF: 057.166.464-41 - R\$ 3.916,00
- 3057/2016 - LUCIVALDO DE FREITAS DIAS - CPF: 026.581.224-03 - R\$ 1.450,00
- 3058/2016 - LEURISLÂNDIA ANDRÉ ROLIM - CPF: 046.111.744-41 - R\$ 1.314,00
- 3059/2016 - TRAJANO BORGES TRAJANO - CPF: 034.313.924-31 - R\$ 2.965,50
- 3060/2016 - FRANCISCO FÉLIX DE ABREU - CPF: 022.007.804-88 - R\$ 5.335,00
- 3061/2016 - JOSEFA FÉLIX DE ABREU - CPF: 646.569.184-15 - R\$ 6.665,00
- 3062/2016 - MARIA IZABEL ANDRADE DA SILVA - CPF: 646.317.204-34 - R\$ 2.063,40
- 3063/2016 - ACÁCIO JOÃO DE SANTANA JÚNIOR - CPF: 323.782.738-46 - R\$ 2.553,40
- 3064/2016 - VALDI CAROLINO BRAGA - CPF: 058.457.424-04 - R\$ 7.516,00

Cajazeiras-PB, 02 de junho de 2016.
MARIA GORETTI DA SILVA
Secretária Municipal para o Desenvolvimento Humano.

**Prefeitura Municipal
de São Sebastião de Lagoa de Roça**

EXTRATOS

PREFEITURA MUNICIPAL DE SÃO SEBASTIÃO DE LAGOA DE ROÇA

ADITIVO DE PRAZO E VALOR

Termo aditivo nº 02do Contrato de nº 00058/2015. Partes Prefeitura Municipal de São Sebastião de Lagoa de Roça e LARMED DISTRIBUIDORA DE MEDIC. E MAT. MEDICO HOSPITALAR LTDA., Objeto: ADESAO A REGISTRO DE PREÇOS EM ATA PARA EVENTUAL AQUISIÇÃO DE MEDICAMENTO. Fundamento legal: ADESAO nº 00002/2015.dotação: Recursos Próprios do Município de São Sebastião de Lagoa de Roça: 02110.10.301.2007.2024 - MANUTENCAO DOS SERVICOS DE SAUDE 02110.10.301.2007.2030 - AQUISCAO DE MEDICAMENTOS P/DISTRIBUICAO GRATUITA 02110.10.301.2007.2031 - AQUISCAO DE MEDICAMENTOS PARA FARMACIA BASICA objeto do Aditivo: Refere-se o presente aditivo de acréscimo de 25% do valor totalizando 116.783,98 de acréscimo passando a ter um valor de R\$ 583.919,91 e Prorrogação por mais 120 dias a contar de 31 de dezembro de 2015, Mantendo As Demais Cláusulas Inalteradas, Com Fulcro No Art. 57.II e 65, §. Da Lei 8666/93. Assinam: Maria do Socorro Cardoso e LARMED DISTRIBUIDORA DE MEDIC. E MAT. MEDICO HOSPITALAR LTDA

EXTRATO DE TERMO ADITIVO

TERMO ADITIVO Nº 02 DO CONTRATO DE Nº 00024/2015. PARTES: PREFEITURA MUNICIPAL DE SÃO SEBASTIÃO DE LAGOA DE ROÇA / BASE MAQUINAS E IMPLEMENTOS AGRICOLAS LTDA, OBJETO CONTRATUAL: Aquisição de uma Patrulha Mecanizada posta de Trator Agrícola Novo, Batedeira de Cereais, Carreta tanque elíptico, carreta agrícola tipo basculante, grade hidráulica e roçadeira agrícola, para uso do município, com recursos do contrato de repasse nº 784047/2013, firmado com o Governo Federal, Ministério da Agricultura, Pecuária e Abastecimento e por intermédio da Caixa Econômica Federal. OBJETO DO ADITIVO: Refete-se o presente Aditivo de acréscimo de aditamento de prazo com prorrogação até o dia 31.06.2016 ao Contrato nº 00024/2015, da empresa BASE MAQUINAS E IMPLEMENTOS AGRICOLAS LTDA, MANTENDO AS DEMAIS CLÁUSULAS INALTERADAS, COM FULCRO NO ART. 57.II, §. DA LEI 8666/93. ASSINAM: MARIA DO SOCORRO CARDOSO E BASE MAQUINAS E IMPLEMENTOS AGRÍCOLAS LTDA/JOSE INOCÊNCIO HERMÍNIO

**Prefeitura Municipal
de Guarabira**

LICITAÇÕES

PREFEITURA MUNICIPAL DE GUARABIRA

ATA DE REGISTRO DE PREÇOS Nº: RP 00058/2016

Aos 31 dias do mês de Maio de 2016, na sede da Comissão Permanente de Licitação da Prefeitura Municipal de Guarabira, Estado da Paraíba, localizada na Rua Solon de Lucena - Centro - Guarabira - PB, nos termos da Lei Federal de nº 10.520, de 17 de julho de 2002, Decreto Municipal nº 20/2007, de 02 de Julho de 2007, Decreto Municipal nº 66/2014, de 29 de Dezembro de 2014, e subsidiariamente pela Lei Federal nº. 8.666, de 21 de junho de 1993 e suas alterações posteriores, bem como as demais normas legais aplicáveis, e, ainda, conforme a classificação da proposta apresentada no Pregão Presencial nº 00058/2016 que objetiva o registro de preços para: Contratação de empresa especializada para prestação de serviços em limpeza de fossas e outros serviços conforme termo de referência; resolve registrar o preço nos seguintes termos:
Órgão e/ou entidade integrante da presente Ata de Registro de Preços: PREFEITURA MUNICIPAL DE GUARABIRA - CNPJ nº 08.785.479/0001-20.

VELOCIDADE: ALEXANDRE LAURENTINO DA SILVA
CNPJ: 11.580.957/0001-13

ITEM	ESPECIFICAÇÃO	MARCA	UNID.	QUANT.	R.UNIT.	FTOTAL
1	Limpeza de fossas com caminhão de sucção à vácuo destinado a coleta de dejetos provenientes de fossas sépticas, com tanque de 10.000 litros	CAMINHÃO VOLKSWAGEN COM TANQUE LIMPA FOSSAS E COM BOMBA DE SUCCÃO A VÁCUO EUROVAC	Carrada	200	470,00	94.000,00
2	Sanitários Químicos, com as seguintes características: fabricação em 100% de A de Policérebro, microfilm, porta-papel higiênico, pia sanitária descartável, tampa translúcida, caixa de dejetos com capacidade para 200 litros, higienização diária por conta da empresa contratada e produtos químicos adequados	VR BARROS ECOLÓGICA LTDA / MODELO STANDAR	Unidades	200	130,00	26.000,00
TOTAL						120.000,00

CLÁUSULA PRIMEIRA - DA VALIDADE DOS PREÇOS:
A referida Ata de Registro de Preços terá a vigência de 12 (doze) meses, considerados da data de publicação de seu extrato na imprensa oficial.
A existência de preços registrados não obriga a Prefeitura Municipal de Guarabira firmar contratações oriundas do Sistema de Registro de Preços ou nos quantitativos estimados, facultando-se a realização de licitação específica para aquisição pretendida, assegurada preferência ao fornecedor registrado em igualdade de condições, sem que caiba direito a recurso ou indenização.
CLÁUSULA SEGUNDA - DA UTILIZAÇÃO DA ATA DE REGISTRO DE PREÇOS:
A cada efetivação da contratação do objeto registrado deontemente desta Ata, devidamente formalizada através da respectiva Ordem de Serviço, serão observadas as cláusulas e condições constantes do Edital de licitação que a precedeu, modalidade Pregão Presencial nº 00058/2016, parte integrante do presente instrumento de compromisso. A presente Ata de Registro de Preços, durante sua vigência poderá ser utilizada: Pela Prefeitura Municipal de Guarabira, que também é o órgão gerenciador responsável pela administração e controle desta Ata, representada pela sua estrutura organizacional definida no respectivo orçamento programa.
Por órgãos ou entidades da administração pública, observadas as disposições do Pregão Presencial nº 00058/2016, que fizerem adesão a esta Ata, mediante a consulta e a anuência do órgão gerenciador.
CLÁUSULA TERCEIRA - DAS DISPOSIÇÕES GERAIS:
Integram esta Ata, o Edital do Pregão Presencial nº 00058/2016 e seus anexos, e as seguintes propostas vencedoras do referido certame:
- ALEXANDRE LAURENTINO DA SILVA.
Item(s): 1 - 2.
Valor: R\$ 120.000,00.
CLÁUSULA QUARTA - DO FORO:
Para dirimir as questões decorrentes da utilização da presente Ata, fica eleito o Foro da Comarca de Guarabira.

Guarabira - PB, 31 de Maio de 2016
ZENÓBIO TOSCANO DE OLIVEIRA
Prefeito

PREFEITURA MUNICIPAL DE GUARABIRA

**DECISÃO
PREGÃO PRESENCIAL Nº 00058/2016**

A interposição de recurso administrativo quando o certame fora realizado na modalidade Pregão Presencial deve atender aos requisitos da Lei 10.520/02. Nestes termos, dispõe o art. 4, inciso XVIII que declarado o vencedor qualquer licitante deverá manifestar imediata e motivadamente a intenção de recorrer, de



TOSCANO DE SAO PAULO
SERVICO NOTARIAL E REGISTRAL
Rua Celso de Figueiredo, 31
Fone: 3411.1177
POFICIO ESPECIALIZADO
EDITAL

CONTRATAÇÃO DE SERVIÇOS DE MANUTENÇÃO
CONTRATAÇÃO DE SERVIÇOS DE MANUTENÇÃO
CONTRATAÇÃO DE SERVIÇOS DE MANUTENÇÃO

PREFEITURA MUNICIPAL DE AGUIAR
EXTRATO DE CONTRATO
INSTRUMENTO: Contrato de prestação de serviços de acordo com a Tomada de Preços nº 001/2016.

EXTRATO DE CONTRATO
INSTRUMENTO: Contrato de prestação de serviços de acordo com a Tomada de Preços nº 002/2016.

PREFEITURA MUNICIPAL DE CAMPINA GRANDE
EXTRATO DE CONTRATO
INSTRUMENTO: Contrato nº 005/2016 de prestação de serviços.

FUNDO MUNICIPAL DE PROMOÇÃO E ASSISTÊNCIA SOCIAL DE SÃO FÉ
EXTRATO DE CONTRATO
OBJETO: Aquisição parcelada de peças diversas destinadas às atividades comunitárias.

FUNDO MUNICIPAL DE PROMOÇÃO E ASSISTÊNCIA SOCIAL DE SÃO FÉ
EXTRATO DE CONTRATO
OBJETO: Evolução de serviços necessários visando à manutenção comunitária dos veículos pertencentes à lista municipal.

ESTADO DA PARAIBA
PREFEITURA MUNICIPAL DE CAJAZEIRAS
EXTRATO DE TERMO ADITIVO
OBJETO: Termo Aditivo nº 02 ao Contrato nº 005/2015-15- PARQUES-PREFEITURA MUNICIPAL DE CAJAZEIRAS-RESERVAÇÃO-CONSERVAÇÃO DE ÁREAS DE INTERESSE LUTA-EPG-C/MS-16-15/2015-15-11

GOVERNO DO ESTADO DA PARAIBA
SECRETARIA DE ESTADO DE COMUNICAÇÃO INSTITUCIONAL
AVISO DE LICITAÇÃO
PROCESSO Nº 23.202.009/2016-01

PREFEITURA MUNICIPAL DE CAJAZEIRAS
CONTRATO PRECATORIAL Nº 002/2016
AVISO DE LICITAÇÃO
OBJETO: Prestação de serviços de manutenção e conservação de veículos.

INSTITUTO DE PREVIDÊNCIA SOCIAL DOS SERVIDORES PÚBLICOS MUNICIPAIS DE CAMPINA GRANDE
AVISO DE LICITAÇÃO
PREÇO ADICIONAL Nº 002/2016

ESTADO DA PARAIBA
FUNDO MUNICIPAL DE SAÚDE DE UIRUAMA
EXTRATO DE LICITAÇÃO
OBJETO: Prestação de serviços de manutenção e conservação de veículos.

PREFEITURA MUNICIPAL DE MARIZÓPOLIS
EXTRATO DE TERMO ADITIVO Nº 01
CONTRATAÇÃO: VAGA ENGENHEARIA ABELI
LICITAÇÃO TOMADA DE PREÇOS 001/2016

CONTRATAÇÃO DE SERVIÇOS DE MANUTENÇÃO
CONTRATAÇÃO DE SERVIÇOS DE MANUTENÇÃO
CONTRATAÇÃO DE SERVIÇOS DE MANUTENÇÃO

FUNDO MUNICIPAL DE PROMOÇÃO E ASSISTÊNCIA SOCIAL DE SÃO FÉ
EXTRATO DE CONTRATO
OBJETO: Evolução de serviços necessários visando à manutenção comunitária dos veículos pertencentes à lista municipal.

FUNDO MUNICIPAL DE PROMOÇÃO E ASSISTÊNCIA SOCIAL DE SÃO FÉ
EXTRATO DE CONTRATO
OBJETO: Evolução de serviços necessários visando à manutenção comunitária dos veículos pertencentes à lista municipal.

ESTADO DA PARAIBA
PREFEITURA MUNICIPAL DE UIRUAMA
EXTRATO DE LICITAÇÃO
OBJETO: Prestação de serviços de manutenção e conservação de veículos.

ESTADO DA PARAIBA
FUNDO MUNICIPAL DE SAÚDE DE UIRUAMA
EXTRATO DE LICITAÇÃO
OBJETO: Prestação de serviços de manutenção e conservação de veículos.

ESTADO DA PARAIBA
FUNDO MUNICIPAL DE SAÚDE DE CAJAZEIRAS
EXTRATO DE LICITAÇÃO
OBJETO: Prestação de serviços de manutenção e conservação de veículos.

CONTRATAÇÃO DE SERVIÇOS DE MANUTENÇÃO
CONTRATAÇÃO DE SERVIÇOS DE MANUTENÇÃO
CONTRATAÇÃO DE SERVIÇOS DE MANUTENÇÃO

ESTADO DA PARAIBA
FUNDO MUNICIPAL DE PROMOÇÃO E ASSISTÊNCIA SOCIAL DE SÃO FÉ
EXTRATO DE CONTRATO
OBJETO: Evolução de serviços necessários visando à manutenção comunitária dos veículos pertencentes à lista municipal.

ESTADO DA PARAIBA
FUNDO MUNICIPAL DE PROMOÇÃO E ASSISTÊNCIA SOCIAL DE SÃO FÉ
EXTRATO DE CONTRATO
OBJETO: Evolução de serviços necessários visando à manutenção comunitária dos veículos pertencentes à lista municipal.

ESTADO DA PARAIBA
PREFEITURA MUNICIPAL DE UIRUAMA
EXTRATO DE LICITAÇÃO
OBJETO: Prestação de serviços de manutenção e conservação de veículos.

ESTADO DA PARAIBA
FUNDO MUNICIPAL DE SAÚDE DE UIRUAMA
EXTRATO DE LICITAÇÃO
OBJETO: Prestação de serviços de manutenção e conservação de veículos.

ESTADO DA PARAIBA
FUNDO MUNICIPAL DE PROMOÇÃO E ASSISTÊNCIA SOCIAL DE SÃO FÉ
EXTRATO DE CONTRATO
OBJETO: Evolução de serviços necessários visando à manutenção comunitária dos veículos pertencentes à lista municipal.

CONTRATAÇÃO DE SERVIÇOS DE MANUTENÇÃO
CONTRATAÇÃO DE SERVIÇOS DE MANUTENÇÃO
CONTRATAÇÃO DE SERVIÇOS DE MANUTENÇÃO

ESTADO DA PARAIBA
FUNDO MUNICIPAL DE PROMOÇÃO E ASSISTÊNCIA SOCIAL DE SÃO FÉ
EXTRATO DE CONTRATO
OBJETO: Evolução de serviços necessários visando à manutenção comunitária dos veículos pertencentes à lista municipal.

ESTADO DA PARAIBA
FUNDO MUNICIPAL DE PROMOÇÃO E ASSISTÊNCIA SOCIAL DE SÃO FÉ
EXTRATO DE CONTRATO
OBJETO: Evolução de serviços necessários visando à manutenção comunitária dos veículos pertencentes à lista municipal.

ESTADO DA PARAIBA
PREFEITURA MUNICIPAL DE UIRUAMA
EXTRATO DE LICITAÇÃO
OBJETO: Prestação de serviços de manutenção e conservação de veículos.

ESTADO DA PARAIBA
FUNDO MUNICIPAL DE SAÚDE DE UIRUAMA
EXTRATO DE LICITAÇÃO
OBJETO: Prestação de serviços de manutenção e conservação de veículos.

ESTADO DA PARAIBA
FUNDO MUNICIPAL DE PROMOÇÃO E ASSISTÊNCIA SOCIAL DE SÃO FÉ
EXTRATO DE CONTRATO
OBJETO: Evolução de serviços necessários visando à manutenção comunitária dos veículos pertencentes à lista municipal.

CONTRATAÇÃO DE SERVIÇOS DE MANUTENÇÃO
CONTRATAÇÃO DE SERVIÇOS DE MANUTENÇÃO
CONTRATAÇÃO DE SERVIÇOS DE MANUTENÇÃO

ESTADO DA PARAIBA
FUNDO MUNICIPAL DE PROMOÇÃO E ASSISTÊNCIA SOCIAL DE SÃO FÉ
EXTRATO DE CONTRATO
OBJETO: Evolução de serviços necessários visando à manutenção comunitária dos veículos pertencentes à lista municipal.

ESTADO DA PARAIBA
FUNDO MUNICIPAL DE SAÚDE DE UIRUAMA
EXTRATO DE LICITAÇÃO
OBJETO: Prestação de serviços de manutenção e conservação de veículos.

ESTADO DA PARAIBA
PREFEITURA MUNICIPAL DE UIRUAMA
EXTRATO DE LICITAÇÃO
OBJETO: Prestação de serviços de manutenção e conservação de veículos.

ESTADO DA PARAIBA
FUNDO MUNICIPAL DE SAÚDE DE UIRUAMA
EXTRATO DE LICITAÇÃO
OBJETO: Prestação de serviços de manutenção e conservação de veículos.

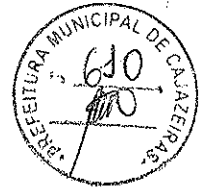

ESTADO DA PARAÍBA
FUNDO MUNICIPAL DE SAÚDE DE CAJAZEIRAS

Cajazeiras - PB, 06 de Junho de 2016.

À
DRENA CONSTRUCOES E LOCACOES LTDA

Referente: Ordem de Serviços

Prezados Senhores,

Autorizamos o início dos serviços no prazo máximo de 3 (três) dias a partir desta data:

Serviços - Construção de uma academia de saúde no bairro Parque Dom Bosco, município de Cajazeiras-PB..

Considerando ter sido esta empresa vencedora da licitação modalidade Tomada de Preços nº 60004/2016 e ainda de acordo com o contrato correspondente assinado entre as partes nº 60037/2016-CPL.

Atenciosamente,

HENRY WITCHAEL DANTAS MOREIRA
Secretário

Ciente da Contratada - 06.06.16

DRENA Construções e Locações Ltda ME
CNPJ 23 246 832/0001-98

DRENA CONSTRUÇÕES E LOCACOES LTDA
Wilson dos Santos Araújo
CNPJ nº 23 246 832/0001-98
DEPARTAMENTO ADMINISTRATIVO





ESTADO DA PARAÍBA
FUNDO MUNICIPAL DE SAÚDE DE CAJAZEIRAS

Cajazeiras - PB, 06 de Junho de 2016.

À
DRENA CONSTRUCOES E LOCACOES LTDA

Referente: Ordem de Serviços

Prezados Senhores,

Autorizamos o início dos serviços no prazo máximo de 3 (três) dias a partir desta data:

Serviços - Construção de uma academia de saúde no bairro Parque Dom Bosco, município de Cajazeiras-PB..

Considerando ter sido esta empresa vencedora da licitação modalidade Tomada de Preços nº 60004/2016 e ainda de acordo com o contrato correspondente assinado entre as partes nº 60037/2016-CPL.

Atenciosamente,

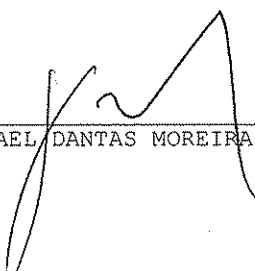
HENRY WITCHAEL DANTAS MOREIRA
Secretário

Ciente da Contratada - 06.06.16

Dr. Wilson dos Santos Araújo
DRENA CONSTRUCOES E LOCACOES LTDA
CNPJ nº 23.246.832/0001-98
FUNDO MUNICIPAL DE SAÚDE DE CAJAZEIRAS
DEPARTAMENTO ADMINISTRATIVO

Handwritten initials/signature

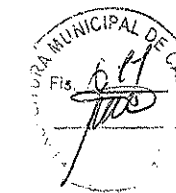

FUNDO MUNICIPAL DE SAÚDE DE CAJAZEIRAS

DOCUMENTAÇÃO - TOMADA DE PREÇO N° 60004/2016

PROJECTE - ENGENHARIA, ARQUITETURA, CONSTRUÇÕES
E CONSULTORIA LTDA

RUA DR. CARLOS PIRES, 34 – ESTREITO, CAJAZEIRAS-PE

CEP: 58.804-200

CNPJ: 13.556.557/0001/55

Protocolo 157 08:30h
Recebido em
03/10/2016
[Handwritten signature]

[Handwritten initials]

[Handwritten initials]



1

0 0

0 0

DRENA CONSTRUÇÕES E LOCAÇÕES LTDA - ME

[Handwritten Signature]
DRENA Construções e Locações Ltda - ME
CNPJ: 23.246.832/0001-98
José Wilson dos Santos Araújo
CPF: 810.919.583-00
SÓCIO ADMINISTRATIVO

FUNDO MUNICIPAL DE SAÚDE DE CAJAZEIRAS
DOCUMENTAÇÃO - TOMADA DE PREÇOS N°. 60004/2016
PROPONENTE: DRENA CONSTRUÇÕES E LOCAÇÕES LTDA.
ENDEREÇO: AV. AILTON GOMES DE ALENCAR, 2364, SALA 201
ANDAR 2 - PIRAJÁ - JUAZEIRO DO NORTE - CE.
CNPJ: 23.246.832/0001-98

[Handwritten Signature]
DRENA Construções e Locações Ltda - ME
CNPJ: 23.246.832/0001-98
José Wilson dos Santos Araújo
CPF: 810.919.583-00
SÓCIO ADMINISTRATIVO

[Handwritten Signature]
DRENA Construções e Locações Ltda - ME
CNPJ: 23.246.832/0001-98
José Wilson dos Santos Araújo
CPF: 810.919.583-00
SÓCIO ADMINISTRATIVO

[Handwritten Signature]
DRENA Construções e Locações Ltda - ME
CNPJ: 23.246.832/0001-98
José Wilson dos Santos Araújo
CPF: 810.919.583-00
SÓCIO ADMINISTRATIVO



AV. AILTON GOMES DE ALENCAR, 2364, SALA 201 ANDAR 2 - PIRAJÁ - JUAZEIRO DO NORTE - CE.

FONE: (88)98805 6843 / (88)99707 5849

[Handwritten signatures]

FUNDO MUNICIPAL DE SAÚDE DE CAJAZEIRAS - PB
CONSTRUTORA VÉRTICE LTDA - ME
CNPJ : 09.019.058/0001-51
RUA DOS CARIRIS 76, VILA ALTA, CRATO - CE
A - DOCUM. NTAÇÃO - TOMADA DE PREÇÇ Nº 60004/2016

[Handwritten mark]







(Handwritten mark)

DRTEH Construções e Locações

CNPJ 23.246.832/0001

(Signature)
José Wilson dos Santos
CPF 810.918.583-1
SOCIO ADMINISTRATIVO

(Handwritten initials)



DRTEH Construções e Locações Ltda - ME
CNPJ 23.246.832/0001 - 98
(Signature)
José Wilson dos Santos Araújo
CPF 810.918.583-100
SOCIO ADMINISTRATIVO

(Large handwritten signature)

DRTEH Construções e Locações Ltda - ME
CNPJ 23.246.832/0001 - 98

(Signature)
José Wilson dos Santos Araújo
CPF 810.918.583-100
SOCIO ADMINISTRATIVO

DRENA CONSTRUÇÕES E LOCAÇÕES LTDA - ME

FUNDO MUNICIPAL DE SAÚDE DE CAJAZEIRAS
PROPOSTA DE PREÇOS – TOMADA DE PREÇOS N°. 60004/2016
PROPONENTE: DRENA CONSTRUÇÕES E LOCAÇÕES LTDA.
ENDEREÇO: AV. AILTON GOMES DE ALENCAR, 2364, SALA 201
ANDAR 2 – PIRAJA – JUAZEIRO DO NORTE – CE.
CNPJ: 23.246.832/0001-98

AV. AILTON GOMES DE ALENCAR, 2364, SALA 201 ANDAR 2 - PIRAJA - JUAZEIRO DO NORTE - CE.

CNPJ: 23.246.832/0001-98

FONE: (88)98805 6843 / (88)99707 5849

UP



Propostas de Preços da TP 60004/2016.

Sessão DIA 15/04/16.

Horário de início 10:18h.

[Handwritten signature]

[Handwritten signature]

[Handwritten signature]

[Handwritten signature]

[Handwritten signature]

[Handwritten signature]

[Handwritten signature]

Handwritten text, possibly a signature or name, written vertically in cursive script.

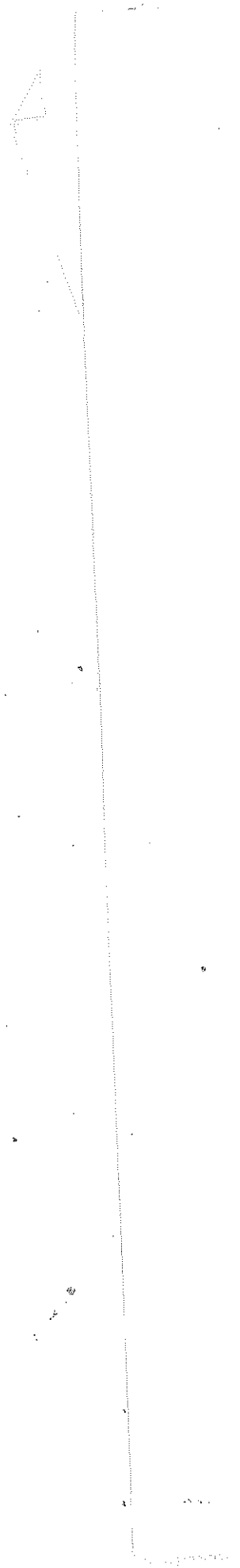
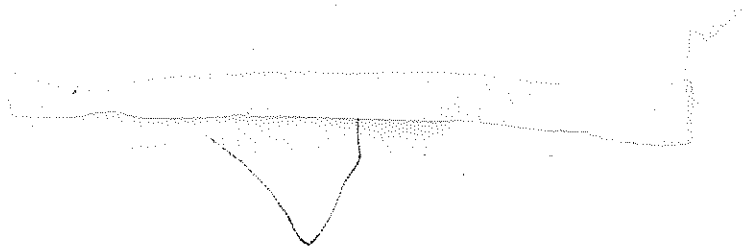



ESTADO DA PARAÍBA
PREFEITURA MUNICIPAL DE CAJAZEIRAS
SECRETARIA MUNICIPAL DE ADMINISTRAÇÃO
COMISSÃO PERMANENTE DE LICITAÇÃO



Ofício nº 089-2016/CPL

Cajazeiras, 15 de junho de 2016.

À empresa
DRENA CONSTRUÇÕES E LOCAÇÕES LTDA.
Av. Ailton Gomes, nº 2.364 – Sala 01 – 2º andar, bairro Pirajá
Município Juazeiro do Norte - CE

Assunto: **Notificação Extrajudicial.**

Sr. Representante da empresa DRENA CONSTRUÇÕES E LOCAÇÕES LTDA,

Tendo em vista a inércia da empresa quanto a comprovação do início das obras referentes a Tomada de Preços nº 60004/2016, que tem por objeto a construção de uma academia de saúde no Parque Dom Bosco, no município de Cajazeiras-PB, e também após a omissão desta quanto a apresentação de justificativa quanto ao seu retardamento nos diversos contatos realizados por este Ente (telefônicos e contatos presenciais), venho por meio deste, **NOTIFICÁ-LO**, na forma do artigo 87, parágrafo 2º, da Lei n. 8.666/93 para que apresente defesa escrita, no prazo de 05 (cinco) dias úteis, acerca do descumprimento do prazo de início das obras.

Cumpre-nos informar que o instrumento contratual (contrato nº 60037/2016-CPL) foi assinado pelas partes no dia 02 de junho do corrente ano, tendo sido publicado nos meios de comunicações oficiais, na mesma data, o extrato correspondente, como se depreende do contrato e das publicações em anexo. A cláusula sétima do referido contrato estipula que as obras desta academia de saúde deveriam ter sido iniciadas após 03 (três) dias contados da assinatura da ordem de serviço, que ocorreu no dia 06 de junho de 2016, em anexo.

A obra já deveria ter sido iniciada desde o dia 10 de junho de 2016, no entanto, quase 10 (dez) dias se passaram e tais obras não foram sequer iniciadas e nem tão pouco foram apresentados os motivos que justificassem o retardamento do seu início.

O instrumento convocatório, no item 16.1, em consonância com a Lei 8.666/93, prevê, *in verbis*:

16.1.A recusa injusta em deixar de cumprir as obrigações assumidas e preceitos legais, sujeitará o Contratado, garantida a prévia defesa, às seguintes penalidades previstas nos Arts. 86 e 87 da Lei 8.666/93: a - advertência; b - multa de mora de 0,5% (zero vírgula cinco por cento) aplicada sobre o valor do contrato por dia de atraso na entrega, no início ou na execução do objeto ora contratado; c - multa de 10% (dez por cento) sobre o valor contratado pela inexecução total ou parcial do contrato; d - suspensão temporária de participar em licitação e

15/06/2016

impedimento de contratar com a Administração, por prazo de até 02 (dois) anos; e - declaração de inidoneidade para licitar ou contratar com a Administração Pública enquanto perdurarem os motivos determinantes da punição ou até que seja promovida sua reabilitação perante a própria autoridade que aplicou a penalidade; f - simultaneamente, qualquer das penalidades cabíveis fundamentadas na Lei 8.666/93. (grifo nosso).

Assim, percebe-se que a empresa vem retardando, sem justificativa plausível, o início das obras, ocasionando inestimáveis prejuízos tanto ao erário público quanto a população que necessita com urgência do funcionamento desta Academia de Saúde. Com sua conduta negligente a empresa acaba por ensejar a aplicação das sanções administrativas correspondentes por parte da Administração Pública.

Em tempo, esclareço que este instrumento serve como concessivo do direito à ampla defesa, tendo em vista a possibilidade iminente de aplicação das penalidades constantes do contrato administrativo n. 60037/2016-CPL, cláusula décima primeira.

Atenciosamente,

PATRICK NOBRE DA SILVA
Presidente da Comissão Permanente de Licitações



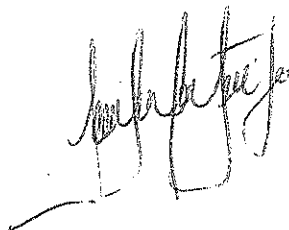



Correios **AVISO DE RECEBIMENTO** **AR** **AVIS EN07**

(CÓDIGO DE BARRAS OU Nº DE REGISTRO DO OBJETO)

PREFEITURA MUNICIPAL DE CAJAZEIRAS
Fls. **619**

DATA DE POSTAGEM / DATE DE DÉPÔT: **30/05/16**

UNIDADE DE POSTAGEM / BUREAU DE DÉPÔT: **CAJAZEIRAS**

TENTATIVAS DE ENTREGA / TENTATIVES DE LIVRAISON

PREENCHER COM LETRA DE FORMA

NOME OU RAZÃO SOCIAL DO REMETENTE / NOM OU RAISON SOCIALE DE L'EXPÉDITEUR

Excelentíssima.
Francisca Denise Albuquerque de Oliveira
Prefeita Municipal de Cajazeiras
Cel. Juvêncio Carneiro, 253 – Centro.
CEP: 58900-000 Cajazeiras-PB

UF: **BRASIL**
BRESIL

ENDERECO PARA DEVOLUCAO / RETOUR

licitação

AR

PREENCHER COM LETRA DE FORMA

DESTINATARIO DO OBJETO / DESTINATAIRE

NOME OU RAZÃO SOCIAL DO DESTINATARIO DO OBJETO / NOM OU RAISON SOCIALE DU DESTINATAIRE

Projete Engenharia, Arquitetura, Construção e Instalações

ENDERECO / ADRESSE

Rua Dr. Lúcio Pires, Estreito

CER / CODE POSTAL: **58.804-200** CIDADE / LOCALITE: **Olinda** UF: **PB** BRASIL

DESCRIÇÃO DE CONTEUDO / SUJEITO A VERIFICAÇÃO / DESCRIPTION

Opus nº 082/2016 epi Avaliação de envelope licitatório proposto

ASSINATURA DO RECEBEDOR / SIGNATURE DU RECEPTEUR: **Juan Carlos** DATA DE RECEBIMENTO / DATE DE LIVRACION: **02/06/16**

NOME LEGÍVEL DO RECEBEDOR / NOM LISIBLE DU RECEPTEUR: **Francisco das Chagas da Silva**

Nº DOCUMENTO DE IDENTIFICAÇÃO DO RECEBEDOR / ORGÃO EXPEDIDOR: **Mat.: 478221-8** RUBRICA E MAT. DO EMPREGO / SIGNATURE DE L'AGENCE: **Carteiro**

ENDEREÇO PARA DEVOLUÇÃO NO VERSO / ADRESSE DE RETOUR DANS LE VERSO

75240203-0

141 x 186 mm

02 JUN 2016

Correios Brasil **AVISO DE RECEBIMENTO** **AR** (CÓDIGO DE BARRAS OU Nº DE REGISTRO DO OBJETO)

AVIS CNOX

DATA DE POSTAGEM / DATE DE DÉPÔT: **03 / 05 / 16**

UNIDADE DE POSTAGEM / BUREAU DE DÉPÔT: **3303**

TENTATIVAS DE ENTREGA / TENTATIVES DE LIVRAISON

PREENCHER COM LETRA DE FORMA

NOME OU RAZÃO SOCIAL DO REMETENTE / NOM OU RAISON SOCIALE DE L'EXPÉDITEUR

**Excelentíssima.
Francisca Denise Albuquerque de Oliveira
Prefeita Municipal de Cajazeiras
Cel. Juvêncio Carneiro, 253 – Centro.
CEP: 58900-000 Cajazeiras-PB**

UF: **PB** BRASIL BRESIL

ENDERECO PARA DEVOLUÇÃO / RETOUR

Cajazeiras

AR

PREENCHER COM LETRA DE FORMA

DESTINATARIO DO OBJETO / DESTINATAIRE

NOME OU RAZÃO SOCIAL DO DESTINATARIO DO OBJETO / NOM OU RAISON SOCIALE DU DESTINATAIRE: **Parasitologica Zélice Ltda. (Empresa)**

ENDERECO / ADRESSE: **Rua dos Coarús, 76 - 381a Orla**

CEP / CODE POSTAL: **63.113-622** CIDADE / LOCALITE: **Crato** UF: **CE** BRASIL BRESIL

DECLARAÇÃO DE CONTEÚDO (SUJEITO A VERIFICAÇÃO E DISCRIMINAÇÃO): **Opus nº 081 2016/CP1 Produção de maquiagem para adorno corporal proposta**

ASSINATURA DO RECEBEDOR / SIGNATURE DU RECEPTEUR: **Valdineis Junio S. Bezerra** DATA DE RECEBIMENTO / DATE DE LIVRACION: **05/06/16**

NOME LEGÍVEL DO RECEBEDOR / NOM LISIBLE DU RECEPTEUR: **Valdineis Junio S. Bezerra**

Nº DOCUMENTO DE IDENTIFICAÇÃO DO RECEBEDOR / ORGÃO EXPEDIDOR: **CO. GOMBARO ROUN**

RÚBRICA E MAT. DO EMPREGADO / SIGNATURE DE L'AGENT: **CO. GOMBARO ROUN**

ENDERECO PARA DEVOLUÇÃO NO VERSO / ADRESSE DE RETOUR DANS LE VERS

CARIMBO DE ENTREGA UNIDADE DE DESTINO: **06 JUN 2016**

Juntao as Processos
03.02.16

Patrick Nobre da Silva
Presidente da CPL
Port. nº 157 /2015



Tribunal de Contas do Estado da Paraíba

TRAMITA - Sistema de Tramitação de Processos e Documentos

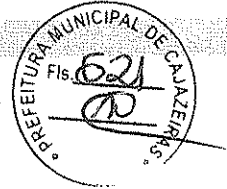

RECIBO DE ALTERAÇÃO DE DOCUMENTOS/INFORMAÇÕES

O Tribunal de Contas do Estado da Paraíba certifica que em 05/07/2016 às 10:15:54 Patrick Nobre da Silva alterou os seguintes documentos/informações deste documento sob o N° 16534/16.

Jurisdicionado: Prefeitura Municipal de Cajazeiras
 Número da Licitação: 60004/2016
 Data de Publicação: 01/04/2016
 Órgão de Publicação: Diário Oficial do Estado
 Data de Homologação: 02/06/2016
 Responsável pela Homologação: Prefeitura Municipal de Cajazeiras
 Modalidade: Tomada de Preço
 Regime de Execução: Empreitada por preço global
 Tipo do Objeto: Obras e Serviços de engenharia
 Valor Estimado: R\$ 66.770,18
 Valor: R\$ 58.757,69
 Fontes de Recursos: Transferência de Recursos do SUS (96), Receita de Impostos e de Transferência de Impostos - Saúde (93).
 Objeto: Construção de uma academia de saúde no bairro Parque Dom Bosco, município de Cajazeiras-PB.
 Proposta 1 - Valor da Proposta: R\$ 58.757,69
 Proposta 1 - Proponente Pessoa Jurídica (Nome): DRENA CONSTRUÇÕES E LOCAÇÕES LTDA - ME
 Proposta 1 - Proponente Pessoa Jurídica (CNPJ): 23.246.832/0001-98
 Proposta 1 - Situação: Vencedora

[INFORMAÇÃO DO SISTEMA] Envio Fora do Prazo: Não

Documento	Informado?	Autenticação
DF] Edital da Licitação	Sim	1ee15e866006302c1dd95c935eaa7b6a

João Pessoa, 05 de Julho de 2016



Sistema de Processo Eletrônico do TCE-PB



Tribunal de Contas do Estado da Paraíba

TRAMITA - Sistema de Tramitação de Processos e Documentos



RECIBO DE PROTOCOLO

O Tribunal de Contas do Estado da Paraíba certifica que em 05/07/2016 às 10:30:14 foi protocolizado o documento sob o N° 36532/16 da subcategoria Contratos , exercício 2016, referente a(o) Prefeitura Municipal de Cajazeiras, mediante o recebimento de informações/arquivos eletrônicos encaminhados por Patrick Nobre da Silva.

Número do Contrato: 600372016

Data da Assinatura: 02/06/2016

Data Final do Contrato: 01/08/2016

Valor Contratado: R\$ 58.757,69

Situação do Contrato: Vigente

Objeto: Construção de uma academia de saúde no bairro Parque Dom Bosco, município de Cajazeiras-PB.

Contratado (Nome): DRENA CONSTRUÇÕES E LOCAÇÕES LTDA - ME

Contratado (CNPJ): 23.246.832/0001-98

[INFORMAÇÃO DO SISTEMA] Envio Fora do Prazo: Não

Documento	Informado?	Autenticação
[PDF] Contrato	Sim	4be8b0587ea8e1f9b00145b7913403de

João Pessoa, 05 de Julho de 2016



Sistema de Processo Eletrônico do TCE-PB